



NAMANGAN
DAVLAT
PEDAGOGIKA
INSTITUTI

ISSN: 2992-9008

UDK: 37



TA'LIM VA TARAQQIYOT

ILMIY-USLUBIY JURNAL



2024-YIL 6-SON



Bosh muharrir: Namangan davlat pedagogika instituti rektori B.E.Xusanov

Mas’ul muharrir: Ilmiy ishlar va innovatsiyalar bo’yicha prorektor M.R.Qodirxonov

Mas’ul muharrir o’rinbosari: Ilmiy tadqiqotlar, innovatsiyalar va ilmiy-pedagogik kadrlar tayyorlash bo’limi boshlig’i J.A.Yuldashev

T A H R I R H A Y ’ A T I

Aniq va tabiiy fanlar: akad. K.Tojibayev, akad. A.To’rayev, k.f.d., prof. Sh.Abdullayev, f-m.f.d., dots. R.Xakimov, b.f.d., dots. A.Batashov, f-m.f.n., dots., T.Abdullayev, p.f.n., dots. M.Eshnazarova.

Texnika fanlari: t.f.d., prof. A.Umarov, PhD. Sh.Xudoyqulov, PhD. Abdunazarov.

Ijtimoiy gumanitar fanlar: s.f.d., prof. T.Fayzullayev, tar.f.d, prof. A.Rasulov. f.f.d., prof. M.Ismoilov, i.f.d., dots. N.Sotivoldiyev, t.f.n., dots. A.Isoqboyev, f.f.n., dots. O.Mamatov, t.f.n., dots. Z.Haydarov, PhD. J.Yuldashev, PhD. A.Abdullayev.

Pedagogika fanlari: p.f.d., prof. U.Inoyatov, p.f.d., prof. B.Xodjayev, p.f.d., prof. SH.J.Yusupova, p.f.d., prof. O’M.Asqarova. p.f.d., prof., M.Y.Sobirova, p.f.n., dots., Sh.Ubaydullayev, p.f.n., dots. G’Nafasov, PhD. M.Asranboyeva, PhD. B.J.Urinov.

Filologiya fanlari: fil.f.d., prof. N.Uluqov, fil.f.d., prof. H.Usmanova, p.f.n., dots. S.Misirov, PhD., dots. P.Lutfullayev, PhD., dots. M.Yakubbayev

Texnik muharrir: R.Tursunov

Tahririyat manzili: Namangan shahri, Uychi ko’chasi, 316-uy.

Pochta indeksi: 160136, **Faks:** (0369) 227-27-21,

Email: Info@namspi.uz

“Ta’lim va taraqqiyot” ilmiy-uslubiy jurnali elektron to’plam sifatida O’zbekiston Respublikasi Prezidenti Administratsiyasi huzuridagi Axborot va ommaviy kommunikatsiyalar agentligi (AOKA)ning 2022-yil 25-oktabrdagi № 045044 raqamli guvohnomasi asosida chop etiladi. UDK: 37, Xalqaro standartlashtirish raqami (ISSN): 2992-9008. “Ta’lim va taraqqiyot” ilmiy-uslubiy jurnalining 2024-yil 6-soni NamDPI Ilmiy-texnikaviy Kengashining 11-dekabr 2024-yildagi 12-sonli kengaytirilgan yig’ilishida muhokama qilinib, ilmiy to’plam sifatida chop etishga ruxsat etilgan (Bayonnoma № 12). Maqolalarning ilmiy saviyasi va keltirilgan ma’lumotlar uchun mualliflar javobgar hisoblanadi.

NAMANGAN DAVLAT PEDAGOGIKA INSTITUTI 2024



I.TA'LIMNING DOLZARB MUAMMOLARI VA YECHIMLARI;

**КОМПЛЕКС УПРАЖНЕНИЙ ДЛЯ ФОРМИРОВАНИЯ РЕЧЕВОЙ
КОМПЕТЕНЦИИ УЧАЩИХСЯ ПРИ ОБУЧЕНИИ РУССКОМУ ЯЗЫКУ
КАК ИНОСТРАННОМУ**

Нозима Бахтиержон кизи Рахмаджонова

rahmadjonovan@gmail.com

Наманганский государственный педагогический институт

***Аннотация:** Данная статья представляет комплекс упражнений, разработанных для формирования речевой компетенции учащихся при обучении русскому языку как иностранному. В статье описываются различные упражнения, направленные на развитие словарного запаса, устной и письменной речи, аудирование, произношения, грамматических навыков и культурной компетенции. Автор подчеркивает, что регулярная практика и мотивация являются ключевыми факторами для успешного овладения русским языком. В заключение, статья рекомендуется преподавателям РКИ, для использования комплекс упражнений при формировании речевой компетенции учащихся на уроках РКИ.*

***Ключевые слова:** Речевая компетенция, русский язык как иностранный, упражнения, словарный запас, устная речь, письменная речь, аудирование, произношение, грамматические навыки, культурная компетенция.*

**AN EXERCISE COMPLEX DESIGNED TO ENHANCE THE
COMMUNICATIVE COMPETENCE OF STUDENTS IN THE PROCESS OF
LEARNING RUSSIAN AS A FOREIGN LANGUAGE**

Nozima Rakhmadjonova

rahmadjonovan@gmail.com

Namangan State Pedagogical Institute

Abstract: *This article presents a comprehensive set of exercises designed to cultivate the speech competence of students studying Russian as a foreign language. The article outlines various exercises targeting the expansion of vocabulary, oral and written expression, listening comprehension, pronunciation, grammar proficiency, and cultural competence. The author underscores the importance of regular practice and motivation as key factors for successful acquisition of the Russian language. In conclusion, this article is recommended for Russian language instructors seeking to enhance students' speech competence through the incorporation of these exercise sets into their lessons.*

Keywords: *Speech competence, Russian as a foreign language, exercises, vocabulary, oral expression, written expression, listening comprehension, pronunciation, grammar proficiency, cultural competence.*

Введение

Формирование речевой компетенции учащихся на уроках русского языка как иностранного является одной из ключевых задач преподавателя.

Изучение русского языка как иностранного может представлять некоторые трудности для учащихся, особенно в развитии и совершенствовании навыков устной и письменной речи. Чтобы помочь учащимся достичь высокого уровня речевой компетенции, необходимо разработать комплекс упражнений, которые будут способствовать их языковому развитию. В данной статье представлен комплекс упражнений, основанный на активном использовании языка, который поможет учащимся формировать и развивать свою речевую компетенцию.

Прежде всего определим, что такая речевая компетенция?

Речевая компетенция включает в себя способность правильно и эффективно использовать язык в различных коммуникативных ситуациях. Это не только знание грамматики и лексики, но и умение строить связные высказывания, понимать и интерпретировать чужую речь, а также адекватно реагировать на нее.

Почему это важно?

Формирование речевой компетенции играет ключевую роль в обучении РКИ, так как позволяет учащимся не только овладеть языком, но и интегрироваться в языковую среду, общаться с носителями языка и использовать русский язык в повседневной жизни.

Комплекс упражнений для развития речевой компетенции:

Развитие словарного запаса: Первый шаг в формировании речевой компетенции - это расширение словарного запаса. Упражнения, направленные на развитие словаря, помогут учащимся грамотно и точно выражать свои мысли на русском языке. Предложите им составлять списки слов по различным темам и использовать их в предложениях или небольших текстах. Также можно проводить игры на запоминание слов и их значений, например, "Скажи слово" или "Ассоциации".

Развитие устной речи: Для развития устной речи учащихся необходимо проводить упражнения, которые способствуют развитию навыков высказывания и аудирования. Организуйте групповые дискуссии по различным темам, где учащиеся смогут выразить свои мнения и аргументировать свою точку зрения на русском языке. Также рекомендуется использовать аудиоматериалы, такие как записи диалогов, новостные репортажи или аудиокниги, чтобы учащиеся могли развивать навыки аудирования и понимания на слух.

Развитие письменной речи: Письменная речь играет важную роль в развитии речевой компетенции. Регулярные упражнения на написание эссе или рассказов на заданные темы помогут учащимся совершенствовать свои навыки письма на русском языке. Постепенно усложняйте задания, требуя от них использовать различные грамматические конструкции и лексику. Кроме того, можно проводить письменные диктанты и исправление ошибок, чтобы учащиеся улучшили свою письменную грамотность.

Развитие навыков аудирования: Навыки аудирования являются важной частью речевой компетенции. Рекомендуется использовать различные аудиоматериалы, такие как записи диалогов, аудиокниги или новости, чтобы учащиеся могли развивать свои навыки аудирования на русском языке.

Этот комплекс упражнений разработан с учетом различных аспектов языкового развития, таких как словарный запас, устная и письменная речь, аудирование, произношение, грамматические навыки и культурная компетенция.

Регулярное использование предложенных упражнений позволит учащимся практиковать и улучшать свои навыки в области русского языка. Развитие словарного запаса позволит им точнее и богаче выразить свои мысли на русском языке, а упражнения на устную и письменную речь помогут им стать более свободными и грамотными в общении.

Упражнения на аудирование и произношение помогут учащимся лучше понимать русскую речь на слух и улучшать свое произношение. Развитие грамматических навыков позволит им использовать правильные грамматические конструкции и формы глаголов, что повысит их языковую точность.

Кроме того, включение культурных аспектов в упражнения поможет учащимся лучше понять русскую культуру и контекст, в котором используется русский язык. Это позволит им не только освоить язык, но и лучше взаимодействовать с носителями языка и вникнуть в русскую культуру.

Однако, эффективность комплекса упражнений также зависит от мотивации и усердия учащихся. Регулярная практика и постепенное увеличение сложности упражнений помогут учащимся достичь высоких результатов в формировании речевой компетенции при изучении русского языка как иностранного.

В заключение можно сказать, что использование комплекса упражнений для формирования речевой компетенции учащихся при обучении русскому языку как иностранному является важным и эффективным подходом. Систематичная и разнообразная практика, постепенное усложнение заданий, практика с носителями языка, фиксация прогресса и получение обратной связи - все это способы, которые помогают учащимся развивать свои навыки и достигать успехов в устной речи.

Важно помнить, что достижение высокого уровня речевой компетенции требует постоянной работы и самосовершенствования. Учащиеся должны быть настроены на регулярную практику, усилия и стремление к совершенству. Только через постоянное улучшение и развитие своих навыков они смогут достичь своих целей и стать уверенными в общении на русском языке.

Использование рекомендаций, предоставленных в данной статье, позволит учащимся эффективно развивать свою речевую компетенцию и достигать успехов в обучении русскому языку как иностранному. Уверенность в устной речи и способность эффективно общаться на русском языке открывают новые возможности и перспективы для личного и профессионального роста.

Использованная литература

1. Бабайцева, В. В. _Русский язык как иностранный: современный курс._ — М.: Русский язык, 2004.
2. Богородицкая, В. В., Лукьянова, И. П. _Методика преподавания русского языка как иностранного._ — М.: Русский язык, 2003.
3. Гальскова, Н. Д., Гез, Н. И. _Теория обучения иностранным языкам: Лингводидактика и методика._ — М.: Академия, 2006.
4. Голубева, Е. В. _Русский язык как иностранный. Учебное пособие для начинающих._ — М.: Русский язык. Курсы, 2015.
5. Земская, Е. А. _Русский язык для иностранцев: учебник._ — М.: МГУ, 2002.
6. Костомаров, В. Г., Михайлова, Н. И. _Русский язык как иностранный: коммуникативный курс._ — М.: Русский язык, 2001.
7. Леонтьев, А. А. _Психолингвистические основы обучения русскому языку как иностранному._ — М.: Русский язык, 1997.
8. Мещерякова, Н. И. _Развитие речевой компетенции учащихся на уроках РКИ._ — М.: Каро, 2010.

PEDAGOGLARNING KASBIY SALOMATLIGI TA'LIM MUHITINI SIFATLI TASHKIL ETISH VA RIVOJLANTIRISH OMILI SIFATIDA

Kamolova Azimaxon Odiljon qizi

Namangan Davlat pedagogika instituti

Pedagogika va psixologiya kafedrası

o'qituvchisi (mustaqil izlanuvchisi)

[*azimjonodilovich5656@gmail.com*](mailto:azimjonodilovich5656@gmail.com)

Annotatsiya: Bugungi rivojlangan jamiyatimizda o'qituvchining kasbiy salomatligini me'yorlari tananing barcha kasbiy faoliyat sharoitida o'qituvchi shaxsiy mahoratini tola namoyon qila olishi va ish samaradorligi bu orqali rivojlanishini ta'minlaydigan kompensatsiyalar majmui, bundan tashqari organizmni himoya va tartibga solish mexanizmlarini saqlash, faollashtirish qobiliyati sifatida nomoyon bo'ladi. Biz quyuda keltirib o'tgan kichik tadqiqotimiz orqali hsu kabi masalalarga amaliy yechim toppish va bo'lajak o'qituvchilarning kasbiy salomatliklarini saqlash madaniyatini shakilantirishga erishish.

Kalit so'zlar: Entsiklopediya, salomatlik, kasallik, jismoniy nuqson, kasbiy salomatlik, neuropatologik kasalliklar, depressiya, deformatsiya, fenomen, pedagogik tajovuz, avtoritarizm, namoyishkorlik, pedagogik dogmatizm, konservatizm.

Аннотация: В нашем современном развитом обществе нормы профессионального здоровья педагога проявляются как совокупность компенсаций, обеспечивающих способность организма во всех условиях профессиональной деятельности полноценно проявлять личностные способности педагога и тем самым развивать производительность труда, а также способность организма поддерживать, активировать защитные и регуляторные механизмы. Благодаря нашему небольшому исследованию, которое мы цитируем в колодеце, мы можем найти практические решения таких проблем, как hsu, и способствовать формированию культуры профессионального здоровья будущих учителей.



Ключевые слова: Энциклопедия, здоровье, болезнь, физическая неполноценность, гигиена труда, невропатологические заболевания, депрессия, деформация, явление, педагогическая агрессия, авторитаризм, демонстративность, педагогический догматизм, консерватизм.

Annotation: *In our today's developed society, the norms of the teacher's professional health become ambiguous as the ability of the body to maintain, activate the mechanisms of protection and regulation of the body, a set of compensations that ensure that the teacher is able to fully demonstrate his personal skills and work efficiency develops through it. Through the small research we have cited at well, it is possible to find a practical solution to issues such as hsu and to achieve the transformation of a culture of preserving the professional health of future teachers.*

Keywords: *Encyclopedia, health, disease, physical impairment, occupational health, neuropathological disorders, depression, deformity, phenomenon, pedagogical aggression, authoritarianism, demonstrativeness, pedagogical dogmatism, conservatism.*

Bugungi zamonaviy tibbiyot entsiklopedik lug'atlarda "salomatlik" nafaqat kasallik va jismoniy nuqsonlarning organizimda yo'qligi, balki "to'liq ruhiy, jismoniy va ijtimoiy farovonlik holati" deb ta'riflanadi. Bunga sabab salomatlik tushunchasi inson rivojlanish jarayonlarini qamrab olish xususiyatlaridir. Bugungi kunda salomatlik va turli kasaliklarni jamiyatning turli faoliyatlardagi rivojlanish darajalari ham turicha ifodalanmoqda. Biz bugungi tadqiqot ishimizda pedagog kadrlarni kasbiy salomatliklari va ularda kelib chiqadigan kasbiy kasaliklarni o'rganib chiqamiz. O'qituvchining kasbiy salomatligini tananing barcha kasbiy faoliyat sharoitida o'qituvchi shaxsining ishlashi, samaradorligi va rivojlanishini ta'minlaydigan kompensatsiyalar majmui, bundan tashqari organizmni himoya va tartibga solish mexanizmlarini saqlash, faollashtirish qobiliyati sifatida aniqlash imkonini beradi.

Jamiyatimiz taraqqiyotining hozirgi bosqichida o'qituvchining kasbiy salomatligi muammosiga millat salomatligini muhofaza qilishning umumiy kontseptsiyasi nuqtai nazaridan ahamiyat qaratish lozim, chunki yosh avlod

salomatligi ko'p jihatdan unga bog'liq. Bu esa o'qituvchilarning pedagogik faoliyatlarida o'z mahoratlarini oshirib borishlari tajriba va ko'nikmalarini rivojlantirishlarini talab qiladi.

Ma'lumki, o'qituvchilik kasbi yuqori hissiy bosim va harakter bilan faoliyat olib boradigan "odamdan-odamga" tipidagi kasblar turkumiga tegishli. Boshqa kasb tiplari va guruhlar bilan solishtirganda, o'qituvchilarda nevropatologik kasalliklar, nevropatologik kasalliklarning "og'ir" shakllarini to'plash va somatik muammolarni rivojlanish xavfi yuqori bo'lgan kasb turidir. O'qituvchilik kasbining doimiy stress va kuchli ko'nikma va ish tajribasining izlari o'zini ishga salbiy munosabat bildirish, doimiy charchoq, depressiya, ish unumdorligining pasayishi, kasbiy faoliyatdan qoniqmaslik holatlarini namoyon bo'lishiga olib keladi.

Kasbiy psixologiya sohasidagi mutaxassislarining ta'kidlashicha, "odamdan odamga" tipidagi kasblar vakillari, masalan, o'qituvchilar, shifokorlar, xizmat ko'rsatuvchi xodimlar va boshqalar professional deformatsiya fenomeniga eng ko'p moyil bo'lishadi. Kasbiy deformatsiya deganda mutaxassisning sof sub'ektiv fazilatlarining shaxs sifatida o'z xususiyatlariga ta'siri natijasi tushuniladi. Kasbiy rolni mehnatdan tashqari munosabatlar sohasiga o'tkazish ushbu hodisaning mohiyatini tashkil qiladi.

Har qanday kasbiy faoliyat o'zlashtirish bosqichida va keyinchalik amalga oshirish jarayonida shaxsni kasbiy rivojlanishini taminlaydi. Ayrim kasbiy va shaxsiy fazilatlar kasb tanlash jarayonida tarkib topadi. Shu bilan birga, kasbiy urg'u asta-sekin rivojlanadi - mutaxassisning faoliyati va xatti-harakatlariga salbiy ta'sir ko'rsatadigan haddan tashqari ifodalangan fazilatlar va ularning kombinatsiyasi kabi. Agar o'qituvchilik kasbi haqida gapiradigan bo'lsak, ko'plab o'qituvchilar didaktik, ibratli nutq uslubi bilan ajralib turadi. Xalqimiz orasida: "O'qituvchi kabi gapiradi" kabi iboralar ham bu fikrlarimizni isbotlaydi. Pedagogik faoliyada bu ma'lum darajada foydali bo'lsa-da, ammo bunday nutq shaxsiy munosabatlar sohasida ham foydalanishni talab etadi. Bu shaxsiy hayotda turli noto'g'ri va ko'pincha tushunmovchilik vaziyatlari va nizolarga olib keladi.

Kasbiy rivojlanish - bu ham daromad, ham yo'qotish (yaxshilash va yo'q qilish). Ko'p yillar davomida bir xil kasbiy faoliyat bilan shug'ullanish kasbiy

charchoqning paydo bo'lishiga, faoliyatni amalga oshirish usullari repertuarining qashshoqlashishiga, kasbiy mahorat va ko'nikmalarning yo'qolishiga, ish qobiliyatining pasayishiga olib keladi, kasbiy jihatdan nomaqbul fazilatlarni keltirib chiqaradi va insonning kasbiy xatti-harakatlarini o'zgartiradi. Kasbiy kasaliklar - bu faoliyat va shaxsiyatning mavjud tuzilmasida asta-sekin to'planib boradigan o'zgarishlar va mehnat unumdorligiga bu orqali ushbu jarayonning boshqa ishtirokchilari bilan o'zaro munosabatlariga, shuningdek, shaxsning o'zi rivojlanishiga salbiy ta'sir ko'rsatadi.

O'qituvchining kasbiy kasaliklarni salbiy oqibatlarini natijasida quyidagilarni xolatlarni kuzatishimiz mumkin:

- ✚ Pedagogik tajovuz;
- ✚ Avtoritarizm;
- ✚ Namoyishkorlik;
- ✚ Pedagogik dogmatizm;
- ✚ Konservatizm.

Kasbiy faoliyat davomida yuzaga keladigan salbiy hissiy holatlar yosh va ish tajribasiga bog'liq holda shakilanadi. Hissiy salbiy holatlar sub'ektiv shaxsiy xususiyatlar mavjudligida kabi xolatlarda kuchayadi bu holatni biz yuqori nevrozizm va o'zini past baho brish holatlarda ko'rishimiz mumkin. 15-20 yillik pedagogik tajribaga ega bo'lgan o'qituvchilarning aksariyati "pedagogik inqirozlar", "charchoq" va "hissiy charchash" bilan tavsiflanadi.

Xulosa qiladigan bo'lsak bunday halokatning salbiy oqibatlarini kamaytirishi mumkin bo'lgan kasbiy reabilitatsiya usullarini tavsiya eta olishimiz lozim. Bu esa quyudagi jarayonlar orqali amalga oshiriladi:

- ✚ Texnikani, hissiy-irodaviy sohani o'z-o'zini tartibga solish va kasbiy deformatsiyalarni o'z-o'zini tuzatish usullarini o'zlashtirish;
- ✚ Malaka oshirish va yangi malaka toifasi yoki lavozimiga o'tish (mas'uliyat hissi va ishning yangiligi, natijada kasbiy faoliyatga motivatsiyaning oshishi);
- ✚ Keyingi shaxsiy va professional o'sish uchun muqobil stsenariylarni ishlab chiqish.

Pedagoglarning ruhiy holatingizni optimallashtirish usullari yordamida biz yuqorida xolatlarni profilaktika tadbirlarini amalga oshira olish imkoniyatiga erishaniz va ular quyidagilarni o'z ichiga oladi:

- Nerv-mushaklarning gevşemesi;
- Autogen ta'lim;
- Meditatsiya;
- Nafas olish mashqlari;
- Aromaterapiya;
- Rang terapiyasi va boshqalar.

Biz kasbiy kasaliklarni oldini olish uchun birinchi navbatda qayta tiklash va dam olishning juda yaxshi usuli bizning sevimli mashg'ulotlarimiz va sevimli mashg'ulotlarimizdir. Bundan tashqari, to'g'ri uyqu haqida unutmang. Uyqu jarayoni dam olish va tiklanish uchun juda muhimdir.

Adabiyot:

1. Karpov. A.V. Mehnat psixologiyasi. – M.: 2005 yil.
2. Nemov R.S. Psixologiya, kN. 2. – M.: 2003 yil.
3. Pryajnikov N.S. Mehnat psixologiyasi va inson qadr-qimmati. – M.: 2004 yil.
4. Slastenin V.A., Isaev I.F., Shiyanov E.N. Umumiy pedagogika. – M.: 2003 yil.
5. Mitina L.M. O'qituvchining kasbiy faoliyati va salomatligi. M.: 2005 yil.
6. Ramednik D.M. Shaxsiy o'sish bo'yicha trening: Darslik. – M.: 2007 yil.
7. Kamolova, A. O. Q. (2023). Pedagoglik kasbi boshqa hamma kasblarning poydevoridir. *Science and Education*, 4(5), 988-992.
8. qizi Kamolova, A. O. (2023). Pedagoglik kasbi boshqa hamma kasblarning poydevoridir. *Science and Education*, 4(5), 988-992.
9. Kamolova, A. O. Q., & Husaynova, S. I. (2023). O'smirlar o'rtasida axloqsizlikni oldini olishda pedagogik faoliyatning o'ziga xos xususiyatlari. *Science and Education*, 4(2), 969-972.
10. Kamolova, A. O. Q. (2023). Pedagoglik kasbi boshqa hamma kasblarning poydevoridir. *Science and Education*, 4(5), 988-992.
11. Karimov, J. J. O. G. L., & Kamalova, A. (2024). Yoshlar o'rtasida deviant xulq-atvor profilaktikasi. *Science and Education*, 5(2), 513-519.

12. Камалова, А. (2021). THE IMPORTANCE OF USING GAME TECHNOLOGY IN THE PROCESS OF EDUCATION. *Экономика и социум*, (3-2), 12-14.
13. Jo'Rakabirova, M. X. Q., & Kamalova, A. O. Q. (2024). Amir Temur va Temuriylar davrida pedagogik fikrlar taraqqiyoti va ta'lim tarbiya masalalarining bugungi kun ijtimoiy faoliyatdagi ahamiyati. *Science and Education*, 5(3), 490-494.

YOSHLAR TA'LIM TARBIYASI - ENG DOLZARB MASALA

Ortiqova Nargiza

Namangan davlat pedagogika instituti

Pedagogika yo'nalishi 3-kurs talabasi

Annotatsiya. *Ushbu maqolada yoshlarimizning ta'lim -tarbiyasi uchun davlatimiz tomonidan yaratilayotgan shart- sharoitlar,imkoniyatlar hamda ota-onalarning kelajak uchun chin dildan bajarishlari lozim bo'lgan burch va vazifalar bayon qilinadi.*

Kalit so'zlar. *Davlat, jamiyat, oila, ota-ona, farzand, tarbiya, odob-axloq, pedagogika, psixologiya, burch.*

Vatanimiz kelajagi, ertangi kuni farzandlarimizning qanday inson bo'lib hayotga kirib kelishiga bog'liq. Yosh avlodni asrab -avaylash,har tomonlama barkamol qilib voyaga yetkazish har bir davlat, har bir mahalla,oila va har bir ota-onaning muqaddas burchiga aylangan.

Buyuk yunon olimi "Sharqda birinchi muallim deb ulug'langan Aristotelning "Vatan taqdirini yoshlar tarbiyasi hal qiladi"degan edi.Qarangki,milloddan 350 yil avval aytilgan.Ko'rinib turibdiki,insoniyat ongli hayot kechira boshlagan davrdan buyon ta'lim -tarbiya masalasi dolzarb masala kasb etib kelmoqda.[1]

Avestoda insoniy burch faqat ahloqiy yo'l -yo'riqlarni o'rganibgina qolmay inson oilaviy turmush, yaxshi yor va farzand to'g'risida o'ylashi zarurligi

ta’kidlanadi. Shuningdek qarindoshlar oila qurishi ta’qiqlanadi. Ko’p bolali oilalarga nafaqalar tayinlash ham yo’lga qo’yilgan.

Bugungi kunda yurtimizni taraqqiy ettirish, Yangi O’zbekistonni yaratish maqsadida barcha sohalar qatori ta’limda ham tub islohotlar olib borilmoqda. Bu o’nlab muhim farmon, qaror, konsepsiyalar va dasturlar qabul qilindi. Yoshlarni kelajakda muhandislik, axborot kommunikatsiya texnologiyalari, ilm-fan yo’nalishlaridagi yetuk kadrlar sifatida shakllanishlari uchun maktablardan STEM ta’lim tizimi tatbiq etish bo’yicha 5 yillik dastur ishlab chiqilmoqda. Ushbu dasturni amalga oshirish uchun Osiyo taraqqiyot bankining 100 million AQSh dollari miqdoridagi mablag’i yo’naltirilishi ko’zda tutildi.[1]

“Yoshlarga oid davlat siyosati to’g’risida”gi qonunning qabul qilinishi mamlakatimizda yoshlarning huquqlari va qonuniy manfaatlarini mustahkamlashga, sog’lom, barkamol avlodni tarbiyalashga qaratilgan chora-tadbirlar samaradorligini oshirishga xizmat qiladi. Yoshlar ittifoqi tuzilib uning samarali faoliyati yo’lga qo’yildi. Yurtimizda 30-iyun “Yoshlar kuni” etib belgilandi.

O’zbekiston Yoshlar parlamentlari, Yoshlar ishlari agentliklari faoliyati yo’lga qo’yildi. Yigit-qizlarning beznes tashabbuslarini ro’yobga chiqarish, subsidiyalar, imtiyozli kreditlar ajratish kasb-hunarga o’qitish, fermerlikni qo’llab -quvvatlash, farzandlarning ta’lim -tarbiyasi ularni sog’lomlashtirish va bo’sh vaqtlarini mazmunli tashkil etilyapti. Yoshlar daftari orqali ularga ko’maklashish kabi yo’nalishlarda davlat tomonidan yoshlarni qo’llab -quvvatlash choralari ko’rilmoqda. “Yangi O’zbekiston maktab ostonasidan boshlanadi” degan ulug’ g’oya asosida yurtimizda mutlaqo yangicha mazmun va shaklda zamonoviy maktablar tizimi yaratildi. Davlat maktablari bilan birga xususiy maktablar tashkil qilinib, bitiruvchilarni oliy ta’lim bilan qamrab olish darajasi 2030-yilda 60-70-foizga yetkazish davlat dasturida belgilab qo’yildi.[1]

O’zbekiston Respublikasining Ma’muriy javobgarlik to’g’risidagi kodeksining 47-moddasi bilan farzandining tarbiyasi bilan qiziqmagan, unga yetarlicha g’amxo’rlik qilmagan ota-onalar ayblanishi ko’rsatilgan. Ota-onalik vazifasi bo’sh vaqtlarda bajariladigan yumush emas, aksincha eng avvalo qilinadigan ishimiz bo’lishi kerak. Chunki farzandlarimiz yaxshi inson bo’lib ulg’aymasa boshqa

ishlarning sariqchaqalik qiymati qolmaydi. Bolalarning yomoni bo'lmaydi, uquvsiz va yomon tarbiyachi ota-onalar mavjud. [2]

Amir Temur bobomiz o'g'il uylantirish, kelin tanlash, farzand tarbiyalashni davlat siyosati darajasiga ko'targanliklari bejiz emas. Bizning davrimizda ham ota-ona bo'lish professionalikni talab qiladi. Yaxshi farzand tarbiyalash uchun avvalo ota-onaning o'zi tarbiyalangan bo'lishi kerak.

"Qiyshiq daraxtning soyasi ham qiyshiq bo'ladi", "Olmaning tagiga olma tushadi" deb bejiz aytishmagan. Bola oilada qanday tarbiya olsa, jamiyatda ham shuni ko'rsatadi, Chunki farzand oila ko'zgusi hisoblanadi. Oilani tirik jon deb olsak uning nafasi muloqot. Oilaning faxri -farzand. Oilaning ehtiyoji-baxt. Oilaning moddiy imkoniyati -mehnat. [3]

Oilada bolalarni to'g'ri tarbiyalashning asosiy shartlaridan yana biri tarbiyadagi yakdillikdir, ota-ona oiladagi katta-yu kichik bir yoqadan bosh chiqarib harakat qilishi lozim. Bunda oilaning ham o'ziga yarasha vazifalari bor.

_Oilada sog'lom muhitni yaratish;

-farzandlar uchun ota-onalar har tomonlama o'rnak bo'lishi;

-farzandlarning Vatanga, ota-onasiga muhabbatini shakllantirish;

-farzandlarning chuqur bilim olishida ko'maklashish;

-ma'rifatli va ma'naviyatli kishilar bo'lib yetishishlarini ta'minlash;

- ma'naviy barkamol, jismonan sog'lom bo'lishlarida iqtisodiy va ijtimoiy muhitni yaratish;

-bo'sh vaqtlarini unumli tashkillashtirish;;

-iste'dodlarini aniqlab, uni rivojlantirish ;

-sog'ligida va aqlida nuqsoni bo'lgan farzandlariga hayot talabiga mos kelgan kasb-hunar o'rgatishdan iborat. [4]

Azal-azaldan bobo-buvilarimiz farzandga yaxshi ism qo'yish, savodli qilish, imli, kasb-hunarli qilish, oilali va uy-joyli qilish ota-ona burchi ekanini sodda tillari bilan tushuntirib kelishadi.

Xulosa shuki, Yurtboshimiz ta'kidlaganlaridek odobli, bilimli va aqlli mehnatsevar, iymonli, e'tiqodli farzand nafaqat ota-onani balki butun jamiyatning eng katta boyligidir. Ma'naviy imuniteti kuchli, fikrlarini mustaqil ravon yetkazib

bera oladigan va kimlarning avlodlari ekanliklarini unutmagan yoshlarimiz bugungi tahlikali, murakkab davrda ham yot g'oyalarga ergashmay, tanlagan maqsadi tomon og'ishmay bora oladilar. Yaratganga shukurlar bo'lsinki, ota-onalarning fidoyiligi, zahmatli, mehnati tufayli turli soxalarda iste'dod va salohiyatlarini namoyon qilib tengdoshlariga o'rnak bo'layotgan yigit-qizlar "Mard o'g'lon" davlat mukofoti va "Kelajak bunyodkori" medali bilan mukofotlanishmoqda. Yana ko'plab yurtimiz taraqqiyotiga xissa qo'shayotgan yosh avlod vakillari davlatimizning "Do'stlik" orderi va "Shuhrat" medali bilan taqdirlanish baxtiga erishmoqdalar. Bu bilan xalqimiz ularga yuksak ishonch bildirmoqda

O'z qobiliyatini yuzaga chiqara olmagan yoshlarimiz esa hayotdan ko'ngillari to'lmay qolyabdi. Ba'zi yoshlar mehnat qilmay boyishni o'ylamoqdalar. Ishlab, mehnat sarf qilib, maqsadga erishish mumkinligi ularni hayoliga kelmayabdi. Ayrimlari bo'lsa, bir ishni boshlaboq zerikib ketganliklarini aytishadi. Har bir ishning o'z qonun-qoidasi va yengib o'tish lozim bo'lgan qiyinchiliklari bor. Bolalarga qiyinchiliksiz hech narsaga erishib bo'lmasligini eslatib turaylik.

Ota-onalar farzandlariga namuna bo'lishlari uchun ota-onalik ilmi, ajdodlarimiz meroslari, pedagogik, psixologik hamda zamonaviy bilimlarni chuqur o'rganmoqlari shart.

Jamiyki bilimlarni ishga solib, qa'tiyat va matonat bilan Vatanga muhabbatli, ajdodlarga munosib, ona tili, millati, diniga va an'alariga sodiq farzandlar tarbiya qilishdek ma'suliyatli vazifaga sidqidildan yondashish har bir insonning ulug' burchidir. Chunki, jamiyatimizning baxtli kelajagi uchun barchamiz birdek mas'ulmiz. Vatan taqdiriga hech kim befarq qaramasligi, yurt ozodligi va ravnaqi yo'lida jon fido ajdodlarimizga munosiblik hissi hech qachon tark etmasligi darkor.

Foydalanilgan adabiyotlar.

1. Shavkat Mirziyoyev "Yangi O'zbekiston taraqqiyot strategiyasi". "Ozbekiston" - T-2022. 222-250-bet.
2. Barkamol avlod-kelajagimiz tayanchi. T. Ma'naviyat 210, 120- bet.

3. Sheniz Yujel "Gudaklikdan yigitlikka qadar". T Yangi asr avlodi 2021.6-7 bet.
4. Muhammad Qurona Bolam baxtli bo'lsin desangiz. T. "Ma'naviyat" 2014.15 bet
5. R. Mavlonova, N. Vohidova, N. Rahmonqulova Pedagogika nazariyasi va tarixi. T-fan va texnologiya-2010.399 -bet.
6. Usmonov. N. Mirzayev. B. S. xasanov. I. S. Mutaxassislikka kirish. T. "Vorinashiriyoti" 2013.7-8-bet.
7. Pedagogika ensiklopediya 2 jild O'zbekiston milliy ensiklopediyasi Davlat ilmiy nashiriyoti T-2015 286-bet.
8. Zebiniso Axmedova "Oilani boshqarish qoidalari" Davr PRESS T-2017.78-bet.

TELEFON O'YINLARINI BOLALAR PSIXIKASIGA TA'SIRINING PSIXOLOGIK XUSUSIYATLARI

Jo'rayev Sodiqjon Muxamadinovich

Namangan Davlat Pedagogika instituti o'qituvchisi

Ikromov Xabibullo Boqiyevich

O'zbekiston Respublikasi IIV Namangan akademik

litsey o'qituvchisi istefodagi podpolkownik

Annotatsiya. Ushbu maqolada telefon o'yinlariga mukkasidan ketgan bolalarni psixikasiga ta'sir qiluvchi omillar, JSST tomonidan kompyuter o'yinlariga berilib ketish ruhiy kasallik deb tan olinganligi va o'quvchilarni yot g'oyalarga berilishini oldini olish hamda telefon o'yinlariga qiziquvchi yoki tobe kichik maktab yoshidagi bolalar bilan ishlashda bir qator tavsiyalar berilgan.

Kalit so'zlar: *geymbling, XKT, fenomen, addiksiya, deviant, korrelyatsiya.*

Bugungi kunda dunyo aholisining ko'pgina qismi asosiy faktlarini turli video o'yinlarda sarflashlari, ularning video o'yinlarga bo'lgan tobelikni keltirib chiqarmoqda.

Jumladan, Video o'yinlarga o'ta berilib ketish oqibatida ekstremal vaziyatlar, ya'ni hafta davomida 50 soat o'yin o'ynash natijasida tobelikka tushish holati yanada ortmoqda.

Shu bois Butun jahon sog'liqni saqlash tashkiloti turli kompyuter o'yinlariga berilib ketish ruhiy kasallik, deb tan olishini va Xalqaro kasalliklar tasnifiga (XKT) kiritilishini e'lon qildi. Shu sababli ushbu holatlarning oldini olish dolzarb va muhim ahamiyat kasb etmoqda. Shuningdek, bolalarning turli hil axborotlar ta'siridan himoyalashning psixologik mexanizmlarini takomillashtirishga zarurat tug'dirmoqda. Ruhiy tobelikning alohida turi sifatida o'yinga tobelik geymbling ko'pdan buyon psixiatr va narkolog tadqiqotchilar tomonidan o'rganib kelinadi.

Olimlar, xususan yuqoridagi holatlar yuzasidan o'tkazgan tadqiqotlarda geymblingda affektiv buzilish xususiyatlari (E.S.Osuhovskaya, 2012; V.A.Soldatkin, 2010), qimor o'yinlariga tobelikning klinik namoyishi bo'lishi, kechishi va davolanishi masalalari (O.J.Buzik, 2008; A.F.Shaydulina, 2004)³¹, bunday tobelik vaziyatida shaxs psixopatologik buzilishlarini o'rganganlar.

-shuningdek, komyuter va telefon o'yinlariga tobelik muammosi nokimyoviy addiksiyaning boshqa turlariga tenglashtirib o'rganilgan- psixologik tadqiqotlarda, Alisa Faatovna Shaydulina (kandidat meditsinskix nauk) "Osobennosti kliniki i lecheniya patsiyentov s patologicheskoy sklonnostyu k azartnym igram i kompyuternoy zavisimostyu" tema dissertatsii i avtoreferata (VAK RF 14.00.18` 2004. 32), (Dinov Yevgeniy Nikolayevich kandidat meditsinskix nauk) "Psixoterapiya v kompleksnom lechenii bolnyx igrovoy zavisimostyu" tema dissertatsii i avtoreferata (VAK RF 14.01.27` 2010. 164) komyuter o'yinlariga tobelik nisbiy mustaqil fenomen sifatida ajratildi.

Ushbu yo'nalishdagi psixologik tadqiqotlarda komyuter o'yinlariga tobelikning shaxs psixik hayotiga ta'siri xususiyatlari (A.V.Miroshnichenko, 2010; A.M.Demilhanova, 2009; L.I.Shakirovalar, 2006. 34), komyuter o'yinlariga tobelikning deviant xulq bilan aloqasi muammosini va (Yu.N.Muratkina, 2010)³⁵, komyuter va telefon o'yinlariga tobe odamlarning individual va ijtimoiy-psixologik sifatlari o'rganilgan.

Kompyuter o'yinlariga tobelikning psixologik xususiyatlariga doir ilmiy izlanishlar jahonning yetakchi ilmiy markazlari va oliy ta'lim muassasalari, jumladan, Pekin universiteti (Xitoy), Oxford (UK), Cambridge University (Angliya), Hong Kong University (Gonkong), University of New Jersey (AKD1), University of Nebraska (ASCh'11), Murdoch University (Avstraliya), Moskva davlat universiteti (Rossiya)da olib borilmoqda.

Tahlillar natijasi shuni ko'rsatdiki, maktab o'quvchilarining mobil telefonidan foydalanishga cheklovlar o'rnatish borasida o'zimizda va ko'plab davlatlarda ham amaliy qadamlar qo'yilgan.

Xususan, maktablarimizdagi mobil telefondan foydalanish tartibi Vazirlar Mahkamasining 2012 yil 21 maydagi "O'zbekiston Respublikasi ta'lim muassasalarida mobil telefonlardan foydalanishni tartibga solish chora-tadbirlari to'g'risida"gi qaror asosida tartibga solingan.

Bu borada xorijiy tajribalar kuzatilganda, o'xshash va qarama qarshi jarayonlar ma'lum bo'ldi.

Jumladan, Bangladeshdagi maktab va kollej o'qituvchi va o'quvchilarining mobil telefondan foydalanishi taqiqlangan. Avstraliya, Viktoriya, Tasmaniya hududlarida, Fransiya, Ispaniya va Chexiya davlatlari tomonidan ham bolalar uchun mobil telefonidan foydalanishda cheklovlar qo'yilgan. Belgiya va Buyuk Britaniyada bu borada taqiqlash masalasi har bir maktabning kuzatuv va vasiylik kengashlari qarori asosida qabul qilinadi.

Xitoy Xalq Respublikasida ota-onalarning yozma rozilgisiz o'quvchilar maktabga telefon olib kirishlari taqiqlanadi. Ta'lim olish jarayoniga salbiy ta'siri bois Janubiy Koreya maktablarida ham mobil aloqa vositalaridan foydalanish qat'iyan man etilgan.

Shuningdek, qo'shni davlatlar Qozog'iston va Tojikiston Respublikalarining "Ta'lim to'g'risida"gi qonunida maktab, kasb-hunar va o'rta maxsus ta'lim muassasalari o'quvchi va talabalarining mobil telefonlar, peyjer, planshet, smartfon, iPad, iPod, pleyer, modemlardan foydalanishiga ruxsat etilmaydi.

Xususan, London Iqtisodiyot maktabi tadqiqotiga ko'ra, smartfonlar taqiqlangan maktablarda test natijalari ko'rsatkichlari 6 foizga yaxshilangan.

Biroq, mobil telefonlardan sinfda foydalanishni taqiqlash ish bermayotganligi, o'quvchilarning yarmidan ko'pi yashirincha qoida buzayotganligi va gadjetlardan hanuz foydalanayotganligi ham aniqlangan.

Qoidaga ko'ra, telefonlarni ovozsiz rejimga o'rnatganda ham xabarlar kelganda tebranishi (vibratsiya) o'quvchilarning diqqatini jamlashga halaqit beradi. Do'stlariga o'z vaqtida javob beraolmayotganligi yoki ijtimoiy tarmoqlardagi munozaralardan qolib ketayotganligi o'quvchilarni o'qish jarayoniga e'tiborini susaytiradi.

Tahlillar jarayonidagi so'rovlarda, – Mobil telefonlarni taqiqlash o'quvchilarning bir-biri bilan jonli muloqot qilish imkoniyatini oshiradi. Chunki, zamonaviy bolalar endi tanaffusda o'ynashmaydi, ular smartfonlarga qarashadi, – dedi Fransiya milliy ta'lim, yoshlar va sport ishlari vaziri Jan Mishel Blanke.

Buyuk Britaniyaning Shipley kolleji rahbari esa:

–Bizni kollejda talabalar telefonlardan foydalangani uchun jazolanadilar. Ular telefonga juda bog'lanib qolganlar, natijada bir-biri bilan muloqot qilish qobiliyatini yo'qotmoqdalar, – deya javob bergan.

O'rganishlar jarayonida mobil telefondan foydalanish jismoniy jihatdan, bolalarda yurak-qon tomir tizimidan aziyat chekish holatlari aniqlangan. Shuningdek, aqliy jihatdan, ijtimoiy tarmoqlarda kuniga ikki soatdan ko'proq vaqt sarflaydigan foydalanuvchi yoshlarda ruhiy muammolar ko'proq aniqlangan. Shu bilan birga o'quvchilarning mobil telefondan foydalanishlarini ta'qiqlashga qarshilar ham uchradi.

O'zbekistonlik psixolog tadqiqotchilar tomonidan ushbu sohada o'tkazilgan kam sonli izlanishlarda asosan komyuter o'yinlariga tobelikning bolalar psixik taraqqiyotiga salbiy ta'siri muammosi yuzasidan ilmiy tekshirish ishlari olib borilgan (N.M.Dalimova, 2010)38 .

Tadqiqotning ilk bosqichida maktabning 1-2-3-4-sinf o'quvchilaridan so'rovnoma olingan va ushbu so'rovnoma quyidagi ko'rinishda o'tkazilgan:

1. Telefon o'yinlariga tobelikning mavjudligi va u haqiqatdan ham xavfli ekanligini isbotlovchi ilmiy tadqiqotlar dunyo miqyosida kundun-kunga ko'payib borayotganligi, shu jumladan uni respublikamizda alohida ilmiy tadqiqot predmeti

sifatida o'rganish zarurati ilmiy tahlillar natijasida aniqlangan. Garchi so'nggi yillarda kichik maktab yoshidagi bolalar orasida uchrayotgan telefon o'yinlariga tobelik muammosi, tibbiyot, psixologiya, pedagogika va sotsiologiya sohalari mutaxassislari tomonidan dolzarb muammolardan biri ekanligi e'tirof etilgan bunday tadqiqotlar kichik maktab yoshidagi bolalar orasida telefonga tobelik muammosini o'rganish yuzasidan keyingi ilmiy izlanishlarning rivojlanishiga munosib xissa qo'shgan.

2. Telefon o'yinlariga tobelik kichik maktab yoshidagi bolalarda agressivlik, havotirlanish hamda shaxslararo munosabatlarda psixologik muammolarning kelib chiqishiga sabab bo'lishi ko'rsatilgan.

3. Telefon o'yinlariga tobe kichik maktab yoshidagi bolalarning shaxslararo munosabatlardagi faolligi, ochiqligi, e'tiborligi, yaqinligi (Litvinenko Olga Vladimirovna` kandidat psixologicheskix nauk) "Psixologicheskkiye determinanty kompyuternoy igrovoy zavisimosti i osobennosti eye psixoprofilaktiki" tema dissertatsii i avtoreferata po VAK RF 05.26.02` 2008. 38 N.M.Dalimova, "Kompyuter o'yinlariga tobe o'smirlarning psixologik diagnostikasi va korreksiyasi xususiyatlari" Tashkent `2010. 165 darajalarini aniqlab olish tadqiqot vazifalaridan biri bo'lgan va tadqiqotda Rebe-Jilyaning shaxslararo munosabatlarni o'rganuvchi metodikasidan keng foydalanilgan. Ushbu metodika kichik maktab yoshidagi bolalarning hozirgi davrda shaxslararo munosabatda qanday munosabatda ekanliklari, ularning ijtimoiy muhitdagi o'rinlari haqida ko'p ma'lumotlarga ega bo'lishda hamda R.Temml, M.Dorki, V.Amenlarning "Havotirlanish" testi, B.Brayklin, Z.Piotrovskiy va E.Vagnerning "Qo'l testi" metodikalari esa kichik maktab yoshidagi bolalarda havotirlanish darajasi, agressiya, qo'rquv, muloqandmandlikni aniqlashga yordam bergan.

4. Telefon o'yinlariga tobelik kichik maktab yoshidagi bolalarda agressivlik, havotirlanish, qo'rquvning ortishi kabi salbiy xislat va kechinmalarning paydo bo'lishiga, shaxslararo munosabatlarda psixologik muammolarni kelib chiqishiga sabab bo'lishi korrelyatsiya natijalari orqali isbotlanmagan.

Hozirgi axborot asrida bolalarda katta informatson oqim bo'layotgani sababli ularning barida agressivlik, havotirlanish darajalari telefon o'yinlarini o'ynaydigan va o'ynamaydiganlarda ham aniqlangan.

Shunga ko'ra, biz telefon o'yinlariga qiziquvchi yoki tobe kichik maktab yoshidagi bolalar bilan ishlashda quyidagilar tavsiya etiladi:

-davlat tomonidan telefon o'yinlarini ekspertizadan o'tkazadigan maxsus komissiya tuzishni;

-ba'zi telefon o'yinlari kichik maktab yoshidagi bolalardagi uyqusizlik, agressivlik, qo'rquv, achchiqlanish kabi holatlarga sabab bo'lishini xisobga olgan holda o'yinlardagi agressiya darajasini belgilash uchun mutaxassislar jalb etish zarurligini;

-kichik maktab yoshidagi bolalarga telefonda o'ynash erkinlik emas, balki imtiyoz ekanligini tushuntirish lozimligini va telefondan foydalanishni birdaniga taqiqlash aslo mumkin emasligini.

-ota-onalar kichik maktab yoshidagi bolalar o'ynayotgan o'yinlarga alohida ahamiyat berishlari lozimligi, kichik maktab yoshidagi bola o'ynayotgan o'yinlar doirasida aqliy rivojlantiruvchi, mantiqiy o'yinlarning ko'proq bo'lishi maqsadga muvofiligi;

-ota-onalar telefon o'yinlarini kichik maktab yoshidagi bolalar bilan hamkorlikda muhokama qilishlari zarurligi, kichik maktab yoshidagi bolalarni telefon o'yinlariga salbiy jihatdan qarashini shakllantirish lozimligi;

-kichik maktab yoshidagi bolalarga telefon o'yinlari ko'ngil ochish vositalarining faqatgina kichik bir qismi ekanligini tushuntirishni, xayotda telefon o'yinlaridan boshqa ham juda qiziqarli narsalar ko'p ekanligini va o'yin hech qachon atrofdagilar bilan mulqotda bo'lishni o'rnini bosa olmasligini tushuntirish lozimligini.

-ommaviy axborot vositalarida uzluksiz ravishda telefon o'yinlarining kichik maktab yoshidagi bolalar psixikasiga ta'sirini ijobiy va salbiy jihatlarini yoritib borish maqsadga muvofiq bo'lishligi.

IZOXLI LUG'AT:

-Geymbling- ya'ni taqdirni o'yin orqali sinab ko'rish jarayoni.

-XKT - xalqaro kasalliklar tasnifi.

-JSST - butun jahon sog'liqni saqlash tashkiloti;

-Deviant-xulq-atvor lotincha "deviation"-og'ish, ya'ni ijtimoiy normativlardan og'ib ketuvchi tatti-xarakat bo'lib, jamiyatda o'rnatilgan axloq me'yorlariga mos kelmaydigan insoniy faoliyat, ijtimoiy hodisa sanaladi.

-fenomen 1-g'ayrioddiy, kamdankam bo'ladigan xodisa, fakt. 2 - xis-tuyg'u orqali payqaladigan xodisani anglatuvchi falsafiy tushuncha.

-korrelyatsiya - (lot.correlatio-nisbat, munosabat)- tushunchalar, narsalar, funksiyalar orasidagi o'zaro bog'liqlikni, o'zaro moslikni, munosabatni bildiruvchi tushuncha.

-Addiksiya - (biror nimaga xaddan ortiq berilish holati bo'lib, shaxsiy yoki sotsial muammoning shu tarzda ko'rinishi),

Foydalanilgan adabiyotlar ro'yxati:

1. Shaydulina Alisa Faatovna (kandidat meditsinskix nauk) "Osobennosti kliniki i lecheniya patsiyentov s patologicheskoy sklonnostyu k azartnym igram i kompyuternoy zavisimostyu" tema dissertatsii i avtoreferata (VAK RF 14.00.18` 2004. 32).
2. Dinov Yevgeniy Nikolayevich (kandidat meditsinskix nauk) "Psixoterapiya v kompleksnom lechenii bolnyx igrovoy zavisimostyu" tema dissertatsii i avtoreferata (VAK RF 14.01.27` 2010. 164).
3. A.V.Miroshnichenko(2010); A.M.Demilhanova (2009); L.I.Shakirova, (2006.34), komyuter o'yinlariga tobelikning deviant xulq bilan aloqasi muammosi.
4. Yu.N.Muratkina (2010)35, komyuter va telefon o'yinlariga tobe odamlarning individual va ijtimoiy-psixologik sifatleri.
- 5.O.V.Litvinenko (kandidat psixologicheskix nauk) "Psixologicheskkiye determinanty kompyuternoy igrovoy zavisimosti i osobennosti eye psixoprofilaktiki" tema dissertatsii i avtoreferata po VAK RF 05.26.02` 2008. 38.
- 6.N.M.Dalimova "Kompyuter o'yinlariga tobe o'smirlarning psixologik diagnostikasi va korreksiyasi xususiyatlari" Tashkent `2010. 165.
7. M.Rashidova (xalq ta'limi vazirligi yetakchi mutaxassisi) - maqola "Maktab o'quvchisiga uyali aloqa vositasi kerakmi yoki yo'q"?

YOSH OILALARDA KITOBXONLIK MA'DANIYATINI SHAKILLANTIRISHNING PEDAGOGIK ASOSLARI

Abdullajonova Naubahor Baxtiyor qizi

*.Namangan Davlat Pedagogika Insituti, Pedagogika fakulteti,
Pedagogika (qo'shimcha tarbiya fani o'qituvchisi) yo'nalishi 2-bosqich talabasi
Ilmiy rahbar: Pedagogika va psixologiya kafedrasi o'qituvchisi*

Kamolova Azimaxon Odiljon qizi

Annotatsiya: *Mazkur maqola orqali biz oilada kitobxonlikni shakillantirish bolalarda kitobga qiziqish va ota onalarning bu boradagi o'рни va vazifasi haqida yoritilib bermoqchimiz. Bundan tashqari oilada ota onaning bolaga to'g'ri tarbiya berishi va to'g'ri yo'l tanlashida asosiy ko'makchi ekanligi haqida fikrlarimiz va xulosalrimiz keltirib o'tilgan,*

Kalit so'zlar: *Oila, kitobxonlik, kutibxona, ota ona, farzand, kelajak, tarbiya, ma'naviyat, odob, ota-ona burchi, mafkura, madaniyat.*

Annotatsion: *Through this article, we would like to highlight the interest in books in children and the role and function of parents in this regard. In addition, in the family, our thoughts and conclusions have been cited that the father is the main assistant in the correct upbringing of the child and the choice of the right path.*

Key words: *family, reading, parents, child, future, education, spirituality, manners, parental duty, ideology.*

Аннотация: *В данной статье мы хотим пролить свет на формирование читательского интереса в семье, на роль и миссию родителей в этом вопросе. Кроме того, приведены наши мысли и выводы о том, что отец в семье является главным помощником в правильном воспитании ребенка и выборе правильного пути,*

Ключевые слова: *семья, чтение, родители, ребенок, будущее, образование, духовность, нравы, родительский долг, идеология.*

*Fikrsiz aqilning zangi bo'ladi,
Ilimla charxlasang yangi bo'ladi,
Oynadan ibrat ol bir kun artmasang
Ustida bir englik channgi bo'aldi.*

Bedil

Yurtimizda ma'nan barkamol, jismonan sog'lom, tarbiyali avlodlarni yetishtirishga katta e'tibor qaratilmoqda. Bu borada oilaning o'rni beqiyosdir.

Oila bu-nikoh va tug'ishganlika asoslangan kichik guruh hisoblanadi. Oilaning vazifasi bola tarbiyasi bolaning bo'sh vaqtini samarali rivojlantirish va oila a'zolarining o'zoro yordami bilan birgalikda oilaviy munosabatlarni o'rnatish demakdir. Oilada ota onaning farzand oldidagi vazifasi unga eng avvalo yaxshi tarbiya bera oilishi, savodli qilish maqsatida yaxshi muallimga topshirish, kattalarga hurmat va kichiklarga izzat ruxida tarbiyalash asosiy vazifalar hisoblanadi. Har bir ota-ona murrabbiydir ular o'zlarida yaxshi fazilatlarni jamlay oilishlari kerak farzand tarbiyalayotgan ota onaning oldida juda katta ma'sulyat turadi ular o'zlarida manaviyatni ma'daniyatni shakillantirish va foydalanishi zarur "Odobshunoslik", "Manaviyat va marifat asoslari" va boshqa fanlarni o'qishi barcha tarbiyaviy ishlar tizimida ham axloqiylik va odoblilikning yuqorida sanab o'tilgan mezonlari va meyyorlarini e'tiborga olish foydadan holi emas. (2) Oila tarbiya o'chog'i hisoblanadi, oilada farzandni tarbiyasiga dunyoga kelmasdan oldin ahamiyatli bo'lish lozim shundagina bola muhitga moslashadi G. Spenser aytganidek albatta tarbiya ta'limdan ustun turadi. Insoni tarbiya ulg'aytiradi, o'zligini ham anglay olishga ko'maklashadi. Farzanga chiroyli tarbiya va ta'lim berishning asoyi manbayi kitobdir kitobga muhabbatdir ota- onada kitobga qiziqish mutolaaga ishtiyoq bo'lsagina farzandlar ilimga tashna va bo'sh vaqtlarini kitoblar o'qish bilan o'takaza oladi. "Qush uyasida ko'rganini qiladi" deganlaridek bola oilada nimani ko'rsa shuni bajaradi ota-ona kitobni ko'p o'qisa kitob o'qiydi, ko'p uxlasa ko'p uxlaydi, hatto oilada ota_ona ozodalika qanday qarasa bola ham hudi shunday ulg'ayadi. Bu borada ota- onalarga katta mas'uliyat yuklatilgan. Farzandlar ulg'ayar ekan ularda savollar qiziqishlar ko'payib boradi

bu masalada ota- ona bolalarga kitobning o'rne barcha savollariga javobni kitoblardan olishlari qo'llaridan kelgancha to'g'ri ma'lumot berishlari kerak. Farzandlari so'ragan savollarga javobni ular bilishlari farzanda yanada ishtiyoqni o'shiradi ular edi ota- onalariga havas ko'zi bilan qarab ular ham huddi ulardek ko'p kitob o'qishga va o'zlaridagi savollarga javob izlay boshlaydilar. Oilada kitobning o'rne katta har bir ota- ona farzandlariga kitob o'qi deb buyruq berishi shart emas oilada ota yoki ona bosh vaqt topib qo'lga kitob oldimi demak farzand oldin kuzatadi keyin o'rganadi vaqtlar o'tib bo'sh vaqtini kitob bilan o'qish odatiga aylanib oladi. Har bir oilaning o'z kutubxonasi bo'lishi kerak. Kitob o'qib ulg'aygan bolada o'zgach dunyoqarash o'zgach muhit shakillanadi endi u kitob bilan hamnafas umrini so'ngigacha izlanib o'z hayotini mazmuni tashkil qila oladi. Buyuk shoir va mutafakkir Alisher Navoiy hazrati yozganlaridek "Kitob-beminnat ustoz bilim ma'naviy yuksalishga erishishning eng asosiy manbai"dir.(3) Kitob o'qigan bolada ma'rifat, ma'daniyat rivojlangan bo'lib odamlar bilan muloqot muomilasi orqali ham ajralib turadi. Aqilliy farzandlar axloqliy –odobli, mexnatsevar, obro'-e'tiborli ota onalari bilan faxirlanadilar, ularga suyanadilar, ergashadilar.

Zamonamizning buyuk allomaridan biri shoir Rasul Hamzatov ham «Men ko'p kitob o'qiganman, ammo eng yaxshi kitob ota onamning menga bergan donishmandligi bo'lib qoladi» deb yozgan edi. Tarbiya uzoq umr davom etadigan jarayon. Inson yoshligida ham, kamolat chog'ida ham, keksalik davrida ham hayot saboqlaridan ko'p nasa oladi. Lekin inson kamolotiga asos barcha boshqa omillar oiladagi tarbiyaning o'rnini bosa olmaydi. Yaxshi tarbiya topgan farzand ota-onaning baxti, yomon farzand bir umrlik dardidir. Ota-onaning qalbida noqobil farzandlar yetkazgan dard, alamni xech bir shifokor davolay olmaydi.(4) Bunday farzand voyaga yetkazishni hech bir inson hohlamaydi albatta shuning uchun ularga eng avvala tarbiyaga va kitobga muhabbatni rivojlantirib olishlari kerak. Ota- ona bola tarbiyasida ularning istedotlari va qiziqishlarini bilishi qanday kitoblar o'qishni yoqtiradi, nimalarga qiziqadi, qanday ma'lumotalarni bilishni hohlaydi barchasini hisobga olgan holda ularga kitoblar tavsiya qilishlari mumkun. Ularga bayramlar va har xil marosimlarda kitoblar sovg'a qilib turishlari undan tashqari kitob sovg'a qilishga faqat bayramlar asos bo'lishi shart emas

albatta ular bugungi dars mashg'ulotini qanday olib bordi qanday baholar oldi shu kabi tekshirishlar orqali ularni rag'batlantirishda ham eng kerakli sovg'a bo'ladi. Farzandlar otalari onalari olib bergan kitobni asrab avaylab o'qishadi, ular ham farzandlariga faxir bilan ko'rsatishni hohlaydilar shundagina kitobxonlik avloddan avlodga meros tarzda qoladi. Farzandlarga tilla buyum, katta hovli, chiroyli imoratlardan ko'ra qadirlil bo'gan bu kitoblar ulani ma'naviyatini oshirgan o'zligini tanitgani uchun ham qadrlidir. Farzandga ota-ona kitob hadiya qildimi demak farzand ham yillar o'tib farzandiga kitoblar olib beradi chunki oilada muhit shunday shakillangan.

Oilada farzandning barcha yutuqlariga uning muvaffaqiyatiga sababchi bo'lgan kitoblarga muhabbat oiladan oila davrasidan oila a'zolarining ichonchi orqali shakillanishini tushunib oldik. Lekin Respublikamizda 2022-yilning 1-yanvar holatiga ko'ra jami 9 424 787 oila mavjuda bo'lib ularda muhit, oilaviy munosabatlar, tarbiyaviy jarayonlar bir hil kechmaydi. Muhit ta'sirida bosh vaqti yo'q, o'qish ma'daniyati xususiyatiga ega bo'magan ota-onalar farzandining qiziqishlari, ularning yoshiga mos kitobni tanlay olmasligi, farzandiga to'g'ri ifodali o'qib bera olmasligi mumkun. Bunday vaziyatlarda har bir ota-ona kutubxonachilar bilan muloqot qilishi maktab litsey va kollej o'qiquvchilari, shuningdek tarbiyachilar hamkorlikda birga ish olib borishlari va ular bilan maslahatlashib turishlari zarur. Ota-onalar o'z farzandlarining taqdirini, baxtini o'ylaganida bu masalani ham aslo e'tibordan cheta qoldirmasliklari lozim.

Hozirgi kunda Respublikamizda kitobxonlik va kitoblarga bo'lgan qiziqish kun sayin oshib bormoqda chunki yoshlar dunyoni faqat ilm yo'li bilan kitob mutolaa bilan zabt eta olish mumkunligini anglab yetishdi. Shu o'rinda Prezidentimiz Shavkat Mirziyoyevning "Hammamiz uchun ayni paytda juda muhim ahamiyatga ega bo'lgan masala, ya'ni kitobxonlikni keng yoyish va yoshlarimizda kitobga bo'lgan muhabbatini ularning ma'naviy immunitetini yanada oshirishga qaratilgan ishlarimizni yangi bosqichga olib chiqish vazifasi turibdi"(1)deb ta'kidlashlari bejiz emas. Mamlakatning ma'naviy darajasini ko'rsatadigan muhim ko'rsatkichlardan biri o'sha xalqning kitobxonlik darajasi bilan belgilanadi. Shuning uchun hozirgi kunda kitobxonlik kitobga jalb etish

siyosati olib borilmoqda. Shu o'rinda yoshlar ittifoqi tomonidan uch yildan buyon o'tkazilib kelinayotgan "Yosh kitobxon" tanlovi sezilarli na'muna bo'la odadi desak mubolag'a bo'lmaydi. Maskur tanlovga 2017-2018 yillar davomida jami 970 ming yoshlar qatnashgan. Bu degani yoshlar ma'rifatga, qadryatga qayti va yoshlar o'rtasidagi muammolar asta-sekin bartaraf etilmoqda. Kitobxonlik tanloviga yurtimizning har xil viloyatlardan tashrif buyurib qatnashishgan bo'lib g'oliblar uchun ajoyib sovg'alar "Spark" avtomashinasi beriladi. Albatta gap sovgada emas sovg'aning darajasida ham emas muhimi o'zidagi ishoch va bilimidadir. Yurtimizda yosh oilalar o'rtasida ham kitobxonlik targ'ib qilinayotgani quvonarli hol. Yosh oilalar o'rtasidagi "Eng yaxshi kitobxon oila" tanlovi Sirdaryo viloyatida bo'lib o'tadi g'olib uchun Prezidentimiz tomonidan "Spark" mashinasi bilan taqdirlanadi. Insondagi eng sof eng pokiza tuyg'ular oilada shakillanadi. O'sib kelayotgan yoshlarga qo'larida kitob ko'targan ota-onani ko'rib o'rganadi, farzandlar ham endi televizor qarshisida emas, kitob ko'tarib ilim olishga intilib ulg'ayadi. Yoshlardagi bu intilishlar bu shijoat yurtimiz ravnaqiga uning rivojlanishiga o'z xissasini qo'shibgina qolmay, endi mamalakatimiz rivojlangan davrlar qatorida yuqori o'rinlar turish uchun asosiy poydevor hisoblanadi. Shunday ekan oiladagi bu kitobxonlik jiddiy e'tibor qaratish har bir ota-onaning burchidir farzandlar taqdiriga be'tibor bo'lmagan ota-ona yurt ravnaqiga uning rivojiga o'z xissasini qo'sha oladi.

XULOSA Xulosa qilib shuni aytib o'tish keraki oila muqaddas dardoh. Farzandlar ulg'ayar ekan ota-onalar ularning taqdiri kelajakdagi o'z o'rnini haqida qayg'urishlari tabiiy holat. Yoshligida kitobga qiziqтира olgan ota-onalarda esa o'z yo'lini topa olgan farzandlarning yutuqlarini erishgan natijalarini ko'rib quvonishadi demak ular farzand tarbiyasida eng kerakli bo'lgan kitob va uning mutolaasiga jiddiy e'tibor qaratishgan. Oiladagi bu kitobxonlik o'z farzandlari uchun juda foydali jarayonligini tushungan ota-ona farzandlar uchun kitoblar xaritini ko'paytira olishi o'zlari qiziqan kitoblariga o'z qiziqan yo'nalishlariga qarab intilishlarida yelkadosh qo'llab quvatlovchi bo'lishlari lozim. Ota-onalarning farzandiga ishonchi ularni ruxlantiradi, boshlagan ishlaridagi qor'quvni yoqotadi. Farzandlarning maktab paytidan bo'shlangan kitobga qiziqishni yillar

davomida yo'qolmasligini oldini oluvchi ota-onalar kelajakdagi barcha natijalari uchun asosiy yo'l ilim olish ekanligini tushuntira olishlari kerak.

Foydalangan adabiyotlar ro'yxati.

1. "Oila_ ma'naviyat bulogi" Erkin Yusupov, O'tkir Yusupov.
2. <https://www.standart.uz>.
3. "Oila_ ma'naviyat bulogi" Erkin Yusupov, O'tkir Yusupov(66 bet).
4. Kamolova, A. O. Q. (2023). Pedagoglik kasbi boshqa hamma kasblarning poydevoridir. *Science and Education*, 4(5), 988-992.
5. qizi Kamolova, A. O. (2023). Pedagoglik kasbi boshqa hamma kasblarning poydevoridir. *Science and Education*, 4(5), 988-992.
6. Kamolova, A. O. Q., & Husaynova, S. I. (2023). O'smirlar o'rtasida axloqsizlikni oldini olishda pedagogik faoliyatning o'ziga xos xususiyatlari. *Science and Education*, 4(2), 969-972.
7. Kamolova, A. O. Q. (2023). Pedagoglik kasbi boshqa hamma kasblarning poydevoridir. *Science and Education*, 4(5), 988-992.
8. Karimov, J. J. O. G. L., & Kamalova, A. (2024). Yoshlar o'rtasida deviant xulq-atvor profilaktikasi. *Science and Education*, 5(2), 513-519.
9. Камалова, А. (2021). THE IMPORTANCE OF USING GAME TECHNOLOGY IN THE PROCESS OF EDUCATION. *Экономика и социум*, (3-2), 12-14.
10. Jo'Rakabirova, M. X. Q., & Kamalova, A. O. Q. (2024). Amir Temur va Temuriylar davrida pedagogik fikrlar taraqqiyoti va ta'lim tarbiya masalalarining bugungi kun ijtimoiy faoliyatdagi ahamiyati. *Science and Education*, 5(3), 490-494.
11. Azimova, O. A. Q. (2023). Bo'lajak o'qituvchilarning axborot-kommunikatsiya texnologiyalaridan foydalanish jarayonlarida kasbiy mahorati. *Science and Education*, 4(6), 718-722.
12. Kamolova, A. (2022). The Scientific and Theoretical Foundations of Studying the Sources of Popular Pedagogy in Educating the Younger Generation. *Science and Education" Scientific Journal/Impact Factor*, 3, 590-592.
13. . <https://xs.uz>.

BADIIY ASAR TAHLILI JARAYONINNG ASOSIY ELEMENTLARI, SHAXS SHAKLLANISHIDAGI TA'SIRI

Murodova Kamolaxon Shuhratali qizi

Namangan davlat pedagogika instituti mustaqil tadqiqotchisi

E-mail: kamola.bahor@gmail.com Tel: +998906944090

Annotatsiya: *Badiiy asar tahlili asarning mazmunini, mavzularini, obrazlarini va ularning o'zaro aloqalarini chuqurroq tushunishga yordam beradi. Asardagi san'atkorlik uslubi, til va ifodalar orqali uning estetik qimmatini aniqlashga imkon beradi. Talabalarda tahlil qilish, fikrlash, va ijodiy yozuv ko'nikmalarini rivojlantiradi. Badiiy asar tahlili nafaqat adabiy asarni yaxshiroq anglashga, balki o'quvchining umumiy dunyoqarashini kengaytirishga ham xizmat qiladi.*

Аннотация: *Анализ художественного произведения помогает глубже понять содержание произведения, темы, образы и их взаимосвязь. Художественный стиль, язык и выразительность произведения позволяют определить его эстетическую ценность. Развивает аналитические, мыслительные и творческие навыки учащихся. Анализ художественного произведения служит не только лучшему пониманию литературного произведения, но и расширению общего кругозора читателя.*

Abstract: *An analysis of a work of art helps to gain a deeper understanding of the work's content, themes, images, and their interrelationships. The artistic style, language and expressions of the work allow us to determine its aesthetic value. Develops students' analytical, thinking, and creative writing skills. The analysis of a work of art serves not only to better understand the literary work, but also to expand the reader's general outlook.*

Kalit so'zlar: *uslub, syujet, kompazitsiya, metafora, narrator, kreativlik, empatiya, konflikt.*

Ключевые слова: *стиль, сюжет, композиция, метафора, рассказчик, творчество, сопереживание, конфликт.*

***Key words:** style, plot, composition, metaphor, narrator, creativity, empathy, conflict.*

Kirish: Badiiy asar tahlili bu –adabiy asarning mazmuni, tuzilishi, uslubi va muallifning maqsadini tushunish va baholash jarayonidir. Bu jarayonda asarning asosiy elementlari, masalan, syujet, qahramonlar, muhit, mavzu, g'oya, ramzlar, uslub va til ko'rib chiqiladi. Maqsad muallifning asarda yetkazmoqchi bo'lgan fikrlarini va ular qanday usullar bilan bayon etilganini aniqlashdir. Badiiy asar tahlili o'quvchiga asarning ichki mazmunini chuqurroq tushunishga, muallifning fikrini yaxshiroq anglashga va asarning adabiy qiymatini baholashga yordam beradi. Har bir o'quvchi asarni o'zicha o'qiydi, tushunadi, ta'sirlanadi, his etadi va o'zicha to'xtamga keladi. Bir asarni o'qigan bir qancha kishi o'rtasida o'zaro o'xshash fikrlar bo'lgani singari, bir-birini mutlaqo inkor etadigan qarashlar uchrashi ham tabiiy holdir. Badiiy asar inson ruhiyati manzarasi bo'lgani bois, o'quvchilarni eng qabariq, eng ta'sirchan tuyg'ular bilan yuzma-yuz qiladi. Shu tariqa, kitobxonlar o'zga odamlarning ruhiyatiga oshno bo'ladilar. Aslida, o'z tuyg'ularinida anglab yetishga qiynaladigan kitobxonni o'zgarlar hissiyotini tuyishga yo'naltirish uning sezimlarini ingichkalashtirib, kechinmalarini o'tkirlashtiradi. Estetik asoslar ustuvor bo'lgan badiiy tahlilgina o'quvchining qalb ko'zini ochib, uni tuyg'usizlik va hissizlikdan qutqaradi. Badiiy asar vositasida beparvolik va loqaydlikdan xalos bo'lish inson ma'naviy taraqqiyotida ulkan ahamiyat kasb etadi. Bu jarayon asar haqida yanada kengroq va puxta fikr hosil qilishga imkon beradi.

Nazariy tahlil va yechimlar: Badiiy asar tahlili quyidagi asosiy bochqichlar bilan amalga oshirish mumkin.

1. Asarni tushunish

- **Mavzu va g'oya:** Asarning markaziy mavzusi va muallifning asosiy g'oyasini aniqlash.
- **Syujet (voqealar rivoji):** Voqealarning qanday rivojlanishini tushunish va muhim burilish nuqtalarini belgilash.
- **Qahramonlar:** Asar qahramonlarining xususiyatlari, ularning o'zgarishi va rivojlanishi.

2. Asarning tuzilishini tahlil qilish

- **Kompozitsiya:** Asarning tuzilishi va uning qismi qanday tuzilganini o'rganish. Voqealar qanday tartibda keltirilgan va bu tartibning asarga ta'siri.

3. Muallifning uslubi va tilini baholash

- **Til:** Muallifning til xususiyatlari, so'z tanlovi, nutq uslubi va frazeologizmlarni baholash.

- **Usul:** Muallifning usuli va uslubiy xususiyatlari (masalan, realizm, romantizm, modernizm yoki boshqa usullar).

4. Ramzlar va metaforalar

- **Ramzlar:** Asarda ishlatilgan ramzlar va ularning ma'nolarini tushunish.

- **Metaforalar:** Muallifning fikrlarini boyitish uchun ishlatilgan metaforik ifodalar.

5. Tarixiy va madaniy kontekstni hisobga olish

- **Tarixiy davr:** Asar qaysi tarixiy davrda yozilgan va bu davrning asar mazmuniga qanday ta'siri borligini tushunish.

- **Madaniy kontekst:** Asarning madaniy va ijtimoiy konteksti va uning asarga ta'siri.

6. Muallifning pozitsiyasi va tili

- **Muallifning nuqtai nazari:** Asarda muallifning qaysi nuqtai nazari aks ettirilganini aniqlash.

- **Hikoyachi(narrator)ning roli:** Hikoya qiluvchi kim va u voqealarni qanday yetkazishini tushunish.

7. Shaxsiy munosabat va ta'sir

- **Shaxsiy munosabat:** Asar sizga qanday ta'sir ko'rsatganligi haqida fikr bildirish.

- **Umumiy ta'sir:** Asarning umumiy ta'siri va ahamiyatini baholash.

Badiiy asarlarning shaxs shakllanishiga sezilarli ta'siri bor. Ular insonning dunyoqarashi, qadriyatlari, hissiyoti va ma'naviy rivojlanishiga ta'sir etadi. Quyida badiiy asarlarning shaxs shakllanishiga qanday ta'sir qilishi mumkinligini ko'rib chiqamiz:

1. Dunyoqarashni kengaytirish

- **Yangi dunyo va madaniyatlarni tanishtirish:** Badiiy asarlar turli millat, madaniyat va davrlardagi odamlarning hayoti, urf-odatlarini va an'analari bilan tanishtiradi.

- **Turli nuqtai nazarlarni ko'rish:** Asarlar turli qahramonlar va ularning turmush tarzi orqali turli nuqtai nazarlarni ochib beradi, bu esa o'quvchiga voqea va hodisalarga kengroq nigoz bilan qarashga yordam beradi.

2. Axloqiy va ma'naviy rivojlanish

- **Qadriyatlarni shakllantirish:** Badiiy asarlar turli axloqiy qadriyatlarni va insoniy fazilatlarni targ'ib qiladi, masalan, halollik, mardlik, mehr-shafqat, adolat.

- **Yaxshi va yomonni ajratish:** Qahramonlarning harakatlari va ularning oqibatlarini orqali o'quvchi yaxshi va yomonning farqini tushunadi.

3. Hissiy rivojlanish

- **Empatiya va tushunish qobiliyatini oshirish:** Qahramonlarning his-tuyg'ularini va ularning hayotiy sinovlarini tushunish orqali o'quvchi boshqalarning his-tuyg'ulariga hamdard bo'lishni o'rganadi.

- **Hissiy tajribalarni boyitish:** Badiiy asarlar o'quvchiga turli xil hissiy holatlarni his qilish imkonini beradi, bu esa uning hissiy tajribalarini boyitadi.

4. Ijodiy fikrlashni rivojlantirish

- **Tasavvur va kreativlikni oshirish:** Badiiy asarlar turli voqea va tasvirlarni yaratishda tasavvur kuchini rivojlantiradi.

- **Yangi g'oyalar va fikrlarni kashf qilish:** Asarlarni o'qish orqali o'quvchi yangi g'oyalar va fikrlarga ilhomlanadi.

5. Til va nutq qobiliyatini rivojlantirish

- **So'z boyligini oshirish:** Badiiy asarlar boy til va ifoda vositalarini o'z ichiga oladi, bu esa o'quvchining so'z boyligini oshiradi.

- **Nutq madaniyatini shakllantirish:** Muallifning uslubi va tilidan o'rganish orqali o'quvchi nutq madaniyatini rivojlantiradi.

6. O'zini anglashi va o'zini rivojlantirish

- **O'zini topish va anglash:** Badiiy asarlar orqali o'quvchi o'zini, o'z his-tuyg'ularini va orzu-maqсадlarini anglashga yordam beradi.

- **Shaxsiy rivojlanish:** O'quvchi asar qahramonlarining o'zgarish jarayonlarini kuzatib, o'zining shaxsiy rivojlanish yo'lini topishi mumkin.

Badiiy asarlar insonning ichki dunyosini boyitadi, uning ruhiy va ma'naviy rivojlanishiga ijobiy ta'sir ko'rsatadi. Shu sababli, badiiy adabiyot inson tarbiyasida va shaxs shakllanishida muhim rol o'ynaydi.

Badiiy asar tahlilini to'g'ri amalga oshirishda quyidagi omillarga e'tibor berish kerak:

1. Asar mavzusi va g'oyasi

- **Mavzu:** Asarning markaziy mavzusini aniqlash. Bu sevgi, urush, adolat, inson tabiatining mohiyati kabi umumiy tushunchalar bo'lishi mumkin.

- **G'oya:** Asar orqali muallifning qanday xabarni yoki o'ylantiruvchi fikrni yetkazmoqchi ekanligini tushunish.

2. Syujet (Voqealar rivoji)

- **Kirish:** Asarning boshlanish qismi, qahramonlar va muhit tanishtiriladi.

- **Ziddiyat (Konflikt):** Asar davomida yuzaga keladigan asosiy muammo yoki qarama-qarshilik.

- **Kuchayish:** Ziddiyatning kuchayishi va muammoning rivojlanishi.

- **Kulminatsiya:** Ziddiyatning eng yuqori nuqtasi.

- **Yechim:** Muammoning hal etilishi va asarning yakuni.

3. Qahramonlar

- **Asosiy qahramonlar:** Asarning bosh qahramonlari kim va ularning xususiyatlari qanday.

- **Ikki tomoni bor qahramonlar:** Qahramonlarning yaxshi va yomon tomonlarini tahlil qilish.

- **Qahramonlarning rivojlanishi:** Asar davomida qahramonlar qanday o'zgaradi va rivojlanadi.

4. Tasvir va muhit

- **Muhit:** Asar voqealari qayerda va qachon sodir bo'ladi. Bu asarning atmosferasiga qanday ta'sir qiladi.

- **Tasvir:** Muallif tomonidan yaratilgan tasvirlar va ularning asarning umumiy mazmuniga ta'siri.

5. Uslub va til

- **Til:** Muallifning tili qanday. So'z tanlovi, nutq uslubi va frazeologizmlar.

- **Usul:** Muallifning usuli. Masalan, realizm, romantizm, modernizm yoki boshqa usullar.

6. Ramz va metaforalar

- **Ramzlar:** Asarda ishlatilgan ramzlar va ularning ma'nolari.

- **Metaforalar:** Muallifning fikrlarini boyitish uchun ishlatilgan metaforik ifodalar.

7. Asarning tuzilishi

- **Kompozitsiya:** Asarning tuzilishi va uning qismi qanday tuzilgan. Voqealar qanday tartibda keltirilgan.

8. Muallifning pozitsiyasi va tili

- **Muallifning nuqtai nazari:** Asarda muallifning qaysi nuqtai nazari aks ettirilgan.

- **Hikoyachi(narrator)ning roli:** Hikoya qiluvchi kim va u voqealarni qanday yetkazadi.

9. Tarixiy va madaniy kontekst

- **Tarixiy davr:** Asar qaysi tarixiy davrda yozilgan va bu davrning asar mazmuniga qanday ta'siri bor.

- **Madaniy kontekst:** Asarning madaniy va ijtimoiy konteksti.

10. Shaxsiy munosabat va ta'sir

- **Shaxsiy munosabat:** Asar sizga qanday ta'sir ko'rsatdi. Sizing shaxsiy fikringiz va his-tuyg'ularingiz.

- **Umumiy ta'sir:** Asarning umumiy ta'siri va ahamiyati.

Bu elementlarga e'tibor berib, badiiy asar tahlilini chuqur va puxta amalga oshirish mumkin.

Adabiy tahlil: Asarni besh qisimga bo’lib olsak, **kirish qismi** : Yoshlarning o’zaro sof muhabbati bilan boshlangan bu asar orqali yozuvchi “Hamma ham odam bo’lib tug’iladi, lekin shu nomga loyiq bo’lishni har kim ham uddasidan chiqolmaydi. **Odamiylik** nomli xislat bor-a? Bu so’z odamga, chin insonga xos xislat sanaladi” **g’oyasini** anglatmoachi edi. O’lmas Umarbekov bosh qahramonning **ikki tomonini**: yaxshi va yomon tomonini ko’rsatib berish bilan asarni **ziddiyatlar** bilan kuchaytirib, kluminatsion nuqtaga olib chiqadi. Uning shuhratparast bo’lib qolishiga, amalga intilishiga maktab payti orttirgan ruhiy jarohati sabab bo’ldi. Otasi amal otidan tushgandan so’ng unga nisbatan o’qituvchilarning muomalasi o’zgarishi, ayniqsa, otasining do’sti Husan amakining ikkiyuzlamachiliklari Abdullani butunlay o’zgartirib yuborgandi. U bu dunyoda eng zo’ri bo’lsanggina seni hurmat qilishadi, senga tavallo etishadi degan fikrga borgan edi. Yechim sifatida esa Abdulla Sayoraga uylanishni ko’radi. Gulchehraga uylangan holda qizni qiyin vaziyatdan qutqarish yoki Sayyoraga uylanib porloq kelajakni ta’minlashdan birini tanlash nuqtasi Abdullaning hayotidagi bir imtihon edi. Abdulla hayotning, odamiylikning shu sinovidan qoqildi. Hayotda yaxshi talaba bo’lolmadi. Qanchalab insonning baxtsizliklariga, dilxiraliklariga sabab bo’ladi. Odamlar ko’pincha shuhratparastlik sabab ko’plab qabihliklarga, ikkiyuzlamachiliklarga qo’l uradi. Bunga yorqin namuna esa Abdulla va Gulchehra timsolida ko’rilib turibdi.

Xulosa: Badiiy asar tahlili o’quvchi uchun nafaqat estetik zavq, balki shaxsiy va aqliy rivojlanish imkoniyatini ham taqdim etadi. Asarni chuqur tahlil qilish orqali o’quvchi uning mazmun-mohiyatini yanada teran anglab, muallifning fikrlarini to’g’ri talqin qilishni o’rganadi. Ushbu jarayon asar tarkibidagi mavzu, syujet, qahramonlar, uslub, ramzlar va madaniy kontekstni to’liq tushunishga yordam beradi. Shuningdek, badiiy tahlil insonga empatiya, hamdardlik, va madaniy bilimlarni boyitish orqali inson ruhiyatini yanada mustahkamlaydi. Shunday qilib, badiiy asarlar nafaqat o’quvchi uchun qiziqarli voqealar bayoni, balki uning ruhiy va ma’naviy shakllanishida muhim rol o’ynaydigan vosita sifatida maydonga chiqadi.

Foydalanilgan adabiyotlar ro’yxati.

1. Xo`jayev .A, “Badiiy asar tahlili” maqola Qashqadaryo VXTXQTMOI Til va adabiyot ta’limi kafedrası o`qituvchisi.
2. To`rayeva. B, Ko`chimov. U “Adabiyotshunoslik” Toshkent -2021, 97-bet
3. Doniyorova Shoir. Istiqlol davri o`zbek romanlarida milliy ruh va qahramon muammosi: Fil.fan.d-ri.diss. Toshkent, 2022.
4. Ozod Sharafiddinov “XX asr o`zbek adabiyoti”
5. Olim Sharafiddinov “Tanqid va ijod”

MAKTABLARDA AKT DAN FOYDALANISHNING MUHIM JIXATLARI NAMANGAN VILOYATI MAKTABGACHA VA MAKTAB TA’LIMI BOSHQARMASI

Urunova Nilufar Mirabdullayevna

To`raqo`rg`on tumani Maktabgacha va maktab ta’limi bo`limiga qarashli 5-sonli umumiy o`rta ta’lim maktabi Ikkinchi toifali “Informatika va AT” fani o`qituvchisi
urinovan185@gmail.com

Annotatsiya: *Ushbu maqolada umumiy ta’lim maktablarining ta’lim jarayonida axborot kommunikatsiya texnologiyalaridan foydalanishning muxim jixatlari haqida fikrlar berilgan. Ta’lim berish faqat texnologiya tufayligina takomillashmadi, bu soha xozir axborot texnologiyalari va informatika kabi fanlarni ham qamrab oladi. Hozir ko`pchilik sinflarda kompyuterlardan foydalanib kelinmoqda. O`quvchilarga internet orqali manba va ko`rsatmalar berish,shuningdek, vazifalarni portalga yuklash imkoniyatiga ega xizmatlar taqdim etilmoqda. O`qitish va taqdimot jarayonlarini yaxshilash uchun interaktiv doskalardan foydalanilmoqda. Taqdimotni sifati va resurslarni taqsimlash darajasi oshgani sababli endilikda o`quvchilar fanni chuqurroq o`rganishlari lozimligi, o`rganishlar davomida nimalarga etibor berish kerakligi haqida fikrlar berilgan.*

Kalit so`z: *Axborot, kommunikatsiya, individual , **konseptual**, global, motivatsiya, operatsional, videolavha, model, sxema.*



IMPORTANT ASPECTS OF USING ICT IN SCHOOLS NAMANGAN REGION DEPARTMENT OF PRESCHOOL AND SCHOOL EDUCATION

Urunova Nilufar Mirabdullayevna

*General Secondary School No. 5 under the Department of Preschool and
School Education of the To'raqo'rg'on District Second-category teacher of
"Informatics and IT" urinovan185@gmail.com*

***Annotation:** This article discusses important aspects of using information and communication technologies in the educational process in general education schools. The educational process has improved not only due to technology but also encompasses subjects such as information technology and computer science. Nowadays, computers are widely used in many classrooms. Services are provided that allow students to access resources and instructions via the internet and upload assignments to the portal. Interactive whiteboards are used to enhance the teaching and presentation processes. The article also provides opinions on how, due to the increased quality of presentations and the level of resource distribution, students should study the subject more deeply and what to pay attention to during the learning process.*

***Key word:** Information, communication, individual, conceptual, global, motivation, operational, video, model, scheme.*

ВАЖНЫЕ АСПЕКТЫ ИСПОЛЬЗОВАНИЯ ИКТ В ШКОЛАХ НАМАНГАНСКОЕ ОБЛАСТНОЕ УПРАВЛЕНИЕ ДОШКОЛЬНОГО И ШКОЛЬНОГО ОБРАЗОВАНИЯ

Урунова Нилуфар Мирабдуллаевна

*Общеобразовательная школа № 5 при Отделе дошкольного и школьного
образования Туракурганского района Учитель второй категории по предмету
"Информатика и информационные технологии" urinovan185@gmail.com*

Аннотация: В данной статье обсуждаются важные аспекты использования информационно-коммуникационных технологий в процессе обучения в общеобразовательных школах. Образовательный процесс улучшился не только благодаря технологиям, но и включает в себя такие предметы, как информационные технологии и информатика. В настоящее время во многих классах активно используются компьютеры. Предоставляются услуги, позволяющие учащимся получать источники и инструкции через интернет, а также загружать задания на портал. Для улучшения процесса обучения и проведения презентаций используются интерактивные доски. В статье также обсуждаются мнения о том, что благодаря повышению качества презентаций и уровня распределения ресурсов, учащиеся должны глубже изучать предмет и на что следует обращать внимание в процессе обучения.

Ключевые слова: Информация, коммуникация, индивидуальная, концептуальная, глобальная, мотивация, оперативная, видео, модель, схема.

Kirish.

Axborot-kommunikatsiya texnologiyalarining (AKT) ta'lim tizimidagi o'рни va ahamiyati so'nggi yillarda keskin o'zgarган. Maktablarda AKTni joriy etish, ta'lim sifatini oshirish, o'quvchilarning bilim va ko'nikmalarini samarali ravishda rivojlantirishda asosiy vosita sifatida namoyon bo'lmoqda. O'zbekistonda 2021 yilda "Ta'lim tizimini raqamlashtirish" strategiyasi tasdiqlanganidan keyin maktablarda AKTdan foydalanishning samaradorligi yana-da ortdi. Bu texnologiyalar o'qituvchilar va o'quvchilarga yangi imkoniyatlar yaratmoqda, xususan, interaktiv ta'lim uslublari, masofaviy ta'lim, raqamli resurslar, va ijtimoiy tarmoqlar orqali ta'limni yanada samarali qilish mumkin bo'ldi. Ushbu maqolada maktablardagi AKTdan foydalanishning muhim jihatlari, ularning ta'lim jarayoniga qo'shgan hissasi tahlil qilinadi. Bugungi globalizatsiya va texnologiyalar asrida ta'lim jarayonida AKT (Axborot-kommunikatsiya texnologiyalari)ning qo'llanilishi keng ko'lamda o'rganilmoqda. AKT o'qituvchilarga ta'lim sifatini oshirish, o'quvchilarning faolligini kuchaytirish va ta'lim resurslariga keng imkoniyatlar

yaratish kabi ko'plab imkoniyatlarni taqdim etadi. Ushbu maqolaning maqsadi - maktablarda AKT dan foydalanishning asosiy afzalliklarini tahlil qilish va uni ta'lim jarayonida samarali qo'llashning usullarini o'rganish.

Metodologiya.

Maqolada AKTdan foydalanishning maktabda o'quv jarayonini qanday samarali o'zgartirishini aniqlash uchun keyingi metodlar qo'llaniladi:

1. Literatura tahlili: Mavzu bo'yicha mavjud ilmiy va amaliy tadqiqotlar, ilmiy maqolalar, va davlat ta'lim siyosati hujjatlari o'rganiladi.

2. So'rovnomalar: O'qituvchilar va o'quvchilarga AKTdan foydalanish bilan bog'liq savollar beriladi, bu esa ularning AKTdan foydalanishga bo'lgan munosabatlarini tushunishga yordam beradi.

3. Kuzatuvlar: Maktablarda AKTdan foydalanish jarayoni kuzatilib, o'qituvchilar va o'quvchilarning o'zaro faoliyati o'rganiladi.

Natijalar

So'rovnoma va kuzatuvlar natijalariga ko'ra, maktablarda AKTni qo'llashning bir qancha asosiy jihatlari aniqlangan:

1. Interaktiv darslar va multimedia materiallari: AKT yordamida o'quvchilarga vizual va audio resurslar orqali yangi bilimlar etkaziladi, bu esa o'quvchilarning diqqatini oshiradi va o'rganishga bo'lgan qiziqishlarini kuchaytiradi.

2. Masofaviy ta'lim: COVID-19 pandemiyasi davrida masofaviy ta'lim maktablarda AKTning foydali imkoniyatlarini ko'rsatdi, masofaviy platformalar orqali o'quvchilar turli xil interaktiv vositalardan foydalanish imkoniyatiga ega bo'lishdi.

3. Kollaborativ o'qish: AKT yordamida o'quvchilar o'zaro onlayn guruhlar tashkil etib, bir-birlari bilan axborot almashish imkoniyatiga ega bo'ldilar, bu esa jamoaviy o'rganishning samaradorligini oshirdi.

4. O'quvchilarning faolligini oshirish: AKT vositalari orqali ta'lim jarayonida o'quvchilarning qiziqishi va faolligi sezilarli darajada oshganligi qayd etildi. Interaktiv doskalar va multimedia materiallari yordamida o'quvchilar darslarda faol ishtirok etishmoqda. Planshetlar va kompyuterlardan foydalanish o'quvchilarning o'zlashtirish darajasini yaxshilashga yordam bergan.

5. Ta'lim resurslariga kengroq imkoniyatlar: Internet orqali turli ta'lim resurslariga kirish imkoniyati o'quvchilar bilim doirasini kengaytirishga yordam bergan. Masalan, onlayn darslar, vebinarlar va elektron kitoblar keng qo'llanilmoqda. Masofaviy ta'lim platformalari orqali o'quvchilar va o'qituvchilar istalgan vaqtda va joyda ta'lim olish imkoniyatiga ega bo'lgan.

6. Individual yondashuvni ta'minlash: AKT yordamida har bir o'quvchiga individual yondashuvni amalga oshirish osonlashgan. Masalan, ta'lim dasturlar yordamida o'quvchilarning bilim darajasi va qiziqishlariga mos dars materiallari tayyorlangan. Ta'lim jarayonini monitoring qilish va natijalarni tahlil qilishda AKT vositalarining qo'llanilishi samaradorlikni oshirishga yordam bergan.

7. O'qituvchilarning malakasini oshirish: O'qituvchilar uchun onlayn kurslar va treninglar orqali AKT bo'yicha malakalarini oshirish imkoniyatlari mavjud bo'lib, bu ta'lim sifatini yaxshilashda muhim rol o'ynagan. O'qituvchilar AKT vositalaridan foydalanib, darslarni interaktiv va qiziqarli qilib tashkil etishlari natijasida o'quvchilarning darslarga qiziqishi ortgan.

Maktablarda AKT dan foydalanishning muhim jihatlari

1. AKTning ta'lim jarayonidagi roli: AKT (axborot-kommunikatsiya texnologiyalari) ta'lim jarayonida muhim rol o'ynaydi, chunki u ta'lim berish va o'rganish usullarini sezilarli darajada o'zgartiradi. AKT yordamida ta'lim jarayonida interaktivlik oshadi va o'quvchilar va o'qituvchilar o'rtasidagi aloqa yaxshilanadi.

2. O'quvchilarning motivatsiyasini oshirish: AKT vositalaridan foydalanish o'quvchilarning o'rganish motivatsiyasini oshiradi. Masalan, o'quv materiallarini multimediya shaklida taqdim etish orqali o'quvchilarni qiziqtirish mumkin.

3. Ta'lim sifatini yaxshilash: Interaktiv ta'lim dasturlari, elektron darsliklar va o'quv platformalari yordamida ta'lim sifatini oshirish mumkin. AKT vositalari yordamida o'qituvchilar ta'lim mazmunini boyitishi va uni qiziqarli va tushunarli qilib taqdim etishi mumkin.

4. AKT vositalaridan foydalanishning pedagogik jihatlari: AKT vositalarini pedagogik maqsadlarda foydalanish orqali ta'lim jarayonida innovatsion yondashuvlarni joriy etish mumkin. Bu esa o'quvchilarning mustaqil fikrlash va muammolarni hal qilish ko'nikmalarini rivojlantirishga yordam beradi.

5. AKT vositalaridan foydalanishning iqtisodiy jihatlari: AKT vositalarining iqtisodiy jihatlari ham muhimdir. Masalan, elektron darsliklar va o'quv materiallari yordamida bosma materiallarga bo'lgan ehtiyoj kamayadi, bu esa xarajatlarni kamaytirishga yordam beradi.

6. AKT vositalarining afzalliklari: AKT vositalarining asosiy afzalliklari orasida o'quvchilar uchun qulaylik, o'quv materiallariga tezkor kirish imkoni, ta'lim jarayonining shaffofligi va ta'lim sifatining yaxshilanishi kabilar kiradi.

7. AKT vositalaridan foydalanishning zamonaviy tendentsiyalari: So'nggi yillarda AKT vositalarining ta'lim jarayonidagi roli oshib bormoqda. Masalan, onlayn ta'lim platformalari, masofaviy ta'lim, virtual va kengaytirilgan haqiqat texnologiyalari, sun'iy intellekt va robototexnika kabi innovatsion texnologiyalar ta'lim jarayonida keng qo'llanilmoqda.

8. Muammolar va imkoniyatlar: AKT vositalaridan foydalanishda ba'zi muammolar ham mavjud. Masalan, texnologik infratuzilmaning yetishmasligi, o'qituvchilarning yetarli darajada tayyorlanmaganligi va moliyaviy resurslarning cheklanganligi kabilar. Shu bilan birga, AKT vositalarining ta'lim jarayonidagi imkoniyatlari katta va ularni to'g'ri foydalanish orqali ta'lim sifatini sezilarli darajada yaxshilash mumkin.

Muhokama.

AKTning ta'lim jarayoniga qo'shgan hissasi katta. Biroq, uning samarali joriy etilishi ba'zi muammolarni ham keltirib chiqaradi:

Infratuzilma masalalari: Maktablarda internet tarmog'ining yetarli darajada rivojlanmaganligi, kompyuterlar va boshqa texnologik vositalarning yetishmasligi ta'lim sifatiga salbiy ta'sir ko'rsatmoqda.

O'qituvchilarning malakasi: AKTdan samarali foydalanish uchun o'qituvchilar o'z bilim va ko'nikmalarini muntazam ravishda yangilab turishlari kerak. O'qituvchilarning AKTga bo'lgan tayyorgarlik darajasi vaqti-vaqti bilan yaxshilanib borayotgan bo'lsa-da, bu masala hal etilmagan.

O'quvchilarni motivatsiya qilish: AKTning samarali qo'llanilishi uchun o'quvchilarni yangi texnologiyalarga qiziqtirish zarur. Buning uchun interaktiv va innovatsion yondashuvlar qo'llanilishi lozim.

Tadqiqot natijalari maktablarda AKTdan foydalanishning ta'lim jarayoniga ijobiy ta'sir ko'rsatishini ko'rsatdi. AKT yordamida o'quvchilarning faolligi oshib, ta'lim resurslariga kengroq imkoniyatlar yaratilgan. Shuningdek, o'qituvchilar malakasini oshirishda AKTning o'rni katta bo'lgan. Tadqiqotning cheklovlari sifatida ayrim maktablarda AKT vositalarining yetarli darajada mavjud emasligi, o'qituvchilarning malakasi yetarli darajada bo'lmagani va texnologik infratuzilmaning rivojlanmaganligi qayd etildi. Bunday holatlarda, AKTning to'liq imkoniyatlaridan foydalanish qiyin bo'lgan. Kelgusidagi tadqiqotlar uchun AKT vositalarining maktablarda keng qo'llanilishi bo'yicha aniqroq ko'rsatmalar ishlab chiqish va ularni amaliyotga tadbiiq etish lozim. Shuningdek, o'qituvchilarning malakasini oshirish uchun maxsus treninglar tashkil qilish va texnologik infratuzilmani yaxshilash lozim.

Xulosa.

Maktablarda AKTdan foydalanish ta'lim sifatini oshirishda muhim rol o'ynaydi. Texnologiyalarni joriy etishning samaradorligi o'qituvchilar va o'quvchilarning AKTga bo'lgan tayyorgarlik darajasiga, infratuzilma sharoitlariga va ta'lim jarayoniga integratsiyalashuvi darajasiga bog'liq. Kelajakda maktablarda AKTning yanada samarali qo'llanilishi uchun tegishli malaka oshirish dasturlari va infratuzilma rivojlantirish ishlari amalga oshirilishi zarur. Maktablarda AKTdan foydalanish ta'lim jarayonini zamonaviy va samarali qilib tashkil etishga yordam beradi. Bu texnologiyalar yordamida o'quvchilarning bilim olish jarayonini qiziqarli va interaktiv qilib tashkil etish mumkin. AKT vositalarining to'g'ri va samarali tatbiiqi esa ta'lim sifatini oshirishda katta ahamiyatga ega. Ushbu maqola natijalari, maktablarda AKTdan foydalanishning muhim jihatlarini chuqurroq o'rganish va amaliyotga tadbiiq etish uchun qo'llanma bo'lib xizmat qiladi.

FOYDALANILGAN ADABIYOTLAR

1. Qosimov, U. (2023). "Maktablarda axborot-kommunikatsiya texnologiyalarining tatbiiqi." Ta'lim va Texnologiya, 12(4), 45-58.
2. Karimova, N. (2024). "O'zbekiston ta'lim tizimida AKTning roli." Zamonaviy Ta'lim, 7(1), 22-35.

3. Rasulov, T. (2024). "AKT yordamida ta'lim sifatini oshirish yo'llari." *Ilm va Amaliyot*, 3(2), 30-42.
7. Shukurov, S. (2020). "Axborot texnologiyalarining ta'limdagi roli va ahamiyati." O'zbekiston Respublikasi ta'lim tizimida axborot texnologiyalarini joriy etish. Toshkent: O'qituvchi.
8. Mammadov, J. (2019). "Maktablarda axborot-kommunikatsiya texnologiyalarining o'rni." Ta'limda innovatsion metodlar va axborot texnologiyalari. Boku: Nizami.
9. Ruziev, I. (2021). "Axborot texnologiyalarining ta'lim jarayonidagi samaradorligi." Axborot-kommunikatsiya texnologiyalarining o'quv jarayoniga integratsiyasi. Toshkent: Fan va texnologiya.
10. Yusufov, N. (2022). "AKT asosida maktablarda o'quvchilarning ta'lim jarayonini samarali tashkil etish." O'zbekiston ta'limi: istiqbollar va yutuqlar. Toshkent: O'zbek davlat pedagogika universiteti.
11. Hasanova, D. (2018). "Maktablarda axborot texnologiyalarini tatbiq etishning psixologik va pedagogik jihatlari." *Pedagogik ilmiy-texnik jurnali*. Toshkent: Innovatsiya va ta'lim texnologiyalari.
12. Mirzohidov, A. (2023). "Axborot texnologiyalari yordamida ta'limni takomillashtirish." Ta'lim tizimidagi yangiliklar va AKT asosidagi ta'lim. Toshkent: Ma'naviyat.

O'QITUVCHINING KONFLIKTALOGIK TAYYORGARLIGINING KASBIY FAOLIYATIDAGI AHAMIYATI

Jamoldinova Sayyora Nodirbek qizi

Chirchiq davlat pedagogika universiteti Pedagogika kafedrası

o'qituvchisi

***Annotatsiya:** Maqolada o'qituvchining pedagogik faoliyatdagi o'qituvchilarning kasbiy faoliyati natijasidagi kasbiga oid va shaxsiy ko'nikmalari va shu kungacha bo'lgan faoliyati natijasida olgan bilim,*

ko'nikma va malakalarini amaliyotda qo'llashdagi turli xil nazariyalar ifoda etilgan.

***Tayanch so'zlar:** kompetensiya, pedagogik kompetensiya, kasbiy kompetensiya, kompetentlik, faoliyatli, kommunikativ, shaxsiy kompetensiya, konfliktologiya, konfliktologik tayyorgarlik, kasbiy faoliyat.*

***Аннотация:** В статье рассмотрены различные теории практического применения знаний, умений и навыков педагога в результате профессиональной деятельности педагога в педагогической деятельности, в результате профессиональной деятельности педагога и личностного мастерства.*

***Ключевые слова:** компетентность, педагогическая компетентность, профессиональная компетентность, компетентность, деятельная, коммуникативная, личностная компетентность, конфликтология, конфликтологическая подготовка, профессиональная деятельность.*

***Abstract:** The article describes various theories of practical application of the knowledge, skills, and abilities of the teacher as a result of the professional activity of the teacher in the pedagogical activity, as a result of the professional activity of the teacher and the personal skills.*

***Key words:** competence, pedagogical competence, professional competence, competence, active, communicative, personal competence, conflictology, conflictological preparation, professional activity.*

Pedagogik faoliyat turli yosh toifalariga mansub turli g'oyalar, qarashlar va hayotiy tajribalarga ega bo'lgan ko'p sonli odamlarning o'zaro ta'siri bilan tavsiflanadi bu muqarrar ravishda ziddiyatli vaziyatlarni keltirib chiqaradi, ularni hal qilish uchun o'qituvchi konfliktalogik madaniyatga ega bo'lishi kerak. Konfliktalogik madaniyat kasbiy o'zaro ta'sir jarayonlarini (muloqot, o'zaro faoliyat, munosabatlar) tartibga solish, kasbiy muhitning konfliktogen parametrlarini o'zgartirishdan iborat. Konfliktalogik madaniyat axborot, kommunikativ, psixologik, akmeologik, kasbiy madaniyatning maxsus turlari bilan chambarchas bog'liq. Uning konstruktiv funksiyasi kasbiy faoliyat sub'yektlari

o'rtasidagi munosabatalarni uyg'unlashtirish, ularning o'zaro harakatlarini uyg'unlashtirish, samarali kasbiy faoliyatni ta'minlash, keyingi nizolarning oldini olish uchun nizolarga moyil bo'lgan pedagogik muhitni o'zgartirishdan iborat. O'qituvchining kasbiy faoliyati jarayonida sub'yektiv munosabatlarni ta'minlaydigan shartlar:

- pedagogik jamoada qulay hissiy-psixologik muhitni saqlash;
- ta'lim jarayonida hamkorlikni amalga oshirish;
- kasbiy faoliyatga shaxsiy manba sifatida munosabatda kasbiy va shaxsiy o'sish.

Yuqoridagi o'qituvchi faoliyatidagi sub'yektiv munosabatlarni bir maromda olib borishni ta'minlaydigan shartlar bu har bir o'qituvchining pedagogic faoliyatida muhim hisoblanadi. Ya'ni pedagogik faoliyatdagi bu su'byektiv munosabatlar har bir pedagogning faoliyatni yanada maxsuldorligini oshirishda ham ishtirok etadi. Albatta su'byekt bu birgalikdagi faoliyat yurituvchi ishtirokchilar hisoblanadi. Pedagogik faoliyatda o'zaro sub'yektlarning o'zaro bir-birlariga ta'siri juda kata bo'ladi. Jamoada o'zaro muhit yaxshi bo'lsa su'byektlar orasidagi o'zaro munosabat yaxshi bo'lsa bu ham uning faoliyatiga ta'sirini o'tkazmay qo'ymaydi. Uning uchun bir jamoada faoliyat olib boruvchi su'byektlar har biri o'z zimmasiga yuklatilgan vazifani o'z vaqtida samarali bajarishga tayyor bo'lishlari kerak va su'yektlar o'zaro bir-birlarini tushunishlari kerak.

D.I.Moisevning ta'kidlashicha zamonaviy mahalliy tadqiqotchilarning aksariyati pedagogik faoliyatning intensivligining sabablari ob'yektiv va su'yektiv omillarga bog'liq deb hisoblashadi.

Ob'yektiv omillar deganda vaziyatning tashqi sharoitlari ya'ni faoliyatning murakkab, shiddatli sharoitlari (ish kunining ish yuki, yangi qiyin vaziyatga duch kelishi, intellektual ish yukining ortishi va boshqalar)tushuniladi. Sub'yektiv omillarga inson kasbiy faoliyatining muayyan qiyinchiliklariga shu jumladan shaxsiy (motivatsion, hissiy, ijtimoiy va boshqa) xususiyatlarning haddan tashqari sezgirligini qo'zg'atadigan shaxsiy xususiyatlar kiradi.

N.V.Kuzmina pedagogik qiyinchilik tushunchasini " faoliyatning tashqi omillari ta'sirida yuzaga kelgan omillarning o'ziga xos xususiyatiga, shaxsning

faoliyatiga tarbiyaviy axloqiy va jismoniy tayyorgarligiga bog’liq bo’lgan sub’yektiv zo’riqish, og’irlik, norozilik holati” deb ta’riflaydi. E.M.Semenov : pedagogik faoliyatning intensivligini tahlil qilganda, tashqi va ichki omillar dialektikasini, ob’yektiv va sub’yektiv sabablarining birligini esga olishi kerak. Keskin vaziyatning shaxs faoliyatiga ta’siri nafaqat vazifaning xususiyatiga, tashqi muhitga, balki uning individual xususiyatlariga, xatti-harakatlar motivlariga ham bog’liq, tajriba bilim ko’nikma asab tizimining asosiy xossalari” deb ta’riflab o’tadi.

Shuni ta’kidlash kerakki konfliktologiya madaniyati sohasidagi bilimlarni o’zlashtirish ushbu bilim va ko’nikmalarni konfliktlarni boshqarish uchun zarur bo’lgan samaradorlik bilan qo’llash imkonini beradigan shaxsiy va kasbiy fazilatlarni rivojlantirish bilan chanbarchas bog’liq.

Shaxs ichidagi ziddiyatli vaziyatlar va konfliktlar o’quv faoliyatining barcha tarkibiy qismlariga xosdir:

- ehtiyoj holatlari (motivatsion konfliktlar- “men buni qilmayman, chunki bu menga kerak emas, meni qiziqtirmaydi”);
- harakatlarni yo’naltirish va bajarish (kognitiv konfliktlar “ Qanday qilishni bilmayman”, “Men nima qilishni tushunmayapman”),
- baholash harakatlari (yutuq mojarolari – nega “2”, men hamma narsaga javob berdim”, men bu mavzuni bilaman, “3” ga qaraganda yaxshiroq).

Har bir nizoli vaziyatlarni kelib chiqishida nizoni kelib chiqishida ishtirok etuvchilarning psixologik holatlariga bo’g’liq. Chunki har qanday vaziyatni inson uni qanday tushunishiga va qabul qilishiga va unga qanday munosabat bildirishiga bo’g’liq bo’ladi. Misol uchun shaxsning temperament xususiyatlariga bo’g’liq: ekstrovertlar har qanday vaziyatga shoshma-shosharlik bilan qabul qiladi va uni to’liqligicha tushunmay kichik detallarini hisobga olmaydi va noto’g’ri tahlil qiladi bu ham nizoni keliub chiqishiga olib keladi. Aksincha introvertlar nizoli vaziyatlarni sekin qabul qiladi lekin uni to’g’ri tushunib unga to’g’ri munosabatda bo’ladilar. Lekin bu ham sekin munosabat bildirganliklari uchun ba’zida nizoni keltirib chiqarishi mumkin.

O’qituvchining kasbiy faoliyatning eng muhim xususiyatlaridan biri uning birgalikdagi xususiyatidir. Bu, albatta, o’qituvchini va u o’rgatgan, tarbiyalaydigan,

rivojlantiradigan kishini o‘z ichiga oladi. Ushbu faoliyat o‘qituvchining o‘zini o‘zi anglashini va uning talabani o‘zgartirishdagi maqsadli ishtirokini (uning tayyorgarlik, tarbiya, rivojlanish, ta’lim darajasi) birlashtiradi.

Pedagoglarning kasbiy faoliyatni mustaqil ijtimoiy hodisa sifatida tavsiflab, uning quyidagi xususiyatlarini ko‘rsatishimiz mumkin:

Birinchidan, u o‘ziga xos tarixiy xususiyatga ega. Demak, bunday faoliyatning maqsadi, mazmuni va xarakteri tarixiy voqelikning o‘zgarishiga mos ravishda o‘zgaradi. Masalan, L.N. Tolstoy o‘z davri maktabini ta’limning dogmatik tabiati, byurokratizm, o‘quvchi shaxsiga e’tibor va qiziqishning kamligi bilan tanqid qilib, maktabda insonparvarlik munosabatlariga, o‘quvchining talab va manfaatlarini hisobga olishga chaqirdi. Uning shaxsiyatining shunday rivojlanishi uchun o‘sib borayotgan insonni barkamol, yuksak axloqiy, ijodkor qiladi. “Tarbiyalash, rivojlantirish, ...bizda ongsiz ravishda bitta maqsad bo‘lishi kerak: haqiqat, go‘zallik va ezgulik ma’nosida eng katta uyg‘unlikka erishish”, deb yozgan edi L.N. Tolstoy. O‘z davri maktabining barcha kamchiliklarini hozirgi zamon psixologiyasi va falsafasida insonning mohiyati, uning hayotining mazmuni bilan bog‘liq rivojlanmagan muammoning mahsuli sifatida ko‘rib, L.N. Tolstoy dehqon bolalari uchun Yasnaya Polyana maktabini tashkil etishda ushbu muammoni o‘zi tushunishini amalga oshirishga muvaffaqiyatli harakat qildi.

Ikkinchidan, pedagogik faoliyat kattalar ijtimoiy qimmatli faoliyatining alohida turidir. Bu ishning ijtimoiy ahamiyati shundaki, har qanday jamiyat, davlatning ma’naviy, iqtisodiy qudrati uning a’zolarining madaniyatli shaxs sifatida o‘zini-o‘zi kamol toptirishi bilan bevosita bog‘liqdir. Insonning ma’naviy olami boyib boradi. Uning hayotiy faoliyatining turli sohaları takomillashib, o‘ziga, boshqa odamlarga, tabiatga axloqiy munosabat shakllanmoqda. Ma’naviy va moddiy qadriyatlar va shu tufayli jamiyat taraqqiyoti, uning ilg‘or rivojlanishi amalga oshiriladi. Har bir insoniyat jamiyati pedagogik faoliyatning ijobiy natijalaridan manfaatdor. Agar uning a’zolari tanazzulga uchrasa, hech bir jamiyat to‘liq rivojlana olmaydi.

Bo‘lajak o‘qituvchilarni tayyorlashda “O‘qituvchining kasbiy standarti” talablarini hisobga olgan holda, ziddiyatli vaziyatlarda o‘qituvchining xatti-

harakatlari uning shaxsiy xususiyatlariga bog'liqligini anglash kerak. Bu xulosa xususan I.A.Kurochkina va boshqa mutaxassislar tomonidan ta'kidlangan. Shunga ko'ra o'qituvchining konfliktologik tayyorgarligi kasbiy nizolarni idrok etish va keyinchalik asbiy nizolar sharoitida kasbiy funksiyalarni amalga oshirish uchun zarur bo'lgan maxsus, kasbiy yo'naltirilgan konfliktologik bilimlarni o'zlashtirish va ulardan foydalanish bilan tavsiflanadi.

Bizning taraqqiyotimizda o'qituvchining konfliktologiya madaniyati ostida ta'lim muhitidagi nizolarni idrok etish, tahlil qilish va hal qilish uchun zarur bo'lgan kasbiy yo'naltirilgan konfliktologiya bilimlarini o'zlashtirish va ulardan foydalanishni tushunamiz. Qadriyat-semantik madaniyatni konfliktologik madaniyatning markazida turadi. Shaxsiyatning hissiy va kommunikativ sohasi muammolarni hal qilishda va konstruktiv usullar bilan qarama – qarshilikni bartaraf etish qobiliyatida namoyon bo'ladi. Konfliktologik kompetensiya ajralmas qismi sifatida hisoblanadi, shaxsning kasbiy rivojlanishi va kasbiy faoliyatning ijtimoiy va individual darajalarida amalga oshiriladi. O'qituvchining konfliktologik tayyorgarligi ijtimoiy kompetensiyani anglatadi, idrok etish, kommunikativ shaxslararo va boshqaruv qobiliyatlari xususiyatlarini o'z ichiga oladi, maxsus kasbiy faoliyatning amaliy(vaziyatli) jihatlarini amalga oshiradi va qadriyatlar, ma'nolar, motivlar, e'tiqodlarning maxsus tizimini yaratishni o'z ichiga oladi. Qadriyat madaniyati bu har bir xalqning yoki elatning o'ziga xos tarbiya jarayonidagi qadrlab keladigan faoliyatlari har bir illatning urf-odati, fikri, nutqi, faoliyati, tashqi ko'rinishi va insonlar bilan qanday munosabat o'rnatishi uning yurishi va turishida ham namoyon bo'ladi. Har bir insonning tashqi jarayonlarga munosabatini qanday darajada ekanligi ham shaxsning konfliktli madaniyatini tarkib topishida muhim hisoblanadi.

Har qanday jamiyat o'zining har qanday davrdagi rivojlanish darajasidan qat'i nazar, zidiyatlarga to'la. Qarama qarshiliksiz jamiyat yaratish g'oyalari faylasuflar va olimlar tomonidan butun dunyo sivilizatsiyasining rivojlanishi davomida- Platondan (miloddan avvalgi V asrdagi qadimgi yunon faylasufi, birinchi “ideal” dan birini yaratgan) ilgari surilgan. Davlat modellari masalan T.Parsons (XX asrning amerikalik faylasufi, zamonaviy jamiyatning konfliktsiz modelini taklif

etgan, ammo, ijtimoiy hayot amaliyoti shuni ko'rsatadiki, konfliktlar yo'qolmaydi, ular har qanday jamiyatda saqlanib qoladi, faqat o'z shakllari va turlari o'zgaradi.

Konflikt an'anaviy ravishda zamonaviy jamiyat hayotida muhim o'rin tutadi. Zamonaviy jamiyatni ko'rib chiqish uchun ko'proq sabablar mavjud . Nemis sotsiologi va faylasufi V.Bek yozganidek "falokatlar hafvini tashuvchi tavakkal jamiyat" va shunga ko'ra xavf va nizolar o'rtasidagi ichki bog'liqlik mavjudligini hisobga olgan holda, zamonaviy jamiyatni "mojarolar jamiyati" deb hisoblash juda o'rinli. Konfliktning bugungi kundagi ijtimoiy hayotdagi alohida o'рни konfliktologiyaning fn sifatida rivojlanishiga kuchli turtki beribgina qolmay, balki konflikt nazariyasining o'ziga xos universal gumanitar metateoriya sifatida qarashga imkon beradi.

Foydalanilgan adabiyotlar

1. L.N. Tolstoy Kimdan va kimdan yozishni, dehqon bolalari bizdan yoki biz dehqon bolalaridan?. Ped. soch., M., 1989.
2. Axmedova M.T., Rashidov H.F. Pedagogik konfliktlarni bartaraf etish dars intizomini yaxshilash omili sifatida. Maktab va hayot. - T., 2015, 1-son. - B. 12-16.
3. Баныкина С.В. Конфликт в современной школе: изучение и управление /С. В. Баныкина, Е. И. Степанов. - М.: Ком Книга, 2006. -184 с.
4. Jumayev R.Z. Konfliktologiya asoslari, asosiy tushuncha va tamoyillari. o'quv qo'llanma, 2015.
5. R.Musurmonov, S.N.Jamoldinova. "Teacher communication as a Tool for the Prevention of Pedagogikal conflicts" . Pindus journal of Culture, literature, and ELT. December 2021. Volume: 12, (54-56 bet.)
6. S.N.Jamoldinova. "Norms of teacher-student relationship to prevent konflikt" . Galaxy international interdisciplinary research journal(giirj). Volume 9, Issue 12, December, 2021.

NEYROPEDAGOGIKA ILMIY BILIMLARNING YANGI SOHASI

Umarova Gavharxon Muxtorjon qizi

Ilmiy raxbar: Azamat Boydavlatov

Namangan davlat pedagogika instituti

Pedagogika yo'nalishi 2-bosqich talabasi

Annotatsiya: Ushbu maqolada neyropedagogikaning kelib chiqish tarixi va rivojlanish bosqichlari, shuningdek, neyropedagogikaning hozirgi zamon pedagogikasida tutgan o'рни hamda istiqboli haqida qarashlar aks etgan.

Kalit so'zlar: neyropsixopedagogika, kibernetika, neyronlar, pedagogika, neyropedagogika, diskalikulya, disleksiya, disgrafiya, xotira faoliyati, ta'lim.

Аннотация: В данной статье изложены взгляды на историю и этапы развития нейропедагогике, а также на роль и перспективы нейропедагогике в современной педагогике.

Ключевые слова: нейropsixopedagogika, kibernetika, neyronlar, pedagogika, neyropedagogika, diskalkulya, disleksiya, disgrafiya, aktivnost' pam'яти, obrazovanie.

Annotation: This article contains views on the history and development stages of neuropedagogy, as well as the role and perspective of neuropedagogy in modern pedagogy.

Key words: neuropsychopedagogy, cybernetics, neurons, pedagogy, neuropedagogy, dyscalculia, dyslexia, dysgraphia, memory activity, education.

Pedagogika fani taraqqiy etib borgani sari pedagogik fanlari tizimiga kiruvchi mustaqil sohalar soni tobora ortib bormoqda. Itimoiy ehtiyojlar, ta'lim sarhadlarining kengayib borishi asnosida o'tgan asrning 60-70 yillarida pedagogika fani bir qadar rivojlanib, tarmoqlarga bo'linib tadqiq etila boshlandi. Buning natijasida neyropedagogika yangi fan sifatida vujudga keldi. Neyropedagogika - bu ta'limga yangicha qarash bo'lib, miya faoliyati sohasidagi tadqiqotlar asosida ishlab chiqilgan ta'lim strategiyalari va texnologiyalarini amalga oshirishga

asoslangan. Neyropedagogika pedagogika, psixologiya, nevrologiya, kibernetikaning klassik asoslariga asoslangan.

Neyropedagogikaning asosiy maqsadi maktabgacha va maktab yoshi davridagi bolalarda rivojlanishning buzilishidagi muammolarni o'rganish va ularni bartaraf etishni eng yaxshi vositalar bilan ta'minlash imkonini beradi. Neyropedagogikani usullari dars jarayonini o'zlashtirishda turli hil muammolar: **disleksiya** (*kelib chiqishi nevrologik asosga ega bo'lgan o'ziga xos o'rganishga uquvsizlik*), **diskalkuliya** (*miya faoliyatining o'ziga xos xususiyatlari bilan bog'liq bo'lib, bu buzilishga ega odamlar odatda sonlar, arifmetik amallar, vaqtni aniqlash yoki miqdorlar bilan bog'liq masalalarni tushunishda qiyinchiliklarga duch keladilar*), **disgrafiya** (*Disgrafiya miya faoliyati va motorik ko'nikmalarning o'ziga xos xususiyatlari bilan bog'liq bo'lib, yozuv bilan bog'liq o'quv buzilishidir. Bu holatga ega odamlar so'zlarni to'g'ri yozish, grammatika va imlo qoidalarini tushunishda qiyinchilikka duch keladilar*) va shu kabi o'zlashtirish jarayonidagi muammolarni bartaraf etishda yordam beradi. Neyropedagogikaning mashqlari bajarilganda bolada neyronlar ishga tushadi, xotira faoliyatini kuchaytiradi uyqusizlikni bartaraf qiladi. Neyropedagogika ko'plab chet el olimlari izlanishlar olib borgan. Ulardan E.Lenneberg, V.D.Yermeva, A.Smit, B.Gven, V.A Maskivin xususan Ushiniskiyning asarlarida fan sifatida rivojlanishining metodologik asoslarini ko'rishimiz mumkin. Pedagogika va psixologiyaning ta'lim nazariyasi va amaliyoti uchun "Neyropsixopedagogika" atamasi to'g'ri keladi. Ammo, bu atama o'qituvchilar va fan izlanuvchilar tomonidan kundalik faoliyatda qo'llash uchun qiyinchilik tug'diradi. Shu sababli "Neyropedagogika" atamasidan foydalanamiz. Neyropedagogika zamonaviy nevrologiya ma'lumotlariga asoslangan ta'lim nazariyasi va texnologiyasi haqidagi fan. "Neyron" (asab hujayrasi), "pedagogika" (ta'lim haqidagi fan), tushunchalardan kelib chiqqan. Bu fanni o'rganish o'qituvchilarda bolalar va maktabgacha yosh davri bolalarni fanlarni o'zlashtirish va ijodiy va mehnat faoliyatini rivojlantirish samaradorligini oshiradi, xulq-atvorni optimallashtiradi. Neyrogimnastika - bu oddiy va samarali mashqlar orqali miyaning tabiiy mexanizmlarini faollashtirishga qaratilgan mashqlar to'plami bo'lib, ularni to'g'ridan-to'g'ri darsda bajarish mumkin.



Neyrogimnastika paytida miyani faollashtirish orqali xotira, diqqat, idrok, nutq, harakat qobiliyatlari, fikrlash, ijodkorlik, o'zini o'zi boshqarish, o'z-o'zini hurmat qilish, motivatsiya va umumiy salomatlik yaxshilanadi. Neyropedagogika o'rganish va o'qitishda hissiyotlarning muhim rolini ko'rsatadi. Hissiyotlar miyaning ishlab chiqarish faoliyatida zaruriy omil hisoblanadi. Qulay muhitda o'zlashtirilgan o'quv materialini yaxshiroq esda qoladi va tegishli hissiy holat bilan barqaror aloqaga ega. Hissiy omil talabaning fikrlash va ijodkorligini rag'batlantiradi. Hissiy intellekt (EQ) IQ dan kam emas. Hissiy ta'lim bolalar uchun ham, kattalar uchun ham zarur ekanligini neyropedagogika fani ko'rsatib berdi. Yuqorida neyron atamasi ma'nosi bilan tanishgan edik, agar nevrologiyani alohida soha deb hisoblasak, u "miya va asab tizimining faoliyatiga ta'sir qiluvchi kimyoviy, biologik va anatomik xususiyatlarni o'rganadigan ilmiy sohadir". Biroq, nevrologiya tobora ko'proq miya tadqiqotlari uchun ilmiy asosga ega bo'lgan (bilimlar, tadqiqotlar, texnikalar) fanning turli sohalariga integratsiyalashuvga qodir bo'lgan va turli xil fanlarni birlashtirgan yo'nalish sifatida ko'rib chiqilmoqda. Pedagogika fani esa tarbiya, ta'lim hamda ma'lumot berishning nazariy va amaliy jihatlarini o'rganuvchi fanlar majmuasi. Neyropedagogika fani pedagogikaning yangi tarmog'i sifatida 20-asrning 60-70 yillarida shakllandi va zamonaviy ta'limda katta o'rin egalladi. Ushbu soha, miya faoliyati va asab tizimi bo'yicha olib borilgan tadqiqotlar asosida ta'lim jarayonlarini optimallashtirishga qaratilgan strategiyalarni ishlab chiqadi. Neyropedagogika, pedagogika, psixologiya, nevrologiya va kibernetika kabi fanlarning integratsiyasiga tayanib, ta'lim jarayonida bolalar va o'quvchilarning kognitiv va xulq-atvor jihatlarini rivojlantirishga yordam beradi.

Neyropedagogikaning samarali usullaridan foydalanish orqali bolalarning umumiy salomatligi, o'z-o'zini boshqarish va o'z-o'zini hurmat qilish kabi muhim ko'nikmalar rivojlanadi. Shunday qilib, neyropedagogika, o'qituvchilarga bolalar va o'quvchilarning ta'lim faoliyatini eng yuqori darajada samarali tashkil etish imkoniyatini beradi, shu bilan birga, ularning xulq-atvorini va psixologik holatini optimallashtirishga yordam beradi.

Pedagogika va nevrologiyaning integratsiyasi ta'lim jarayonining har tomonlama rivojlanishini ta'minlaydi va zamonaviy ta'limning eng samarali usullari va texnologiyalarini yaratishga xizmat qiladi. Bugungi kunda yurtimizda tadqiqotchilar tomonidan sohaga bo'lgan qiziqish masshtabi tobora ortib borayotganini hisobga olsak, kelgusida neyropedagogik bilimlar bolalar bilan amalga oshiriladigan pedagogik jarayonlarning asosiy manbalardan biriga aylanadi deb aytishimiz mumkin.

Xulosa o'rnida aytish lozimki, neyropedagogika pedagogik fanlar tizimidagi eng yangi sohalardan biri bo'lib, hali tadqiqotchilar tomonidan ko'plab o'rganilishlarga muhtoj. Sohaning rivoji bevosita ta'limdagi sifat ko'rsatkichlarini o'sishiga ta'sir ko'rsatishini inobatga olsak, zamonaviy ta'lim muhitida yosh avlodga yangi bilimlarni berishda neyropedagogik aspektlarga murojaat qilishimiz maqsadga muvofiq bo'ladi. Bu esa bolalarni yangi mavzularni o'rganishligida qulaylik yaratadi. Bir so'z bilan aytganda, Neyropedagogika shaxsning individual ehtiyojlarini hisobga olgan holda ta'lim jarayonini yanada samarali tashkil etish imkoniyatini beradi.

Foydalanilgan adabiyotlar:

1. M.T.Ahmedova, Y.K.Narmetova "Neuropedagogy and neuropsychology how developing New Nauka". Society and innovations. Special Issue – 02 (2022) / ISSN 2181-1415
2. Клемантович И.П., Степанов В.Г. Эмоциональный интеллект и девиантное поведение юношей // Фундаментальные исследования. 2014. № 6. С. 360–363.
3. Margaret Chojak "Neuropedagogy as a scientific discipline: interdisciplinary description of the theoretical basis for the development of a research field" World Academy of Science, Engineering and Technology International Journal of Educational and Pedagogical Sciences" Vol:12, No:8, 2018

YOSHAR INTELEKTUAL MADANIYATINI RIVOJLANTIRISHNING KONSEPTUAL ASOSLARI

G'aybullayeva Mohlaroy Foziljon qizi

Namangan davlat pedagogika institute magistranti

***Abstrakt.** Yoshlar o'rtasida intellektual madaniyatni rivojlantirish zamonaviy jamiyatda innovatsiyalar, tanqidiy fikrlash va axloqiy fikrlashni rivojlantirishning muhim jihati hisoblanadi. Intellektual madaniyat odamlarga murakkab g'oyalar bilan shug'ullanish, turli nuqtai nazarlarni sintez qilish va muammolarni samarali hal qilish imkonini beradigan kognitiv va aks ettiruvchi qobiliyatlarni o'z ichiga oladi. Ushbu maqolada yoshlar intellektual madaniyatining kontseptual asoslari ko'rib chiqiladi, uning ta'rifi, nazariy asoslari va etishtirishning amaliy strategiyalari ta'kidlanadi. Konstruktivistik, gumanistik va madaniy-tarixiy nazariyalarga tayangan holda, u intellektual odatlarni shakllantirishda ta'lim, ijtimoiy-madaniy kontekst va texnologiyaning rolini ta'kidlaydi. Hujjat, shuningdek, raqamli haddan tashqari yuklanish, ijtimoiy-iqtisodiy nomutanosiblik va madaniy qarshilik kabi asosiy muammolarni aniqlaydi, shu bilan birga ta'lim sohasidagi islohotlar, umrbod ta'lim tashabbuslari va texnologiyalardan mas'uliyatli foydalanishni o'z ichiga olgan amaliy strategiyalarni taklif qiladi. Jamiyatlar intellektual madaniyatni yuksaltirish orqali yoshlarga bilimga asoslangan iqtisodiyot va demokratik jarayonlarga mazmunli hissa qo'shish imkoniyatini berishi mumkin.*

***Kalit so'zlar:** intellektual madaniyat, yoshlar rivojlanishi, tanqidiy fikrlash, ijodkorlik, ta'lim, ijtimoiy-madaniy kontekst, texnologiya, umrbod ta'lim.*

***Абстрактный.** Развитие интеллектуальной культуры среди молодежи является важным аспектом развития инновационного, критического и нравственного мышления в современном обществе. Интеллектуальная культура включает в себя когнитивные и рефлексивные навыки, которые позволяют людям обсуждать сложные идеи, синтезировать различные точки зрения и эффективно решать проблемы. В данной статье*

рассматриваются концептуальные основы молодежной интеллектуальной культуры, особое внимание уделяется ее определению, теоретическим основам и практическим стратегиям ее культивирования. Опираясь на конструктивистские, гуманистические и культурно-исторические теории, он подчеркивает роль образования, социокультурного контекста и технологий в формировании интеллектуальных привычек. В документе также определяются ключевые проблемы, такие как цифровая перегрузка, социально-экономическое неравенство и культурное сопротивление, а также предлагаются практические стратегии, включая реформы образования, инициативы обучения на протяжении всей жизни и ответственное использование технологий. Поощряя интеллектуальную культуру, общества могут дать возможность молодым людям внести значимый вклад в экономику, основанную на знаниях, и демократические процессы.

Ключевые слова: интеллектуальная культура, развитие молодежи, критическое мышление, творчество, образование, социокультурный контекст, технологии, обучение на протяжении всей жизни.

Abstract. *The development of intellectual culture among young people is an important aspect of developing innovation, critical thinking and ethical thinking in modern society. Intellectual culture includes cognitive and reflective abilities that allow people to engage with complex ideas, synthesize different perspectives and effectively solve problems. This article examines the conceptual foundations of youth intellectual culture, highlighting its definition, theoretical foundations and practical strategies for cultivation. Drawing on constructivist, humanistic and cultural-historical theories, it emphasizes the role of education, socio-cultural context and technology in the formation of intellectual habits. The document also identifies key challenges such as digital overload, socio-economic disparities and cultural resistance, while proposing practical strategies that include educational reforms, lifelong learning initiatives and the responsible use of technology. By enhancing intellectual culture, societies can empower young people to make meaningful contributions to the knowledge-based economy and democratic processes.*

Keywords: *intellectual culture, youth development, critical thinking, creativity, education, socio-cultural context, technology, lifelong learning.*

Kirish. Yoshlarning intellektual madaniyatini rivojlantirish kognitiv, hissiy va axloqiy jihatlarni birlashtirgan ko'p qirrali jarayondir. Intellektual madaniyat tanqidiy fikrlash, ijodkorlik, muammolarni hal qilish qobiliyatlari va bilimga reflektiv yondashuvni tizimli ravishda rivojlantirishni o'z ichiga oladi. Bu fazilatlar yosh shaxslarni zamonaviy jamiyatning murakkabliklarida harakat qilish va uning rivojlanishiga mazmunli hissa qo'shish uchun zarurdir.[1] Ushbu maqolada yoshlar o'rtasida intellektual madaniyatni rivojlantirishning kontseptual asoslari ko'rsatilgan. Yoshlarning intellektual madaniyatini rivojlantirish yoshlarni shaxsiy o'sish va jamiyatga hissa qo'shish uchun zarur bo'lgan kognitiv, hissiy va axloqiy vositalar bilan jihozlashning ajralmas jihati hisoblanadi. Intellektual madaniyat tanqidiy fikrlash, ijodkorlik, axloqiy mulohaza yuritish va bilimga reflektiv yondashuvning tizimli odatlarini o'z ichiga oladi. Ushbu kontseptsiya zamonaviy bilimga asoslangan iqtisodiyot va tez o'zgaruvchan global landshaftda tobora dolzarb bo'lib bormoqda.

Intellektual madaniyat - bu odamlarga g'oyalarni tanqidiy va innovatsion tarzda jalb qilish imkonini beradigan tuzilgan fikrlash va fikrlash odatlarini anglatadi.[2] U umrbod ta'lim olish majburiyatini, taxminlarga shubha qilish moyilligini va turli nuqtai nazarlarni sintez qilish qobiliyatini o'z ichiga oladi. Intellektual madaniyatning asosiy tarkibiy qismlariga quyidagilar kiradi:

Tanqidiy fikrlash: ma'lumotni mantiqiy va ob'ektiv tahlil qilish, baholash va sharhlash qobiliyati.[3]

Ijodkorlik: yangi va qimmatli g'oyalarni yaratish qobiliyati.

Axloqiy fikrlash: qaror qabul qilish jarayonlarida axloqiy tamoyillarning integratsiyasi.

Reflektiv amaliyot: o'rganish va muammolarni hal qilishda o'z-o'zini anglash yondashuvi.

Yoshlar jamiyat taraqqiyotini shakllantirishda muhim rol o'ynaydigan dinamik va moslashuvchan demografik xususiyatdir. Ularning intellektual madaniyatini rivojlantirish bir necha sabablarga ko'ra juda muhimdir:

Bilimlarga asoslangan iqtisodiyotda moslashuvchanlik: Jamiyatlar bilimlar iqtisodiyotiga o'tayotganda, intellektual madaniyat yoshlarni tez texnologik va ijtimoiy o'zgarishlarga moslashish ko'nikmalari bilan qurollantiradi.

Demokratik qadriyatlarni targ'ib qilish: Kuchli intellektual madaniyat fuqarolarning faolligini, ongli qarorlar qabul qilishni va turli fikrlarni hurmat qilishni rivojlantiradi.

Innovatsiyalar va muammolarni hal qilish: Intellektual madaniyat ijodkorlik va innovatsiyalarga asos bo'lib, yoshlarga iqlim o'zgarishi va tengsizlik kabi global muammolarni hal qilishga imkon beradi.[4]

Konstruktivizm: Konstruktivistik nazariyalarga ko'ra, bilim o'quvchilar tomonidan tajriba va ijtimoiy o'zaro ta'sir orqali faol ravishda quriladi. Bu nuqtai nazar so'rovga asoslangan ta'lim muhitining muhimligini ta'kidlaydi.

Gumanizm: Gumanistik ta'limga asoslangan bu yondashuv shaxsiy o'sishni, o'zini o'zi anglashni, intellektual va hissiy salohiyatni rivojlantirishni ta'kidlaydi.

Madaniy-tarixiy nazariya: Lev Vygotskiyning ta'limning ijtimoiy-madaniy kontekstiga urg'u berishi intellektual qobiliyatlarni rivojlantirishda madaniy vositalar, til va ijtimoiy o'zaro ta'sirning rolini ta'kidlaydi.

Ta'lim tizimlari intellektual madaniyatni rivojlantirishda markaziy o'rin tutadi. Samarali pedagogik strategiyalarga quyidagilar kiradi:

So'rovga asoslangan ta'lim: ochiq savollar berish orqali qiziqish va izlanishni rag'batlantirish.[5]

Fanlararo ta'lim: yaxlit tushunishni rivojlantirish uchun fanlar bo'yicha bilimlarni birlashtirish.

Hamkorlikda o'rganish: o'quvchilarning turli nuqtai nazarlarini ochib berish uchun guruhlarda ishlash va dialogga yordam berish.

Texnologiya integratsiyasi: Axborotga kirishni yaxshilash va tanqidiy tahlilni rivojlantirish uchun raqamli vositalardan foydalanish.

Ijtimoiy-madaniy kontekst intellektual madaniyatning rivojlanishiga sezilarli ta'sir ko'rsatadi. Oilaviy qadriyatlar, tengdoshlar ta'siri va jamiyat me'yorlari kabi omillar yoshlarning o'rganishga va intellektual faollikka bo'lgan munosabatini shakllantiradi. Bundan tashqari, bilim, ta'lim va muvaffaqiyat haqidagi milliy siyosat va madaniy rivoyatlar intellektual faoliyatga ta'sir qiladi. Yoshlar o'rtasida intellektual madaniyatni rivojlantirish bir qator muammolarga duch keladi:[6]

Raqamli haddan tashqari yuk: Raqamli asrdagi ma'lumotlarning ko'pligi tanqidiy qobiliyatlarni bosib ketishi va yuzaki o'rganishga olib kelishi mumkin.

Ijtimoiy-iqtisodiy nomutanosibliklar: sifatli ta'lim olishning tengsizligi intellektual madaniyatni rivojlantirish imkoniyatlarini cheklaydi.

Madaniy qarshilik: Ba'zi kontekstlarda an'anaviy me'yorlar tanqidiy va innovatsion fikrlash bilan zid kelishi mumkin.

Globalashuv bosimi: Madaniyatlarning bir xillashuvi mahalliy intellektual an'analar va istiqbollarni susaytirishi mumkin. Ushbu qiyinchiliklarni bartaraf etish va intellektual madaniyatni rivojlantirish uchun manfaatdor tomonlar maqsadli strategiyalarni qabul qilishlari kerak:

Ta'lim sohasidagi islohotlar: O'quv dasturlarida eslab qolishdan ko'ra tanqidiy fikrlash, muammolarni hal qilish va axloqiy fikrlash ustuvor bo'lishi kerak.

Butun umr bo'yi ta'limni rag'batlantirish: rasmiy maktabdan tashqari uzluksiz ta'limga yordam beradigan dasturlar muhim ahamiyatga ega.[7]

Jamiyat ishtiroki: Maktablar, oilalar va jamoalar o'rtasidagi hamkorlik intellektual qadriyatlarni mustahkamlashi mumkin.

Texnologiyadan mas'uliyatli foydalanish: Raqamli vositalar passiv o'yin-kulgi sifatida emas, balki tanqidiy tahlilni yaxshilash uchun ishlatilishi kerak.

Madaniyatni saqlash: mahalliy bilim va an'analarni ta'lim amaliyotiga kiritish global va mahalliy intellektual hissalarini muvozanatlashda yordam beradi.[8]

Xulosa. Yoshlarning intellektual madaniyatini rivojlantirish innovatsion, axloqiy va barqaror jamiyatlarni barpo etish uchun muhim ahamiyatga ega. Bu inklyuziv ta'lim tizimlari va qulay ijtimoiy-madaniy muhit tomonidan qo'llab-

quvvatlanadigan kognitiv qobiliyatlarni hissiy va axloqiy o'lchovlar bilan birlashtirish uchun ataylab harakat qilishni talab qiladi. Yoshlarning intellektual madaniyatiga sarmoya kiritib, jamiyatlar nafaqat malakali va bilimli, balki atrofdagi dunyo bilan o'ylangan munosabatda bo'lishga qodir bo'lgan shaxslarni tarbiyalashi mumkin. Yoshlar intellektual madaniyatining kontseptual asoslari kognitiv qobiliyatlar, hissiy intellekt va ijtimoiy-madaniy omillar o'rtasidagi o'zaro bog'liqlikni ta'kidlaydi. Intellektual madaniyatni rivojlantirish yoshlarni tanqidiy va ijodiy fikrlash ko'nikmalari bilan qurollantirish, axloqiy fikrlashni rivojlantirish va umrbod ta'lim olishga ko'maklashishni o'z ichiga oladi. Muammolarni hal qilish va strategik islohotlarni amalga oshirish orqali jamiyatlar yosh shaxslarga bilimga asoslangan iqtisodiyotlarda muvaffaqiyat qozonish va demokratik va madaniy jarayonlarga ijobiy hissa qo'shish imkoniyatini berishi mumkin. Yoshlarning intellektual madaniyatini yuksaltirish nafaqat maqsad, balki barqaror ijtimoiy taraqqiyot uchun zaruratdir.

Foydalanilgan adabiyotlar ro'yhati

1. Мусурманова А. Концептуальные основы формирования духовной культуры молодежи в системе непрерывного образования //Проблемы педагогики. – 2019. – №. 1 (40). – С. 5-7.
2. Siddikov, Pleszhon Bahromovich. "Философско-педагогические аспекты развития интеллектуальной культуры студентов." Вестник Ошского государственного университета 3 (2019): 38-42.
3. Сиддиков, Ильёсжон Бахромович. "Социально-философские аспекты формирования интеллектуальной культуры молодёжи." Theoretical & Applied Science 1 (2018): 61-66.
4. Егорова, Галина Ивановна. "Технологии развития интеллектуальной культуры будущего специалиста." (2010): 188-188.
5. Мельничук, Марина Владимировна, and Марина Валерьевна Алисевич. "Проблемы формирования интеллектуальной культуры современного студента." Современная наука: актуальные проблемы теории и практики. Серия: Гуманитарные науки 5-6 (2015): 48-51.

6. Басалаева, Оксана Геннадьевна. "Особенности взаимосвязи интеллектуальной культуры, искусственного интеллекта и творческого процесса." Вестник Кемеровского государственного университета культуры и искусств 40 (2017): 140-145.
7. Иванова, Валентина Петровна. "Понимание научного текста как фактор формирования интеллектуальной культуры студентов." Научная библиотека диссертаций и авторефератов disserCat.–Режим доступа: <http://www.dissercat.com/content/ponimanie-nauchnogo-tekstakak-faktor-formirovaniya-intellektualnoi-kulturystudentov#ixzz55cRGOAua> (2004).
8. Гутенев, Максим Юрьевич. "Шахматная игра в развитии интеллектуальной культуры общества." Вестник Южно-Уральского государственного университета. Серия: Социально-гуманитарные науки 13.2 (2013): 136-139.

QOMUSIY LUG‘ATLARDA SOHALARARO TERMINLARNING TAVSIFIY BELGILARI

Xashimova Xurshida Djuraxanovna,
University of Business and Science
Til va adabiyot ta’limi kafedrasida dotsenti v.b.,
filologiya fanlari bo’yicha falsafa doktori
Namangan, O‘zbekiston
[*xurshidaxonxashimova@gmail.com*](mailto:xurshidaxonxashimova@gmail.com)
+99897-2317501

***Annotatsiya.** Lug‘atlar qomusiy lug‘atlar va filologik lug‘atlarga ajratiladi. Lingvistik lug‘atlar so‘zlikning so‘z, lisoniy birlik sifatidagi tuzilishi, ma’nolari, imlosi kabilarga e’tibor qaratsa, qomusiy lug‘atlarda, aynan, u ifodalayotgan tushunchaga: biror narsa, hodisa, shaxsni ifodalashiga diqqat qaratiladi. Qomusiy lug‘atlar o‘z ichida ikkiga bo‘linadi: umumiy va xususiy. Har qanday lug‘atning izoh qismida ensiklopedik ma’lumotlar ham beriladi. Ushbu maqolada texnik va*

tabiiy fanlarga oid terminlarni ensiklopedik lug'at misolida ko'rib chiqilgan va o'zbek tilidagi texnik terminlarda differentsiatsiya hodisasi zamonaviy ilm-fan yangi sohalarning paydo bo'lishi bilan, integratsiya hodisasi esa fanlar o'rtasida mushtarak tadqiqot sohalari yuzaga kelishi haqida bildirgan fikr-mulohazalari yoritilgan.

***Tayanch so'zlar:** lug'at, qomusiy lug'at, filologik lug'at, differentsiatsiya, integratsiya, abberatsiya, aktiv, assimilyatsiya, vazn.*

***Abstract.** Dictionaries are divided into encyclopedic dictionaries and philological dictionaries. Linguistic dictionaries pay attention to the structure, meanings, and spelling of the vocabulary as a word, linguistic unit, etc., while in encyclopedic dictionaries, attention is paid to the concept it represents: the fact that it represents something, an event, a person. Encyclopaedias are divided into two: general and specific. Encyclopedic information is also given in the comment section of any dictionary. In this article, terms related to technical and natural sciences are considered on the example of an encyclopedic dictionary, and the phenomenon of differentiation in technical terms in the Uzbek language is the emergence of new fields of modern science, and the phenomenon of integration is the emergence of joint research fields between sciences. comments about it are highlighted.*

***Key words:** dictionary, encyclopedic dictionary, philological dictionary, differentiation, integration, aberration, asset, assimilation, weight.*

***Абстрактный.** Словари делятся на энциклопедические и филологические словари. В лингвистических словарях внимание уделяется структуре, значениям и написанию словарного запаса как слова, языковой единицы и т. д., а в энциклопедических словарях внимание уделяется тому понятию, которое оно представляет: тому, что оно обозначает что-то, событие, явление. человек. Энциклопедии делятся на две: общие и специальные. Энциклопедическая информация также дается в комментариях любого словаря. В данной статье термины, относящиеся к техническим и естественным наукам, рассматриваются на примере энциклопедического словаря, а явление дифференциации технических терминов в узбекском языке – возникновение новых областей современной*

науки, а явление интеграции – Выделены комментарии по поводу появления совместных исследовательских направлений между науками.

Ключевые слова: *словарь, энциклопедический словарь, филологический словарь, дифференциация, интеграция, абберрация, актив, ассимиляция, вес.*

Lug‘atlar, avvalo, qomusiy lug‘atlar va filologik lug‘atlarga ajratiladi. Lingvistik (filologik) lug‘atlar so‘zlikning so‘z, lisoniy birlik sifatidagi tuzilishi, ma’nolari, imlosi kabilarga e’tibor qaratsa, qomusiy lug‘atlarda, aynan, u ifodalayotgan tushunchaga: biror narsa, hodisa, shaxsni ifodalashiga diqqat qaratiladi. Bunday lug‘atlarda ijtimoiy ahamiyatga ega bo‘lmagan yordamchi so‘zlar, olmoshlar, fe’l shakllari uchramaydi. Qomusiy lug‘atlar o‘z ichida ikkiga bo‘linadi: umumiy va xususiy.

J. Heyman “Lug‘atlar va ensiklopediyalar” nomli tadqiqotida 5 ta xususiyatlar asosida lug‘atlarni ensiklopediyalarga zidlaydi:

1) ensiklopediya so‘zni ekstralingvistik borliqqa munosabatiga ko‘ra tavsiyalaydi, lug‘atlar esa so‘zni boshqa so‘zga nisbatan ta’riflaydi;

2) lug‘at va ensiklopediya aynan bir tushunchaning turli tipdagi izohiga asoslanadi, ko‘pincha ensiklopedik lug‘atlarda so‘zlarning ilmiy termin sifatidagi tavsifi beriladi, oddiy lug‘atlarda esa “maishiy” ma’nosi izohlanadi;

3) ensiklopediyada ko‘pincha keraksiz, ortiqcha axborot berilsa, oddiy lug‘atlarda faqatgina kerakli ma’lumotlar beriladi;

4) lug‘at so‘zning semantikasini (belgi va ma’no o‘rtasidagi munosabatni), ensiklopediya esa bundan tashqari so‘z pragmatikasini (belgi va uni ishlatuvchi shaxslar o‘rtasidagi munosabatni) to ekstralingvistik sathgacha tasvirlaydi;

5) ensiklopediyalarda atoqli otlar ham mavjud bo‘ladi. [Haiman, 1979:336]

Albatta, har qanday lug‘atning izoh qismida ensiklopedik ma’lumotlar ham beriladi. Dubichinskiyning ta’kidlashicha, ayniqsa, so‘nggi yillarda bunday jarayon kuchaygan [Dubichinskiy, 1994:13-14] Kotelovanning fikriga ko‘ra esa, ensiklopediyalar umuman leksikografiyaga aloqador tushuncha bo‘lmay, birlashtirib turuvchi xususiyati so‘zliklarning alifbo tartibida berilishi xolos.

[Kotelova, 1976:33] Jon Heyman esa bunga muqobil ravishda lug'atlarning o'zi ensiklopediya ekanligiga urg'u beradi. [Haiman, 1979:331]

Mazkur o'rinda asosiy muammolardan biri tushunchaning mantiqiy ta'rifi hamda so'z ma'nosining izohlanishidagi farqlanishlardan kelib chiqadi.

Xorijda hozirgi kunlarda izohli lug'atlarni ham ensiklopedik xarakterda qayta ishlash an'anaga aylanmoqda, axborot texnologiyalarining rivojlanishi va raqamlashtirish imkoniyatlaridan samarali foydalangan holda ushbu ishlarni amalga oshirish qulay. Elektron lug'atlarning ayrim bandlarini ochib yoki yopib qo'yish imkoni bor. Amerika lug'atchiligining yorqin namunasi bo'lgan Vebster lug'atini olib ko'radigan bo'lsak, unda tor sohalarga oid juda ko'p nafaol terminlar kiritilgan. Natijada, ayrim mutaxassislar Vebster lug'atini "texnologiya ensiklopediyasi" deb ataydi. [Stupin, 1973: 37-38]. Mazkur an'ana Angliya lug'atchiligida ham sinab ko'rib, ommalashib ketdi: *Longman Dictionary Collins Concise English Dictionary* kabi. Shu sababi eng zamonaviy lug'atlarda filologik va ensiklopedik lug'atlarga xos bo'lgan xususiyatlar uyg'unlashib ketmoqda.

Biz texnik va tabiiy fanlarga oid terminlarni ensiklopedik lug'at misolida ko'rib chiqamiz.

Aberratsiya (lot. aberratio — og'ish)

1) umumiy ma'noda — me'yordan og'ish, me'yordagi qiymatlardan farqlanish;
2) optik tizimlarda — optik tizimning risoladagidek emasligi tufayli tasvirning buzilishi; tasvir aniq chiqmaydi, asliga to'liq mos kelmaydi yoki chaplashib ko'rinadi. A.ning geometrik, xromatik va difraksion turlari farq qilinadi;

3) astronomiyada — yorug'lik manbai va uni qabul qiluvchi qurilma bir-biriga nisbatan harakatda bo'lgani tufayli yorug'lik nurining yo'nalishi o'zgarishi. Yorug'lik A.si oqibatida osmon gumbazida yoritqich (mas, yulduz)ning haqiqiy vaziyati buzilib ko'rinadi;

4) elektron linzalar A.si (q. Elektron-optik aberratsiyalar).

Aberratsiya, biologiyada:

1) morfologiya va fiziologiyada — odatdagi tuzilish va funksiyalardan, ya'ni normadan chetga chiqish;

2) genetikada — xromosomalar tuzilishining o'zgarishi. A. tabiiy va eksperimental yo'llar bilan vujudga keladi. A. ikki xil — bitta xromosomada yoki xromosomalararo sodir bo'lishi mumkin. Birinchi holda xromosomaning ma'lum qismi tushib qoladi, juftlanadi yoki ulardagi genlarning joylanish tartibi o'zgaradi, ikkinchi holda nogomologik xromosomalarning ma'lum qismlari o'zaro o'rin almashinadi. [ЎТИЛ.2020: 1 – 50]

E'tibor qaratadigan bo'lsak, izohli lug'atdan farqli ravishda terminning umumiy ma'nosi – "me'yordan og'ish, me'yordagi qiymatlardan farqlanish" berilib, so'ngra ushbu ma'nolardan o'sib chiqqan boshqa ma'nolari – sohaviy qo'llanishlari berilgan.

Aktiv (lot. *activus* — faol, ta'sirchan, ishchan):

1) buxgalteriya balansining chap qismi, korxonaning muayyan sanada va pul ifodasida barcha vositalarini, ularning tarkibi va joylashuvini (asosiy fondlar, aylanma vositalar, pul vositalari, kapital sarflar, qarzdorlik talabnomalari va b.) aks ettiradi;

2) korxonada yoki tashkilotning mulki yoki resurslari (bino, mashina, nakd pul, qimmatbaho qog'ozlar va b.). Pulga tez sotilishi (aylanishi) mumkin bo'lgan, bozori chaqqon A. (veksellar, qimmatbaho qog'ozlar, oltin, nakd pul va b.) likvid A. deyiladi. [ЎТИЛ.2020: 1 – 274] O'zbek tilining izohli lug'atida so'zning termin sifatidagi:

1. Korxonada yoki tashkilotning mulki va resurslari (bino, mashina, qimmatbaho qog'ozlar va b.)

2. bux. Balansning kirim, daromad qismi; buxgalteriya balansining bir qismi" [ЎТИЛ.2020: 1 – 64] ma'nolari berilgan.

Qiyosdan ko'rinadiki, ensiklopedik lug'atda terminning turlari, umumiy boshqa xususiyatlari ham yoritib ketilgan.

Ensiklopedik lug'atlarda terminlar quyidagi sxema asosida tavsiflangan:

So'zlik – (qo'llanish sohasi) – lug'at maqolasi (ta'rif, izoh, turlari, tuzilishi va vazifalari)

Jumladan:

Analizatorlar (fiziologiyada) — yuksak darajadagi hayvonlar va odam nerv tuzilmalarining murakkab sistemasi. A. tashqi muhit va organizmdagi ta'sirotlarni idrok etib, tahlil (analiz) qiladi. A. tushunchasini I. P. Pavlov kiritgan (1909). Keladigan axborot retseptorlar — sezuvchan (afferent) nervlar oxirlarida kabul qilinadi. Retseptorlar qo'zg'atuvchi ta'sirot energiyasini nerv impulslariga o'tkazadi, so'ngra bular nerv sistemasining o'tkazuvchi yo'llari orqali A.ning oliy (markaziy) bo'limlariga — bosh miya po'stlog'i qismlariga o'tadi. A. axborotning asosiy qismini atrof muhitdan oladi. Bueksteroretseptiv A. deyiladi. Bularga eshituv, ko'ruv, hid, ta'm bilish, tuygu a'zolari kiradi. Boshqa A. organizmning ichki muhiti holatini tahlil qiladi (interoretseptiv A). Vestibulyar va tayanch harakat apparati, qon bosimining darajasi ular nazorati ostida bo'ladi. A. murakkab tuzilishga ega bo'lib, miyani organizmdan tashkaridagi, shuningdek, uning ichidagi hodisalar to'g'risida batafsil axborot bilan ta'minlaydi. A.ning vazifasi shuki, ularning yordamida hayvon tashqi hamda ichki muhitdagi foydali va zararli ta'sirlarni ajratib, hayot sharoitiga yaxshiroq moslashadi. Birorta A. buzilganda (shikastlanish, kasallik tufayli) mashq jarayonida boshqa A.ning imkoniyatlari kengayadi. Macalan, ko'zi ojiz kishilarda eshitish, tuyg'u, bosim va temperaturani sezish qobiliyati rivojlangan bo'ladi. Odam ongi borligidan unda A.ning ahamiyati yanada katta. [ЎТИЛ.2020: 1 – 462]

Yoki *assimilyatsiya* terminini ko'radigan bo'lsak, so'zning biologiya, termodinamika, etnografiya, tilshunoslik, petroografiya sohalariga oid ta'riflari keltirilgan. Muhim xususiyati esa har bir sohaga oid termin alohida so'zlik sifatida tavsiflangan. Bu jihat deyarli barcha terminlarni izohlashda kuzatiladi.

O'zbek tilining ensiklopedik lug'ati izohli lug'atlarga nisbatan ilmiy terminologiyani qamrab olgani, shu sababli, o'zlashma qatlamga oid terminlar salmoqli ekanligi bilan ham ajralib turadi.

O'z qatlamga oid so'zlar ham terminologik jihatdan tavsiflanadi va so'z-terminga aylanadi:

Bel — tananing bir qismi; bel umurtqalari (orqa o'siqlari bilan), ularga yopishgan va ulardan boshlangan muskullar (qorin bo'shlig'ining orqa devori)dan iborat...

Bel, belkurak — mehnat quroli; temirdan yasaladigan yog'och (ba'zan temir) dastali asbob...

Bel — tog'ning o'tish oson bo'lgan pastroq qismi... tarzida.

Bunda garchi har bir so'zlikning terminologik mansubligi ko'rsatilmasa-da, izohli lug'atlarga nisbatan usluban qat'iyligi, ilmiy ta'rif va izohlarga asoslangani bilan ajralib turadi.

Vazn so'zi izohini kuzatganimizda ham ushbu xususiyat yaqqol namoyon bo'ladi:

Vazn (arab. — o'lchov, tarozi, og'irlik)— she'rda tovush tuzilishini uyushtirish usuli. Sillabik she'r tuzilishicha bo'g'in va turoq soni, tonik she'r tuzilishi stopalar o'lchovi va soni bilan aniklanadi. She'riy ritm, ohangdorlik hamda musiqiylikning hosil bo'lishi V. va uning xususiyatlariga bog'liq...

O'zbek tilining izohli lug'atida:

1. kam qo'll. O'lchov.
2. Og'irlik; og'irlik o'lchami, salmoq.
3. ko'chma kam qo'll. Shaxsning mavqei, mavqe darajasi.
4. ad. She'riy satrda she'rning ritm ohangi va tuzilishini belgilovchi bo'g'inlar soni va joylanishi; she'r o'lchovlari.

5. mus. Musiqa asarida uning ritm ohangini va tuzilishini belgilovchi ritmik birliklar soni va joylanishi.[ЎТИЛ.2020: 1 – 434]

E'tibor qaratsak, ensiklopedik lug'atda so'zning faqat adabiyotshunoslikka oid terminologik ma'nosi izohlangan.

O'zbek tilidagi texnik terminlarda differentsiatsiya hodisasi zamonaviy ilmfan yangi sohalarining paydo bo'lishi bilan, integratsiya hodisasi esa fanlar o'rtasida mushtarak tadqiqot sohaları yuzaga kelishi bilan bog'liq.

Differentsiatsiya hodisasining terminologiya uchun ahamiyatli jihati – o'zaro mushtarak yoki chatishgan fanlarga xos terminlarning ma'nosida farqlanish yuzaga kelishidir.

Terminlar ma'nosining differentsiatsiyalashuvi so'zlovchining subyektiv munosabatiga, shuningdek, matn yaratilgan uslubga ham bog'liq. Shu jihatdan

faqatgina bir terminologik tizimga kiruvchi tor sohadagi terminlar hamda bir necha terminologik tizimlarga mansub terminlarga ajratildi.

Terminlarning tor ma'noli bo'lishi uning muomala kiritilish davri, etimologiyasi, shuningdek, u qo'llanayotgan fanning boshqa fanlar bilan integratsiyasiga bog'liq. Ommaviylashuvi uning turli uslublarga ko'chishiga va so'z sifatida boshqa tushunchalarga nisbatan ham qo'llanishiga sabab bo'ladi.

Foydalangan adabiyotlar:

1. Haiman J... Hua: A Papuan Language of New Guinea. – Cambridge: Winthrop, 1979 – P. 440.
2. Дубичинский В. Практическая и теоретическая лексикография. – Вена; Харьков: Wiener Slawistischer Almanach; Харьковское лексикографическое общество, 1998. — 160 с
3. Котелова Н.З. Новые слова и словари новых слов – СПб.,1983. – С. 233
4. Ступин Л.П. Словари современного английского языка. – ЛГУ, 1973. – С.268
5. Ўзбек тилининг изохли луғати. 5 жилд, – Тошкент: Ўзбекистон, 2020.

THE APPEAL IN N.V. GOGOL'S WORK "DEAD SOULS"

Abdulhamidova Sadoqat Karimjon qizi

University Of Business And Science o'qituvchisi

E-mail: Sadoqat.karimjonqizi@gmail.com

Tel: (90) 740 08 96

I.N. Ulyanov nomidagi Ulyanovsk davlat pedagogika universiteti

Rus tili, adabiyot va jurnalistika kafedra bolimi mudiri

Dotsent Filologiya fanlari doktori V.N. Artamonov taqrizi asosida

***Annotation.** This article discusses the treatment in the work of N.V. Gogol "Dead Souls". The concept of conversion and vocative sentence are analyzed, the functions and types of appeals are described, and the role of appeals in the Russian literature of the 19th century is considered. The article also presented an analysis of*

appeals in N.V. Gogol's novel "dead souls" and a methodology for studying appeals in a school course of the Russian language.

Keywords: *address, addressing, vocative, contact, the functioning of the address, poetic syntax, speech actions.*

Annotatsiya. *Ushbu maqolada N. V. Gogolning "o'lik jonlar" asaridagi murojaat ko'rib chiqiladi. Murojaat va vokal jumla tushunchasi tahlil qilinadi, murojaatlarning funktsiyalari va turlari tavsiflanadi, shuningdek 19-asr rus adabiyotida murojaatlarning o'rni ko'rib chiqiladi. Shuningdek, maqolada N. V. Gogolning "o'lik jonlar" romanidagi murojaatlarni tahlil qilish va rus tilidagi maktab kursida murojaatlarni o'rganish metodikasi taqdim etildi.*

Kalit so'zlar: *murojaat, manzil, vokativ, aloqa, murojaatning ishlashi, she'riy sintaksis, nutq harakatlari.*

Аннотация. *В данной статье рассматриваются обращение в произведении Н.В. Гоголя «Мёртвые души». Анализируются понятие обращение и вокативное предложение, описали функции и типы обращений, а также рассмотрели роль обращений в русской литературе 19 века. Также статье был представлен анализ обращений в романе Н.В. Гоголя «мёртвые души» и методика изучения обращений в школьном курсе русского языка.*

Ключевые слова: *обращение, адресация, вокативное, контакт, функционирования обращения, поэтический синтаксис, речевые действия.*

Введение

В современной лингвистике термин «обращение» имеет несколько значений. В широком смысле под обращением понимают не только вид, но и способ адресации речи – незаменимый в структуре языка.

Обращение играет огромную роль в ведении диалога как в художественной литературе, так и в повседневной жизни. Осложнение простого предложения обращением даёт информацию о том, кому адресована речь. Посредством обращения можно определить социальный статус, положение, профессию, степень близости между говорящими, родство и т.д.

Обзор литературы

Обращение помогает установить контакт с каким-либо лицом, побудить собеседника к какому-либо действию, выразить своё отношение, привлечь его внимание. Контакт, принимающий официальный характер, посредством обращения складывается между посторонними, незнакомыми друг с другом людьми. В подобных случаях особенности функционирования обращения рассматриваются в контексте норм речевого этикета. Данная проблема рассматривалась не единожды и отражена в работах В.Е. Гольдина, Н.И. Формановской, И.А. Стернина и др.

Обращение обеспечивает заочный контакт в письменной речи, когда автор обращается к читателям, акцентируя их внимание на какой-либо информации, описываемом событии, действии.

Исходя из этого, стоит признать особую роль обращения как стилистической фигуры в поэтическом синтаксисе.

Несмотря на интерес к этому аспекту, его нельзя считать полностью изученным. В трудах по синтаксису русского языка вопрос об обращении в поэме Н.В. Гоголя «Мёртвые души» не ставился. В настоящее время нет ни одного научного труда, который мог бы претендовать на полное, систематическое и последовательное описание этой стилистико-грамматической категории.

Русская классическая литература включает в себя наследие множества поэтов, в произведениях каждого из которых синтаксические средства выразительности, в частности и обращение, имеют свои особенности функционирования. Это свидетельствует об актуальности исследовательской работы в этой области и определяет её тему.

Цель нашего исследования: анализ обращений в поэме Н.В. Гоголя «Мёртвые души».

Теоретическая ценность работы состоит в глубоком анализе обращений в структурном и семантическом аспектах, а также подробной характеристике функционирования обращений в художественном тексте.

Практическая значимость данной работы заключается в возможности использования материала в процессе преподавания русского языка в вузе и в

средней общеобразовательной школе, в чтении спецкурсов по современному русскому языку.

Также нами был представлен анализ обращений в романе Н.В. Гоголя «мёртвые души» и методика изучения обращений в школьном курсе русского языка.

Анализ и результаты

В ходе исследования мы сделали следующие выводы:

В отношении синтаксического строя предложения обращение является средством его осложнения в любом виде и способе выражения. Оно выражает предикативность и не является членом предложения. На письме всегда обособляется, в устной речи – выделяется особой интонацией в зависимости от синтаксической позиции: в начале, в середине или в конце предложения.

Обращения классифицируются:

1. По форме выражения:

- обращения, выраженные формой именительного падежа существительного;
- обращения, выраженные субстантивированной частью речи;
- обращения, выраженные усеченными формами существительных.

2. По структуре:

- нераспространённые обращения;
- распространённые обращения.

Всё ещё неоднозначным в отечественной лингвистике является вопрос о разграничении вокативных предложений и обращений, вынесенных за пределы предложения.

В предложении функция обращения главным образом информативная, указывающая на адресата речи, на его внешние, психологические, возрастные, социальные характеристики, отношение к нему говорящего, род деятельности и т.д.

В речи целью использования обращения может быть привлечение внимания собеседника (основная функция), выражение относительных статусов

партнеров по общению, отражение характера общения (формального или неформального), выражение отношения говорящего к своему партнеру.

Проанализировав функционирование обращений в поэме Н.В. Гоголя «Мёртвые души», мы пришли к следующим выводам:

1. Так как поэма «Мертвые души» Николая Васильевича Гоголя изобилует диалогами, что соответствует основной его композиционной структуре, то в ней наблюдаются много предложений, осложненных обращениями. Наиболее употребляемые: *матушка, батюшка* и имена главных героев произведения. Но в главе о Ноздре (4 глава) Гоголь 24 раза употребил обращение «*брат*». Этим приемом Гоголь хотел усилить впечатление о Ноздре, который ко всем относился панибратски, легкомысленно мог разрушить все отношения.

Формой именительного падежа в тексте выражено преобладающее большинство обращений, такие как: *сударня, мошенник, Чичиков, ворона, Прошка, господа, баба, сестра, благодетель* и другие. Таких обращений в тексте – 349.

Обращения, выраженные субстантивированной частью речи в поэме встречаются нечасто, но всё-таки присутствуют: *любезный, почтенные, черноногая, корявая*. Каждый употребляется в тексте по 1 разу. Слово «*любезные*» – 4.

Обращения, выраженные усечёнными формами существительных в тексте встречаются дважды: *Платон Михалыч; Иван Андрейч*. Здесь мы видим усечение окончания в отчестве персонажа. Это также свидетельствует о панибратском отношении говорящего.

Нераспространённые обращения являют собой преобладающее большинство.

Распространённые обращения встречаются реже и часто представляют собой объединение двух или более видов обращений.

– обращения, осложнённые согласованными определениями: ***Бонапарт ты проклятый!***; ***Прощайте, миленькие малютки!***

– обращения, осложнённые согласованным дополнением: *«Помилуй, батюшка барин, Кифа Мокиевич, – говорила отцу и своя и чужая дворня, – что у тебя за Мокий Кифович? Никому нет от него покоя, такой припертень!»*.

– обращения, осложнённые несогласованным дополнением: *Позвольте мне, **досточтимый мною**, обратить вас вновь к предмету прекращенного разговора.*

Как видим, в поэме Н. В. Гоголя «Мёртвые души» встречается большое количество обращений разных структурно-семантических видов. Это помогает писателю дать более точное описание своих персонажей, а также детальнее описать речь людей различных сословий того времени.

В поэме Н.В. Гоголя обращения носят различную эмоционально-экспрессивную окраску. Обращения могут заключать в себе хорошее отношение или положительную качественную характеристику (оценку) персонажа – ласкательную, одобрительную и т.п. В иной комнате и вовсе не было мебели, хотя и было говорено в первые дни после женитьбы: *«Душенька, нужно будет завтра похлопотать, чтобы в эту комнату хоть на время поставить мебель»*.

В роли обращений, выражающих положительную оценку адресата речи, выступают слова с оценочными словообразовательными формантами (душенька, матушка, батюшка, малютки) или собственно-оценочные лексемы (миленький, почтеннейший, в сочетании с оценочными служебными морфемами). Это можно отметить в высказываниях Чичикова, обращенных к помещикам, у которых он намерен покупать мертвые души и которых должен расположить к себе.

Обращение может содержать в себе отрицательную оценку адресата речи, а также носить оскорбительный характер: *Селифан, казалось, сам смекнул [что бричка едет по полю], но не говорил ни слова. – Что, **мошенник**, по какой дороге ты едешь? – сказал Чичиков. – Да, время темное, нехорошее время, – прибавил Селифан. – Молчи, **дурак**, – сказал Чичиков.*

Основная функция обращения – побудить собеседника слушать, привлечь внимание к сообщению, поэтому в качестве обращения часто употребляются имена, фамилии, названия лиц по родству, часто – социальному положению: Павел Иванович! – вскричал он [Манилов] наконец, когда Чичиков вылезал из брички.

Для того, чтобы детально представить методiku изучения обращений в школьном курсе русского языка, мы проанализировали ряд существующих на сегодняшний день программ по русскому языку с точки зрения представленности в них изучаемой нами темы.

Заключение

Проанализировав данные программы, мы пришли к выводу, что детально рассматривается тема «Обращение» только в УМК М.Т. Баранова, Т.А. Ладыженской, Н. М. Шанского. Здесь наблюдается и системность и детальность, а также большое количество учебных часов – 10 уроков, когда в других программах всего – 4—5 часов. Это говорит о том, что учащиеся, которые осваивают программы других авторов могут допускать большее количество ошибок.

Ввиду этого, мы разработали систему интегративных упражнений, которые позволят отработать данную тему в рамках изучения художественного произведения, для закрепления знаний о обращении. Мы определили два направления работы с данной темой в рамках нашего исследования: классический и современный, а также разработали технологическую карту урока.

Исходя из вышесказанного, мы можем заключить, что результаты исследования помогут учителю-словеснику не только разнообразить свой учебный план, но и углубить знания школьников по теме «Обращения».

СПИСОК ИСПОЛЬЗОВАННЫХ ИСТОЧНИКОВ

1. Акишина А. А. Русский речевой этикет. / А. А. Акишина, Н. Н. Формановская. – М.: Русский язык, 1983. – 181 с.
2. Ардентов Б. П. Контактующие слова // Ученые записки Кишиневского университета, – Т. 15. – Кишинев, 1955. – 188 с.



3. Бабайцева В. В., Максимов Л. Ю. Современный русский язык. Учеб. для студентов пед. ин-тов по спец. № 2101 «Рус. яз. и лит.» – В 3 ч. – Ч. 3. Синтаксис. Пунктуация. – 2-е изд., перераб. – М.: Просвещение, 1987. – 256 с.
4. Бабайцева В.В. Русский язык. Синтаксис и пунктуация. – М.: «Просвещение», 1979. – 269 с.
5. Бабайцева, В. В., Чеснокова, Л. Д. Русский язык 5—9 классы. Теория / В. В. Бабайцева, Л. Д. Чеснокова. – М: Дрофа, 2012. – 417 с.
6. Балакай А. Г. Словарь русского речевого этикета / А. Г. Балакай. – М.: АСТ-ПРЕСС, 2001.– 672 с.
7. Белинский В.Г., Полное собрание сочинений, т.6. – 355 с.
8. Белинский В.Г., Полное собрание сочинений, т.9. – 229 с.
9. Белошапкова, В.А. Современный русский язык / Изд. 2-е, В. А. Белошапкова. – М.: Высшая школа, 1989. – 800 с.
10. Боголепов В.Г., Язык поэмы Н.В. Гоголя «Мертвые души» – М., Учпедгиз, 1952. – 187 с.

**TA'LIM SIFATINI YAXSHILASH UCHUN TASHKILIY XULQ-ATVOR,
PSIXOLOGIYA VA SOTSIOLOGIYA NAZARIYALARIDAN
FOYDALANISHNING AHAMIYATI**

Sh.U.A'loxanova

Namangan davlat pedagogika instituti

"Ta'lim muassasalarining boshqaruvi" mutaxassisligi

2-bosqich magistranti

telefon raqam:+998999797879; khadiboevashokhida@gmail.com

Annotatsiya: *Ta'lim sifati ko'p jihatdan tashqi va ichki xulq-atvor, psixologiya va sotsiologiya fanlarini o'zaro bog'lab turadigan ko'rsatkichlardan biridir. Bunda jamoaning birligi, innovatsiyalarga ochiqlik, shaffof boshqaruv va sog'lom ish muhitini yaratish orqali yuqori natijalarga erishish mumkin. Bu*

nazariyalar ta'lim jarayonidagi inson omilini chuqurroq tushunishga yordam beradi va samarali yechimlarni taklif etadi.

***Kalit so'zlar:** ta'lim sifati, xulq-atvor, psixologiya, sotsiologiya, jamoaviy ish, individuallik, liderlik, motivatsiya, shaxsga yo'naltirilgan ta'lim.*

***Аннотация:** Качество образования является одним из показателей, связывающих внешнее и внутреннее поведение, психологию и социологию. Достичь высоких результатов можно путем создания сплоченности команды, открытости к инновациям, прозрачного управления и здоровой рабочей среды. Использование теорий организационного поведения, психологии и социологии важно для повышения качества образования. Эти теории способствуют более глубокому пониманию человеческого фактора в образовательном процессе и предлагают эффективные решения.*

***Ключевы слова:** качество образования, поведение, психология, социология, работа в команде, индивидуальность, лидерство, мотивация, личностно-ориентированное образование.*

***Annotation:** The quality of education is one of the indicators that connects the disciplines of external and internal behavior, psychology and sociology. In this, high results can be achieved by creating team unity, openness to innovation, transparent management and a healthy work environment. The use of theories of organizational behavior, psychology and sociology is important in improving the quality of education. These theories help to understand the human factor in the educational process more deeply and offer effective solutions.*

***Key words:** educational quality, behavior, psychology, sociology, teamwork, individuality, leadership, motivation, person-centered education.*

Doimiy rivojlanib borayotgan ta'lim sharoitida ta'lim sifatining yuqori standartlarini saqlab qolish eng ustuvor vazifa hisoblanadi. Bugungi yangi O'zbekiston jahon hamjamiyati sifatida o'z o'rniga ega bo'lib bormoqda. Mamlakatdagi har bir soha zamonga xos va mos tarzda rivojlantirilib, har bir sohada yangilanish nafasi ufurmoqda. Jahonda ta'lim sohasini rivojlantirish masalasi dolzarb vazifalar sifatida e'tirof etilmoqda. Ta'lim har bir davlatning

ma'naviy-madaniy hayoti va ijtimoiy-iqtisodiy taraqqiyoini belgilab beruvchi asos hisoblanadi. Ta'lim sifatini yaxshilashda uning takomillashuvida tashkiliy xulq-atvor, psixologiya va sotsiologiya kabi nazariyalaridan foydalanish juda muhim, chunki bu nazariyalar insonlarni tushunishga, ularning o'zaro munosabatlari va shaxsiy rivojlanishlarini samarali boshqarishga yordam beradi.

Bugungi kunda ta'lim sohasida sifatni oshirish masalasi dolzarb bo'lib, bu jarayonda tashkilotlarning ichki madaniyati va xulq-atvori muhim ahamiyat kasb etadi. Ta'lim muassasalari samaradorligini oshirish va talabalarga yuqori sifatli bilim berish uchun pedagogik jamoa ichida sog'lom muhit yaratish, tashkilotning aniq maqsad va vazifalarini belgilash zarur. Bu borada tashkiliy xulq-atvorning o'рни beqiyosdir. Tashkiliy xulq-atvor deganda tashkilotdagi xodimlarning o'zaro munosabatlari, tashkilot madaniyati va mehnat muhitini boshqarish orqali tashkilotning umumiy maqsadlariga erishishga xizmat qiluvchi yondashuv tushuniladi. Ta'lim sohasida bu atama o'qituvchilar, ma'muriyat va talabalarning o'zaro munosabatlariga hamda tashkilot ichidagi intizom va motivatsiya darajasiga taalluqlidir. O'qituvchilarni doimiy o'qitish va rivojlantirish, Kadrlarning malakasini oshirish tashkilot xulq-atvoriga ijobiy ta'sir ko'rsatadi. Doimiy o'quv kurslari va treninglar pedagoglarning kasbiy bilimini va muvofiqligini oshiradi. Jamoaviy tadbirlar va ochiq muhokama platformalari orqali tashkilotda sog'lom muhit yaratish tashkilot madaniyatining rivojlanishiga olib keladi. Har bir xodim o'zini tashkilotning ajralmas qismi sifatida his qilishi kerak. Talabalar bilan bo'lgan faol muloqot ularning ehtiyoj va takliflarini inobatga olish ta'lim sifatini oshirishga xizmat qiladi.

Tashkiliy xulq-atvor nazariyasi odamlarning xulq-atvorini o'rganadi. O'qituvchilar va ma'muriyat uchun talabalarning o'qishdagi motivatsiyasini oshirish, o'quv muassasasida ijobiy muhit yaratish, rahbarlik va jamoada ishlash ko'nikmalarini rivojlantirish orqali ta'lim sifatini oshirishga yordam beradi. Tashkiliy xulq-atvorning prinsiplari nafaqat ta'lim balki boshqa tashkilotlarda ham samarali ishlashi, maqsadlarga erishishi va xodimlar ortasidagi munosabatlarni yaxshilash uchun muhim qoidalar va yonalishlarni oz ichiga oladi. Bu yo'nalishlardan biri - maqsadga yonaltirilganlik. Bunda har bir xodim va butun

tashkilotning harakati umumiy maqsadlarga erishishga yonaltirilgan bolishi kerak. Yana bir ustuvor yonalish bu- muloqot va axborot oqimi. Bund tashkilot ichida samarali muloqot tizimi mavjud bolishi zarur. Bu xodimlarning bir-biri bilan aniq va togri axborot almashishini taminlaydi. Va yana bir muhim yonalish motivatsiya. Xodimlarni ishga jalb qilish va ularga ruhlantirish tashkilot uchun katta ahamiyatga ega. Maqsadga erishish uchun ragbatlantirish va mukofot tizimlari yaxshi yolga qoyilishi lozim.

Jamoaviy ish tashkilotning muhim qismlaridan biri- xodimlar ortasida hamkorlik va ishonchni rivojlantirish, umumiy maqsadlar sari birgalikda harakat qilish samarali natijalarga olib keladi. Jamoda ochiqlik, adolat va halollik tamoyillari saqlanishi zarur. Bu xodimlar ortasidagi ishonchni oshiradi va mehnat unumdorligini yaxshilaydi. Psixologiya- talabalarning individual xulq-atvori va intellektual rivojlanishini o'rganish orqali ta'lim jarayonlarini optimallashtirish imkonini beradi. Masalan, o'qituvchilar psixologiyaning o'quvchilarning emotsional ehtiyojlari, o'qitish uslublarini shaxsiylashtirish va motivatsiyani oshirishda qanday rol o'ynashini bilishlari kerak. Psixologiya nazariyalari orqali o'quvchilarning o'z-o'ziga bo'lgan ishonchini oshirish, stressni kamaytirish va ularning o'qishga bo'lgan qiziqishlarini kuchaytirish mumkin. Psixologiya nazariyalari insonning xulq-atvori, fikrlash jarayonlari, his-tuyg'ulari va shaxsiy rivojlanishini tushuntirishga yordam beradigan asosiy g'oyalar va tamoyillar bilan asoslanadi. Asosiy tamoyil deganda- insonning xulq-atvori va ruhiy hayotinning asosi ongsiz jarayonlarda yotishi nazarda tutiladi. Ta'lim jarayonida stress va boshqa emotsional muammolar paydo bo'lishidamumkin. Psixologik vositala sifatida: O'qituvchilar va talabalar uchun stressni boshqarish texnikalari ishlab chiqish, emotsional muvozanatni saqlashga yordam beruvchi mashg'ulotlarni o'tkazilishi nafaqat ta'lim jarayonini samarali qilishga, balki o'quvchilarning shaxs sifatida shakllanishiga ham katta hissa qo'shadi.

Avstraliyalik nevrolog va ruhshunos Zigmund Freyding fikricha; "Inson psixikasi uch qismga bo'linadi: Id(hirs va instinktlar), Ego:(ongli fikrlash), Superego(axloqiy qoidalar va me'yorlar). Bu nazariya odamlarning bolalik travmalari va ongsiz xohish-istaklari, ularning kelajakdagi xulq atvoriga qanday

ta'sir qilishini tushuntirishga qaratilgan. Sotsiologiya- ta'limiy muhitida, o'quv jarayonida odamlar qanday o'zaro ta'sir qilishi va ijtimoiy guruhlar ta'sirini o'rganadi. Talabalar jamoalari, madaniy diversifikatsiya va ijtimoiy ta'sirlar ta'lim jarayoniga kuchli ta'sir ko'rsatadi. Diversifikatsiya- ta'lim tizimida turli yo'nalishlar usullar va dasturlarni joriy qilish orqali ta'limning sifatini oshirish, o'quvchilar ehtiyojlarini qondirish hamda ularning ko'nikma va qobiliyatlarini rivojlantirish maqsadida amalga oshiriladigan strategiya. Sotsiologiya nazariyalari yordamida o'qituvchilar ijtimoiy adolat, teng imkoniyatlar va har xil ijtimoiy guruhlarga taalluqli turli o'quv uslublarini rivojlantirishi mumkin. Sotsiologiya nazariyalari inson jamiyatining tuzukishi, ijtimoiy munosabatlar va xulq atvorini tushuntirishga qaratilgan yondashuvlar va tamoyillardan iborat. Ushbu nazariya jamiyatning qanday ishlashini, undagi o'zgarishlar va ijtimoiy institutlarning ahamiyatini tahlil qiladi. Ta'limning barcha qatlamlar uchun teng va adolatli bo'lishini ta'minlash ham sotsiologik yondashuv orqali amalga oshiriladi. Har bir sotsiologik nazariya jamiyatni tushunishga turlicha yondashadi va ijtimoiy munosabatlar, tengsizliklar va ijtimoiy o'zgarishlarni tahlil qilishda o'ziga xos ahamiyat kasb etadi.

Bu nazariyalar orqali ta'lim jarayonini chuqur tushunish va moslashuvchan strategiyalarni joriy qilish orqali o'qitish sifatini sezilarli darajada oshirish mumkin. Tashkiliy xulq-atvor, psixologiya va sotsiologiya nazariyalari ta'lim tizimining inson omiliga yo'naltirilganligini ta'minlaydi. Ushbu yondashuvlar orqali motivatsiyani oshirish, samaradorlikni ta'minlash, shaxsiy ehtiyojlarga moslashish va ijtimoiy muvofiqlikni rivojlantirish mumkin. Bu esa, o'z navbatida, ta'lim sifatini sezilarli darajada yaxshilaydi. Ta'limni innovatsion, shaxsga yo'naltirilgan va samaradorligini oshiradigan tizim sifatida tashkil qilish uchun asos bo'lib xizmat qiladigan bu nazariyalarning o'zaro integratsiyasi ta'lim sifatini yanada yaxshilash imkonini beradi.

Foydalanilgan adabiyotlar ro'yxati:

1. G'aniyev, F. (2014). Tashkiliy xulq-atvor va rahbarlik san'ati. Toshkent: O'zbekiston Milliy universiteti nashriyoti.

2. Qosimov, A., & Yo’ldoshev, M. (2017). Rahbarlik psixologiyasi va menejment asoslari. Toshkent: TDPU nashriyoti.
3. Xolmatov, T. (2021). O’quv jarayonida interfaol metodlardan foydalanish. Toshkent: “Fan va taraqqiyot” nashriyoti.
4. Shodmonov, S. (2021). Raqamli ta’lim va boshqaruv texnologiyalari. Toshkent: Innovatsion rivojlanish nashriyoti.
5. Garrison, D. R., & Vaughan, N. D. Blended Learning in Higher Education: Framework, Principles, and Guidelines. Jossey-Bass.
6. Fullan, M. The New Meaning of Educational Change. Teachers College Press.

THE ROLE OF WEB QUEST TECHNOLOGY IN LEARNING ENGLISH

Jalilova Xolidaxon Fayzullo qizi

PhD student

Namangan State University

Department of History and Theory of Pedagogy

Abstract: *This research investigates the role of Web Quest technology in the acquisition and development of English language proficiency. Web Quests, as inquiry-based online learning tools, offer learners an organised yet adaptable framework for engaging with real language content, developing critical thinking, and fostering collaborative abilities. This study investigates how Web Quests affect reading comprehension, writing competency, listening and speaking skills, and overall language acquisition. This article seeks to explicate the usefulness of Web Quests in enhancing English language learning outcomes by analysing educational practices, case studies, and empirical data, as well as to offer best practices for their implementation in educational contexts. For answering the questions of the study, the researcher adopted the experimental approach. The sample of the study consisted of 24 students distributed into two groups. The lesson was taught to one group traditionally and to another group through web quest technology. The results were compared and analyzed.*

Keywords: *Web Quest technology, online learning, educational practices, language acquisition, inquiry-oriented activity.*

Annotatsiya: *Ushbu maqola ingliz tilini bilish va rivojlantirishda Web Quest texnologiyasining rolini o'rganadi. Veb-kvestlar so'rovga asoslangan onlayn ta'lim vositalari sifatida o'quvchilarga real til mazmuni bilan shug'ullanish, tanqidiy fikrlashni rivojlantirish va hamkorlik qobiliyatlarini rivojlantirish uchun uyushgan, ammo moslashuvchan asosni taklif qiladi. Ushbu tadqiqot veb-kvestlarning o'qishni tushunish, yozish qobiliyati, tinglash va gapirish qobiliyatlari va umumiy tilni egallashga qanday ta'sir qilishini o'rganadi. Ushbu maqola ta'lim amaliyotlari, amaliy tadqiqotlar va empirik ma'lumotlarni tahlil qilish orqali ingliz tilini o'rganish natijalarini oshirishda Web Kvestlarning foydaliligini tushuntirishga, shuningdek, ularni ta'lim kontekstida amalga oshirish bo'yicha eng yaxshi tajribalarni taklif qilishga intiladi. Tadqiqot savollariga javob berish uchun tadqiqotchi eksperimental yondashuvni qo'lladi. Tadqiqotning namunasi ikki guruhga bo'lingan 24 nafar talabadan iborat edi. Dars an'anaviy tarzda bir guruhga, boshqa guruhga esa veb-kvest texnologiyasi orqali o'tildi. Natijalar solishtirildi va tahlil qilindi.*

Kalit so'zlar: *Veb kvest texnologiyasi, onlayn ta'lim, ta'lim amaliyotlari, til o'zlashtirish, so'rovga yo'naltirilgan faoliyat.*

Аннотация: *В данной статье исследуется роль технологии веб-квестов в приобретении и развитии владения английским языком. Веб-квесты, как инструменты онлайн-обучения на основе запросов, предлагают учащимся организованную, но адаптируемую основу для взаимодействия с реальным языковым контентом, развития критического мышления и развития способностей к сотрудничеству. В этом исследовании изучается, как веб-квесты влияют на понимание прочитанного, навыки письма, навыки аудирования и разговорной речи, а также на общее овладение языком. Целью этой статьи является объяснение полезности веб-квестов для улучшения результатов изучения английского языка путем анализа образовательной практики, тематических исследований и эмпирических данных, а также предложение лучших практик по их внедрению в образовательный контекст.*

Для ответа на вопросы исследования исследователь применил экспериментальный подход. Выборку исследования составили 24 студента, разделенные на две группы. Урок проводился одной группе традиционно, а другой группе посредством технологии веб-квеста. Результаты сравнивались и анализировались.

***Ключевые слова:** Технология веб-квеста, онлайн-обучение, образовательные практики, овладение языком, исследовательская деятельность.*

Introduction. In the evolving landscape of education, technology continues to play a pivotal role in enhancing learning experiences. One such technological innovation is the Web Quest, an inquiry-oriented online learning activity that promotes critical thinking and problem-solving skills. This article explores how Web Quests contribute to the learning of English, focusing on their benefits, implementation strategies, and the impact on language acquisition. A Web Quest is an online-based task that requires students to explore information on the internet to solve a specific problem or answer a question. Typically, Web Quests are structured with clearly defined roles and goals, guiding learners through a series of web resources. The activities encourage students to engage with authentic materials, collaborate with peers, and apply their findings in a meaningful context. The effectiveness of Web Quests in learning English can be assessed through various means, including observing student engagement, evaluating the quality of their output, and soliciting feedback on their experiences. Additionally, assessing improvements in language skills and critical thinking abilities can provide valuable insights into the impact of Web Quests.

Literature Review: In 1995, Bernie Dodge, a professor of educational technology at San Diego State University, developed a model for integrating the use of web, to teach any subject at any grade level. He called his work a WebQuest and posted summery of his idea on the web. Since then educators around the world have incorporated WebQuest into their Curricula (Schwartz & Willing, 2001:p.104). A WebQuest is composed of six stages which introduce the activity to students and

familiarize them with the steps of the process. These six building blocks are common to all WebQuests and serve specific purposes to ensure that transformative learning occurs. Dodge (1995; 1997:p.2) describes the six basic parts of WebQuest :

1- An introduction provides some background information to prepare the student to lead the WebQuest program.

2- A task that is a doable and an interesting activity that allows students to learn and enhance their current knowledge by gathering information through the WebQuest.

Students are exposed to an inquiry-oriented activity.

3- A set of information sources needed to complete the task. Many (though not necessarily all) of the resources are embedded in the WebQuest document itself as anchors pointing to information on the World Wide Web. Information sources might include web documents, experts available via e-mail or real time conferencing searchable databases on the net, and books and other documents physically available in the learner's setting. Because pointers to resources are included, the learner is not left to wander through web space completely adrift.

4- A description of the process: the learners should go through a detailed description of the steps of the process which leads them to accomplish the task. The process should be broken out into clearly described steps.

5- Some guidance [resources] on how to organize the information acquired. This can take the form of guiding questions or direction such as timelines, concept maps or cause and effect diagrams...

6- A conclusion It is the closure of the quest that reminds the learners of what they've learned, and perhaps encourages them to extend the experience into other domains. Dodge, (2001:P.7-9); Schwartz & Willing (2001:P.104); Chatel & Nodell (2002:p.4-10); Macgregor & Lou (2005:p.162); Sanders (2006:p. 97-98); Hassenien (2006: p.42) All agreed that the components of WebQuest are the following:

- Introduction.
- Tasks.
- Process or procedure
- Resources.

- Conclusion
- Teacher page.

Methodology: The rapid growth of information and communication technologies, as well as the high demand for foreign language proficiency, require the use of educational methods and work structures that promote active learning. This study aims to develop a web quest for students of the university to improve their foreign-language competence formation. While web quests are widely available on the internet, not all of them are suitable for specific student groups. Thus, we chose some approaches and methods that are based on WebQuest technology to identify the effectiveness of this technology in the process of foreign-language competence formation of future specialists. Namely, Role-Playing Historical Events. Web Quests can incorporate role-playing activities where students are assigned roles based on historical figures or cultural representatives from different periods or regions. By immersing themselves in the mindset of these individuals, students can better appreciate the socio-cultural contexts that shaped their actions and decisions. This method is useful and convenient for assessing students. Also it is not boring and can motivate students to take part in lessons. If we give simple sample, "The Silk Road Journey" activity. In this Web Quest, students take on the roles of merchants, diplomats, or travelers along the Silk Road during different historical periods. They explore how the exchange of goods, ideas, and culture along this ancient trade route influenced the development of societies across Europe and Asia. Another method is that they are given a task based on WebQuest, creating a detailed, simple report and presentation addressing how climate change affects a specific region, its ecosystems, and human communities, along with potential solutions. In this process, they choose a region affected by climate change and research the region's climate, key environmental issues, and socio-economic impacts using provided resources. Finally, they collaborate with groupmates to compile findings into a comprehensive report and create a visual presentation. In this approach, they can also work together collaboratively.

Results and Discussion: As it was already mentioned above, for answering the questions of the study, the researcher adopted the experimental approach. The

sample of the study consisted of 24 students distributed into two groups. The lesson was taught to one group traditionally and to another group through web quest technology. The results were compared and analyzed. With the help of collaborative learning, such as team work, pair work, mainly role playing via WebQuest technology, students of first group learnt to work together, shared knowledge and appreciated views of one another.

Student projects demonstrated:

- 1) Perfect comprehension of a task: Their projects indicated a thorough understanding of the assignment.
- 2) Task completion: all materials are directly relevant to the topic, and resources are accurately cited; students consulted credible sources.
- 3) Work outcome: the work was clearly and logically presented with information that was directly related to the subject, the students critically examined the material, and their opinions were clearly shown.
- 4) Creative approach: Students' usage of demonstrative computing skills represented their creative approach.

Both traditional and innovative ways are useful. However, in this technological era, using WebQuest technology in classrooms is more convenient and interesting for students as well as educators.

Conclusion: In conclusion, Web Quest technology offers a dynamic and interactive approach to learning English. By incorporating authentic materials and collaborative activities, Web Quests not only enhance language skills but also foster critical thinking and effective communication. As technology continues to advance, integrating such innovative approaches into language education will likely offer even more opportunities for learners to engage with and master the English language. Despite some challenges, the benefits of Web Quest technology make it a valuable tool in modern education.

References:

1. Chatel, R., & Nodell, J. (2002). WebQuests: Teachers and Students as Global Literacy Explorers. [Internet]. Retrieved October 9, 2011 , from the World Wide Web (URLs):

2. Dodge, B. (1997). Some Thoughts About WebQuest, The WebQuest page. [Internet]. Retrieved September 12, 2011, the World Wide Web (URLs):
3. Dodge, B. (2001). FOCUS: Five rules for writing a great WebQuest. Learning and Learning with Technology, 28(8), 6-9, 58.
4. Hassanien, A. (2006). Using WebQuest to Support Learning with Technology in Higher Education, Journal of Hospitality, Leisure, Sport and Tourism Education, Vol. 5, No. 1, P. 41-49.
5. Macgregor, K., & Lou, Y. (2005). WebQuest Learning: How Task Scaffolding and Web Site Design Support Knowledge Acquisition, Journal of Research on Technology in Education, Vol. 37, No. 2, P. 161-175.
6. March, T. (2004, January). The Learning Power of WebQuests. Lightning the way for Next era Education. Retrieved from www.tommarch.com/writings/ascdwebquests/
7. Sanders, J. (2006). E-learning for GP Educators. United Kingdom: Radcliffeoxford Publishing.
8. Schwartz, L., & Willing, K. (2001). Computer Activities for the Cooperative Classroom. U.S.A.: Stenhouse Publishers.
9. Vidoni, K. L., & Maddux, C. D. (2008). WebQuests: Can they be used to improve critical thinking skills in students? Computers in the Schools, 19(1-2), 101-117. https://doi.org/10.1300/J025V19N01_09

SHARQ VA G`ARB MUTAFAKKIRLARINING PEDAGOG SHAXSI HAQIDAGI QARASHLARI

Abdullayeva Durdona Ravshanjon qizi

Namangan davlat pedagogika instituti

*Pedagogika va psixologiya fanlarini o`qitish metodikasi mutaxassisligi 2-bosqich
magistranti*

***E-mail:**durdonaabdullayeva914@gmail.com **Tel:**[+998931454709](tel:+998931454709)*

Annotatsiya: Ushbu maqolada pedagog shaxsining shakllanish tarixi, ta'lim jarayonining rivojlanish davrlari, ta'lim tarbiya jarayonida pedagogning roli, bo'lajak pedagoglarda shakllanishi shart bo'lgan xususiyatlar to'g'risida sharq va g'arb mutaffakirlarining qarashlari haqidagi fikr-mulohazalar hamda yurtimizda o'quv jarayonini takomillashtirish uchun olib borilayotgan islohotlar keltirilgan.

Kalit so'zlar: Pedagog, akademiya, donishmandlar uyi, qomusiy olimlar, yetuk inson, ma'rifatparvar, ta'magirlik, kasbiy mahorat, pantomimika, mimika, kasbiy bilim, pedagogik mahorat.

Аннотация: В данной статье история формирования личности педагога, периоды развития образовательного процесса, роль педагога в образовательном процессе, взгляды восточных и западных мыслителей на характеристики, которые должны формироваться в будущем педагогов, представлены взгляды нашей страны на реформы, проводимые по совершенствованию образовательного процесса.

Ключевые слова: Педагог, академия, дом мудрецов, учёные-энциклопедисты, зрелая личность, просветитель, учитель, профессиональные навыки, пантомима, мим, профессиональные знания, педагогическое мастерство

Abstract: In this article, the history of the formation of the personality of the pedagogue, the development periods of the educational process, the role of the pedagogue in the educational process, the opinions of eastern and western thinkers about the characteristics that must be formed in future pedagogues. and the reforms carried out to improve the educational process in our country are presented.

Key words: Pedagogue, academy, house of sages, encyclopedic scholars, mature person, enlightener, teacher, professional skills, pantomime, mime, professional knowledge, pedagogy skill.

Pedagog kasbi, uning paydo bo'lishi va ravnaq topishini o'rganish davomida bu kasbning paydo bo'lishini kishilik taraqqiyoti tarixi bilan uzviy bog'liqligini ko'rishimiz mumkin. Dastlabki maktablar qadimgi Sharqda (Bobil, Misr, Hindiston)da paydo bo'lib, ularda bolalarga ma'muriy-xo'jalik boshqaruvi asoslari

o’rgatilgan. Antik davrda maktablar Sparta, Afina va Rim tarbiya tizimining muhim tarkibiy qismi sifatida faoliyat olib borganlar. Qadimgi Yunonistonda bunday joylar “akademiya” deb nomlangan. “Akademiya” so’zi qahramon Akadema nomidan kelib chiqqan. Miloddan avvalgi IV asrda Afina yaqinidagi “Akadema” nomi bilan nomlanuvchi joyda Platon o’z shogirdlariga ma’ruzalar o’qigan bo’lib, keyinchalik, ta’lim tashkil etiluvchi maskan ham shunday nom bilan atala boshlagan. Qadimgi Rim va Yunonistonda bolalarga bilim berish faylasuflar zimmasiga yuklatilganligini ham alohida ta’kidlash o’rinli. Jamiyatning tabaqalanishi natijasida quldorlik tuzumida bolalarni ta’lim maskanlariga olib borish va olib kelish vazifasini qullar bajarishgan va ular “pedagog” deb nomlanganlar. Ushbu tushunchaning ma’nosi “bola yetaklovchi” demakdir.[1] Darhaqiqat tarixiy taraqqiyotning keyingi bosqichlarida bolalarga tizimli bilimlarni berish bilan doimiy shug’ullanuvchi kishilar aynan shu nom bilan atala boshlaganlar. Feodalizm davrida aksariyat maktablar musulmon mamlakatlarida masjidlar yoki Hindistonda ibodatxonalar qoshida tashkil etilgan. Bunday maktablarda yoshlarga diniy bilimlar bilan birga dunyoviy bilimlar ham o’rgatilgan. O’rta asrlar davrida esa Sharqda akademiya ko’rinishidagi ta’lim muassasalari ham faoliyat yuritgan bo’lib, ular «Donishmandlar uyi» (IX asr, Bag’dod), “Ma’mun akademiyasi” (XI asr boshlari, Xorazm), observatoriyalar qoshidagi jamiyatlar (XV asr, Samarqand) tarzida nomlangan. Akademiyalarga turli fan yo’nalishlari bo’yicha kuchli bilimga ega bo’lgan qomusiy olimlar jalb etilgan. O’rta asrlar hamda kapital ishlab chiqarishiga asoslangan jamiyatlarda akademiya (Sharqda madrasa)lar ko’rinishidagi maktablarda ma’naviy-axloqiy jihatdan yetuk, turli sohalar bo’yicha mukammal bilimga ega pedagoglarning faoliyat yuritishlariga alohida ahamiyat qaratilgan. Sharq Uyg’onish davri ham ulug’ allomalar, qomusiy bilim sohiblari, mashhur mutafakkirlarni yetishtirdi. Turli fanlar sohasida Muhammad al-Xorazmiy, Abu Bakr Roziy, Abu Rayhon Beruniy, Ahmad al-Farg’oniy, Umar Xayyom Muhammad al-Xorazmiy, Abu Nasr Farobiy hamda Abu Rayhon Beruniy, Abu Ali ibn Sinolar o’zlarining olamshumul kashfiyotlari va minglab asarlarni yaratishdi. Muhammad al-Xorazmiy o’qituvchining ma’naviy-axloqiy jihatdan yetuk bo’lishlariga alohida ahamiyat

qaratadilar. Ularning fikrlaricha, yaxshi o'qituvchi boshqalardan bir jihati bilan farq qiladi, ya'ni, u o'zi ega bo'lgan bilimlarni yoshlarga beminnat o'rgata olishi, har bir ishda ularga ibrat bo'lishi kerakligidir. Al-Forobiy o'qituvchi haqida shunday fikr bildiradi, "O'qituvchi va rahbarning vazifasi dono davlat rahbari vazifasiga o'xshaydi, shu sababli o'qituvchi eshitgan va ko'rganlarining barchasini eslab qolishi, aql-farosatga, chiroylik nutqga ega bo'lishi, o'quvchilarga aytmoqchi bo'lgan fikrlarni to'la va aniq ifodalab berishni bilmog'i lozim. Shu bilan birga o'z ornomusini qadrlashi, adolatli bo'lishi lozim. Ana shundagina u insoniylikning yuksak darajasiga ega bo'ladi va baxt cho'qqisiga erishadi".[2] Abu Ali ibn Sino o'z asarlarida o'qituvchi bolalarga ta'lim berishdek mas'uliyatli burchini bajarishi zarurligini uqtirar ekan, ularga faoliyatda muvaffaqiyatga erishish uchun tavsiyalar beradi. Jumladan, bolalar bilan muomalada bosiq, jiddiy bo'lish, berilayotgan bilimning bolalar tomonidan o'zlashtirilishiga e'tibor qaratish, ta'limda turli shakl va metodlardan foydalanish, bolaning xotirasi, bilimlarni egallash qobiliyati, shaxsiy xususiyatlarini bilishi, fanga qiziqтира olishi, berilayotgan bilimlarning eng muhimini ajratib bera olishi, bilimlarni tushunarli, bolaning yoshi, aqliy darajasiga mos ravishda berishi, har bir so'zning bolalar hissiyotini uyg'otish darajasida bo'lishi kerakligiga urg'u beradi. Qomusiy olim Abu Rayhon Beruniyning ma'naviy-axloqiy qarashlari bilan bog'liq ta'limotida ham mehnat, odob-axloq, ta'lim-tarbiya, kasb-hunar, ilm-ma'rifat uzviy mushtaraklikda, dialektik bir butunlikda tahlil etilgan. Inson amaliy faoliyatining biron-bir sohasi ularning ozaro ta'sirsiz amalga oshmaydi, deb yozgani ham bejiz emas, albatta. Beruniyning ma'naviy-axloqiy ta'limotida ikkiyuzlamachilik, yolg'onchilik, tuhmat, qopollik, og'rilik, bir-birining payiga tushish, xudbinlik singari yomon xulqlar toifasiga kiritiladi. Rostlik, odillik, adolat, bular Beruniyning fikricha, yuksak ma'naviyat, gozal odob-axloq belgisidir. Oz zararining hisobiga bolsa-da, rost gapir, haqiqatdan yuz ogirma, har bir narsaga odilona va xolisona yondosh, deb ta'lim beradi va ozi mazkur g'oya va ta'limotlarga bir umr sodiqlikning ibrat-namunasiga aylanadi[3]. Beruniyning fikricha, insonparvarlik- kishilarning ma'naviyat darajasi, u ozida ijobiy ahloqiy xislatlarni tarbiyalay olishi bilan ham bog'liq. Aqlli odam faqat otkinchi bolmagan aqliy ishlar, qadriyatidan lazzatlanadi. Insonning

ma'naviy qiyofasi va turmush tarzi esa uning oz his-tuyg'ularini qanday boshqara olishi bilan bog'liq. Aqlli odam faqat otkinchi bolmagan aqliy ishlar, qadriyatlardan lazzatlanadi. Insonning ma'naviy qiyofasi va turmush tarzi esa uning oz his-tuyg'ularini qanday boshqara olishi bilan bog'liq. U insonga tabiatning gultojisi deb qarar ekan, har bir inson aql-zakovatli, yuksak axloqli, bilim-ma'rifatli bolishi lozim deydi. Uning hamma asarlarida inson kamoloti uning tafakkurini rivojlanishi, sog'lom va jismoniy baquvvat bolishiga bog'liqligi ta'kidlanadi. Beruniy aqliy tarbiya haqidagi qarashlari uning ilm olish, bilish jarayoni haqidagi fikrlarida oz ifodasini topadi. Beruniy insonning har tomonlama kamol topishi eng avvalo mehnat bilan, oqib ma'lumot va hunar egasi bolish bilan bog'liq deb bilgan. Uning fikricha, inson aqli va ma'rifatliligi bilan barkamol va rasodir. Ma'lumki kishi kamolotida uch narsa (irsiyat, muhit, tarbiya) asosiy va etakchi rol oynaydi. Bularni faylasuf olimlar va pedagoglar turlicha izohlab kelganlar.

Mahmud Qoshg'ariy "Men a'zolar kasalligini davolashdan oldin odamlaming ruhiyatini davolashni zarur deb topdim. Bunga men o'qituvchilik yo'li bilan erishaman, bunga mening ishonchim komil. Chunki, a'zolar kasalligi bilan yuzlarcha, minglarcha odamlar halok bo'lsalar, nodonlik, bilimsizlik tufayli o'n ming va yuz minglarcha odamlar halok bo'ladilar." deb o'z fikrlarini bayon etganlar. Keyinchalik Mirzo Ulug'bek tomonidan barpo etilgan madrasalarda o'z davrining taniqli olimlari – Ali qushchi, Taftazoniy, qozizoda Rumi, Mavlono Muhammad, G'iyosiddin Jamshid Koshiy, Muiniddin Koshiy hamda Mansur Koshiylar talabalarga ta'lim berganlar va o'zlarining noyob asarlarini yozib qoldirdilar. Hazrat Alisher Navoiy o'z davrining ayrim maktabdorlari ega bo'lgan sifatlar, xususan, qattiqqo'llik, ta'magirlik va johilliklarni qoralaydi, o'qituvchining ma'naviy qiyofasiga jiddiy talablarni qo'yadi. O'qituvchi mehnatini xolisona baholab: "Agar shogird podsholikka erishsa ham, muallimga qulluq qilsa arziydi", "Haq yo'lida kim senga bir harf o'rgatmish ranj ila, aylamoq oson emas haqqin ado ming ganj ila" kabi satrlar bitganlar. [3].Buyuk qomusiy olimlarimiz zamonasining injiqliklariga va hayotning qiyinchiligiga qaramay ta'lim olish va yangi nazariyalar yaratish, kelajak avlod uchun manfaatli bo'ladigan asarlar yozish bilan mashg'ul bo'lganlar. XIX asr oxiri hamda XX asr boshlarida yuzaga kelgan jadidchilik

harakatining asoschilari, taniqli ma'rifatparvarlar – Mahmudxo'ja Behbudiy, Munavvar qori Abdurashidxonov, Abdulla Avloniy, Abduqodir Shakuriy, Abdurauf Fitrat, Is'hoqxon Ibrat va boshqalar aholi orasida nafaqat murabbiy, balki ma'naviy yetuk inson sifatida ham nom qozonganlar. Mashhur pedagog Abdulla Avloniy ham o'z asarlarida o'qituvchi shaxsi va uning faoliyati borasidagi qarashlarni ifodalashga alohida e'tibor qaratadi. Allomaning fikriga ko'ra bolaning sog'lom bo'lib o'sishida ota-onalar o'ziga xos rol o'ynasalar, uning fikriy jihatdan taraqqiy etishida o'qituvchining o'rni beqiyos ekanligini ta'kidlaydi. Mahmudxo'ja Behbudiy o'z zamonasi yoshlarining bilimli, madaniyatli va siyosiy faol bo'lishlari uchun ilg'or g'oyalari bilan birga amaliy faoliyatda ko'rsatib berganligi bilan ham ahamiyatlidir. U o'z amaliy faoliyatida aqliy tarbiyaning hayotda, ishlab chiqarishda muhim ahamiyat kasb etishini, yosh avlodni qobiliyatli, yaxshi turmush egasi qilib kamol toptirishda asosiy manba bo'lishini anglaganlar. Mutafakkir o'sha davr maktablari uchun darsliklarini yaratib, millatni savodli qilishga, murg'ak qalbda millat qayg'usi, millat iftixorini uyg'otishga oz bo'lsada hissa qo'shdi. Abdurauf Fitrat xalqni ma'rifatli qilishda ta'lim-tarbiya masalari juda muhim deb hisoblagan. Fitrat o'z asarlarida Buxorodagi barcha maktablarni keltirib o'tadi, ammo ta'lim-tarbiya berish axloqiy sifatlarni shakllantirishda hech qanday ahamiyati qolmaganini aytib o'tgan. Fitrat maktabni tarbiya o'chog'i deb hisoblagan, maktabni jamiyat hayotini rivojini ta'minlovchi asosiy manbalardan biri ekanligini ta'kidlagan. Maktab bolalarga tarbiya berib, jamiyatdagi buzuqliklar, o'g'irlik, razolatni yo'qotishi lozim deb biladi. Fitrat darsliklarida ko'plab hikoyalar keltiradi, bu hikoyalarda axloqiy tarbiya berishga va turli axloqiy xislatlarni singdirishga harakat qiladi. Fitrat inson shaxsini tarbiyalash uchun kurashgan mohir pedagogdir. U millatparvarlik va vatanparvarlik haqidagi qadriyatlarga tayanib, shunday ta'limot yaratdiki, bu ta'limot bugungi kunimizda vatanparvarlik mafkurasini yaratish va yoshlarni vatanni, millatni sevishga o'rgatishda muhim qo'llanma bo'la oladi. Fitrat vatan, vatanparvarlik va insonparvarlikni eng yuksak axloqiy xislat deb bilib, kishilarni uni asrashga, unga sidqidildan xizmat qilishga chaqiradi. Fitrat ijodiyotidagi eng muhim masalalardan biri uning islom dini g'oyalarini har taraflama chuqur o'rganib, tahlil etib, ulardan



komil insonni imon- e'tiqod va insofli qilib tarbiyalashda foydalanishni targ'ib qilganligidir. Fitrat barkamol inson tarbiyasida axloqiy tarbiyaning o'rne juda katta deb biladi. Uning fikricha, axloqiy tarbiyaning vazifasi insonni axloqiy barkamol, barchaga foydali inson qilib tarbiyalashdan iborat. U hikmat, iffat, shijoat va adolatni asosiy axloqiy sifatlar deb hisoblaydi.

Jamiyat tomonidan pedagog shaxsi haqidagi fikrlar o'z davrida Sharq mutafakkirlari bilan birgalikda g'arb ma'rifatparvarlarining asarlarida ham o'z aksini topgan. O'z davrining mashhur pedagog-gumanisti, cheklik yozuvchi Yan Amos Komenskiy o'qituvchining bola dunyoqarashini rivojlantirishdagi rolga katta baho berib, o'qituvchilik "yer yuzidagi har qanday kasbdan ko'ra yuqoriroq turadigan juda faxrli kasb" ekanligini yozib qoldiradi. Muallifning fikricha, pedagog o'z burchlarini chuqur anglay olishi hamda o'z qadr-qimmatini to'la baholay bilishi zarur. Yan Komenskiy o'qituvchi obrazini tasvirlar ekan, uning shaxsida vijdonli, ishchan, sabotli, axloqli, o'z ishini sevuvchi, o'quvchilarga otalardek muomala qiluvchi, ularda bilimga havas uyg'otuvchi, o'quvchilarni o'z ortidan ergashtiruvchi va diniy e'tiqod fazilatlarining namoyon bo'lishi maqsadga muvofiq ekanligiga urg'u beradi. Taniqli rus pedagogi va adabiyotshunosi Konstantin Dmitriyevich Ushinskiy o'qituvchi ma'naviyati va kasbiy faoliyatiga yuqori baho beradi hamda ularning kasbiy malakalarini doimiy ravishda takomillashtirib borish zarurligi to'g'risida o'z g'oyalarini fikrlarida ilgari suradi.[4] G'arb olimlarining o'qituvchi shaxsining qiyofasini chizibgina qolmay ularga ko'pgina talablar ham keltirib o'tishgan.

Xulosa o'rnida shuni qayd etish joizki, ko'rib turganimizdek zamonasining turli davrlarida ham tarbiya va ta'lim jarayonini rivojlantirish va yanada takomillashtirish uchun harakat qilgan allomalarimiz kam emas. Ular ajdodlarining o'zlaridan ko'ra aql-farosatli, bilimli bo'lishlari uchun o'zlarini fido qilganlar. Shuningdek, o'qituvchi jamiyat ijtimoiy hayotida ro'y berayotgan o'zgarishlar, olib borilayotgan ijtimoiy islohotlar mohiyatini chuqur anglab yetishi hamda bu borada o'quvchilarga to'g'ri, asosli ma'lumotlarni bera olishi, zamonaviy o'qituvchi sifatida ilm-fan, texnika va texnologiya yangiliklari va yutuqlaridan doimo xabardor bo'lishi, o'z mutaxassisligi bo'yicha chuqur, puxta bilimga ega, o'z

ustida tinimsiz izlanishi, pedagogika va psixologiya fanlari asoslarini puxta bilishi, ta’lim-tarbiya jarayonida o’quvchilarning yosh va psixologik xususiyatlarini inobatga olgan holda faoliyat tashkil etishi, ta’lim-tarbiya jarayonida eng samarali shakl, metod va vositalardan unumli foydalana olish imkoniyatiga hamda ijodkorlik, tashabbuskorlik va tashkilotchilik qobiliyatiga ega bo’lishi, yuksak darajadagi pedagogik mahorat, jumladan, kommunikativlik layoqati, pedagogik texnika- mimika, pantomimika, jest kabi jarayon qoidalarini chuqur o’zlashtirib olgan bo’lishi, nutq madaniyatiga amal qilishi, ya’ni uning nutqida aniqlik, to’g’rilik, ravonlik aks etgan bo’lishi, shaxsiy hayotda atrofdagilarga o’rnak bo’la olishi lozim. Bugungi kunda yurtimizda ta’lim tizimini yanada isloh qilish maqsadida qaror va qonunlar ishlab chiqilmoqda. Qolaversa, bugungi kunda muhtaram Prezidentimiz Sh.Mirziyoyev tomonidan jamiyatda o’qituvchi va murabbiylarning obro’-e’tibori va maqomini ko’tarish, o’quv dasturlari va metodikasini to’liq qayta ko’rib chiqish, maktabni ta’limning keyingi bosqichlari bilan uzviy bog’lash, o’qituvchilarni ortiqcha qog’ozbozlikdan xalos etib, o’z ustida ko’proq ishlashi uchun sharoit yaratish va rag’batlantirish kabi masalalarning yechimlari yuzasidan aniq vazifalar belgilab berilmoqda.

FOYDALANILGAN ADABIYOTLAR

1. Omonov, A. O. O., Haydarov, S. A. Tarix fanini o’rganishda qadimgi g’arb davlatlari. T.: 2021.
2. R.Mavlonova, N.Vohidova, pedagogika nazariyasi va tarixi. Toshkent.: 2010
3. Ziyamammedov B. Pedagogika. – Toshkent. 2014.
4. Ishmatov. K. Pedagogik texnologiyalarni nazariy asoslari. Ta’lim muammolari. Toshkent.: 1999.
5. O’zbekiston Respublikasining “Ta’lim to’g’risida”gi Qonuni;
6. O’zbekiston Respublikasi Prezidentining 2022-yil 28-yanvardagi PF-60-son “2022-2026 yillarga mo’ljallangan Yangi O’zbekistonning taraqqiyot strategiyasi to’g’risida” Farmoni. T.: 2022.
7. Azimova T. Pedagogik-psixologik tashxis va uning o’quv jarayonidagi ahamiyati. – Toshkent. 2017.
8. Ibragimov. X.I, Yo’ldoshev. U.A. Pedagogik psixologiya. Toshkent.: 2009.



**IXTISOSLIK MODULLARINI O'QITISH SAMARADORLIGINI
OSHIRISHIGA TALABALARNI YO'NALTIRISH TEXNOLOGIYALARI
(MAXSUS PEDAGOGIKA ASOSIDA)**

Sarimsoqova Maftuna Obidjon qizi

Namangan Davlat Pedagogika Instituti Maxsus pedagogika (logopediya) yo'nalishi

1-kurs magistiranti Telefon:932095909

Mail: sarimsoqovamaftuna01@gmail.com

Annotatsiya: *Ushbu maqolada ixtisoslik fanlarining o'qitish samaradorligi, ularning jamiyatdagi ro'li, maxsus pedagogikaning o'qitish yo'llari va tartibi, maxsus pedagogikaning asosiy yo'nalishlari, ixtisoslik Modullarini O'qitish Samaradorligini Oshirishda Talabalarni Yo'naltirish Texnologiyalariva zamonaviy texnologiyalar haqida ma'lumot berilgan.*

Kalit so'zlar: *maxsus pedagogika, texnologiya, jamiyat, pedagog, samaradorlik*

Abstract: *In this article, the effectiveness of teaching of specialized subjects, their role in society, teaching methods and procedures of special pedagogy, the main directions of special pedagogy, the technologies of student guidance and modern technologies for increasing the effectiveness of teaching specialized modules. information is provided.*

Key words: *special pedagogy, technology, society, pedagogue, efficiency.*

Аннотация: *В данной статье рассматриваются эффективность преподавания профильных предметов, их роль в обществе, методы и процедуры преподавания специальной педагогики, основные направления специальной педагогики, технологии ориентации учащихся и современные технологии повышения эффективности преподавания специализированных модулей. информация предоставлена.*

Ключевые слова: *специальная педагогика, технология, общество, педагог, эффективность.*

Kirish:

Bugungi ta'lim tizimi, har bir talabaning o'ziga xos ehtiyojlarini inobatga olish va unga mos ravishda samarali ta'lim berish jarayoniga katta e'tibor qaratmoqda. Ayniqsa, nogironligi yoki o'ziga xos ehtiyojlari bo'lgan talabalarga maxsus ta'lim texnologiyalari yordamida ixtisoslik modullarini o'qitishda samaradorlikni oshirish muhim ahamiyatga ega. Maxsus pedagogika, o'zining individual yondashuvi va zamonaviy texnologiyalarni qo'llash orqali ixtisoslashgan ta'lim jarayonini takomillashtirishda katta rol o'ynaydi.

O'zbekiston Respublikasi Prezidentining 2017 yil 7 fevraldagi "O'zbekiston Respublikasini yanada rivojlantirish bo'yicha Harakatlar strategiyasi to'g'risida"gi Farmonining ijtimoiy yo'nalishida amalga oshiriladigan muhim tadbirlar qatorida oliy ta'lim muassasalari uchun pedagoglarning yangi avlodini shakllantirish, ma'naviy-ahloqiy jihatdan yetuk, mustaqil dunyoqarashga ega, ijodiy fikrlovchi, boy milliy meros, shuningdek, umuminsoniy va milliy qadriyatlarga sadoqatli barkamol shaxsni tarbiyalab voyaga etkazish vazifalari ham belgilab o'tilgan. [1]

O'zbekiston Respublikasi Prezidentining 2017 yil 20 apreldagi "Oliy ta'lim tizimini yanada rivojlantirish chora-tadbirlari to'g'risida"gi Qarorida " ... ta'lim jarayonini, oliy ta'limning o'quv reja va dasturlarini yangi pedagogik texnologiyalar va o'qitish usullarini keng joriy etish, magistratura ilmiy-ta'lim jarayonini sifat jihatidan yangilash va zamonaviy tashkiliy shakllarini joriy etish asosida yanada takomillashtirish" lozimligi ko'rsatib o'tilgan.[2]

Maxsus pedagogika va uning o'qitishdagi roli

Maxsus pedagogika — bu nogironligi yoki o'ziga xos ehtiyojlari bo'lgan talabalarga ta'lim berishning metodologik asoslarini o'rgatadigan ilmiy soha hisoblanadi. Uning asosiy maqsadi har bir talabaga shaxsiy ehtiyojlariga moslashtirilgan ta'lim va rivojlanish imkoniyatlarini yaratib berishdan iboratdir. Maxsus pedagogika asosida o'qitish, talabaning o'qish jarayonidagi muvaffaqiyatini oshirish, uni jamiyatda faol ishtirokchi qilib tarbiyalashga yordam beradi.[3,32]

O'qitish jarayonida individual yondashuvni qo'llash, talabalar o'rtasidagi farqlarni hisobga olish va har birining ehtiyojlariga moslashtirilgan o'qitish usullarini joriy etish o'qitish samaradorligini sezilarli darajada oshiradi.

Shuningdek, maxsus pedagogik texnologiyalar talabalarga mustaqil ishlash, o'qish materiallarini tushunish va o'z bilimlarini chuqurlashtirish imkoniyatini yaratadi. Ayniqsa individual xususiyatlarini hisobga olgan holda ta'lim berish hozirgi kunda sifatli ta'lim jarayoni hisoblanadi. [3,45]

Maxsus pedagogikaning asosiy yo'nalishlari:

Inkluziv ta'lim: Alohida ehtiyojli bo'lgan bolalarni umumta'lim maktablarida ta'lim olish imkoniyatini yaratishdan iborat.

Reabilitatsiya va reabilitatsiya texnologiyalari: Talabalarning rivojlanish imkoniyatlarini oshirish uchun turli usullar va texnologiyalardan foydalanish.

Differensial ta'lim: Har bir talabaning ehtiyojiga moslashgan o'qitish usullari va strategiyalar. Ya'ni har bir bolani qobiliyatidan kelib chiqqan holda ta'lim tizimini yaratishdir. [4,54]

Ixtisoslik Modullarini O'qitish Samaradorligini Oshirishda Talabalarni Yo'naltirish Texnologiyalari

Ixtisoslik modullarini o'qitishda samaradorlikni oshirishda talabalarni yo'naltirish texnologiyalari hozirgi kunda muhim o'rin tutadi. Bunday texnologiyalar o'qituvchi va talaba o'rtasidagi aloqani mustahkamlash, ta'lim jarayonining har bir bosqichida talabani o'qish motivatsiyasini oshirish va o'qish jarayonini muvaffaqiyatli boshqarish uchun foydalaniladi. Buning uchun quyidagi texnologiyalarni qo'llash samarali bo'ladi:

Individulizatsiya va Differensial Ta'lim

Individulizatsiya, har bir talabaning o'ziga xos xususiyatlari, ehtiyojlari va qobiliyatlarini hisobga olishni nazarda tutadi. Ixtisoslik modullarini o'qitishda, har bir talabaga mos ta'lim dasturini ishlab chiqish va individual yondashuvni qo'llash o'qish samaradorligini oshiradi. Differensial ta'lim esa, turli darajadagi talabalarga moslashgan o'quv materiallarini taqdim etish va ular uchun maxsus o'qitish metodlarini qo'llashni anglatadi. Bu usul talabalar orasidagi farqlarni bartaraf etishga va barcha talabalarning o'qish imkoniyatlarini tenglashtirishga yordam beradi. Jamiyatda har qanday fuqoro teng huquqli ekanligini anglatadi. [5,28]

Ixtisoslik Modullarini O'qitish Samaradorligini Oshirish

Ixtisoslik modullarini o'qitish samaradorligini oshirishda muhim omil talabalarni to'g'ri yo'naltirish texnologiyalarini qo'llashdir. Bu jarayon, o'z ehtiyojlari bo'lgan talabalarga, shuningdek, ixtisoslashgan sohalarda yuqori malakali mutaxassislar tayyorlashda muhim rol o'ynaydi. Ayniqsa inklyuziv ta'lim sohasida sifatli ta'lim berish, o'qituvchilarni malakasini oshirish juda muhim ahamiyatga egadir. [6,62]

Zamonaviy Pedagogik Texnologiyalar

Bugungi kunda ta'limda foydalanilayotgan zamonaviy texnologiyalar, o'qitish samaradorligini sezilarli darajada oshirib kelmoqda. Multimediali ta'lim vositalari, interaktiv platformalar, virtual simulyatsiyalar va onlayn darslar yordamida talabalar o'quv materiallarini yanada chuqurroq va samaraliroq o'zlashtirishlari mumkin. Maxsus ehtiyojlarga ega talabalarga, masalan, brayl yozuvi yoki audiokitoblar orqali darslarni o'qitish imkoniyatlarimavjud. Bunday texnologiyalar talabalarning mustaqil ishlashiga, bilimlarini mustahkamlashga va o'qish motivatsiyasini oshirishga xizmat qiladi. Ayniqsa qo'shimcha foydalanish uchun taqdim etilayotgan electron qo'llanmalar barcha talabalar uchun samarali vosita hisoblanib kelmoqda. [7,32]

Amaliy Mashg'ulotlar va Simulyatsiyalar

Ixtisoslashgan ta'limda amaliy mashg'ulotlar va simulyatsiyalarni keng qo'llash talabalar uchun nazariy bilimlarni amaliyotda qo'llash imkonini yaratadi. Talabalar o'z ko'nikmalarini rivojlantirish, mustaqil ishlash va haqiqiy ish muhitida o'zlarini sinab ko'rish orqali o'quv jarayonini samarali o'tishlari mumkin. Bu, ayniqsa, ixtisoslik modullarida juda muhimdir, chunki o'quvchilarga o'z sohasida chuqurroq bilim va tajriba berish kerak bo'ladi. [8,56]

Natija

Ixtisoslik modullarini o'qitishda talabalarni yo'naltirish texnologiyalarining qo'llanilishi, talabalarning o'quv faoliyatini yaxshilash, motivatsiyalarini oshirish va bilimlarni chuqurlashtirishga yordam beradi. Ayniqsa har bir olgan nazariy bilimlarini amaliyotda qo'llash imkoniyatini bermoqda. Bundan tashqari alohida ehtiyojli bolalar uchun sifatli ta'lim berish maqsadida turli xil malaka oshirish

seminarlari va imkoniyatidan kelib chiqqan holda ta'lim olish sharoitlarini beryapti.

Xulosa

Xulosa qilib shuni aytishimiz lozimki, ixtisoslik modullarini o'qitishda talabalarni yo'naltirish texnologiyalarini samarali qo'llash, o'qish jarayonini shaxsiylashtirish, o'quvchilarning o'ziga xos ehtiyojlarini inobatga olish va zamonaviy pedagogik vositalarni joriy etish orqali o'qitish samaradorligini oshirish mumkin. Maxsus pedagogika asosidagi yondashuvlar va texnologiyalar, talabalar o'rtasidagi farqlarni bartaraf etishga, ularni muvaffaqiyatli ta'lim olishga rag'batlantirishga, shuningdek, ta'lim tizimining inklyuzivligini ta'minlashga yordam beradi. Bu, o'z navbatida, jamiyatda har bir talabaning o'z o'rnini topishiga va jamiyatga foydali mutaxassis sifatida xizmat qilishiga imkon yaratadi.

Foydalanilgan adabiyotlar:

- 1: O'zbekiston Respublikasi Prezidentining 2017 yil 7 fevraldagi "O'zbekiston Respublikasini yanada rivojlantirish bo'yicha Harakatlar strategiyasi to'g'risida"gi Farmoni
- 2: O'zbekiston Respublikasi Prezidentining 2017 yil 20 apreldagi "Oliy ta'lim tizimini yanada rivojlantirish chora-tadbirlari to'g'risida"gi Qarorida "
- 3: Sh. M. Tuxmatov, "Maxsus Pedagogika", Toshkent, 2020.
- 4: N. P. Makarova, "Pedagogika texnologiyalari", Moskva, 2018.
- 5: G. A. Ivanova, "Ixtisoslashgan ta'lim: tamoyillar va metodlar", Sankt-Peterburg, 2021. 2002 yil, 56-bet.
- 6: Muslimov N.A. Bo'lajak kasb ta'limi o'qituvchilarini kasbiy shakllantirish. Monografiya. - T.: Fan, 2004. - 128 b.
- 7: Musurmonova O. va boshqalar. O'quv ishlab chiqarish ta'limi. O'quv uslubiy qo'llanma. T.: "Abdulla Qodiriy nomidagi xalqim ejrosi nashriyoti. 2004 y
- 8: U. Tolipov O., Sharipov Sh. Kasbiy ta'lim pedagogikasi. O'quv qo'llanma. - Toshkent: TDPU, 2007. - 389 b.
- 9: Olimov Q.T. U chebno-m etodicheskoe obespechenie . spetsialnbix dissiplin v sistem e srednego spetsialnogo obrazovaniya. // Uzluksiz ta'lim . 2004 y.- № 3. B. 68-75. 24.



BO'LAJAK O'QITUVCHILARNI TARBIYAVIY FAOLIYATGA TAYYORLASHDA PEDAGOGIK YONDASHUV

Bekberdiyeva Gulbahor

University Business of Science o'qituvchisi

***Annotatsiya.** Maqolada jahonda kechayotgan globallasuv jarayonlari, ta'lim-tarbiya tizimini ilm fan taraqqiyotining eng so'nggi yutuqlari negizida modernizatsiyalash uchun yoshlar ijtimoiy faolligini oshirish jarayonida bo'lajak o'qituvchilarning tarbiyaviy faoliyatni amalga oshirishlari zarurligi asoslanib, tarbiyaviy faoliyat tushunchasining mazmuni, maqsad va vazifasi, jarayonni tashkil etish uchun talabalar o'zlashtirishlari zarur bo'lgan bilimlar sohasi bayon etilgan.*

***Kalit so'zlar:** ilm, fan, tizim, kompetentsiya, kompetentlik tarkib, qism, ta'lim, standart, samara, maxsus uslubiy, natija, imkoniyat, tarbiyaviy faoliyat*

Jahonda yuz berayotgan ilmiy-texnik taraqqiyot natijasida fanlarda yangi tarmoqlarning paydo bo'lishi hamda fanlararo integratsiyaning jadal rivojlanishi oliy ta'lim tizimida mutaxassislarni tayyorlash jarayonida axborotlar, xususan bilim, ko'nikma va malakalarga qo'yilgan talablarning ortishiga olib kelmoqda. Bunday sharoitlarda bo'lajak o'qituvchilarni tayyorlash jarayoniga innovatsion va integratsion texnologiyalarni joriy qilish, axborotlarni uzatishda fanlararo aloqadorlik tamoyillariga qat'iy amal qilish muammolari yuzaga kelmoqda. Natijada oliy ta'lim muassasalarida bo'lajak boshlang'ich sinf o'qituvchilarini tayyorlash jarayonining innovatsion va integratsion texnologiyalarini takomillashtirish zaruriyatini oshirmoqda.

Dunyo miqyosida bo'lajak o'qituvchilarni tayyorlash mazmuni, ijtimoiy va tabiiy yaxlitlik sifatida real dunyoning mavjudligi va rivojlanishi qonunlari, uning elementlari o'rtasidagi asosiy aloqalar va munosabatlarning tabiati haqida tasavvurlarni shakllantirishga qaratilgan tadqiqotlar olib borilmoqda. Xususan, innovatsion fikrlashni rivojlantirish muammosining o'ziga xos xususiyatlari,

ta'limni tashkil etish jarayonida innovatsiya va integratsiya muammolari, integratsiyaning nazariy masalalariga bag'ishlangan tadqiqotlar natijalari muhim ahamiyatga ega. Shu bilan birgalikda, bo'lajak boshlang'ich sinf o'qituvchilarining bilim, ko'nikma va malakalarini ta'lim jarayonini tashkil etishning innovatsion va integratsion texnologiyalari, jumladan, integratsiya jarayonlarining qonuniyatlari to'g'risidagi ma'lumotlar bilan boyitish dolzarb vazifalarga aylanmoqda.

Mamlakatimizda pedagogik kadrlar tayyorlash tizimini takomillashtirish, umumta'lim maktablarida ta'lim sifatini oshirish, tabaqalashtirish, variativ o'quv rejalari, fanlarni o'qitishda o'quvchilarni hayotga tayyorlash tamoyillarini keng joriy qilish masalalariga alohida e'tibor qaratilmoqda. "Pedagogika sohasi ta'lim yo'nalishlari va mutaxassisliklari uchun o'zgaruvchan o'quv reja va dasturlarni joriy etish...

Vazifalari belgilanib, talabaning aqliy, intellektual va jismoniy kuchlarini ma'lum bir maqsadga yo'naltirish, amaliy faoliyatni nazariy bilimlar bilan to'ldirish, bilimlarni, dizaynni, kommunikativ-nutq hamda tashkiliy bilim va ko'nikmalarni rivojlantirish asosida nazariy bilim, amaliy bilim va ko'nikmalarni shakllantirishga yo'naltirilgan innovatsion yondashuvlar asosida fanlararo integratsiyaning samarali mexanizmlarini takomillashtirish bo'yicha ilmiy asoslangan taklif va tavsiyalar ishlab chiqishni taqozo etmoqda.

Pedagog xodimning kasbiy faoliyatiga qo'yiladigan zamonaviy talablar.

Mamlakatimiz ijtimoiy hayotining barcha sohalarida amalga oshirilayotgan islohotlarning maqsadi inson va uning manfaatlarini, uning xavfsizligi va farovonligini ta'minlash hamda barkamol avlodni voyaga etkazishga qaratilgandir. Mustaqillikni qo'lga kiritgandan keyingi qisqa vaqt ichida bosib o'tgan taraqqiyot yo'li asrlarga arzigulik mazmun va mohiyat kasb etmoqda. Ma'lumki, taraqqiyotni harakatga keltirishda va turmushda ro'y berayotgan jarayonlarga o'z ta'sirini o'tkazishda jamiyat ijtimoiy-siyosiy, iqtisodiy, madaniy-ma'naviy yangilanishining muhim subyekti bo'lgan yoshlarni barkamol shaxs qilib tarbiyalash muhim masalasi ahamiyatiga ega. Har bir jamiyatning kelajagi uning ajralmas qismi va hayotiy zarurati bo'lgan ta'lim tizimining qay darajada rivojlanganligi bilan belgilanadi. Ta'lim samaradorligini oshirish, shaxsning ta'lim markazida bo'lishini

va yoshlarning mustaqil bilim olishlarini ta'minlash uchun ta'lim muassasalariga yaxshi tayyorgarlik ko'rgan va o'z sohasidagi bilimlarni mustahkam egallashdan tashqari zamonaviy pedagogik texnologiyalarni va interfaol uslublarni biladigan, ulardan o'quv va tarbiyaviy mashg'ulotlarni tashkil etishda foydalanish qoidalarini biladigan o'qituvchilar kerak. Buning uchun barcha fan o'qituvchilarini pedagogik va axborot texnologiyalar, interfaol uslublarni bilan qurollantirish hamda olgan bilimlarini o'quv-tarbiyaviy mashg'ulotlarda qo'llash malakalarini uzluksiz oshirib borish lozim. Ta'lim muassasasi o'qituvchisining faoliyati shaxsni tarbiyalash jarayonida ta'lim-tarbiya olish sharoitlarini yaratish, uning ehtiyojlarini qondirish va qobiliyatlarini ochish hamda rivojlantirishga yo'naltirilgan bo'lishi lozim. Ta'lim muassasasi o'qituvchisining malakasi maxsus va pedagogik fanlar bilan yoritiladigan ikki qirraga ega bo'lishi lozim va u doimo "Nima uchun o'qitish kerak?", "Qanday o'qitish kerak?" degan savollarga javob topishi zarur. Bu javoblar pedagogika fanining asosiy qoidalari va qonuniyatlariga mos holda talqin qilinishi, shuningdek, ta'lim xususiyatlari e'tiborga olingan bilimlarga asoslangan bo'lishi lozim. Pedagogikaning muhim muammolaridan biri, o'qituvchining mutaxassisligi va faoliyatining asosini tashkil etish shart bo'lgan pedagogik jarayon nazariyasini ishlab chiqishdir.

Pedagoglar mutaxassislik bo'yicha mavjud bilimlaridan tashqari o'quv jarayoniga qadam qo'yar ekanlar, pedagogik va psixologik bilimlar, texnologiya va o'qitish metodikalariga doir zarur bilimlarni egallagan bo'lishi kerak. Shuning uchun ham pedagoglarning malakasini oshirishda: - o'qitish jarayonining samaradorligini ta'minlovchi pedagogik malakalarni shakllantirish; - ijtimoiy-iqtisodiy, siyosiy, gumanitar bilimlarni anglashga yo'naltirilgan yangi kasbiy tafakkurni shakllantirish; - o'qituvchi faoliyatining metodologik asosi sifatida pedagogik bilimlar tizimini egallash; - o'qituvchilarning kasbiy faoliyatlariga yaqinlashtirilgan uslublarni tizimi sifatidagi o'qitish texnologiyasini egallash masalalari asosiy, deb belgilanadi.

Zamonaviy o'qituvchilarning bilim va ko'nikmalariga qo'yiladigan talablar. - O'qituvchilar o'zlari o'qitayotgan o'quvchilarining ruhiyatlariga mos ravishda muloqotda bo'la olish,

- Zamonaviy pedagogik texnologiyalarni egallash va o‘quv-tarbiyaviy jarayonda qo‘llay olishi kerak.

Bugungi kunda an’anaviy ta’limni zamonaviylashtirish yo‘lida birgina texnologiyaga asoslangan o‘qitish uchramaydi. Odatda, o‘qitishda bir necha texnologiyalarning elementlari birdaniga qo‘llaniladi, chunki pedagogik texnologiya – bu o‘quv jarayonini to‘liqligicha egallovchi loyiha, yaxlitlik, natija, ya’ni o‘quv jarayonini inson va texnik imkoniyatlarini hisobga olgan holda aniq maqsad, natijaga yo‘naltirilgan jarayondir. O‘qituvchi zamonaviy pedagogik texnologiyalarning o‘quv-tarbiya jarayonidagi o‘rni, ulardan foydalanish, shuningdek, usul, metod va texnologiya tushunchalarining farqlay olishlari, “Aqliy hujum”, “Tarmoqlar”(Klaster) “Assesment” metodlari, “Bumerang”, “Skarabey”, “Charxpalak”, “Rezume” “Keys-stadi” va shu kabi texnologiyalar haqidagi bilimlarga ega bo‘lishlari va ulardan o‘quv-tarbiya jarayonida foydalana olishlari lozim. Hozirgi davrda sodir bo‘layotgan innovatsion jarayonlarda ta’lim tizimi oldidagi muammolarni hal etish uchun yangi axborotni o‘zlashtiradigan va o‘zlashtirgan bilimlarini o‘zlari tomonidan baholashga qodir bo‘lgan, zarur qarorlar qabul qiladigan, mustaqil va erkin fikrlaydigan shaxslar kerak. Shuning uchun ham ta’lim muassasalarining o‘quv-tarbiyaviy jarayonida zamonaviy o‘qitish uslublari, ya’ni interfaol uslublari, innovatsion texnologiyalarning o‘rni va ahamiyati beqiyosdir. Pedagogik texnologiya va ularning ta’limda qo‘llanishga oid bilimlar, tajriba o‘quvchilarni bilimli va yetuk malakaga ega bo‘lishlarini ta’minlaydi. Har bir darsni yaxlit holatda ko‘ra bilish va uni tasavvur etish uchun o‘qituvchi bo‘lajak dars jarayonini loyihalashtirib olishi kerak. Buning uchun u darsning texnologik xaritasi har bir mavzu, har bir dars uchun o‘qitilayotgan predmet, fanning xususiyatidan, o‘quvchilarning imkoniyati va ehtiyojidan kelib chiqqan holda tuziladi. Hozirgi zamon ta’lim tizimidagi amaliy tajriba shuni ko‘rsatadiki, oldindan puxta loyihalashtirilgan dars, albatta, o‘qituvchi va o‘quvchiga darsni qiziqarli bo‘lishi, shuningdek, ijobiy natijaga erishishlariga imkoniyat yaratadi hamda darsning samaradorligini oshiradi.

Foydalanilgan adabiyotlar:

1.Andrey Viktorovich Isaev, Lyudmila Aleksandrovna Isaeva and Alla

Grigorievna Kravets. Individualized Educational Trajectory: Educational Courses Integration. World Applied Sciences Journal 24 (Information Technologies in Modern Industry, Education & Society): P. 62-67, 2013 ISSN 1818-4952 © IDOSI Publications.

2. A.A.Ibragimov. Pedagogning individual ta'lim trayektoriyasini loyihalash va amalga oshirish metodikasi. Uslubiy qo'llanma. –Samarqand viloyati XTXQTMOHM, 2020. - 80 bet.

3. Markova A.K. Psixologiya professionalizma. – M.: Znanie, 1996.

4. Muslimov N.A. Bo'lajak kasb ta'limi o'qituvchilarini kasbiy shakllantirish / Monografiya. – T.: Fan, 2004.

5. Muslimov N.A., va boshqalar. Kasb ta'limi o'qituvchilarining kasbiy kompetentligini shakllantirish texnologiyasi/ Monografiya. – T.: "Fan va texnologiya" nashriyoti, 2013.

6. PEDAGOGS Jurnal, 7(1), 471–474. Retrieved from <https://pedagoglar.uz/index.php/ped/article/view/515>

IJTIMOYIY TARMOQLAR VA ULARNING CHET TILLARINI O'RGANISHDAGI ROLI: INGLIZ TILIDAGI LEKSIK KO'NIKMALARNI SHAKLLANTIRISHDA TELEGRAM FOYDALANISH MISOLI

Gafforova Durdona Gafforovna

University of Business and Science. O'qituvchi

Annotatsiya: Ushbu maqola ijtimoiy tarmoqlarning chet tillarni o'rganishdagi ta'sirini, jumladan, Telegram orqali ingliz tilidagi leksik ko'nikmalarini rivojlantirish misolini tahlil qiladi. Telegramning turli xususiyatlaridan, masalan, chatlar, kanallar va botlardan foydalanishning samaradorligi va usullari ko'rib chiqiladi.

Аннотация: Статья исследует влияние социальных сетей на обучение иностранным языкам, на примере использования Telegram для формирования

лексических навыков в изучении английского языка. Анализируются методы и эффективность применения различных функций Telegram, таких как чаты, каналы и боты, для улучшения владения языком у обучающихся.

***Annotation:** This article explores the impact of social media on foreign language learning, using Telegram as an example to develop lexical skills in English language acquisition. It examines the methods and effectiveness of utilizing various Telegram features like chats, channels, and bots to enhance learners' language proficiency.*

***Kalit soʻzlar:** ijtimoiy tarmoqlar, tillarni oʻrganish, Telegram, leksik koʻnikmalar, ingliz tili.*

***Keywords:** social media, language learning, Telegram, lexical skills, English language.*

***Ключевые слова:** социальные сети, обучение языкам, Telegram, лексические навыки, английский язык.*

Kirish

Zamonaviy axborotlashgan jamiyatda ijtimoiy tarmoqlarning ta'lim jarayonlaridagi roli tobora ortib bormoqda. Ushbu maqola, xususan, ijtimoiy tarmoqlar orqali chet tillarini, jumladan ingliz tilini oʻrganish jarayonida leksik koʻnikmalarni qanday rivojlantirish mumkinligini oʻrganadi. Telegram kabi platformalar, oʻzining interaktiv xususiyatlari bilan, ta'limiy jarayonda yangi imkoniyatlar yaratadi.

Bugungi kunda Telegram global miqyosda keng tarqalgan ijtimoiy tarmoqlardan biri hisoblanadi. Uning guruh chatlari, kanallari va botlari orqali foydalanuvchilar turli til resurslariga kirish imkoniyatiga ega. Masalan, ingliz tili oʻrgatuvchi maxsus kanallar yoki guruhlar orqali foydalanuvchilar yangi soʻzlarni oʻrganish, ularga oid misollar topish, shuningdek, til oʻrganish boʻyicha maslahat va tavsiyalar olishlari mumkin. Bu, ayniqsa, oʻz-oʻzini oʻqitishni afzal koʻrgan oʻquvchilar uchun juda qulay.

Telegram'da joylashgan turli interaktiv botlar orqali foydalanuvchilar oʻz bilimlarini mustaqil sinovdan oʻtkazishlari, shuningdek, oʻzlariga yangi leksik

materiallarni oson va qulay tarzda egallashlari mumkin. Botlar orqali taqdim etiladigan mashqlar, testlar va o'yinlar til o'rganuvchilarga real vaqt rejimida o'z bilimlarini baholash imkonini beradi, bu esa o'z navbatida ularning motivatsiyasini oshiradi va o'rganish jarayonini yanada samarali qiladi.

Shuningdek, Telegram platformasi orqali o'qituvchilar va o'quvchilar o'rtasida tezkor muloqotni yo'lga qo'yish mumkin. O'qituvchilar o'z shogirdlariga darsliklar, o'quv qo'llanmalarini yuborish, shuningdek, dars jarayonlarini boshqarish imkoniyatiga ega. O'quvchilar esa o'z savollariga tezkor javob olish, mavzuni chuqurroq tushunish uchun qo'shimcha materiallarni so'rash imkoniyatiga ega bo'ladilar.

Metodologiya

Telegram orqali ingliz tilini o'rganayotgan o'quvchilar orasida leksik ko'nikmalar shakllanish jarayonini o'rganishdir. Tadqiqot metodologiyasi sifatli va miqdoriy usullarni o'z ichiga oladi, bu esa keng ko'lamlı ma'lumotlar to'plash va ularni chuqur tahlil qilish imkonini beradi. Tadqiqot namunasi sifatida, UBS universitetning til markazlarida ingliz tilini o'rganayotgan 50 nafar talaba tanlandi. Ularning yoshi 18 dan 24 yoshgacha bo'lgan talabalar orasidan tasodifiy tanlov usuli bilan ajratib olindi. Tadqiqotda ishtirok etishdan oldin, barcha qatnashchilardan rozilik xati olingan. Talabalar o'zlarining ijtimoiy media foydalanish tarixi va ingliz tilidagi leksik bilimlarini baholash uchun so'rovnomalar to'ldirdilar. So'rovnomalar o'quvchilarning Telegram'dagi faolligini, qaysi turdagi kanallar a'zo bo'lishini va ularning til o'rganishiga qanday ta'sir qilishini o'rganish uchun mo'ljallangan edi. Dars jarayonlari va Telegram orqali o'tkazilgan interaktiv mashg'ulotlar kuzatuvlar orqali yozib olindi. Bu kuzatuvlar davomida o'qituvchilar va talabalar o'rtasidagi muloqot, shuningdek, talabalar tomonidan ishlatiladigan leksik materiallar tahlil qilindi. Talabalardan 15 nafari bilan chuqur interv'yular o'tkazildi. Bu interv'yular orqali talabalar ijtimoiy media, xususan Telegram orqali til o'rganish tajribalari haqida batafsil ma'lumot berishdi.

Tadqiqotning nazariy asosi sotsial konstruktivistik yondashuvga asoslangan bo'lib, bu yondashuv bo'yicha bilimlar ijtimoiy muloqot va hamkorlik jarayonida shakllanadi. Shuningdek, tadqiqotda Krashenning ikkinchi tilni o'rganish

nazariyasi va Swainning output nazariyasi kabi asosiy lingvistik nazariyalar qo'llanilgan.

Mazkur tadqiqot ingliz tili o'qituvchilari va o'quv materiallari yaratuvchilari uchun qimmatli ma'lumotlrini taqdim etishi mumkin. Talabalar o'zlarining leksik ko'nikmalarini qanday rivojlantirayotganlarini tushunishda va bu jarayonni yanada samarali qilishda ushbu ma'lumotlardan foydalanishlari mumkin.

Tadqiqotning ahamiyati

Tadqiqot natijalari ijtimoiy tarmoqlar, xususan Telegram platformasi orqali til o'rganish metodikalarini yaxshilashga qaratilgan bo'lib, bu borada qo'llaniladigan usullar va strategiyalar to'plamini boyitadi. Shuningdek, tadqiqot ingliz tilini o'rganayotgan o'quvchilarga o'z leksik ko'nikmalarini mustaqil rivojlantirishda yordam beradi. Tadqiqot shuningdek, ta'lim beruvchilarga o'z darslarini qanday qilib yanada interaktiv va samarali qilish mumkinligi haqida qo'shimcha tushunchalar beradi.

Natijalar

Tadqiqot davomida ijtimoiy tarmoqlar, xususan Telegram orqali ingliz tilini o'rganayotgan talabalar o'rtasida o'tkazilgan turli testlar va kuzatuvlar asosida qator muhim kashfiyotlar aniqlandi. Ushbu tadqiqotning asosiy natijalari quyidagicha taqdim etiladi: Talabalar tomonidan Telegram'da faol ishtirok etish, ularning so'z boyligini sezilarli darajada oshirishga yordam bergan. Talabalar kunlik foydalanadigan so'zlar soni o'rtacha 20% ga oshgan. Bu ko'rsatkichlar talabalar Telegram'dagi turli o'quv kanallarida berilgan topshiriqlarni bajarish orqali o'zlarining leksik bilimlarini mustahkamlashganini ko'rsatadi.

Telegram'da o'tkazilgan interaktiv mashg'ulotlar natijasida, talabalar o'z xatoliklarini tahlil qilish va ularni to'g'irlashda yanada faolroq bo'lishgan. Masalan, o'quvchilar tomonidan qilingan xatolarni tuzatish bo'yicha olingan ma'lumotlar shuni ko'rsatadiki, talabalar o'zlarining xatoliklarini to'g'irlashda o'rtacha 30% ga samaraliroq bo'lishgan.

Tadqiqot davomida talabalar orasida ijtimoiy tarmoqlar, ayniqsa Telegram orqali o'qishga bo'lgan qiziqishning oshishi kuzatildi. Talabalar ijtimoiy media vositalari orqali ta'lim olishni an'anaviy usullarga qaraganda ko'proq qiziqarli va

samarali deb hisoblashgan. Bu talabalar orasida ingliz tilini o'rganishga bo'lgan umumiy motivatsiyani 40% ga oshirgan.

Telegram guruhlari va kanallarida muntazam ravishda ishtirok etish natijasida talabalar orasida kommunikativ ko'nikmalar ham yaxshilangan. Kuzatuvlar shuni ko'rsatadiki, talabalar ingliz tilida erkinroq muloqot qilishga, fikrlarini aniqroq ifoda etishga va yangi so'zlar yordamida o'z fikrlarini boyitishga qodir bo'lishgan. Bu jarayon ularning til o'rganish jarayonida qo'shimcha ravishda ijodiy yondashuvlarni qo'llashlarini ta'minlagan.

Muqaddima

Zamonaviy ta'lim tizimida ijtimoiy tarmoqlarning roli tobora ortib bormoqda, bu holat chet tillarni, jumladan ingliz tilini o'rganish jarayonlariga katta ta'sir ko'rsatmoqda. Ushbu maqola ingliz tilini o'rganishda ijtimoiy tarmoqlar, ayniqsa Telegram ilovasining qo'llanilishi va uning ta'limiy samaradorligini muhokama qilishga bag'ishlangan. O'quv jarayonida Telegram kabi ijtimoiy tarmoqlarning qo'llanilishi nafaqat ma'lumotlarni tez va samarali tarqatish imkonini beradi, balki o'quvchilararo hamkorlikni ham rag'batlantiradi. Vygotskiyning ijtimoiy-o'rganish nazariyasiga ko'ra, bilim o'zlashtirish ijtimoiy muloqot orqali eng samarali amalga oshiriladi, ikkinchi tilni o'rganish nazariyasi ta'kidlashicha, o'rganish muhitining qulayligi va stresdan xoli bo'lishi til o'rganuvchining tajribasini boyitadi va unga yangi so'zlarni tezroq o'zlashtirishga yordam beradi.

Tadqiqotlar shuni ko'rsatadiki, Telegram orqali ingliz tilidagi leksik materiallarni muntazam ravishda o'qish va ularga munosabat bildirish o'quvchilarning so'z boyligini sezilarli darajada oshiradi. Bu jarayonda o'quvchilar turli xil matnlarni o'qiydilar, yangi so'zlarni kuzatib boradilar va ularni turli kontekstlarda qo'llashni o'rganadilar. Bu, o'z navbatida, ularning til o'rganishda mustaqilligini oshiradi va yangi so'zlar va iboralarni o'zlashtirish qobiliyatini kuchaytiradi.

Telegram'ning asosiy afzalliklaridan biri bu uning multimedia kontentini qo'llab-quvvatlash qobiliyatidir. O'quvchilar o'zlariga qiziqarli bo'lgan mavzularda video, audio va matnli kontentlarni topishlari mumkin, bu esa ularning o'rganish jarayonini yanada qiziqarli va samarali qiladi. Biroq, shuni ham ta'kidlash kerakki,

ijtimoiy tarmoqlar o'zida chalg'ituvchi omillarni ham ko'p o'z ichiga oladi, bu ba'zi o'quvchilarning diqqatini tarqatishi va ularning o'rganish samaradorligini pasaytirishi mumkin.

Xulosa

Tadqiqotning umumiy tahlili shuni ko'rsatadiki, ijtimoiy tarmoqlar, xususan Telegram ilovasi, zamonaviy ta'lim muhitida ingliz tilini o'rganish jarayonida muhim o'rin tutadi. Bu tadqiqot doirasida o'rganilgan ma'lumotlar ijtimoiy media vositalarining til o'rganishdagi samaradorligini aniq tasdiqlaydi. Telegram orqali ta'lim olishning asosiy afzalliklari o'quvchilarning leksik ko'nikmalarini mustaqil ravishda rivojlantirishga imkon berishidan iborat.

Telegram'da ingliz tili o'qitish va o'rganishning muvaffaqiyatli amalga oshirilishi, avvalo, platformaning interaktiv va multimedia xususiyatlariga bog'liq. O'quvchilar o'zlarining qiziqishlariga mos holda mavzularni tanlash, turli formatdagi kontentlar orqali bilimlarini boyitish imkoniyatiga ega bo'ladilar. Bu jarayon, o'z navbatida, ularning til o'rganish motivatsiyasini oshiradi va yangi so'zlarni tezroq o'zlashtirishlarini ta'minlaydi.

Biroq, tadqiqot natijalarida ko'rsatilganidek, ijtimoiy tarmoqlar orqali ta'limning samaradorligi faqatgina o'quv materiallarining sifati va qo'llanilish doirasiga bog'liq emas, balki o'quvchilarning shaxsiy xususiyatlariga va ularning ijtimoiy tarmoqlardan foydalanish madaniyatiga ham bog'liq. Ushbu omillar har bir o'quvchi uchun individual yondashuvni talab qiladi va bu borada o'qituvchilarning professional kompetensiyasi muhim ahamiyat kasb etadi. Shuningdek, ushbu tadqiqot natijalari o'qituvchilarga ijtimoiy tarmoqlardan o'qitishda qanday qilib samarali foydalanish mumkinligi haqida muhim ma'lumotlar beradi. Masalan, o'qituvchilar Telegram kanallarini o'quv jarayonida qo'llash orqali o'quvchilarni faol ishtirok etishga undashi, ularning bilimini mustahkamlashi va yangi leksik materiallar bilan tanishtirishi mumkin.

Xulosa qilib aytganda, ijtimoiy tarmoqlar va xususan Telegram orqali ingliz tili o'rganish, til o'rganuvchilarga o'z bilimlarini kengaytirish, leksik ko'nikmalarini mustahkamlash va til o'rganish jarayonini yanada samarali qilish imkoniyatini beradi. Ushbu platformalar nafaqat bilim olishni osonlashtiradi, balki til

o'rganuvchilarning ijtimoiy va kommunikativ ko'nikmalarini ham rivojlantiradi, bu esa ularning umumiy ta'lim sifatini oshiradi.

Foydalanilgan adabiyotlar:

1. Vygotskiy, L.S. "Fikrlash va nutq". Moskva: Pedagogika, 1978.
2. Krashen, S. "Second Language Acquisition and Second Language Learning". Oxford: Pergamon Press, 1982.
3. Lee, C. "Motivation and Engagement in Language Learning via Social Media Platforms" // *Journal of Language Motivation*, 2020. — Vol. 15, No. 1. — Pp. 50-65.
4. Johnson, D. & Johnson, F. "Technology Integration in Language Learning: Bridging Gaps" // *Educational Technology Research and Development*, 2021. — Vol. 69, No. 2. — Pp. 105-120.
5. Brown, A. "Interactive Methods in Language Teaching: New Perspectives" // *Modern Language Journal*, 2022. — Vol. 106, No. 2. — Pp. 202-218.
6. Smith, J. "Engaging with Language Learners: Social Media in Language Education" // *Language Learning Journal*. — 2019. — № 47. — Pp. 123-137.
7. Johnson, D. & Johnson, F. "Technology Integration in Language Learning: Bridging Gaps" // *Educational Technology Research and Development*. — 2021. — № 69. — Pp. 105-120.
8. Jurazoda M.I. UNIVERSAL EDUCATIONAL ACTIONS: A MODERN APPROACH TO THE DEVELOPMENT OF STUDENTS' COGNITIVE ABILITIES. *CRJP* 2024, 5, 41-45. <https://doi.org/10.37547/pedagogics-crjp-05-05-08>
9. Жураева М. «Обзор методичек и пособий по преподаванию языкознания и литературы до 2000» // *Boshlang 'ich sinf o 'quvchilarida universal ta'lim faoliyatini shakllantirish, rivojlantirish va takomillashtirish nazariyasi va amaliyoti Xalqaro onlayn ilmiy-amaliy konferensiya*. — 2023. — С. 331-333.
10. Журазода М.И «Методологические основы универсальных учебных действий.» (2024). Retrieved 2 April 2024, from <https://research-edu.com/index.php/conf1/article/view/62>
11. Jo'razoda (Nuriddinova) Mohinaxon Ibodulloxon qizi. Universal educational actions: a modern approach to the development of students' cognitive abilities //



Current Research Journal of Pedagogics. — 2024. — T. 5, № 05. — C. 41–45. —
URL: <https://inlibrary.uz>

BO'LAJAK INGLIZ TILI O'QITUVCHILARINING YOZUV MALAKASINI RIVOJLANTIRISHNING ASOSIY YO'NALISHLARI

Abdug'offorov Sardorbek Abduraxmon o'g'li

Is'hoqxon Ibrat nomidagi Namangan davlat chet tillari instituti tayanch doktoranti

Doctorant at Namangan state institute of foreign languages named after

Is'haqkhan Ibrat

Докторант Наманганского государственного института иностранных

языков имени Исхакхана Ибрата

Email: sardorbekabdugofforov3@gmail.com

Telefon raqami: +998940259595

Annotatsiya *Ushbu maqola yozuv malakalarini rivojlantirishga qaratilgan bo'lib, o'qituvchilar va talabalar uchun foydali tavsiyalarni taqdim etadi. Yozuv jarayoni, rejalashtirish va tahrirlash bosqichlari batafsil ko'rib chiqiladi, shuningdek, zamonaviy texnologiyalarning ta'lim jarayonidagi o'rni muhokama qilinadi. Ijodkorlik va fikrlarni tuzish bo'yicha amaliy maslahatlar berilib, o'zaro baholashning ahamiyati ta'kidlanadi. Maqolada grammatik va stilistik xatolarni aniqlash va bartaraf etish usullari ham keltiriladi. Ijtimoiy tarmoqlar va onlayn platformalarning yozuv malakalarini oshirishdagi roli ham o'rganiladi. Ushbu material, yozuv jarayoniga qiziqqan har bir kishi uchun foydali manba bo'lib xizmat qiladi va ularning ijodiy salohiyatini oshirishga yordam beradi.*

Annotation *This article focuses on developing writing skills and provides useful tips for teachers and students. The writing process, including planning and editing stages, is discussed in detail, as well as the role of modern technologies in the educational process. Practical advice on creativity and structuring ideas is offered, and the importance of peer assessment is emphasized. The article also presents methods for identifying and addressing grammatical and stylistic errors.*

Furthermore, the role of social media and online platforms in enhancing writing skills is explored. This material serves as a valuable resource for anyone interested in the writing process and helps to enhance their creative potential.

***Kalit soʻzlar:** Yozuv malakalari, Rejalashtirish, Tahrirlash, Oʻzaro baholash, Fikrlarni tuzish, Yozuv jarayoni, Grammatik xatolar, Stilistik xatolar, Ijodiy yozuv*

***Key words:** Writing skills, planning, editing, peer assessment, organizing ideas, writing process, grammatical errors, stylistic errors, creative writing*

Kirish

Yozuv malakasi har qanday oʻqituvchi uchun muhim koʻnikmalardan biridir, ayniqsa, ingliz tili oʻqituvchilari uchun. Yozish nafaqat fikrlarni ifodalash, balki talabalarga oʻz fikrlarini aniq va ravon bayon etishni oʻrgatishning ham asosiy vositasidir. Bugungi kunda global kommunikatsiya va axborot almashinuvi tez surʼatlar bilan rivojlanayotgan bir paytda, yozuv koʻnikmalarini rivojlantirish oʻqituvchilar uchun yanada dolzarb ahamiyat kasb etmoqda.

Yozuv malakasini oshirish orqali oʻqituvchilar nafaqat oʻz bilimlarini kengaytiradi, balki talabalarga ham samarali taʼlim berish imkoniyatiga ega boʻladi. Yozish jarayoni analitik fikrlashni rivojlantiradi, ijodkorlikni oshiradi va oʻz fikrlarini tizimli ravishda ifodalashga yordam beradi. Shu sababli, boʻlajak oʻqituvchilar uchun yozuv malakasini rivojlantirish dasturlari va metodlari muhim ahamiyatga ega.

Yozuv malakalarini rivojlantirishda bir necha asosiy yoʻnalishlar mavjud. Birinchidan, oʻqituvchilar uchun yozish jarayonini tushunish va uning bosqichlarini bilish juda muhimdir. Yozishning rejalashtirilishi, yozish jarayonida fikrlarni shakllantirish va tahrirlash kabi bosqichlar oʻqituvchilarning malakasini oshirishda katta rol oʻynaydi. Ikkinchidan, zamonaviy texnologiyalarni qoʻllash orqali yozuv jarayonini interaktiv qilish imkoniyatlari yaratilmoqda. Internet resurslari, onlayn platformalar va yozuv dasturlari oʻqituvchilarga oʻz fikrlarini yanada samarali ifodalashda yordam beradi.

Shuningdek, o'qituvchilar uchun doimiy ravishda o'z yozuv ko'nikmalarini baholash va takomillashtirish imkoniyatlari yaratish muhimdir. O'zaro baholash, mentorlik va professional rivojlanish dasturlari orqali o'qituvchilar bir-birlaridan tajriba olishlari va yangi yondashuvlarni sinab ko'rishlari mumkin.

Umuman olganda, bo'lajak ingliz tili o'qituvchilarining yozuv malakasini rivojlantirish ularning professional muvaffaqiyatlari va talabalarga taqdim etilayotgan ta'lim sifatini oshirishda muhim omil hisoblanadi. Bu jarayonni yanada samarali qilish uchun turli strategiyalarni qo'llash zarur.

Adabiyot tahlili: Yozuv malakasini rivojlantirish bo'yicha mavjud adabiyotlar keng ko'lamli tadqiqotlarni o'z ichiga oladi. O'qituvchilarning yozuv ko'nikmalarini shakllantirishda bir nechta asosiy yo'nalishlar ajratilgan.

Yozuv jarayoni, odatda, rejalashtirish, yozish va tahrirlash bosqichlaridan iborat. Flower Hayes [1981] o'z tadqiqotida yozuv jarayonining murakkabligi va o'qituvchilar uchun bu jarayni tushunishning ahamiyati ta'kidlagan. O'qituvchilar yozuv jarayonini o'z o'quvchilariga tushuntirishda samarali bo'lishlari kerak.

Yozuv malakalarini rivojlantirishda ijodiy fikrlashning roli muhimdir. Goleman [1995] ijodiy fikrlashni rivojlantirish uchun turli xil metodlarni taklif qiladi, masalan, brainstorming va erkin yozish. Bu metodlar o'qituvchilarni va o'quvchilarni yangi g'oyalar yaratishga undaydi.

Zamonaviy texnologiyalar, jumladan, onlayn platformalar va dasturlar yozuv malakalarini rivojlantirishda muhim vosita sifatida ko'riladi. Graham Perin [2007] o'z tadqiqotida texnologiya yordamida yozishni o'rganish jarayonining samaradorligi ko'rsatgan. O'qituvchilar zamonaviy texnologiyalarni ta'lim jarayoniga qanday kiritishlari haqida o'ylashlari lozim.

O'qituvchilarning yozuv malakalarini rivojlantirishda hamkorlik va tengdosh baholashning ahamiyati ham e'tiborga olinadi. Toppingning [1998] tadqiqotida tengdosh baholash metodlari orqali o'quvchilarning yozuv ko'nikmalarini yaxshilash mumkinligi ko'rsatilgan.

Yozuvda grammatik va stilistik xatolarni aniqlash va tuzatish ham muhim ahamiyatga ega. Biber va boshqalar[1998] tadqiqotida grammatika va stilni

o'rganish jarayonida o'qituvchilar qanday rol o'ynashi mumkinligi haqida ma'lumot berilgan.

Tadqiqot Metodologiyasi

Yozuv malakalari o'qituvchilarning ta'lim jarayonida muhim rol o'ynaydi. Ushbu tadqiqotning maqsadi bo'lajak o'qituvchilarning yozuv ko'nikmalarini rivojlantirishda qo'llaniladigan metodlarni aniqlash va ularning samaradorligini baholashdir. Tadqiqot davomida rejalashtirish, yozish, tahrirlash, zamonaviy texnologiyalar, o'zaro baholash va ijodkorlikni rivojlantirish kabi metodlar o'rganildi.

Tadqiqot 2023-yilning yanvar-mart oylarida 100 nafar bo'lajak o'qituvchilar ishtirokida o'tkazildi. O'qituvchilar ikki guruhga bo'lingan: birinchi guruh an'anaviy metodlardan foydalangan holda yozuv malakalarini rivojlantirgan, ikkinchi guruh esa zamonaviy texnologiyalar va ijodkorlikni rivojlantirish metodlaridan foydalanib yozgan. Har bir guruhda yozilgan matnlar tahlil qilindi va baholandi.

Natijalar

Tadqiqot natijalari quyidagi asosiy yo'nalishlarda ko'rinadi:

1. Rejalashtirish va yozish jarayoni: Birinchi guruhda ishtirok etgan bo'lajak o'qituvchilar rejalashtirish jarayoniga kam e'tibor berishdi. Natijada, ularning yozgan matnlari mantiqiy tuzilishga ega emasdi. Ikkinchi guruh esa rejalashtirish bosqichini diqqat bilan o'tkazdi, bu esa ularning matnlarini aniq va tushunarli qilishga yordam berdi.

2. Tahrirlash jarayoni: Tahrirlash jarayonida birinchi guruhda ishtirok etgan talabalar ko'proq xatolarga yo'l qo'yishdi. Ularning matnlarida grammatik va stilistik xatolar ko'p edi. Ikkinchi guruh esa tahrirlash jarayoniga jiddiy yondashdi va natijada, ularning matnlari ancha sifatli bo'ldi.

3. Zamonaviy texnologiyalar: Ikkinchi guruhda ishtirok etgan bo'lajak ingliz tili o'qituvchilari onlayn platformalar va resurslardan faol foydalanishdi. Bu ularga o'z fikrlarini keng auditoriyaga yetkazishda yordam berdi. Birinchi guruh esa an'anaviy metodlarga tayanib, zamonaviy texnologiyalarni e'tiborsiz qoldirdi.

4. O'zaro baholash va mentorlik: Ikkinchi guruhda o'zaro baholash jarayoni yaxshi tashkil etilgan edi. Bu ularga bir-birining ishini baholash va fikr bildirish imkonini berdi. Birinchi guruhda esa bunday tizim mavjud emasdi, natijada, ular o'zaro tajriba almashish imkoniyatidan mahrum bo'lishdi.

5. Ijodkorlikni rivojlantirish: Ikkinchi guruh ijodkorlikka alohida e'tibor berdi. Ular yangi g'oyalarni yaratishda va ularni yozishda erkinlik his qilishdi. Birinchi guruh esa ijodkorlikni kam baholadi, bu esa ularning yozuvlariga salbiy ta'sir ko'rsatdi.

Tadqiqot natijalari shuni ko'rsatdiki, bo'lajak o'qituvchilarning yozuv malakalarini rivojlantirishda zamonaviy metodlar va texnologiyalarni qo'llash samarali natijalar beradi. Rejalashtirish, yozish va tahrirlash jarayonlaridagi e'tibor, zamonaviy texnologiyalarni qo'llash, o'zaro baholash va ijodkorlikni rivojlantirish o'qituvchilarning yozuv ko'nikmalarini sezilarli darajada yaxshilaydi.

Ushbu tadqiqot natijalari kelajakda ta'lim jarayonini takomillashtirish uchun muhim ahamiyatga ega bo'lib, o'qituvchilarning yozuv malakalarini rivojlantirishda yangi yondashuvlarni taklif etadi. Kelajakda ushbu metodlarni kengaytirish va qo'llanishini davom ettirish zarur deb hisoblaymiz.

Xulosa

Bo'lajak o'qituvchilar uchun yozuv malakasini rivojlantirish, ta'lim jarayonining muhim jihatlaridan biridir. Yozuv ko'nikmalari nafaqat o'qituvchilarning o'zlari, balki ularning o'quvchilari uchun ham muhim ahamiyatga ega. Ushbu maqolada keltirilgan asosiy yo'nalishlar – yozuv jarayoni, ijodiy fikrlash, texnologiyaning roli, hamkorlik va tengdosh baholash, shuningdek, grammatika va stilistikani o'rganish – o'qituvchilarning yozuv malakalarini samarali rivojlantirishda muhim vositalar sifatida xizmat qiladi.

Bo'lajak o'qituvchilar, bu yo'nalishlarni hisobga olib, kelajakda o'z darslarini yanada interaktiv va qiziqarli qilishlari mumkin. Zamonaviy texnologiyalarni qo'llash, ijodiy fikrlashni rag'batlantirish va tengdosh baholash metodlarini tatbiq etish orqali o'quvchilarni yozuv jarayonida faol ishtirok etishga undash mumkin. Shu tariqa, bo'lajak o'qituvchilar nafaqat o'zlarining yozuv ko'nikmalarini

rivojlantiradilar, balki o'quvchilarining ham yozuvdagi muvaffaqiyatlarini oshirishga yordam beradilar.

Umuman olganda, yozuv malakasini rivojlantirish – bu nafaqat akademik bilimlarni oshirish, balki shaxsiy va ijodiy rivojlanishni ham ta'minlaydigan jarayondir.

ADABIYOTLAR RO'YXATI

1. Biber D., Conrad S., Reppen R. (1998). *Corpus Linguistics: Investigating Language Structure and Use.* - Cambridge University Press.
2. Goleman, D. (1995). *Emotional Intelligence: Why It Can Matter More Than IQ.* Bantam Books.
3. Graham, S., Perin, D. (2007). -A Meta-Analysis of the Effectiveness of Writing Instruction for Students in Grades 4 through 12.- *Journal of Educational Psychology.*
4. Flower, L., Hayes, J. R. (1981). *A cognitive process theory of writing.* *College Composition and Communication,*
5. Hyland, K. (2003).- *Second Language Writing.*- Cambridge University Press.
6. Kellogg, R. T. (2008). -*Training Writing Skills: A Cognitive Developmental Perspective.*- *Journal of Writing Research.*
7. Murray, D. M. (1980). -*A Writer Teaches Writing.* -Houghton Mifflin.
8. National Council of Teachers of English (NCTE). (2016). -*Position Statement on the Role of Writing in the 21st Century.*
9. Pritchard, R. Honeycutt, R. (2006).- *Writing, Teaching, Learning: A Handbook for the New Teacher.*- Routledge.

KONFLIKT VA STRESS HOLATLARIDA PEDAGOGNING ODOBI

Umirzaqova Zilola Qodirjon qizi

Namangan davlat pedagogika instituti

Ta'lim va tarbiya nazariyasi va metodikasi (boshlang'ich ta'lim)

yo'nalishi 1-bosqich magistranti

Annotatsiya: Ushbu maqolada ta'lim jarayonida pedagogning konflikt va stress holatlarida odobi va uning ahamiyati tahlil qilinadi. Konfliktlarni hal qilishda va stressni boshqarishda pedagogning hissiy intellekti, kommunikativ ko'nikmalari va odo-axloq qoidalariga rioya qilishi muhim omillar sifatida ko'rib chiqilgan. Xorijiy va mahalliy olimlarning tadqiqotlariga asoslanib, stress va konfliktlarni boshqarish strategiyalari hamda ularning ta'lim samaradorligiga ta'siri tahlil etilgan. Maqolada o'quv muhitida sog'lom muloqotni ta'minlash va ta'lim sifatini oshirishga qaratilgan tavsiyalar berilgan.

Kalit so'zlar: konflikt, stress, pedagog odobi, hissiy intellekt, kommunikatsiya, ta'lim jarayoni, psixologik barqarorlik.

Аннотация: В данной статье рассматривается роль этического поведения педагога в конфликтных и стрессовых ситуациях в образовательном процессе. Рассмотрены такие важные аспекты, как эмоциональный интеллект, коммуникативные навыки и соблюдение этических норм педагогом при управлении конфликтами и стрессом. На основе исследований зарубежных и отечественных ученых проанализированы стратегии управления стрессом и конфликтами, а также их влияние на эффективность образования. В статье предложены рекомендации, направленные на обеспечение здоровой коммуникации в образовательной среде и повышение качества обучения.

Ключевые слова: конфликт, стресс, этика педагога, эмоциональный интеллект, коммуникация, образовательный процесс, психологическая устойчивость.

Annotation: This article examines the role of a teacher's ethical behavior in conflict and stress situations within the educational process. Key aspects such as emotional intelligence, communication skills, and adherence to ethical standards in managing conflicts and stress are highlighted as critical factors. Based on research by foreign and local scholars, strategies for managing stress and conflicts and their impact on educational efficiency are analyzed. The article offers recommendations aimed at fostering healthy communication in the learning environment and enhancing the quality of education.

Keywords: *conflict, stress, teacher ethics, emotional intelligence, communication, educational process, psychological stability.*

Kirish

Zamonaviy ta'lim jarayoni turli xil konflikt va stress holatlari bilan bevosita bog'liq bo'lib, pedagoglardan yuqori darajadagi psixologik tayyorgarlik va odob-axloq me'yorlariga rioya qilishni talab etadi. Bugungi kunda ta'lim muassasalarida o'quvchilar, ota-onalar va jamiyatning pedagoglarga bo'lgan talablari ortib borayotgan bir paytda, pedagogning konflikt va stress holatlarida o'zini tutishi nafaqat uning professional kompetensiyasini, balki ta'lim jarayonining samaradorligini ham belgilaydi.

Konflikt — o'quv jarayonida turli tomonlar o'rtasida yuzaga keladigan qarama-qarshilik holati bo'lsa, stress pedagogning doimiy ravishda o'z maqsadlarini amalga oshirishda duch keladigan psixologik bosimni anglatadi. Bu holatlar pedagogning shaxsiy fazilatlari, kommunikativ mahorati va odob-axloq normalariga rioya qilishga jiddiy ta'sir ko'rsatadi.

Maqola doirasida pedagogning konflikt va stress holatlarida odob-axloq qoidalariga rioya qilishning ahamiyati, bu borada zarur bo'lgan kompetensiyalar hamda samarali boshqaruv usullari tahlil qilinadi. Shuningdek, pedagogning odobi nafaqat konfliktlarni yumshatishda, balki o'quv muhitini sog'lomlashtirishda ham muhim omil ekanligi yoritiladi.

Mazkur mavzuni o'rganish pedagogik jarayonlarda ijobiy muhitni yaratish, ta'lim sifati va o'qituvchi-obro'sini oshirishga qaratilgan amaliy va nazariy asoslarni ishlab chiqishga xizmat qiladi.

Konflikt Holatlari va Pedagogning Odobi

Konflikt holatlari ta'lim jarayonida turli sabablarga ko'ra yuzaga kelishi mumkin. Bu sabablar o'quvchilar, ota-onalar, ta'lim muassasasi rahbariyati yoki o'qituvchilar o'rtasidagi qarama-qarshiliklar bilan bog'liq bo'lishi mumkin. Konfliktlar o'qituvchining o'z vazifalarini bajarishda duch keladigan eng keng tarqalgan qiyinchiliklardan biridir. Shu bois, pedagogning konflikt vaziyatlarida odob-axloq qoidalariga rioya qilishi, professional munosabatda bo'lishi va konstruktiv yondashuvi ta'lim jarayonining muvaffaqiyatli bo'lishini ta'minlaydi.

Konflikt Holatlarining Turlari

1. **Ichki konfliktlar:** Bu pedagogning shaxsiy qadriyatlari, maqsadlari va majburiyatlari o'rtasidagi qarama-qarshiliklardan kelib chiqadi.
2. **Interpersonal konfliktlar:** O'qituvchi va o'quvchilar, ota-onalar yoki hamkasblar o'rtasidagi nizolar. Bunday vaziyatlar ko'pincha o'zaro noto'g'ri tushunish yoki noto'g'ri kommunikatsiya natijasida yuzaga keladi.
3. **Tizimli konfliktlar:** Ta'lim tizimi va pedagog o'rtasidagi nizolar. Bu, odatda, tashkiliy siyosat, ish hajmi yoki resurslarning yetishmasligi bilan bog'liq.

Pedagogning Konflikt Holatlarida Odobi

Pedagogning odobi konfliktlarni boshqarishda hal qiluvchi omil hisoblanadi. Quyidagi jihatlar pedagogning konflikt vaziyatlarida muvaffaqiyatli odobini belgilaydi:

1. **Hissiy barqarorlik:** Pedagog o'z his-tuyg'ularini nazorat qila olishi, muammoga xolis yondashishi kerak. Bu o'quvchilar va boshqa tomonlar bilan konstruktiv muloqot uchun muhimdir.
2. **Hurmat va bag'rikenglik:** Konflikt vaziyatida tomonlarning fikriga hurmat bilan yondashish va bag'rikenglik ko'rsatish pedagogning obro'sini oshiradi.
3. **Samimiylilik va muloqot madaniyati:** Konfliktni hal etishda aniq, ravshan va xushmuomalali kommunikatsiya muhim. Pedagogning har bir so'zi va harakati vaziyatni yumshatishga xizmat qilishi lozim.
4. **Muammoga yo'naltirilgan yondashuv:** Pedagog konflikt sababini aniqlab, uning yechimini izlashga e'tibor qaratishi kerak. Shaxsiy ayblashlar yoki qarama-qarshiliklarni kuchaytiradigan munosabatlardan qochish zarur.
5. **Adolatparvarlik va empatiya:** Har bir tomonning nuqtai nazarini tinglash, adolatli va empatik yondashuvni namoyon qilish konfliktni samarali hal etishga yordam beradi.

Konfliktlarni Konstruktiv Hal Qilish Strategiyalari

1. **Faol tinglash:** O'qituvchi har bir tomonning fikrini to'liq tinglab, tushunganini ko'rsatishi lozim.
2. **Muammolarni aniq belgilash:** Konflikt sababini aniq va tushunarli qilib aniqlash.

3. **Tinchlantiruvchi yechimlarni taklif qilish:** Har ikki tomon uchun maqbul bo'lgan qarorlarni ishlab chiqish.

4. **Oldini olish choralari:** O'quv jarayonida nizoli holatlar yuzaga kelishini minimallashtirish uchun oldindan chora-tadbirlar ko'rish.

Konflikt holatlarida pedagogning odobiga rioya qilishi nafaqat nizolarni yumshatishga, balki o'quv muhitida ishonch, hurmat va ijobiy muloqot madaniyatini shakllantirishga xizmat qiladi. Bu esa ta'lim sifatini oshirishda muhim omil hisoblanadi.

Stress Holatlari va Pedagogning Odobi

Pedagogik faoliyatning o'ziga xos xususiyatlaridan biri shundaki, u yuqori darajadagi mas'uliyat, dinamik o'zgarishlar va psixologik bosim bilan kechadi. Bunday vaziyatlar ko'pincha pedagogda stress holatini keltirib chiqaradi. Stress pedagogning hissiy holatini izdan chiqarib, uning faoliyat samaradorligini kamaytirishi mumkin. Shu bois, pedagogning odobi stress holatlarini boshqarish va salbiy ta'sirlarni minimallashtirishda muhim ahamiyat kasb etadi.

Stress Holatlarining Sabablari

1. **Ish hajmi va vaqtdan samarali foydalanish:** Darslarni tayyorlash, hujjatlarni yuritish va boshqa mas'uliyatlar ortib ketishi stressni keltirib chiqaradi.

2. **O'quvchilar bilan bog'liq muammolar:** Nizoli vaziyatlar, past o'zlashtirish darajasi yoki intizomning buzilishi pedagogning hissiy muvozanatini buzishi mumkin.

3. **Rahbariyatning talablari:** O'zaro tushunmovchilik, noaniq vazifalar va kutilgan natijalar pedagogda stressni kuchaytiradi.

4. **Shaxsiy omillar:** Sog'liq, oila yoki boshqa shaxsiy muammolar ham stressni qo'zg'atuvchi omillar bo'lishi mumkin.

Stress Holatlarida Pedagogning Odobi

Stress holatlarida pedagogning odobi uning kasbiy faoliyati va ta'lim jarayoniga bevosita ta'sir qiladi. Quyidagi fazilatlar pedagogning stressga barqaror bo'lishini ta'minlaydi:

1. **O'zini o'zi boshqarish:**

- o Pedagog stressli vaziyatlarda hissiyotlarini boshqara olishi kerak.

o Jismoniy va psixologik barqarorlikni ta'minlash uchun muntazam dam olish va meditatsiya amaliyotlari foydalidir.

2. Hissiy intellekt:

o Pedagog o'z his-tuyg'ularini va boshqalarning his-tuyg'ularini tushunish qobiliyatiga ega bo'lishi kerak.

o Stress holatida salbiy reaksiyalarni oldini olish uchun ijobiy muloqotni shakllantirishi zarur.

3. Pozitivlik va optimizm:

o Stress vaziyatlarida ham ijobiy fikrlash va optimistik yondashuv pedagogni motivatsiya qiladi.

o Yuzaga kelgan muammoni vaqtincha qiyinchilik sifatida qabul qilish va uni yechish yo'llarini izlash zarur.

4. Kommunikativ mahorat:

o Pedagog o'quvchilar, ota-onalar va hamkasblar bilan samarali muloqot qilish orqali stressni kamaytirishi mumkin.

o Do'stona va hurmatli muhitni yaratish stressni yengillashtiradi.

5. Professional etika va odob-axloq qoidalariga rioya qilish:

o Stress holatlarida pedagogning hurmatli, xushmuomala va samimiy bo'lishi uning obro'sini saqlab qolishga yordam beradi.

Stress Holatlarini Boshqarish Bo'yicha Tavsiyalar

1. Vaqtni boshqarish:

a. Vaqtni rejalashtirish va ustuvor vazifalarni aniqlash orqali ish hajmini samarali taqsimlash.

2. Dam olish va tiklanish:

a. Stressni kamaytirish uchun muntazam tanaffuslar, sport va boshqa dam olish tadbirlari bilan shug'ullanish.

3. Professional yordam olish:

a. Zarurat tug'ilganda, psixologik maslahat olish yoki stressni boshqarish bo'yicha treninglarda qatnashish.

4. O'z-o'zini motivatsiya qilish:

a. Kasbiy faoliyatdan maqsad va zavq olish orqali stressga nisbatan bardoshli bo'lish.

Stress holatlarida pedagogning odobi va shaxsiy fazilatlari uning o'z kasbiy vazifalarini samarali bajarishini ta'minlaydi. Stressga qarshi kurashish qobiliyatining shakllanganligi pedagogning o'ziga ishonchini oshiradi, shuningdek, ta'lim jarayonining umumiy sifatiga ijobiy ta'sir ko'rsatadi.

Mavzuga oid adabiyotlar tahlili:

Konflikt va stress holatlarida pedagogning odobi mavzusi ko'plab xorijiy va o'zbek tadqiqotchilari tomonidan o'rganilgan. Ushbu tadqiqotlar pedagogikaning turli yo'nalishlarini qamrab olib, ta'lim tizimida konflikt va stress holatlarining oldini olish hamda ularni boshqarish masalalariga qaratilgan.

Xorijiy olimlar ishlari

a. **Daniel Goleman (1995)**-Goleman o'zining *"Emotional Intelligence"* asarida hissiy intellektning konflikt va stressni boshqarishda ahamiyatini batafsil ochib bergan. U pedagoglarning hissiy intellekti yuqori bo'lsa, stress holatlarida ham samarali muloqot va odob-axloqni saqlab qolishlari osonroq bo'lishini ta'kidlaydi[1].

b. **Thomas Gordon (1974)**-Gordonning *"Teacher Effectiveness Training"* kitobida pedagoglar uchun stress va konfliktlarni boshqarish bo'yicha samarali usullar taklif etilgan. U pedagogning konflikt holatlarida tinglash va muloqot madaniyatini rivojlantirish qobiliyatini muhim deb biladi[2].

c. **Rensis Likert (1967)**-*"The Human Organization"* asarida Likert ta'lim jarayonida interpersonal muloqotning samaradorligini oshirish va stress holatlarida boshqaruv usullarini takomillashtirish masalalarini yoritadi[3].

d. **Herbert Kelman (2006)**-Konfliktni hal qilish bo'yicha Kelman o'z tadqiqotlarida pedagoglarning hurmat va bag'rikenglikka asoslangan yondashuvi konfliktlarni konstruktiv hal etishdagi asosiy omil ekanligini ko'rsatadi[4].

Tursunov N. (2015)- O'zbek olimi Tursunov *"Pedagogik jarayonda konfliktlarni boshqarish"* nomli ilmiy maqolasida ta'lim muhitida konfliktlarni aniqlash, tahlil qilish va samarali boshqarish usullarini tahlil qilgan. U

pedagogning konflikt vaziyatlarida odobi ta'lim sifatiga bevosita ta'sir qilishini ta'kidlagan[5].

a. **Qodirov S. (2020)**- *"Stress va uning ta'lim jarayoniga ta'siri"* nomli asarida Qodirov pedagogik faoliyatda stressning kelib chiqish omillari va uni boshqarish bo'yicha mahalliy yondashuvlarni o'rgangan. U o'qituvchilarning o'z-o'zini motivatsiya qilish va ijobiy muloqot qobiliyatini rivojlantirishni muhim deb biladi[6].

b. **Nazarova M. (2018)**- Nazarova *"O'zbekistonda ta'lim jarayonida konfliktlarni boshqarishning innovatsion yondashuvlari"* nomli tadqiqotida pedagogik muhitda stress va konfliktlarni oldini olishda texnologik yondashuvlarning o'rnini haqida fikr yuritgan[7].

c. **Jabborov B. (2016)**- *"Pedagogning shaxsiy fazilatlari va konfliktologiya"* nomli maqolasida Jabborov pedagogning shaxsiy fazilatlari konfliktlarni hal qilishda qanday ahamiyat kasb etishini tahlil qilgan. U hissiy barqarorlik va ijtimoiy kompetensiyalarning pedagog uchun muhimligini ko'rsatib o'tgan[8].

Mazkur adabiyotlar konflikt va stress holatlarida pedagogning odobi mavzusini yanada chuqurroq o'rganish uchun nazariy va amaliy asos bo'lib xizmat qiladi. Shu bilan birga, xorijiy va mahalliy yondashuvlarni uyg'unlashtirish bu borada samarali yechimlarni ishlab chiqishga imkon beradi.

Xulosa

Ta'lim jarayonida konflikt va stress holatlari pedagogik faoliyatning ajralmas qismi bo'lib, ularni samarali boshqarish ta'lim sifatini oshirishda muhim ahamiyatga ega. Mazkur maqolada konflikt va stress holatlarida pedagogning odobi, uning professional fazilatlari va psixologik tayyorgarligi muhim omillar sifatida tahlil qilindi.

Asosiy xulosalar:

1. **Konflikt va stressning ta'limga ta'siri**- Konflikt va stress holatlari pedagogning faoliyatiga salbiy ta'sir ko'rsatishi mumkin, shu bilan birga ularni to'g'ri boshqarish ta'lim jarayonini yanada samarali qilishga xizmat qiladi. Konfliktlarni hal qilishda pedagogning hurmat, bag'rikenglik va adolat kabi fazilatlari muhim ahamiyatga ega.

2. **Pedagogning odob-axloqi-** Pedagogning konflikt va stress holatlarida odob-axloq qoidalariga rioya qilishi o'quv muhitini sog'lomlashtirish va o'quvchilar bilan samarali muloqotni ta'minlashda muhim o'rin tutadi. Bu shaxsiy hissiy barqarorlik, hissiy intellekt va muloqot madaniyatining yuqori bo'lishini talab qiladi.

3. **Milliy va xorijiy tajriba uyg'unligi-** Xorijiy tadqiqotlar hissiy intellekt va konstruktiv muloqotning ahamiyatini ta'kidlagan bo'lsa, o'zbek olimlari madaniy va milliy xususiyatlarni hisobga olishni muhim deb biladi. Ushbu tajribalarni uyg'unlashtirish konflikt va stressni boshqarishda samarali yondashuvlarni ishlab chiqishga imkon beradi.

4. **Amaliy tavsiyalar**

o **Hissiy boshqaruvni rivojlantirish:** Pedagoglar o'z hissiyotlarini nazorat qilish ko'nikmalarini shakllantirishlari kerak. Bu stress holatlarida barqarorlikni ta'minlaydi.

o **Kommunikatsiya ko'nikmalarini oshirish:** Samarali muloqot orqali konfliktlarni oldini olish va yechish imkoniyatlari kengayadi.

o **Professional rivojlanish:** Stressni boshqarish bo'yicha treninglar, psixologik maslahatlar va zamonaviy yondashuvlarni o'rganish pedagoglar uchun foydali bo'ladi.

Konflikt va stress holatlarida pedagogning odob-axloq qoidalariga rioya qilishi, uning professional fazilatlari va shaxsiy qobiliyatlari ta'lim jarayonining samaradorligi va sifatiga bevosita ta'sir qiladi. Shu bois, pedagoglar nafaqat kasbiy bilimlarni, balki psixologik va etika me'yorlarini o'zlashtirishga ham e'tibor qaratishlari zarur. Bu esa ta'lim tizimining rivojlanishiga va o'quv muhitining yanada barqaror bo'lishiga xizmat qiladi.

Foydalanilgan Adabiyotlar

1. **Goleman, D.** *Emotional Intelligence: Why It Can Matter More Than IQ.* Bantam Books.1995
2. **Gordon, T.** *Teacher Effectiveness Training.* Wyden Books.1974.
3. **Likert, R.** *The Human Organization: Its Management and Value.* McGraw-Hill.1967.

4. **Kelman, H. C.** *Interests, Relationships, Identities: Three Central Issues for Individuals and Groups in Negotiating Their Social Environment.* Annual Review of Psychology.2006
5. **Tursunov, N.** "Pedagogik jarayonda konfliktlarni boshqarish." *Ta'lim, fan va innovatsiyalar jurnali.*2015.
6. **Qodirov, S.** *Stress va uning ta'lim jarayoniga ta'siri.* Toshkent: Fan.2020.
7. **Nazarova, M.** *O'zbekistonda ta'lim jarayonida konfliktlarni boshqarishning innovatsion yondashuvlari.* Toshkent: Innovatsion nashriyot.2018.
8. **Jabborov, B.** "Pedagogning shaxsiy fazilatlari va konfliktologiya." *Pedagogik tadqiqotlar to'plami.*2016.

TO IMPROVE THE EFFECTIVENESS OF LANGUAGE LEARNING WITH USING THE INTERNET RESOURCES

Author correspondence: Aliyev Dilshod Teacher,
Oriental University,
Tashkent, Uzbekistan

Abstract: *The Internet of Things (IoT) has emerged as a powerful tool in various domains, and language learning is no exception. This article explores the importance of integrating IoT technologies into language learning environments to enhance effectiveness and engagement. By leveraging IoT devices and connectivity, language learners can benefit from interactive learning experiences, access to authentic language resources, personalized instruction, language immersion, and collaborative learning opportunities. The article also emphasizes the need to address challenges such as data privacy and security to ensure the responsible and effective use of IoT in language learning.*

Keywords: *Internet of Things, IoT, language learning, effectiveness, interactive learning, personalized learning, language immersion, collaborative learning.*

Introduction: The Internet of Things (IoT) has revolutionized the way we interact with technology and has the potential to transform language learning. By connecting devices and leveraging data, IoT offers unique opportunities to enhance the effectiveness and engagement of language learning experiences.[1] This article sheds light on the importance of integrating IoT technologies into language learning environments and the benefits it brings to learners.

The Internet of Things (IoT) has become an integral part of our daily lives, transforming the way we interact with technology. Its impact extends to the field of education, particularly in language learning. In the context of learning English, IoT offers numerous benefits that enhance the effectiveness and efficiency of the learning process. This article explores the importance of IoT in learning English and highlights the advantages it brings to language learners.[4]

The Internet of Things (IoT) plays a significant role in improving the effectiveness of language learning. By connecting devices and leveraging data, IoT enables a more immersive and personalized learning experience. Here are some key reasons why IoT is important in enhancing language learning:[2]

1. Interactive Language Learning: IoT devices, such as smart speakers or language learning apps, can engage learners in interactive language practice. These devices can provide real-time feedback, pronunciation correction, and interactive exercises, making language learning more engaging and effective.

2. Access to Authentic Language Resources: IoT allows learners to access a vast array of authentic language resources. Connected devices can provide access to online libraries, news articles, podcasts, and videos in the target language. This exposure to authentic content enhances language comprehension and vocabulary acquisition.[3]

3. Personalized Learning: IoT devices can collect data on learners' language proficiency, learning preferences, and progress. This data can be used to personalize the learning experience by providing tailored content, adaptive exercises, and targeted feedback. Personalized learning helps learners focus on their specific needs and progress at their own pace.

4. Language Immersion: IoT devices can create immersive language learning environments. For example, smart home devices can be set to operate in the target language, exposing learners to constant language input. Virtual reality (VR) and augmented reality (AR) technologies can also provide simulated language immersion experiences, allowing learners to practice language skills in realistic scenarios.

5. Collaborative Learning: IoT facilitates collaborative language learning experiences. Connected devices enable learners to interact with peers, native speakers, or language tutors remotely. This collaboration enhances communication skills, cultural understanding, and provides opportunities for authentic language practice.[3]

Conclusion: The integration of IoT technologies in language learning environments brings forth numerous benefits, including interactive learning experiences, access to authentic resources, personalized instruction, language immersion, and collaborative learning opportunities.[4] By embracing IoT, educators can create more effective and engaging language learning experiences, catering to the individual needs and preferences of learners. However, it is crucial to address challenges related to data privacy and security to ensure the responsible and effective use of IoT in language learning. This article aims to shed light on the importance of IoT in language learning, encouraging further research and exploration in this dynamic field.

References

1. Ali M, Yin B, Kunar A, Sheikh AM et al (2020) Reduction of multiplications in convolutional neural networks. In: 2020 39th Chinese control conference (CCC), pp 7406–7411. IEEE.
2. Sia S, Duh K (2023) In-context learning as maintaining coherency: a study of on-the-fly machine translation using large language models. CoRR.
3. Xiang M, Mao F, Xiao L (2023) A study on the integration of digital language teaching system into English teaching. J Comput Methods Sci Eng 23(2):913–920.
4. Zhou Z, Sperber M, Waibel A (2019) Paraphrases as Foreign languages in multilingual neural machine translation. In: Proceedings of the 57th conference of

the association for computational linguistics (ACL 2019), Florence, vol. 2. Student Research Workshop, Association for Computational Linguistics, pp 113–122.

AXBOROT TEXNOLOGIYALARIDAN FOYDALANIB BIOLOGIYA FANINI O'QITISHNI TAKOMILLASHTIRISH

Narzullayev Azamat Xamidulla

Toshkent davlat agrar universiteti, O'simliklar himoyasi, agrokimyo va tuproqshunoslik fakulteti, Agrokimyo va tuproqshunoslik yo'nalishi talabasi
supremegektor@gmail.com , +998 942350106

Annotatsiya: *Mazkur maqolada biologiya fanini o'qitishda axborot texnologiyalaridan samarali foydalanish yo'llari va usullari o'rganilgan. Zamonaviy axborot vositalari yordamida ta'lim jarayonini takomillashtirish, talabalarning o'quv jarayoniga bo'lgan qiziqishini oshirish va ularning bilim olish samaradorligini yaxshilash imkoniyatlari tahlil qilingan. Shuningdek, turli raqamli platformalar, dasturlar va interaktiv metodlardan foydalanish bo'yicha tavsiyalar keltirilgan.*

Kalit so'zlar: *Axborot texnologiyalari, biologiya ta'limi, raqamli platformalar, interaktiv metodlar, ta'lim samaradorligi, o'quv jarayonini takomillashtirish.*

Аннотация: *В данной статье изучаются пути и методы эффективного использования информационных технологий в преподавании биологии. Проанализированы возможности совершенствования образовательного процесса, повышения интереса студентов к учебному процессу и повышения эффективности их обучения с помощью современных информационных носителей. Также даются рекомендации по использованию различных цифровых платформ, программ и интерактивных методов.*

Ключевые слова: *Информационные технологии, биологическое образование, цифровые платформы, интерактивные методы, эффективность образования, совершенствование образовательного процесса.*

Abstract: *This article examines the ways and methods of effective use of information technology in teaching biology. The possibilities of improving the educational process, increasing students' interest in the educational process and improving the effectiveness of their learning with the help of modern information carriers are analyzed. Recommendations on the use of various digital platforms, programs and interactive methods are also given.*

Keywords: *Information technology, biological education, digital platforms, interactive methods, educational effectiveness, improving the educational process.*

Axborot texnologiyalari, biologiya ta'limi, raqamli platformalar, interaktiv metodlar, ta'lim samaradorligi, o'quv jarayonini takomillashtirish. Axborot-kommunikatsion texnologiyalarni (AKT) ta'lim jarayoniga qo'llash hozirgi zamon ta'limining dolzarb masalalaridan biridir [1]. Buning sababi shundaki, bugungi kunda har bir sohada o'rganish, izlanish va tajriba orttirishda samaradorlikni oshirish uchun turli xil zamonaviy usullar va yondashuvlardan foydalanish talab qilinmoqda. AKT o'quv jarayonlarini interaktiv va qiziqarli qilish bilan birga, talabalarning bilim olish jarayonida faol ishtirokini ta'minlashga imkon yaratadi [2-4]. Masalan, onlayn platformalar, masofaviy o'qitish tizimlari va multimedia resurslaridan foydalanish ta'limning sifatini oshirishga xizmat qiladi. Shu sababli, AKTning ta'lim jarayoniga qo'llanilishi nafaqat o'qitishning sifatini oshiradi, balki ta'lim jarayonlarini individuallashtirish va moslashuvchan qilish imkonini ham beradi.

Zamonaviy axborot-kommunikatsion texnologiyalar (AKT) ta'lim jarayonlarini samarali tashkil etish uchun zarur vositalar va dasturiy ta'minotlar bilan boyitib borilmoqda [5]. Bugungi kunda an'anaviy o'qitish usullaridan farqli ravishda, AKTdan foydalangan holda darslarni tashkil etish yuqori natijalarga erishish imkonini bermoqda. Ayniqsa, biologiya fanini o'qitishda talabalar ongida nazariy modelni shakllantirish, hodisalar va jarayonlarni tushunishga yordam beradigan interaktiv usullar juda muhimdir [6-7].

Kompyuterda modellashtirish: Tabiat hodisalarini tasvirlash va tahlil qilish uchun BioDigital Human, Molecular Workbench, Cell Lab kabi dasturlar

qo'llaniladi. Ular tabiat hodisalarini batafsil modellashtirish va tushuntirishga yordam beradi. Shu bilan birga tayyor ochiq kodli Phet pedagogik dasturiy ta'minoti ham mavjuddir. Phet pedagogik dasturiy paketini Kalorada uinversiteti olimlari tomonidan ishlab chiqilgan va keng ommoga ochiq kod bilan tarqatilgan. Bu dastur paketining afzalliklari juda ko'p bo'lib shulardan:

-laboratoriya sharoitida amalga oshira olmaydigan biologik, fizik, matematik, kimyoviy jarayonlarni modellashtirilgan holatda kuzatishimiz mumkin,

-bu ishlarni amalga oshirishimiz uchun real va ortiqcha resurs talab qilinmaydi (modellashtirilgan ishlarni qayta va qayta kompyuterda bajarishimiz mumkin)

-dastur ilovasini bir marta o'rnatib offlayn ko'rinishida foydalanaverishimiz mumkin

-dasturning kompyuter versiyasi bilan bir qatorda mobil versiyasi ham mavjuddir

Bu pedagogik daturiy vositalar yordamida o'rganuvchi talabalar istalgan paytda o'rganilayotgan hodisa va voqealarni to'xtatib qo'yishi, orqaga qaytarishi hamda dastlabki parametrlarni o'zgartirib jarayonning ishtirokchisidek his qilishi mumkin. Bu jarayonni o'rganish albatta ma'lum bir model, ya'ni mazkur jarayonning mavhumlashtirilgan, soddalashtirilgan obrazi asosida olib boriladi. Real jarayonning immitasion kompyuter modelini yaratishda ma'lum bir model asos qilib olinadi[6].

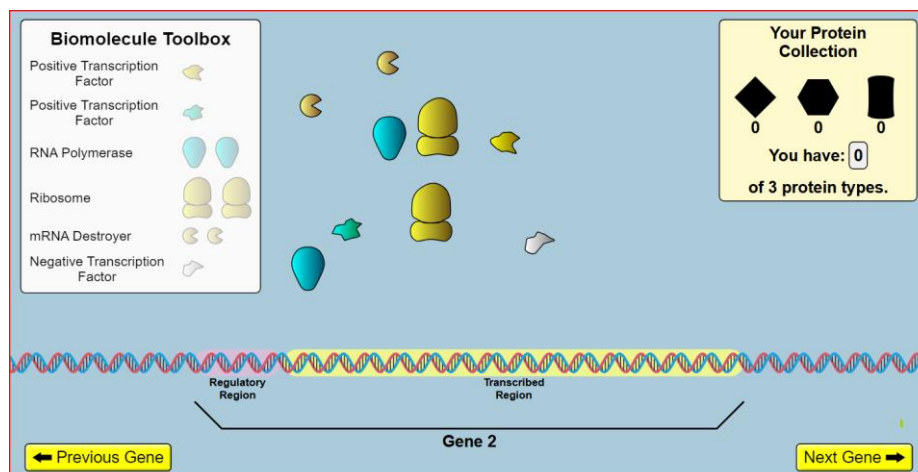

Modellashtirilgan jarayon

Biologiya fanida axborot-kommunikatsion texnologiyalar va modellashtirish usullari o'quv jarayonini yanada qiziqarli va samarali qilish imkonini beradi. Modellashtirishning boshqa fanlar kabi biologiya fanida ham o'ziga xos muhim jihatlari mavjud. Quyida biologiya fani misolida modellashtirishning imkoniyatlari va afzalliklari keltirilgan:

Laboratoriya tajribalarini modellashtirish: Asbob-uskunalarga ehtiyojning kamayishi: Modellashtirish orqali murakkab biologik jarayonlar, masalan, hujayra ichidagi organellarning harakati, mitoz va meyozi jarayonlari kabi holatlarni maxsus qurilmalarsiz, kompyuter dasturlari yordamida kuzatish mumkin.

Jarayonlarni takrorlash: Tajribani istalgan vaqtda, istalgan marta takrorlash mumkin. Bu murakkab jarayonlarni talabalarga yaxshiroq tushuntirishga yordam beradi.

Kuzatilishi qiyin jarayonlarni tasvirlash: Ko'rinmas jarayonlarni vizualizatsiya qilish: Masalan, molekulyar biologiya sohasidagi DNK replikatsiyasi, oqsil sintezlanishi yoki fermentlarning faoliyati kabi jarayonlarni animatsion tasvirlarda tushuntirish imkoniyati yaratiladi.

Mikroskop ostida kuzatiladigan ob'ektlarni kattalashtirish: Kompyuter dasturlari yordamida mikroskopik obyektlarning harakati va tuzilishini interaktiv ko'rinishda namoyish etish mumkin.

Murakkab hodisalarni animatsiya qilish: Masalan, o'simliklarning fotosintez jarayoni, hayvonlarning qon aylanish tizimi yoki ekologik zanjirni animatsiya qilish orqali talabalarga mazmunni tushuntirish yanada samarali bo'ladi.

Resurslarni tejash: Modellashtirish tajribalarida jonli organizmlar, reagentlar va boshqa laboratoriya materiallarini qo'llamaslik orqali ekologik va iqtisodiy samaradorlikka erishiladi.

Multimediyali pedagogik dasturlar: Phet kabi dasturlar: Biologiya fanida ham turli modellarni tushuntirish uchun foydalanish mumkin.

O'qituvchiga bu pedagogik dasturiy vositalar kompyuter monitorida shuningdek, multimedia proyektori yordamida ko'pgina biologik effektlarni namoyish etishning hamda yangi noan'anaviy o'qitish turini takomillashtirishning

imkonini beradi. Bugungi kunga kelib ta'limda informatsion texnologiyalardan foydalanish ko'zga ko'rinmas, tez yoki sekin o'tuvchi jarayonlarning, murakkab hodisalarni animatsiya qilish imkonini yaratadi.

Shunday ekan ta'lim jarayoniga zamonoviy texnologiyalarni qo'llash orqali ta'limning sifat va samaradorligini oshirishimiz mumkin. Fundamental nazariyalarga asosan biologiya kursi materiallari to'g'ri va yagona sistemaga keltirilgan. Bu esa fan olamidagi barcha ilmiy yo'nalishlarning g'oyalari asosidagi ilmiy bilimlar o'quvchilarning ilmiy dunyoqarashini shakllantirish uchun asos bo'ladi, degan xulosaga olib keladi.

FOYDALANILGAN ADABIYOTLAR:

1. Повышение эффективности образования применением информационных технологий при решении физических задач / М. Насиров, Л. Олимов, Ё. Маматохунов, Ф. Омонбоев // Научный вестник АГУ. – 2015. – № 3. – С. 98–101.
2. Harvey Gould, Jan Tobochnik, Wolfgang Christian. An introduction to computer simulation methods. Applications to Physical Systems. – Pearson Education/Inc/publishing as Addison Wesley, 2007.
3. Axmadov, M., Asfandiyorov, M., (2023). // Pedagogik dasturiy vositalar yordamida fizika fanini o'qitish. // Центральноазиатский журнал образования и инноваций, 2(10), 90-92. (<https://in-academy.uz/index.php/cajei/article/view/21486>)
4. X.N.Karimov, M.M.Asfandiyorov, M.A.Axmadov. //Zamonaviy yondashuvlar asosida fizika o'qitishni rivojlantirish.// "Yosh olimlar, doktorantlar va tadqiqotchilarning onlayn ilmiy-forumi" materiallar to'plami. 2023. –P. 113 (https://scholar.google.com/citations?view_op=view_citation&hl=ru&user=i5SoNTcA AAAJ&citation_for_view=i5SoNTcAAAAJ:M3ejUd6NZC8C)
5. X.N.Karimov. //Fizika fanini o'qitishda virtual laboratoriya ishidan foydalanish. // "Yosh olimlar, doktorantlar va tadqiqotchilarning onlayn ilmiy-forumi" materiallar to'plami. –P. 102-104 (<https://fer-teach.uz/index.php/epai/article/view/130>).
6. X.N.Karimov, M.M.Asfandiyorov, M.A.Axmadov. //Zamonaviy yondashuvlar asosida fizika o'qitishni rivojlantirish.// "Yosh olimlar, doktorantlar va tadqiqotchilarning onlayn ilmiy-forumi" materiallar to'plami. 2023. –P. 113-115.



(https://scholar.google.com/citations?view_op=view_citation&hl=ru&user=i5SoNTcAAAAJ&citation_for_view=i5SoNTcAAAAJ:M3ejUd6NZC8C)

7. Kh.N.Karimov. // Methods of self-education in teaching students physics using ict-information and computer technologies // “Galaxy international Interdisciplinary Research Journal”, 11(2), -P. 471–475.
(<https://giirj.com/index.php/giirj/article/view/4889>)

II. IJTIMOY PEDAGOGIKA

SHARQ MUTAFAKKIRLARINING YOSH AVLODNI TARBIYALASHDA TIL VA NUTQQA OID QARASHLARI

Abduvosiyeva Mahmuda Xamidullo qizi

*University of Business and Science nodavlat oliy ta’lim muassasasi
Maktabgacha – Boshlang’ich ta’lim va Jismoniy tarbiya kafedrası
o’qituvchisi*

Elektron pochta: abduvosiyeva96@mail.ru +99891360 98 28

Annotatsiya: *Ushbu maqolada sharq mutafakkirlarining yosh avlodni tarbiyalashda til va nutqning ahamiyati tahlil qilinadi. Tilning tarbiya jarayonidagi o’rni, shuningdek, muloqot va fikr bildirish ko’nikmalarining yoshlarni rivojlantirishdagi ro’li haqida fikr yuritiladi. Sharq mutafakkirlarining asarlarida tilning tarbiyaviy kuchi, milliy madaniyatni saqlash va rivojlantirishdagi o’rni alohida ta’kidlanadi. Maqola zamonaviy tarbiya tizimida til va nutqni o’rganishning muhimligini, shuningdek, mutafakkirlarning metodologik yondashuvlarini ko’rsatadi. Bu orqali, yosh avlodni tarbiyalashda samarali usullar va strategiyalarni ishlab chiqish imkoniyati yaratiladi.*

Kalit so’zlar: *Sharq mutafakkirlari, yosh avlod tarbiyasi, til, nutq, ta’lim, madaniyat, an’anaviy qadriyatlar, mantiqiy fikrlash, xulq-atvor, kommunikatsiya.*

Annotation: *This article analyzes the importance of language and speech in educating the young generation of eastern thinkers. The role of language in the process of education, as well as the role of communication and expression skills in the development of young people are discussed. The educational power of language, its role in the preservation and development of national culture is emphasized in the works of eastern thinkers. The article shows the importance of learning language*

and speech in the modern educational system, as well as the methodological approaches of thinkers. Through this, an opportunity is created to develop effective methods and strategies for educating the younger generation.

Keywords: *Eastern thinkers, education of the young generation, language, speech, education, culture, traditional values, logical thinking, behavior, communication.*

Аннотация: *В данной статье анализируется значение языка и речи в воспитании молодого поколения восточных мыслителей. Обсуждается роль языка в процессе образования, а также роль коммуникативных и выразительных навыков в развитии молодежи. Воспитательная сила языка его роль в сохранении и развитии национальной культуры подчеркивается в трудах восточных мыслителей. В статье показана важность изучения языка и речи в современной системе образования, а также методические подходы мыслителей. Это создаст возможность разработки эффективных методов и стратегий воспитания подрастающего поколения.*

Ключевые слова: *Восточные мыслители, образование молодого поколения, язык, речь, образование, культура, традиционные ценности, логическое мышление, поведение общение.*

Har bir mamlakatning taraqqiyoti, istiqboli, farovonligi, ma'naviy yuksalishi, jahonning eng rivojlangan davlatlar qatoridan o'rin olishi - bilimli, yuqori intellektual salohiyatli, qalbiga va ongiga ezgu fazilatlarni mujassamlagan yoshlarga bog'liq hisoblanadi. Har jihatdan yetuk va barkamol, Vatan taqdiri uchun sidqi dildan xizmat qiladigan, fidoyi, iymonli avlodni voyaga yetkazish, o'qitishni sifatli va mazmun jihatdan yuqori pog'onalarga olib chiqish avvalo o'qituvchi va tarbiyachi murabbiylar zimmasiga sharafli va ayni paytda mas'uliyatli vazifani yuklaydi.

Ta'lim muammolari, tarbiya muammolari juda qadim zamonlardan beri mavjud. Bu muammolar o'rta asrlarda g'arb va sharq mutafakkirlarining ilmiy asarlarida ko'rib chiqilgan. Bu davrlarning buyuk allomalari Abu Nasr Forobiy, Abu Rayhon Beruniy, Abu Ali ibn Sino, Yusuf Xos Hojib, Ahmad Yugnakiy,

Jaloliddin Dovoniy, Alisher Navoiylar o'sha paytdagi juda qattiq feodal zulm va mutaassib ruhoniylarning qattiq qarshiligiga qaramasdan jahon faniga, madaniyatiga, maorifiga beqiyos hissa qo'shganlar.

Sharqning qomusiy mutafakkirlaridan biri bo'lgan Abu Nasr Forobiy insonni har tomonlama takomillashtirish, ularni umumiy baxt-saodatga yetaklash yo'llari va usullarini o'zining ijtimoiy-siyosiy ta'limoti markaziga qo'yadi, bu esa uning dunyoqarashlarining umuminsoniy asosga egaligidan dalolat beradi. Aynan shunday maqsadlar Farobiyning shaxsni tarbiyalash va ta'lim berish, uni takomillashtirish hamda uning ijtimoiy muammolarni hal etishdagi faol rolga nisbatan dunyoqarashlarining bosh mazmunini tashkil etadi. Uning fikriga ko'ra, ta'lim va tarbiya oilada, o'qituvchi yordamida maktabda va yaxshilikka asoslangan jamiyatda uning rahbari yordamida amalga oshirilishi mumkin. Farobiy ta'limni aqliy va ma'naviy rivojlanish, shu jumladan axloqan rivojlanish poydevoridir deydi. Ta'lim va tarbiya o'zaro bir-biriga bog'liq bo'lib ular shaxsni ma'nan kamolotga yetkazuvchi turli yo'llar hisoblanadi. Farobiy ijtimoiy tarbiyani tartibga solish, uni boshqarish masalalariga alohida e'tibor bergan. U mehnat faoliyati tarbiyaning muhim vositasi hisoblanadi degan xulosaga keladi.

Farobiy inson baxt-saodatga erishuvi uchun ularni baxtli-saodatli qila oladigan jamoa rahbari bo'lishi kerak deydi.

Sharqning buyuk mutafakkirlaridan biri Ibn Sino bola tabiatini nafaqat tabib, balki yetuk pedagog sifatida ham chuqur bilishini namoyon qilgan. Uning bolalarga ta'lim va tarbiya berish haqidagi ko'plab fikrlari o'zining chuqurligi, insonparvarlik ruhi bilan yo'g'rilganligi va tarbiyadek murakkab muammoni to'g'ri talqin qilishi bilan kishini lol qoldirdi. Alloma taklif qilgan tarbiya va ta'lim mazmuni aqliy tarbiya, jismoniy sog'lomlashtirish, estetik tarbiya, axloqiy tarbiya va hunar o'rgatishni o'z ichiga oladi. Ibn Sino bola tarbiyasining butun mashaqqati va murakkabliklarini juda chuqur tushungan. Ibn Sinoning ilmiy-pedagogik ijodida oilaviy tarbiyaga alohida e'tibor qaratiladi va bunda bosh rol oila boshlig'i-ya'ni otaga beriladi. Ibn Sino nima uchun bolani onasi emas, balki tarbiyachi tarbiyalashi lozimligini tushuntirib beradi. Uning fikrlariga qaraganda, bolaning onasi o'z farzandi tarbiyasida ko'proq hissiyotlarga beriladi va bola tarbiyasida

to‘g‘ri yo‘lni tanlay olmaydi. Ibn Sino tarbiyachi oldiga aniq vazifalarni qo‘yadi: u o‘z shogirdini qachon jazolashi yoki rag‘batlantirishi mumkinligini yaxshi bilmog‘i lozim.

Ibn Sino bola shaxsini hurmat qilish, bolaning tabiiy yosh xususiyatlarini hisobga olgan holda uning qiziqishlarini o‘rganishga chaqiradi. U yoshga qarab davrlarga bo‘lib chiqishga harakat qilgan. O‘smirlikkacha bo‘lgan davrni u beshta davrga bo‘lgan: chaqaloqlik (bola tug‘ilganidan boshlab yo‘lga yurib ketgunicha bo‘lgan davr); bolalik davri (yo‘lga yurgandan so‘ng); organizm chiniqqani va qoziq tishlari chiqqanidan keying davr; o‘smirlik va jinsiy yetilish davri; o‘smirlik davri (o‘sish to‘xtaguncha bo‘lgan davr).

Ibn Sino bola tarbiyasining barcha murakkabliklari va qiyinchiliklarini tushungan. U jismoniy jazoning me‘yoridan ortib ketishiga qarshi chiqqan. Uning fikriga ko‘ra, risoladagidek tarbiyani muvaffaqiyatli amalga oshirish uchun bolalarga insoniy munosabatda bo‘lish darkor. Tarbiyachining o‘zi bola shaxsini hurmat qilishi, uni sevishi va bola bilan yaxshi munosabatda bo‘lishi lozim. Mutafakkir tarbiya omilining ahamiyatini chuqur anglagan va ijobiy omil ahamiyatini juda qadrlagan, uni tarbiyaning asosiy vositalaridan biri deb bilgan.

Sharqning buyuk mutafakkirlaridan biri, so‘z mulkining sultoni Alisher Navoiy asarlari besh yuz yildan buyon ko‘plab avlodlarni hayajonga solib keladi. Insonparvarlik, muhabbat, g‘oyalari, insonning oliy maqsadlarini kuylash Navoiy merosida asosiy o‘rin tutadi. Navoiyning pedagogic qarashlari o‘ta insoniyligi bilan ajralib turadi. U bola shaxsini shakllantirish va tarbiyalash masalalariga juda katta ahamiyat bergan. Navoiy farzandni oilaga quvonch va baxt keltiruvchi shamchiroq deb bilgan. Navoiy bolaga uning yoshiga qarab eng kichik yoshdan to‘g‘ri tarbiya berish zarur, fanlarni o‘rganishning iloji boricha barvaqt boshlash lozim deya ta’kidlagan.

O‘rta Osiyo madaniyati tarixida ham nutq madaniyati o‘ziga xos mavqega egadir. Sharqda, jumladan Movorounnahrda notiqlik, voizlik, ya’ni va’zxonlik, “Qur’on”ni targ‘ib qilish bilan mushtarak holda so‘zning ahamiyati, ma’nosi va undan o‘rinli foydalanish borasida ko‘p yaxshi fikrlar aytilgan. Ana shu nuqtai-nazardan qaralsa, “Nutq odobi”, “Muomila madaniyati” nomlari bilan yuritilib

kelgan nutq madaniyati tushunchasi juda qadimdan olimlar, ziyolilarning diqqatini tortgan.

Abu Rayhon Beruniy, Abu Nasr Farobiy, Ibn Sino, Abu Abdulloh Al-Xorazmiy, Mahmud Qoshg'ariy, Zamahshariy, Yusuf Xos Hojib, Ahmad Yugnakiy, So'fi Olloyor, Abdurahmon Jomiy, Alisher Navoiy kabi ulug' siymolar nutq odobi masalalariga, umuman nutqqa jiddiy e'tibor berishga dav'at etish bilan birga, tilga, lug'atga, grammatikaga va mantiqshunoslikka oid asarlar yozdilar. Buyuk qomusiy olim Beruniy o'zining "Geodeziya" asarida har bir fanning paydo bo'lishi va taraqqiy etishi inson hayotidagi zaruriy ehtiyojlar talabi bilan yuzaga kelishini aytadi. Uningcha, grammatika, aruz va mantiq fanlari ham shu ehtiyojning xosilasidir.

Adib Ahmad Yugnakiy ham so'zlaganda nutqni o'ylab, shoshmasdan tuzishga, keraksiz, yaramas so'zlarni ishlatmaslikka mazmundor so'zlashga chaqiradi. Noto'g'ri tuzilgan nutq tufayli keyin hijolat chekib yurmagin, deb so'zlovchini ogohlantiradi.

Nutq odobi deb yuritilgan qoida va ko'rsatmalarda sodda va o'rinli gapirish, qisqa va mazmundor so'zlash, ezmalik, laqmalikni qoralash, keksalar, ustozlar oldida nutq odobini saqlash, to'g'ri, rost va dadil gapirish, yolg'onchilik, tilyog'lamalikni qoralash va boshqalar haqida gap boradi.

Xulosa qilib aytganda, o'zbek nutqi madaniyatining tarixiga nazar tashlaydigan bo'lsak, qadimdan bu sohaga «Nutq odobi» nomi ostida ancha keng e'tibor berilgan bo'lib, keyingi asrlarda, ayniqsa, XIX-XX asrlarning ayrim vaqtlarida e'tibor ancha susayganligi ko'zga tashlanadi. Biroq keyingi yillarda bu sohada ko'p ishlar qilindi.

FOYDALANILGAN ADABIYOTLAR

1. Nurmatov A. Tilni sistemali o'rganish va sintaksisning ayrim munozarali masalalari.- Toshkent: «O'zbek tili va adabiyoti" jurnali, 1998-yil, 5-son.
2. A.Sodiqov va boshqalar. Tilshunoslikka kirish. -Toshkent, 1981 - yil.
3. Begmatov E., Boboyeva A., Asomiddinova M. Adabiy norma va nutq madaniyati. -Toshkent, 1983- yil.
4. Qo'ng'urov R., Begmatov E., Tojiyev Yo. Nutq madaniyati va uslubiyat asoslari. – Toshkent: Tarbiyachi, 1992 yil.

5. Barkamol avlod orzusi.- Toshkent, 2000.

KUTUBXONALAR FAOLIYATIDA MADANIY-MA'RIFIY ISHLAR AHAMIYATI

Rahmatullayeva O`g`iloy Maxmudovna

Namangan davlat universiteti magistranti.

Annotasiya: *Maqolada O'zbekiston hududida dastlabki kutubxonalar aholining g'oyaviy-siyosiy ongini oshirishda qanday missiyani amalga oshirgani va kutubxonalarning vazifalari nimalardan iborat bo'lganligi haqida tarixiy materiallar berilgan. Dastavval, kutubxonalar madaniy-ma'rifiy tashkilot sifatida rivojlangan. Shuningdek, maqolada kutubxonashunoslik tarixi bo'yicha ilmiy izlanishlar olib borilib, yillar kesimi bo'yicha tahlillar berilgan. O'sha davrdagi kutubxona xodimlarining faoliyati va siyosiy-mafkuraviy jarayonlardagi o'рни bo'yicha fikrmulohazalar bildirilgan.*

Kalit so'zlar: *kutubxonachilik, maorif, jadid, klub, siyosiy-iqtisodiy jarayon, muassasa, ommaviylik, tahlil, faoliyat, kitob fondi, madaniy saviya.*

XX asrda Turkiston xalqining madaniy-ma'rifiy, siyosiy-mafkuraviy ishlar tizimini yanada rivojlantirish maqsadida klublar va kutubxonalar faoliyatiga alohida e'tibor berila boshlandi. Ommaviy tashviqot-targ'ibot ishlari o'sha davrda sovet davlatining siyosatini keng omma orasida targ'ib etishning muhim vositalaridan biri hisoblangan. Kutubxonalar va qiroatxonalar aholining g'oyaviy-siyosiy ongini oshirishga xizmat qilib, kutubxonalarda sovet mafkurasiga zid nashrlar bo'lmagan. Natijada, o'zbek milliy madaniyati, tarixi, ma'naviy merosiga oid bilim va asarlarga yetarli e'tibor berilmagan. Toshkent, Qo'qon, Samarqand, Andijondagi jadid tashkilotlari, bir tomondan, istiqlol harakatlarini olib borganlar, ikkinchi tomondan esa, milliy tarixiy asarlar to'plangan kutubxonalar tashkil etganlar. Turkistonning buyuk shoiri Andijonda jadidchilikka asos solgan, Cho'lpon o'z yurtida "Turon kutubxonasini" tashkil qilgan [1: 267]. Xalqning ma'naviy



olamini oshirishga xizmat qiladigan tashabbuslar hukumat vakillariga xush kelmagan. Chunki, kutubxonalarga aholi ommaviy tarzda to'planar va ma'naviy zavq olishar, kitob mutolaasi orqali estetik madaniyatini yuksaltirar edi. Kutubxonalarning vazifalari, faoliyati, kitob fondlarining tarkibiga qarab, ommaviy, texnikaviy va turli maxsus kutubxonalar, o'quv yurtlarining kutubxonalari, ilmiy kutubxonalarga bo'lingan. Ommaviy kutubxonalar faoliyati aholining turli sohaga doir kitoblarga bo'lgan talablarini qondirishga qaratilgan. Ommaning ijtimoiy va madaniy-ma'rifiy faolligini oshirish, partiya tadbirlarining faol a'zosiga aylantirish maqsadida Maorif xalq komissarligi huzurida barcha madaniy-oqartuv ishlariga rahbarlik qiluvchi maktabdan tashqari bo'lim tashkil etilib, respublikamizning 8 yoshdan 50 yoshgacha bo'lgan barcha aholisi yangicha (rus tilida) o'qish va yozishni o'rganishga majbur etilgan. Qiroatxona va kutubxonalarga a'zo qilishgan. O'sha davrlarda 1000 ga yaqin savodsizlikni tugatish maktablari, ko'plab kutubxona, qiroatxona, klublar, qizil choyxona, xotin-qizlar klublari ish olib borgan. O'zbekiston kompartiyasining II sezida "Klub ishi" xaqida alohida rezolyusiya qabul qilgan va unda klub ishchilar ommasi madaniy saviyasi va faoligi oshirishda kutubxona va qiroatxonalar faoliyatidan keng foydalanish zarurligi ta'kidlangan. Xalq maorifi Komissarligi huzuridagi kutubxona ishi bo'limi juda katta imkoniyat va imtiyozlarga ega bo'lib, ommaviy kutubxonalar va qiroatxonalar, ko'chma kutubxonalar tashkil etib, ularga metodik yordam ko'rsatib, kutubxona xodimlarini tayyorlashga yordam bergan. Natijada Turkiston Avtonom Respublikasida ishlab turgan 122 ta kutubxonalar soni 1924-yilning boshida 616 ming kitob jamg'armasiga ega bo'lib, mayda 132 tani klublar 21 tani, qizil choyxonalar qariyb 200 tani tashkil etgan, qiroatxonalar soni 58 ta bo'lib, yirik davlat kutubxonalari tez rivoj topdi. Jumladan, Turkiston Davlat bosh kutubxonasi (100 ming), Turkiston Davlat universitetining bosh kutubxonasi (23 ming), Andijon, Qo'qon va Namangan kabi shaharlardagi kutubxonalar ijtimoiy nufuzi kitob fondining ortgani sari yuqorilab bordi. Masalan, birgina Buxorada 1924-yilda 14 kutubxona, drama teatri, muzey va klublar aholiga xizmat ko'rsatgan. Dastlabki klub va kutubxona Xiva shahrida 1920-yil yozida sobiq xon saroyi binosida tashkil etildi. Shuningdek, klub va kutubxonalar Yangi Urganch, Toshhovuz,

Qoraqalpog'iston ASSRning Xo'jayli, Qo'ng'iro't va boshqa shaharlarda ham barpo etilgan. 1923-yilga kelib Xorazm Respublikasida 8 ta klub va madaniyat uylari, 5 ta ommaviy kutubxonalar, 4 ta qizil choyxona va kino teatrlar aholiga madaniy-ma'rifiy xizmatlar ko'rsatgan[2: 230]. Kutubxonalar sonining ko'payishi bilan vazifa va mas'uliyat ham mafkuraviy jihatdan murakkablashib borgan. Birinchidan, ijtimoiy tizimdagi muammolar bo'lsa, ikkinchidan, kutubxonalar iqtisodiy jihatdan ancha nochor ahvolda va tajribali mutaxassislar yo'q edi. Mavjud xodimlarning malakasini oshirishni davrning ijtimoiy-iqtisodiy ahvoli ham taqozo etar edi. Kutubxona xodimlarini tayyorlash masalasi 1926-yili O'zbekiston klub va kutubxona xodimlarining I qurultoyidayoq ko'tarilgan, unda uzoq qishloq hududlari uchun kutubxona xodimlari tayyorlash masalasi dolzarb ahamiyatga ega ekanligi qayd etib o'tilib, qurultoy qarorlarini bajarish vazifalari nazoratga olinadigan bo'ldi. 1927-yil 1-fevralda Toshkentda kutubxona xodimlarini tayyorlash bo'yicha olti oylik kurslar tashkil qilindi. 1934-yilning yanvarida respublika Fan qo'mitasi kutubxona xodimlari tayyorlash kurslarining oliy bo'g'inlarini tashkil etish to'g'risidagi masalani ko'tardi. Kutubxona xodimlarining o'rta bo'g'inlari vakillarini qayta tayyorlash uchun 8 oylik kurslar tashkil qilindi. Unda xodimlar ishlab chiqarishdan ajralmagan holda tahsil olar edilar [3: 125]. Kadrlar tayyorlash tizimining metodologiyasi markaz tomonidan ishlab chiqilar va mahalliy shart-sharoitlar to'g'ri tahlil qilinmasdan kutubxonalar va qiroatxonalar faoliyatiga yuzaki yondoshar edi. Ularga "buyruq"lar ham markaz tomonidan berilib, xalqni sovet mafkurasiga moslashtirib tayyorlash bosh prinsip edi. Kutubxonalardagi sovet mafkurasiga zid ko'plab nashrlarning yo'q qilinishi oqibatida, o'zbek milliy madaniyati, tarixiga, ayniqsa jadid falsafasi va ma'naviy merosiga oid ko'plab xalqning ongu-tafakkurini uyg'otuvchi noyob asarlar ilmiy-badiiy muomaladan olib tashlangan. Ijtimoiy-iqtisodiy vaziyatning murakkablashishi oqibatida Maorif xalk komissarligining maktabdan tashqari muassasalarini davlat byudjetidan mahalliy byudjetga o'tkazish tufayli respublikada madaniy-ma'rifiy muassasalar soni keskin kamaydi. Siyosiy maorif muassasalari 1922-yilda undan oldingi yildagiga nisbatan ancha qisqarib, savodsizlikni bitirish maktablari 3 mingtadan 50 taga, kutubxonalar 164 tadan 66 taga, katta yoshlilar kurslari 40 tadan 1 taga

kamaygan. Yuzga yaqin kutubxonaga ega klublardan bir necha o'n klub qolgan. Ammo, keyinchalik bu ko'rsatkichlar tez sur'atlarda yuqorilagan. Kutubxonalar sobiq markaz nashrlari tomonidan ishlab chiqilgan, g'oyaviy jihatdan "yetuk" adabiyotlar bilan boyib bordi. RSFSR markaziy kitob palatasi, Ukraina kitob palatasi va boshqa muassasalardan kitoblar olindi. O'quvchilar soni ham ortib bordi. Xususan, Turkiston Davlat bosh kutubxonasidagi o'quvchilar soni 1920-yilda 3953 ta bo'lgan bo'lsa, 1921-yilga kelib ular soni 61887 taga yetdi. 1920-yillarga kelib, kutubxona muassasasining ish usuli va shakllari ham o'zgarib, ijtimoiy-iqtisodiy hayotga takomillashib bordi. Aholi nafaqat kitob o'qish, ayni paytda uni muhokama etishda ham ishtirok eta boshlagan. Klub va kutubxonalarda "Ovoz chiqarib o'qish", "kitob haftaligi", "Fan va din", "Fan va turmush", "Yangicha turmush" kabi tadbirlar o'tkazila boshlagan. Kutubxonalar tomonidan olib borilgan siyosiy-mafkuraviy ishlarni e'tibordan chiqarmagan holda ta'kidlash lozimki, ular aholining umumiy savodxonligini oshirish, ma'naviy-ma'rifiy, adabiy-badiiy qiyofasini shakllantirishda ham ma'lum rol o'ynagan [4: 89,90]. Barcha hududlarda ham kutubxonlar uchun imkoniyat yaratib berilmadi. Ijtimoiy-iqtisodiy rivojlangan hududlardagina klublar va kutubxonalar yangi adabiyotlar bilan boyitib borilar edi. Ko'pchiligi rus tilida bo'lganligi sababli mahalliy aholining bu kitoblarni o'qish imkoni yo'q edi. Kutubxona muassasalaridan foydalanish qishloq joylarida ayniqsa og'ir edi. Buning sabablari esa qo'yidagilardan iborat edi: 1. Aholi savodxondigining o'ta past darajada ekanligi (ya'ni, rus tiliga nisbatan). 2. Mahalliy aholi tilidagi adabiyotlar sonining kamligi. 3. Shu soha mutaxassislarining yetishmasligi. Shuning uchun ham asosan, ko'chma kutubxonalar faoliyati qishloq sharoitida katta ahamiyat kasb etdi. 1928-yilda to'rt millionli o'zbek qishloq aholisi uchun 44 ming kitob jamg'armasiga ega bo'lgan 74 kutubxonagina xizmat ko'rsatgan. Shuning uchun ham sovet davlati qishloqda o'z ta'sirini mustahkamlash, ijtimoiy-iqtisodiy muammolarni chuqur tahlil qilish uchun kutubxonalar, undagi adabiyotlar sonini oshirishga alohida e'tibor berdi. 1928-1929-yillarda adabiyotlar soni 22 tadan (131,4 ming kitob) 161 taga (308,8 ming kitob)ga yetgan. Samarqandda 1919-yilda o'tish yodgorliklarini muhofaza qilish doimiy komissiyasi ta'sis etildi, birmuncha keyinroq esa Toshkentda muzey ishlari, o'tmish

yodgorliklarini, san'at va tabiatni muhofaza qilish qo'mitasi ishlay boshladi. Toshkentda davlat xalq kutubxonasi tarkibidagi sharq bo'limi xodimlari Yaqin va O'rta Sharq xalqlari tillaridagi kitoblarni va qadimiy sharq qo'lyozmalarini to'plash yuzasidan katta ishlar olib bordilar, bu qo'lyozmalarning ko'plari O'rta Osiyoning g'oyat boy tarixiy o'tmishini o'rganishga doir juda qimmatli ma'lumotlarni o'z ichiga olgan edi. O'sha 1919-yilning o'zidayoq Toshkentda ishlari Markaziy boshqarmasi (hozirgi O'zbekiston Respublikasi Markaziy Davlat arxivi) tashkil etilgan [5: 149]. Bu islohotlar yaxshi natija bera boshlagan, albatta. Ammo, ijtimoiy-iqtisodiy muammolar tufayli madaniyat va ma'rifat bo'yicha tajribali xodimlar siyraklashib, kutubxonalar, klublar, qiroatxonalarning moddiy bazasi yomonlashdi. Ularning ko'pchiligi noqulay xonalarga joylashganidan tashqari, kerakli anjomlar, kitoblar va ko'rsatmali qo'llanmalarga ham ega emasdi. O'sha davrda ishchilar va kolxozchilar o'zlarini qiziqtirgan savollarga javob izlab kutubxonalarga, klublarga, qiroatxonalarga borardilar va u yerda leksiylar tinglashar, ro'y berayotgan voqealar haqida tegishli axborotlarni olishar, hujjatli filmlarni tomosha qilib, devoriy gazetalarni mutoala qilishar edi. Keng ommada bilimlar manbai bo'lmish kitoblarga qiziqish ortgan edi. 1935-yil 15-iyuldan 1936-yil 1-yanvargacha "Qishloqda kutubxona ishi"ni yaxshi yo'lga qo'yish bo'yicha nohiya nomini olish uchun Butunittifoq tanlovi o'tkazildi. Unda O'zbekistondan faqat kutubxonalar emas, balki madaniyat uylari va klublar ham qatnashdi. Respublika tanlovi kutubxonalar tarmog'ini kengaytirish va ularning ishini yaxshilash uchun turtki bo'ldi. Tanlov o'tkazish davrida 18 ta yangi nohiya kutubxonalari, 68 ta qishloq kutubxonalari va 122 ta klublar qoshidagi kutubxonalar ochildi 1937-yilda kutubxonalar soni 895 taga yetdi. Lekin kutubxonalar ko'paygani bilan respublikada kutubxonachilik ishlarini takomillashtirish lozim edi. Shuning uchun ham 1937-yili "Respublikada kutubxona ishi to'g'risida"gi qaror qabul qilingan. Qarorga muvofiq, shaharlarda, qishloqda chekka-chekka ovullarda kutubxonachilik ishlari qoniqarsiz ahvolda ekani ta'kidlanib, kutubxonalar kam, kitob fondlari qashshoq, kutubxonalarning xodimlari maxsus ma'lumotga ega emasligi tanqidiy ko'rib chiqilgan. 1937-yilda kutubxonachilik texnikumining ochilishi respublikada kutubxonachilik ishlarining yaxshilanishiga yordam bergan. Kutubxonachilar ham

mavjud imkoniyatlardan foydalanib, o‘z bilim va ko‘nikmalarini oshirishga harakat qildi. Ular jamoat ishlarida ham faol qatnashib kelgan. Toshkent shahridagi kutubxonalarning xizmatchilari o‘z murojaatnomalarida jumladan shunday deb yozgan edilar: “Bizlar respublikadagi va shu jumladan, Farg‘ona viloyatidagi barcha kutubxonalarning hamda siyosiy-ma’rifiy muassasalarning xodimlarini Katta Farg‘ona kanali quruvchilariga madaniy xizmat ko‘rsatishda va uni tashkil etishda faol qatnashishga chaqiramiz” [6: 128]. Kutubxonachilar jamoat ishlariga ba‘zan o‘z xohishi bilan, ba‘zan esa, majburan jalb qilingan. Respublikamiz hududida 1937-yilda 895 ta kutubxona ishlagan bo‘lsa, 1941-yil bu raqam 1748 taga ortgan. Urush madaniy-ma’rifiy muassasalar ishini nihoyatda murakkablashtirdi. Ijtimoiy-iqtisodiy hayotda yangi qiyinchiliklar davri boshlandi. Kutubxonalar, klublar va muzeylar tarmog‘i ancha qisqardi, ularga ajratiladigan mablag‘lar ham kamaydi. 1941-yil oxirida O‘zbekistondagi 994 ta madaniy-ma’rifiy muassasalardan 669 tasi ishladi va ularga ajratiladigan mablag‘lar 16 million so‘mdan 8,7 million so‘mga kamaygan [7: 29,33]. Lekin mana shu qiyinchiliklarga qaramay, urush davri sharoiti madaniyat va ma’rifat xodimlaridan siyosiy-ma’rifiy ishning mavjud shakl va metodlarini keng tus oldirish hamda yanada ommaviyroq shakllarini topishni talab qilardi. Madaniy-ma’rifiy muassasalarning ko‘plari yoshlar va kasaba uyushmalarining faollariga tayanib, ijodkor ziyolilar bilan hamkorlikda aholining ortib borayotgan ehtiyojlarini qondirishga qaratilgan g‘oyat samarador ishlarni amalga oshirdi. Barcha narsa urush uchun shiori bilan klub va uning tasarrufidagi kutubxonalarda urush davrida aholiga ruh va kuch bag‘ishlash uchun ko‘plab madaniy-ma’rifiy tadbirlar tashkil etildi. Urush yillari O‘zbekistondagi kutubxonalar ham sovet va chet ellik badiiy so‘z ustalarining kitoblarini targ‘ib qilish, fashizm va uning homiylari - insoniyat dushmanlarining, umuminsoniy sivilizatsiyaga doir kitoblarni yondiruvchilarning manfur qiyofasini fosh etish borasidagi ishlarini ancha kuchaytirdilar. Kutubxonalarning xodimlari aholi uchun ma’ruzalar o‘qidilar, jangchilarimiz mardligining ajoyib namunalari to‘g‘risida, qahramonona kurashi va g‘alabalari to‘g‘risida, fashistlar Germaniyasining halokati muqarrarligi to‘g‘risida qiziqarli va ta’sirchan suhbatlar o‘tkazdilar. Bulardan tashqari, fan va texnikaning u yoki bu tarmoqlariga doir bilimlarni

o'zlashtirishda kitobxonlarga yordam berdilar. Kolxozning, nohiya va shaharning madaniyati hamda xo'jaligini rivojlantirish bo'yicha belgilangan tadbirlarni amalga oshirishda faol qatnashdilar. Urush yillari respublikada ilmiy muassasalar va turli korxonalarining kutubxonalarini hisobga olmaganda 440 ta kutubxona ishladi. Urush boshlangan paytda kutubxonalar tarmogi ancha qisqarganiga, qishloq kutubxonalari va bolalar kutubxonalarining ko'pchiligi yopilganiga qaramay, 1942-yilda respublika bo'yicha 193 ta ommaviy kutubxona ishlagan [8: 43,44]. O'sha vaqtlarda O'zbekistondagi kutubxonalarning xodimlari oldida urush tufayli vujudga kelgan qiyinchiliklarni yengib, shaharlar va qishloqlardagi aholi orasida ma'rifiy ishlarni yanada keng tus oldirish, ommaga kitoblarni targ'ib qilish, ko'chma kutubxonalarni ko'paytirish, kitoblar ko'rgazmalarini tashkil etish, kitobxonlar konferensiyalarini o'tkazish, kitoblarning tobora ortib borayotgan ehtiyojlarini to'laroq qondirish vazifalari turar edi. "Kutubxonalarning xodimlari faol kitobxonlarni umumiy ishga mohirlik bilan jalb eta olgan, doimo jamoatchilikning yordamiga tayangan joylarda mehnatkashlar ommasi bilan olib boriladigan siyosiy ma'rifiy ishlar yuqori saviyada amalga oshirildi. Kitoblarni, ayniqsa siyosatga va mudofaa ishlariga doir adabiyotlarni tarqatish ko'lami ortdi, doimiy kitobxonlar doirasi kengaydi. Agar 1941-yilda kutubxonalar o'quvchilarga 89528 ta kitoblarni bergan bo'lsa, bu raqam 1942-yilda 105 ming nusxadan oshgan [9: 44 Kolxozlar va sovxozlarda, mahallalar. qizil choyxonalar va uy boshqarmalarida ham ko'p qirrali madaniy-ma'rifiy ishlar amalga oshirildi. Davlat madaniyat-ma'rifat va kasaba uyushma nashryotlari chiqargan "Klub xodimi kutubxonasi" va "Klub xodimi kutubxonachasi" seriyalardagi kitoblar omma bilan olib boriladigan madaniy tarbiyaviy ishlarning g'oyaviy hamda ijodiy saviyasini oshirishda muhim rol oynadi. Madaniy-ma'rifiy ishlar bo'yicha markaziy o'lka va viloyat metodika kabinetlari tomonidan madaniy-ma'rifiy muassasalarning xodimlariga beriladigan metodik yordam yil sayin kuchaytirib borildi. Respublikamiz kutubxonalari tashviqot punktlari, qizil choyxonalarni, gospitalarni, harbiy qismlarni kitoblar bilan ta'minlash yaxshi yo'lga qo'yildi. 1943-yil oxirida respublikada jami 293 ta ommaviy kutubxona qolgan va shularning 100 tasi viloyat, 120 tasi nohiya, 61 tasi shahar hamda 22 tasi bolalar kutubxonalari bo'lgan. Ularning kitob fondi 1 mln 209

ming 580 tomdan iborat bo'lgan. Madaniyat uyi xodimlari urushdan keyingi o'n yil mobaynida klub va kutubxonalarda 7890 marta leksiya, 285 marta ma'ruza o'qidilar. 8907 marta yakka tartibda va guruhli suhbatlar o'tkazdilar, 285 marta uchrashuv kechalari tashkil qildilar. 1950-yillardan e'tiboran madaniy sohani mablag' bilan ta'minlashning "qoldiq" prinsipi qaror topa boshladi. 1940-yilda ijtimoiy-madaniy tadbirlarga xarajatlar O'zbekiston davlat byudjeti bo'yicha qolgan xarajatlarning 67,9% ni tashkil etgan bo'lsa, 1950-yilda bu ko'rsatkich 64,4%, 1960-yil - 50%, 1970-yil - 49,6%, -1980-yil - 46,9% ga pasaydi. Hatto 1980-yillarning ikkinchi yarmida qayta qurish ta'sirida ro'y bergan o'zgarishlar ham ijtimoiy-madaniy sohani mablag' bilan ta'minlashning pasayish tendensiyalarini jiddiy o'zgartira olmagan. 1959-yilda respublika bo'yicha klub muassasalari shaharlar va shahar tipidagi posyolkalarda 342 taga, qishloq joylarda 2691 taga, ommaviy kutubxonalarda 3205 taga va jami kinomoslamalar 1910 taga yetgan[10:49]. "Qayta qurush" siyosati madaniy-ma'rifiy funksiyalar faoliyatiga ham ta'sir qilmay qo'ymadi. Bu ayniqsa madaniy-ma'rifiy muassasalarning moddiy-texnik bazasi masalasiga, ayniqsa talluqli edi. Madaniyat sohasiga mablag' sarflashning "qoldiq" prinsipi tufayli 1985-1990-yillarda madaniyat maskanlari sonining kamayishi kuzatildi. Masalan, ko'rsatilgan davrda respublikada klublar soni 55 taga, kutubxonalar soni esa 99 taga kamaydi. Binobarin O'zbekistonda madaniy-ma'rifiy maqsadlar uchun ahli jon boshiga 1989-yilda 3,6 so'm pul ajratildi, xolos. Bu raqam ittifoq respublikalari orasida eng past ko'rsatkich edi. Yuqorida keltirilgan raqamlar mazkur masalaning faqat tashkiliy jihatlari edi [11: 657]. Ijtimoiy-iqtisodiy muammolar, Ittifoq tarkibidagi Respublikalarga pul taqsimlanishining aniq va to'g'ri yo'lga qo'yilmaganligi sababli, kutubxonalar faoliyati ham mutonasib tarzida rivojlanmadi. Ko'rsatkichlar yuqori bo'lgani bilan, amaldagi kutubxonalarda aholining madaniy hordiq chiqarishi uchun yetarli imkoniyatlar yo'q edi. Keyinchalik, 1961-yil oktabr oyida kutubxona va klub xodimlarining ish haqini oshirishga qaror qilindi. Qishloq klublarining mudirlari taxminan ikki baravar, madaniyat uylari va klublarining xodimlari 70-80 foiz ortiqcha maosh ola boshladilar. Kutubxona xodimlarining ham ish haqlari oshdi. 1966-yilga kelib, har bir yirik aholi turar joyida, qishloq sovetlarida, kolxoz va sovxozlarda kutubxonalar

tarmogʻi vujudga keldi. Jumladan, 1176 ta kolxoz, 1109 ta klub qoshidagi kutubxonalar yangidan tashkil etildi. “Qishloq joylarida madaniy-oqartuv muassasalari ishini yaxshilash va ular tarmogʻini rivojlantirish tadbirlari toʻgʻrisida”gi qaror (1968 yil) asosida bunday kutubxonalar ommaviy davlat kutubxonalariga aylantirila boshlandi. Oʻzbekistonda kutubxona tarmoqlarini markazlashtirish jarayonida yangi kutubxona shaxobchalarini tashkil etish va mavjud kutubxonalar tarmogʻini tartibga solish sohasida qator ishlar amalga oshirildi. Oʻzbekistonda ommaviy kutubxonalar tarmogʻi ham ortib bordi. 1971-yilda 5820 ta ana shunday kutubxona ishlagan boʻlsa, 1975-1980-yillar mobaynida kutubxona shaxobchalari yoʻq boʻlgan aholi punktlarida yangidan 2142 kutubxona ochildi. Oʻzbekiston Madaniyat va qishloq xoʻjaligi vazirliklari hayʼatlarining 1976-yil 26- yanvar qaroriga binoan 628 ta kolxoz kutubxonasi markazlashtirilgan kutubxonalar tizimi tarkibiga kiritildi, 213 ta klub qoshidagi 86 ta kasaba uyushmasi tashkilotlariga qarashli kutubxonalar markazlashtirilgan tizimi filiallariga aylantirilgan. 1980-yilda 6836 ta, shulardan qishloq joylarda, 4783 va 5548 ta kutubxona faoliyat olib borgan. Samarqand, Fargʻona va Buxoroda kutubxonalar uchun zamonaviy tipdagi binolar qurilgan. Nashr etilgan roʻznomalar toʻqqizinchi besh yillikning oʻzida 32taga koʻpaydi. Ularning 30 tasi oʻzbek tilida chiqdi [12: 64]. 1965-yil 11-dekabrda qabul qilingan Oʻzbekiston Madaniyat vazirining “Toshkent shahar koʻzi ojizlar kutubxonasini respublika markaziy koʻzi ojizlar kutubxonasiga aylantirish haqida”gi buyrugʻiga binoan, 1966-yil 1-yanvardan markaziy kutubxona faoliyat boshladi. 1966-1969-yillarda Qoraqalpogʻiston Respublikasi, Qashqadaryo, Andijon, Buxoro, Namangan, Samarqand, Surxondaryo, Fargʻona, Xorazm viloyat kutubxonalarida Brayl yozuvida yozilgan adabiyotlar boʻlimlari tashkil etildi [13: 63]. Umuman, respublikada (1972-yil oxirigacha) kutubxona shaxobchalarini tartibga solish jarayonida 2804 ta ommaviy kutubxona ochildi. 200 dan ortiq kutubxona kichik aholi turar joylaridan yiriklariga koʻchirildi, 500 dan ortiq kutubxona qaytadan tashkil etildi, 69 ta filial barpo qilindi, koʻchma kutubxonalar miqdori 5552 taga yetkazildi [14: 153]. 1990-yilga kelib ushbu koʻrsatkich boʻyicha faqat 1960-yil darajasiga erishildiki, bu aholining ancha oshgan ijtimoiy-madaniy ehtiyoj va

manfaatlari yetarli darajada qondirilmaganligidan dalolat beradi. Natijada, ijtimoiy-madaniy muassasalarning moddiy ahvoli ham og'irlashdi, bu esa tabiiy ravishda ijtimoiymadaniy ish saviyasiga salbiy ta'sir ko'rsatdi. 1989-yilga kelib, respublikadagi klub muassasalarining 27,9%, kutubxonalarning esa, 25,9% kapital ta'mirlashga muhtoj, klublarning 3% va kutubxonalarining 3,8% avariya holatiga kelib qolgan edi [15: 255]. Sotsiologik tadqiqotlar natijalarining ko'rsatishicha, XXI asr boshiga kelib sobiq shurolar davlati amal qilgan barcha makonlarda, xususan, O'zbekistonda kutubxonalar soni 15,4% ga qisqargan (masalan, Madaniyat ishlari vazirligi tasarrufida 1990-yili 6746 ta ommaviy kutubxona bo'lgan, 2003-yilda esa bu raqam 5710 tani tashkil etgan). Shuningdek, mazkur salbiy jarayon bir kishiga to'g'ri keladigan kitoblar soni hamda umumiy kitob fondining miqdoriy ko'rsatkichlarida ham kuzatiladi [16: 40]. Davlat va jamoat tashkilotlari madaniyma'rifiy faoliyatlarining turlarini yaxlitlashtirgan holda ikki guruhga ajratilib, birinchi, faoliyat vaqti va shaklini shaxsning o'zi tanlaydigan madaniy faoliyatning uy turi bo'lsa, ikkinchisi, klub, kutubxona, muzey, ko'rgazma va boshqa madaniyma'rifiy muassasalarda amalga oshiriladigan uydan tashqaridagi faoliyat turi hisoblanadi. "Madaniy - ma'rifiy faoliyat", avvalo, madaniy-ma'rifiy muassasa, madaniyat uylari, madaniyat va istirohat bog'lari, muzeylar, kutubxonalar faoliyati hisoblangan. Mustaqillik yillarida respublikamizda umumiy fondi bir yuz qirq milliondan ortiqroq kitobga ega kutubxonalar zaxirasi bir yarim baravarga yaqin ko'paydi. Mustaqillik yillarida kutubxonalar miqdorining kamayib borganligi ko'zga tashlanadi. Kutubxonashunos olim sotsiologiya fanlari doktori, professor A.Umarovning tadqiqotlariga ko'ra, 1990-yilda Madaniyat ishlari vazirligi tasarrufidagi kutubxonalar soni 6765 ta kitob fondi miqdori 82997,6 dona, bir kishi uchun kitoblar soni 4 tani tashkil etgan bo'lsa, bu ko'rsatkich 2000-yilda tegishli tarzda 5710, 64026, 2,5ga tushib qolgan. Sho'rolar davrida faoliyat ko'rsatgan kutubxonalar soni keyingi o'n yilda 15,4 foizga qisqardi. Bundan tashqari, kutubxona binolaridan boshqa maqsadlarda foydalanish hodisalari ham ko'zga tashlandi. Birgina Farg'ona viloyatining o'zida shu maqsadda 17 ta kutubxona sotib yuborilgan. Shuningdek, kutubxona qurilishiga ko'ngildagidek e'tibor berilmayotganlik holatlari ham yo'q emas [17: 12,13]. Biz yuqoridagi tahlillarimizga

suyanib, kutubxonalar eski ittifoq davrida bo'lsin, Mustaqillikdan keyin bo'lsin, birinchi navbatga xalqimizning man'aviy olamiga ta'sir ko'rsatuvchi asosiy maskan ekanligini alohida ta'kidlab o'tishimiz kerak. Hozirgi kunda ham madaniyat va san'at muassasalarida kichik kutubxonalar mavjud. Qiroatxonalar klublar tizimida tashkil etilgan, ammo ular alohida kutubxonalar tizimiga aylanishi siyosiy va iqtisodiy bosqichlar omillarga bog'liq bo'lgan. Qiroatxona va klublardagi haqchilik, ma'rifatparvarlik, badiiy-estetik ijodga undash ularni xalqimiz ijtimoiy-madaniy hayotidan barqaror joy olgan maskanlarga aylantirgan.

Foydalanilgan adabiyotlar

1. Sodiqov H., Shamsuddinov R., Ravshanov P. va boshqa. O'zbekistonning yangi tarixi. -Toshkent: "Sharq", 2000. 464b.
2. Jo'rayev M., Nurillin R., Kamolov S. va boshqalar. K2. O'zbekiston sovet mustamlakachiligi davrida.-Toshkent: "Sharq", 2000. 688 b.
3. Oxunjonov E.Vatan kutubxonachiligi tarixi. - Toshkent, 2008 y.. Alisher Navoiy nomidagi O'zbekiston Milliy kutubxonasi nashriyoti. 308 b.
4. Yuldasheva M. Milliy madaniyat yo'lining mashaqqatlari. - Toshkent: 2007 O'zbekiston milliy ensiklopediyasi.133b.
5. Jo'rayev M., Nurillin R., Kamolov S. va boshqalar. K2. O'zbekiston sovet mustamlakachiligi davrida. - Toshkent: "Sharq", 2000. 688 b.
6. Народное образование в УзССР за 15 лет (1924-1934 гг). Т., 1939. 128 b.
7. Nurmuhamedova M. O'zbekistonda madaniy-ma'ifiy ishlar. "O'qituvchi" nashriyoti. -Toshkent: 1993.
8. Jo'rayev M., Nurillin R., Kamolov S. va boshqalar. K2. O'zbekiston sovet mustamlakachiligi davrida.-Toshkent: "Sharq", 2000. - 688 b.

MILLIY TARBIYANING BUGUNGGI KUNDAGI AHAMIYATI

Suyunova Zubayda Ravshan qizi

Namangan davlat pedagogika instituti Pedagogika yunalishi 3-kurs talabasi

***Annotatsiya:** Ushbu maqolada yoshlarni milliy tarbiya haqida ma'lumotlarini mustahkamlash, tarbiyaning bugungi kundagi dolzarb muommalardan biri ekanligi hamda yoshalar o'rtasida o'zlikni anglash va yurtni sevish, uning uchun xizmat qilish, milliy tarbiyani yoshlar ongiga singdirish, uni anglatishda oilaning o'рни.*

***Kalit so'zlar:** Milliy tarbiya, yoshalar, vatan, fazilat, illat, Vatanparvarlik hissi, oila tarbiyasi.*

Milliy tarbiyaning bugungi kundagi ahamiyati. U yosh avlodni o'z milliy qadriyatlarini, an'analari va madaniyati bilan tanishtirish orqali ularni vatanparvarlik ruhida tarbiyalash. Yurti sevish va bir –biriga yordam berish ruhida tarbiya berish orqali jamiyatda tinchlik va barqarorlikni saqlashga xizmat qiladi. Umuman olganda milliy tarbiya bugungi kunda ham yoshlarning shaxs sifatida rivojlanishi, jamiyatda o'z o'rnini topishi va kelajakda mustaqil fikrlovchi avlodni shakllantirishda muhim rol o'ynaydi.

Tarbiya qancha mukammal bo'lsa xalq shuncha baxtli yashaydi, deydi donishmandlar. Tarbiya mukammal bo'lishi uchun esa bu masalada bo'shliq paydo bo'lishiga mutlaqo yo'l quyib bo'lmaydi deyдилar.[1]

O'zbekiston Respublikasi Prezidenti Shavkat Mirziyoyev.

Milliy tarbiya - bu millatning madaniyati, an'analari, urf-odatlarini va ma'naviyatini yosh avlodga singdirishga qaratilgan tarbiya tizimi. U xalqning tarixiy tajribasini, qadriyatlarini va norma me'yorlarini o'z ichiga oladi. Milliy tarbiyaning maqsadi yoshlarni o'z millatiga, uning qadriyatlariga hurmat bilan qarashga, shuningdek vatanparvarlik va jamiyatga xizmat qilishga tayyorlashdir.

Milliy tarbiyaning shakllanishida milliy qadriyatlarning o'рни alohida o'ziga xos asosi psixologik omillardan hisoblanadi. Milliy tarbiya bu chuqur ma'noga ega bo'lib, bugungi kunning eng dolzarb muommalariidan biri desak mubolag'a bo'lmaydi. Darhaqiqat shuni ham alohida ta'kidlash joizki milliy tarbiya qancha dolzarb muomma bo'lmasin, uni yosh avlodga singdirishda avvalo ota-ona juda katta rol o'ynaydi.

Fazilat –ijobiy hislat,yaxshi xulq yoki xususiyat. Halollik eng yaxshi fazilatdir.[2].

Bugungi kunda rivojlanayotgan O'zbekiston davlatining kelajagi yoshlar qo'lida ekan,uning yosh avlodi tarbiyasiga juda katta e'tibor qaratish joizligi har bir yoshning xulqida,axloqida fazilat tuyg'ularini shakllantirmog'imiz lozim. Fazilat bu insonni har bir narsaga yaxshi nazar bilan qarashga uni o'zgalar mulki emas,o'zining mulkiday qarashga undaydigan xususiyat.Agar yoshlarimiz ongida fazilat tuyg'usini shakllantira olsak yurtni sevish,vatanni ardoqlash uning har qarich yerini e'zozlashni shakllantirgan bo'lamiz.

Illat –tanadagi dard,kasallik, xastalik, jismoniy va ruhiy kamchilik,nuqson ayb. Illat bugungi kun yoshlarida afsusuki juda ko'p uchraydigan hislat hisoblanadi. Hozirgi kunda shiddat bilan rivojlanayotgan davrda yoshlarning deyarli ko'pchiligida milliy tarbiya, milliy urf-odatlar,milliy mentalitit,Vatanparvarlik kabi hislatlar unitilib,ko'pchilik yoshlarda hoy-u havaslar, yengil -yelpi yashash orzusi halollik bilan ema, yengil keladigan boyliklar, ikkiyuzlamachilik,yolg'on yo'llar,yolg'on so'zlar kabi illatlar qamrab olayotgan davrda ularni bu illatlardan holi qilish, ularni bu illatlar qaramog'ida qoldirmaslik uchun yoshlarga milliy tarbiyani va milliy o'zlikni anglashda ota – onalar va ta'lim dargohlari hamkorlikda ish yuritishlari zarur va bugungi kun talabi.

Har bir yoshni Vatanni sevish,milliy urf-odatlarni bilish,o'zligini anglash , qaysi yurt farzandlari ekanligini bilishlari uchun ham bugungi kunda milliy tarbiyaning ahamiyati har qachongidan ham ortgan desak to'g'ri bo'lar edi. O'zbekiston Respublikasi Prezidenti Shavkat Mirziyoyev ta'kidlaganlaridek: "Yangi O'zbekistonni barpo etish, uni rivojlangan davlatlar qatoriga kiritish bu avvalo yoshlar tarbiyasi orqali amalga oshiriladi.Bu tarbiya avvalo yoshalar ongida milliy tarbiya hislatlarini chuqur singdirish orqali amalga oshiriladi".

Inson qancha yuksalsa ham, qancha yutuqlarga erishsa ham Ona vatanini sevish kerkaligini uning milliy mentalititini bilish ma'suliyatini his qilish zaruriyati ustun turmog'i shart. Darhaqiqat shuni ham alohida ta'kidlash joizki qalbida Vatanparvarlik hissi bo'lgan har qanday inson yuksaladi,rivojlanadi.

Ta'lim – tarbiya tizimini va shu asosda ongni o'zgartirmasdan turib, ma'naviyatni rivojlantirib bo'lmaydi, xalqimizning ertangi kunni qanday bo'lishi farzandlarimizning bugun qanday ta'lim va tarbiya olishiga bog'liq.[3].

Xulosa qilib shuni aytishimiz mumkinki, har bir yosh avlod, har bir oila busag'asida turgan yoshlar avvalo ongida, qalbida Vatanni sevish, uni ardoqlash, milliy tarbiya tushunchalari, o'zbek xalqining bugungi va o'tmish tarixini bilsalar, Vatan, oila, mahalla, ota-onasi oldidagi ma'suliyatni his qila oladigan yoshlar bo'lsalar ularning farzandlari ham mana shunday muhitda tarbiya topadilar .

Buyuk mutafakkir Abu Ali Ibn Sino aytganlaridek "Bolani ona qornidayoq tarbiyalash kerak" deb bejiz aytmaganlar. Shunday ekan bolani milliy ruhda tarbiyalash eng avvalo oiladan boshlanadi. Bugungi kunning eng achinarli holati afsuski yoshlarning ommaviy axborot vositalari ortidan ergashib ularga berilib ketishi, yigitlar-ku hatto qizlar ham ijtimoiy tarmoqlar orqali o'zlarini ko'z-ko'z qilishlari juda achinarli holat va bu yoshlar ongida milliy tarbiyaning oqsoqligi uni yoshlar ongiga singmaganligini bunday holat Yurt, Vatan, ota –ona uchun ham afsuski juda achinarli holat.

Milliy tarbiya bugungi kunning eng dolzarb muommalaridan biri uni yoshlarga anglatish esa oila a'zolarini hamda ta'lim dargohlarining asosiy vazifalaridan biridir. Ayniqsa balog'at yoshidagi bolalar bilan har tamonlama ehtiyotkorona munosabatlar olib borish orqali milliy tarbiyani tushuntirib, uni anglatib borishlari kerak. Yangi O'zbekiston qurish jarayonni borayotgan bir vaqtda uning poydevorini milliy tarbiyasi mustahkam, o'zligini anglagan haqiqiy Vatanparvar yoshlar tashkil etadi.

Foydalanilgan adabiyotlar.

1. Tarbiya fani 8-sinf darsligi. Toshkent 2020. "Zamin nashr".
2. Izoh.uz .saytidan.
3. O'zbekiston Respublikasi birinchi Prezidenti Islom. Karimov. "Yuksak ma'maniyat yengilmas kuch" Toshkent. 2008.

“YOSHLARNI MILLIY QADRIYATLAR RUHIDA TARBIYALASHDA TA'LIM MUASSASALARINING ROLI”

Kenjayev Burgutali Qovuljon o'g'li

Namangan Davlat Pedagogika instituti Gumanitar fanlar kafedrası o'qituvchisi.

Ilhomjonova Nozima Jamshidbek qiz

*Namangan Davlat Pedagogika instituti O'zbek tili va adabiyoti
yo'nalishi 1-bosqich talabasi.*

Tel: +998 94 719 78 17

nozimailhomjonova087@gmail.com

Annotatsiya: *Ushbu maqolada yoshlarimizni milliy va umuminsoniy qadriyatlarimizga sadoqat ruhida tarbiyalashga oid ba'zi dalillar va ularning nazariy asoslari keltiriladi. Yoshlarni erkin fikrlashga o'rgatish, milliy qadriyatlarimizga bo'lgan hurmatni oshirish, hayot mazmunini tushunib olishiga ko'maklashish, o'z-o'zini idora va nazorat qila bilishini, shakllantirish uchun zarur bo'lgan omillar ko'rsatilgan.*

Kalit so'zlar: *Urf-odat, ma'naviy boylik, aqlli, imon-e'tiqodli, ro'za, poklik, fidoyi, ishchan, milliy, kamolot, milliy qadriyat, o'zlikni anglash, erkin fikrlash.*

Annotatsion: *In this article, the author provides some evidence and their theoretical basis for educating our youth in the spirit of devotion to our national and universal values. Factors necessary to teach young people to think freely, to help them understand the meaning of life, to form self-control and self-control are identified.*

Keywords: *Tradition, spiritual wealth, intelligence, faith, fasting, purity, devotion, diligence, nationality, perfection*

Аннотация: *В данной статье автор представляет некоторые аргументы и их теоретическое обоснование для воспитания нашей молодежи в духе преданности нашим национальным и общечеловеческим ценностям. Показаны факторы, необходимые для того, чтобы научить молодых людей свободно мыслить, помочь им понять смысл жизни, уметь управлять и контролировать себя.*

Ключевые слова: Традиция, духовное богатство, интеллигентный, верующий, пост, чистота, преданный, трудолюбивый, национальный, зрелость

KIRISH: Mamlakatimizda milliy qadriyatlarni tiklash bo'yicha jiddiy tadbirlarning amalga oshirilayotganligi ma'naviyatimizning tiklanishida juda muhim ahamiyat kasb etmoqda. Milliy qadriyatlarimizning tiklanayotganligini bugungi kunda jahon tan olmoqda. Ayniqsa, Sohibqiron Amir Temur, Mirzo Ulug'bek, Bahouddin Naqshband kabi ulug' siymolarga, Buxoro, Xiva shaharlari yubileylariga bag'ishlangan tadbirlar, simpoziumlarda dunyoning 50 dan ortiq davlatlaridan vakillarning qatnashganligi buning yorqin misolidir.

Ma'lumki, an'analar xalqning tarixiy shakllanishi va rivojlanishi jarayonida yaratilgan va ajdodlardan avlodlarga muqaddas meros sifatida o'tib kelayotgan bebaho ma'naviy boylik hisoblanadi. Millatning asosiy belgilaridan biriga aylangan odatlarni asrash va kamol toptirish har bir avlodning muqaddas burchi bo'lib qolyapti.

Biz bilamizki, an'analar hayotimiz davomida biz uchun qadrlil va barhayot bo'lib kelayotgan marosimlardir. an'analarimiz shunday davomiy va qadrlil bo'lishi biz yoshlar qo'lida, albatta. Avvalo, an'analar deganda xalq o'yinlariga alohida e'tibor berishimiz kerak. Bizga ajdodlarimizdan o'tib kelayotgan turli xil o'yinlar raqs, sport o'yinlari, lapar, teatr va shu kabi an'anaviy o'yinlar bizga ajdodlarimizdan o'tib kelayotgan an'analardir

Ravshanki, ko'ngilda vatanga muhabbat jo'sh urib turmasa, unga oshuftalik qalbni qaynatmasa, vujudingda Vatanga farzandlik burchi mas'ullik torlarini harakatga keltirmasa, harchand "Vatanim sajdagohim, iqbol maskanim" deyilgani bilan bizdagi mehru sadoqat qandaydir mavhumiylikka moyil hisga o'xshab ketadi. Bugungi kunda bizning qilayotgan barcha ishlarimiz yoshlarimizning baxt-u saodati ularning yorug' kelajagi uchun amalga oshirilmoqda. Odobli, bilimdon va aqlli, mehnatsevar, iymon-e'tiqodli farzand nafaqat ota-onaning, balki butun jamiyatning eng katta boyligidir.[1]

Vatanparvarlik ruhini shakllantirish: Yoshlarni vatanparvarlik ruhida tarbiyalash, ularni o'z yurtiga bo'lgan sevgi va hurmat bilan bog'lash juda zarur. Bu, ayniqsa, yoshlarni mustaqillik, davlat ramzlari va tarixiy qahramonlarga hurmat qilishni o'rgatish orqali amalga oshiriladi.

Shu jaryonda har bir shaxsda milliy ma'naviyatni, milliy ong, milliy shuur, milliy tuyg'uni barkamollikka ko'tarish omillari faollik jarayoniga ko'chadi. Bu ulug'vor maqsadlarni amalga oshirish uchun jamiyatimiz o'zining real imkoniyatlariga ega. Avvalo, ozod va mustaqil Vatanda xalqni farovonlikka yetaklovchi va ma'lum ma'noda munosib turmushni kafolatlovchi shart-sharoitlar yaratildi. Davlatimizda fidoyi, ishchan, tashkilotchilik salohiyati baland malakali kuchlar ulg'aydi. Ular siymosi, faoliyatida milliy ma'naviyatning barqaror mag'zi, yaratuvchan kuchi mavjud. Milliy ma'naviyati barqaror shakllangan bunday kishilar o'z xalqi, millati, vatani manfaatini har qanday sharoitda himoya qiladi, o'z faoliyatida xalqimizning milliy ma'naviyatini namoyish eta oladigan, millatning salohiyatini, Vatan qadri, sha'ni, shuhratini ellararo, davlatlararo ko'rsata biladigan insonlardir. Yoshlarga milliy qadriyatlarni ta'limdan tashqari ishlar orqali singdirishning asosiy vazifalari sifatida quyidagilarga e'tibor qaratilishi lozim:

Birinchidan, yoshlarni erkin fikrlashga o'rgatish, hayot mazmunini tushunib olishiga ko'maklashish, o'z-o'zini idora va nazorat qila bilishini, shakllantirish, o'z shaxsiy turmushiga maqsadli yondashuv, reja va amal birligi hissini uyg'otish;

Ikkinchidan, talabalarni milliy, umuminsoniy qadriyatlar, Vatanimizning boy ma'naviy merosi bilan tanishtirish, madaniy hamda dunyoviy bilimlarni egallashga bo'lgan talablarini shakllantirish, malaka hosil qildirish, o'stirib-boyitib borish va estetik tushunchalarini shakllantirish;

Uchinchidan, har bir o'smirning bilimdonligini va ijodiy imkoniyatlarini aniqlab, ularni rivojlantirish, inson faoliyatini turli sohalarda joriy qilish. Yoshlar ijodkorligi, iqtidorini yuzaga chiqarish va yanada qo'llab-quvvatlash uchun shart sharoit hozirlash;

To'rtinchidan, insonparvarlik odobi me'yorlarini shakllantirish (bir-birini tushunish, mehribonlik, shafqatlilik, irqiy va milliy kamsitishlarga qarshi kurasha olish), muomala odobi kabi tarbiya vositalarini keng qo'llash;

Beshinchidan, yoshlarimizni erkin va mustaqil fikrlashga o'rgatish. Ta'limdan tashqari tarbiyaviy ishlar talaba-yoshlarning qiziqishi, istaklari, xohish va ehtiyojlariga suyangan holda, ularning darsdan bo'sh vaqtlarida o'quv-tarbiya jarayonini to'ldiradi. Bu jarayonlarni tashkil etish yoshlarning ijodiy qobiliyatlarini, tashabbuskorligini oshirishga imkoniyat yaratadi.[2]

Bugungi kun yoshlarining bir kunlik vaqt byudjeti: o'quv va darsdan (uyushmagan yoshlar uchun uy ishlaridan tashqari) tashqari vaqt sotsiologiyasini aniqlash va shu asosda ta'limdan tashqari ishlarni samarali tashkil etish chora tadbirlarini ishlab chiqish va amalga oshirish zarur. Darsdan tashqari ma'naviy ma'rifiy ishlarni tashkil etishda: tanlovlar, klublar, badiiy havaskorlik, uchrashuvlar, bahslar, sport musobaqalari, davra suhbatlari, treninglar va boshqa tadbirlar, usullari: ishontirish, namuna ko'rsatish, o'rganish, mashq qildirish, rag'batlantirish, illatlarga salbiy munosabat bildirish, munozaralar, kuzatish, trening, jamoaviy ijodiy faoliyat, "mafkuraviy vaziyat", harakatli, taqlidli, rolli o'yinlar va boshqa shu turdagi usullardan samarali foydalanish lozim.

Mamlakatimizda yosh avlod orasida, balki yoshi ulug'lar orasida ham kitobga muhabbat va kitob mutolaasiga bo'lgan qiziqishni va madaniyatni oshirish maqsadida ta'lim muassasalarida badiiy, ma'rifiy, ilmiy va tarbiyaviy ahamiyatga ega bo'lgan bir qator kitoblar yetkazib berishga alohida e'tibor qaratilmoqda.

Yoshlarni milliy qadriyatlar ruhida tarbiyalashdagi muhim omillardan yana biri oilaviy ta'limdir. Oilada yoshlar milliy an'analar va qadriyatlar bilan tanishtiriladi. Ota-onalar o'z farzandlariga tarixiy va madaniy merosni yetkazishda katta rol o'ynaydi. Oila ichida milliy an'analarga hurmat va sevgi tuyg'usini rivojlantirish muhimdir.

O'zbek oilalaridagi kitobga muhabbat, kitobni asrab-avaylab saqlash va kitobxonlik xalqimiz ma'naviy kamolotida muhim ahamiyat kasb etgan fazilatga aylangan. Chunki kishining o'zini-o'zi tarbiyalashida kitob ham bilim manbai, ham o'zingizni ko'rish, taqqoslash, taqlid qilish, munozara yuritish, bahslashishda

ma’lum darajada ko’zgu vazifasini o’taydi. Kitobxonlik mushohada va mulohaza yuritish iqtidorini shakllantiradi, fikrni charxlaydi, teranlashtiradi.

Ta’limdan tashqari ishlarda yoshlarni kitob mutola qilishga da’vat etish, ularning kitoblardan foydalanib o’z ustida ishlash imkoniyatlarini yaratish muhim ahamiyat kasb etadi. Tarixiy joylar, osori atiqalar, yodgorliklar, ziyoratgohlar bilan tanishib, ularni o’rganishga talaba-yoshlarni jalb etish zarur.

Oliy ta’lim muassasalarida fanlarni o’qitish jarayonida talabalarning darsga nisbatan qiziqishini oshirishga, mustaqilligi va faolligini oshirishga, mantiqiy tafakkurini o’stirishga qaratilgan interfaol ta’lim olishlariga ko’mak beruvchi innovatsion usullardan keng foydalanilsa maqsadga muvofiq bo’ladi. O’qtuvchilarning faoliyati ko’p qirrali bo’lib, ular boshqaruvchi, muloqot qiluvchi, yo’naltiruvchi, tashkil etuvchi va baholovchi rollarini amalga oshirishlari kerak bo’ladi.[3]

Bugungi kun talablaridan kelib chiqib, muzeylar faoliyatini yanada takomillashtirish ishlari amalga oshirilmoqda. Muzeylarga talaba-talabalarning tashrifini uyushtirib borish an’anaga aylanishi kerak. “Mening davlatim”, “Mening xalqim”, “Mening Vatanim”, “Biz hech kimdan kam bo’lmaganmiz, kam bo’lmaymiz ham” va shu kabi turli ma’rifiy tadbirlar tashkil etib, ularda talabalarni va uyushmagan yoshlarni faol ishtirokini ta’minlash lozim.

Jamiyatning ijtimoiy muhitida yoshlarning milliy qadriyatlar asosida tarbiyalanishi muhimdir. Madaniyat va an’analarga mos bo’lgan ijtimoiy muhit, yoshlarni to’g’ri yo’naltirishda muhim omil bo’ladi.

Rol model va yetakchilar: Yoshlar uchun ustozlar, ota-onalar, hamkasblar va boshqa jamoat yetakchilari rol model bo’lib xizmat qilishi zarur. Ularning o’zlari milliy qadriyatlarni hurmat qilgan holda, bu qadriyatlarni yoshlar orasida targ’ib qilishlari kerak.

Yoshlarni jamiyatga jalb qilish: Milliy qadriyatlarni yoshlar orasida tarbiyalashda, ularni jamiyatdagi faoliyatlarga jalb qilish, ijtimoiy tadbirlar va festivallarda ishtirok etishini ta’minlash muhimdir.

Yoshlarning to’y-ma’rakalarda, ommaviy sayillar, bayramlarda ishtiroki asosida mahallada o’zini tutishni, kattaga hurmat, kichikka izzatni, yaxshi-yomon

kunlarda yelkadoshlikni his qilishni o'rgatish orqali milliy istiqloq g'oyasining asosiy tamoyillaridan bo'lgan milliy va umuminsoniy qadriyatlarga munosabatni shakllantirishga e'tibor qaratish lozim.

O'zbek xalqining hozirgi milliy ma'naviyati va qadriyatlari o'tmish milliy ma'naviyatining davomi bo'lib, ularga do'stlik, mehmondo'stlik, insonparvarlik, axloqiy poklik, saxiylik, xushmuomalalik, hayolilik, sizlab muomala qilish, ozodalik, xushchaqchaqlik, xushfe'llik, mardlik, samimiylik, lutfi karamlik, ro'zg'orparvarlik, ona yurt va xalqiga muhabbatlilik, insoflilik, diyonatlilik, rostgo'ylik, halollik, ornomuslilik, to'g'rilik, sabr-andishalik, vazminlik, hojatbarorlik, ota-ona va kattalarni hurmat qilish, mehnatsevarlik, o'tmishga hurmat, insoflilik, iymonlilik, milliy g'urur, vatanparvarlik, millatparvarlik kabilar kiradi. Bugungi kunda bularni yoshlar ongiga singdirish har bir ota-ona va tarbiyachi-murabbiylarning asosiy vazifalaridir.

Xalqimiz urf-odatlarini, an'analari va marosimlari katta tarbiyaviy ahamiyatga egadir. Odamlarning bir-biriga mehr oqibati, oqilona munosabati, to'g'ri muloqoti, iltifoti, extiromi xalqimizning ichki go'zalligini, boy ma'naviy va ruhiy qiyofasini ifodalaydi. Eng muhimi, xalqimizdagi mehr-muruvatlilik, saxiylik, mehmondo'stlik, xushmuomalalik, mehr-oqibatlilik, andishalilik, samimiylik, to'g'rilik, intizomlilik, mehnatsevarlik, o'zini tuta bilishlik, tejamkorlik, sabr qanoatlilik kabi his-tuyg'ular va hislatlar bugungi kunda barkamol avlod tarbiyasida ibrat-namuna vazifasini bajaradi.[4]

Tadqiqotimizning natijalaridan kelib chiqqan holda yoshlarni milliy qadriyatlarga sodiqlik ruhida tarbiyalash borasida quydagilarni taklif qilish mumkin:

1. Tarixiy yodgorliklar, ma'rifiy maskanlar, san'at koshonalari hamda mustaqillik davrida qad ko'targan inshootlarga uyushmagan yoshlar va talabalarning ekskursiyalarini tashkil qilish;

2. O'lkashunoslik va Vatanimiz tarixiga oid to'garaklar ishini jonlantirish;

3. Jamoa yoshlarining umuminsoniy va milliy qadriyatlar asosida ma'naviy, iqtisodiy, huquqiy, ekologik, mehnat, estetik madaniyatini shakllantirish maqsadida taniqli san'atkor, huquqshunos, ta'lim va fan arboblari, mehnat

faxriylari, sogʻliqni saqlash xodimlari bilan ijodiy kechalar va uchrashuvlar uyushtirish;

4. Mahallalarda uyushmagan yoshlarni va talabalarining shoir va yozuvchilar, davlat va jamoat arboblari, mehnat faxriylari kabi taniqli kishilar bilan uchrashuvlarini uyushtirib borish.

Foydalanilgan adabiyotlar:

1. Sh.M.Mirziyoyev, Buyuk kelajagimizni mard va olijanob xalqimiz bilan birga quramiz. Toshkent: Oʻzbekiston, 2017. – 476b
2. Aliqulov X. Ma’naviy-axloqiy qadriyatlar mutafakkirlar talqinida. - Andijon. 2003. 265b
3. “Ta’lim togrisidagi”gi Qonun. OʻRQ-637-son 2020-yil 23-sentyabr
4. Umurzoqov O.P. Umuminsoniy qadriyatlar: milliy an’ana va urf-odatlar takomillashmoqda. G.G. Oʻzbekistonda ijtimoiy fanlar, 1992 №2.

GLOBALLASHUV DAVRIDA TA’LIM VA TARBIYANING O’RNI

Tillayev Bobomurod Abduvahobovich

Gumanitar fanlar kafedrasida katta oʻqituvchisi.

Ahmadjonova Durdona Ibrohimjon qizi.

Namangan davlat pedagogika instituti, oʻzbek tili va adabiyoti yoʻnalishi

1- bosqich talabasi.

Tel: +998 97 655 73 73

Durdonaahmadjonovaa@gmail.com

***Annotatsiya:** Ushbu maqolada “Globallashuv” va “ Globallashuv davrida ta’lim va tarbiya” ning muhim ahamiyatlari, ijobiy va salbiy tomonlari, globallashuv jarayoning ta’lim tizimlariga ta’siri keltirildi. Maqola, shuningdek, ta’limning ahamiyati va globallashuv jarayonida millatimizga xos boʻlgan tarbiyani saqlash omillarini oʻz ichiga oladi.*

***Kalit soʻzlar:** Yosh avlod, ta’lim tizimi, jamiyat, ijtimoiy qadriyatlar, oʻquv dasturlar, insoniylik, tarbiya.*

Annotation: *This article discusses the importance of “globalization” and “Education and upbringing in the era of globalization, highlighting its positive and negative aspects as well as the impact of the globalization process on education system. The article also addresses the significance education and the factors necessary for preserving our national values in the context of globalization.*

Keywords: *Youth, education system, society, values, educational programs, humanity, upbringing.*

Аннотация: *В данной статье рассматриваются важности “Глобализации” и “Образования и воспитания в эпоху глобализации”, а также их положительные и отрицательные стороны, влияние процесса глобализации на образовательные системы. Статья также включает в себя значимость образования и аспекты сохранения воспитания, характерного для нашей нации, в условиях глобализации.*

Ключевые слова: *молодежь, образовательная система, общество, социальные ценности, учебные программы, человечность, воспитание.*

Kirish: Globallashuv davri – asosan XX asrning so‘ngidan boshlab jadallashgan va bugungi kunga kelib hayotimizning har jabhasida muhim ro‘l o‘ynayotgan jarayon. Globallashuv mamlakatlar, madaniyatlar va iqtisodiyotlar o‘rtasidagi o‘zaro bog‘lanishning kuchayishi bo‘lib bu davr mobaynida ta’lim va tarbiyaning o‘rni sezilarli darajada muhim.

Globallashuv (lotincha globus – shar, Yer sayyorasi) – XX asrning ikkinchi yarmi – XXI asr boshida jahon taraqqiyotida shakllangan yangi umumsayyoraviy tartibotlar, davlatlar va kishilar o‘rtasida o‘zaro aloqalarning kengayishi va murakkablashishi jarayoni. “Globallashuv” atamasini dastlab, amerikalik olim T. Levitt “ Globallashuv yirik transmilliy korporatsiyalar ishlab chiqaradigan turli-tuman mahsulot bozorlarining birlashuv jarayoni” degan fikrlari bilan ochiq-bergan. 1985- yilga kelib esa taniqli amerikalik olim R. Robertson “Globalization” iborasini ilmiy muomalaga kiritib, bu tushunchani “ dunyoning birlashuvi va kishilar o‘rtasidagi o‘zaro aloqalarning kuchayishi”ni ifoda etadigan jarayon deya talqin qilgan.

Globallashuv – bu xalqaro mehnat taqsimoti, iqtisodiy va siyosiy munosabatlar tizimi orqali bir-biri bilan bogʻlangan milliy iqtisodiyotlar majmuyi sifatida tushuniladigan, jahon iqtisodiyoti tarkibini oʻzgartirish jarayonlarining oʻziga xos xususiyatlaridan biridir. Bu davr mobaynida globallashuv jarayonlarida millat va milliy oʻzlikni anglash masalalari kun tartibining asosiy masalalari qatoriga koʻtarildi. Agar globallashuv transmilliy voqelik ifodasi boʻlsa, milliy va milliy oʻzlikni anglash ushbu voqelikning boshlangʻich pogʻonasi hisoblanadi.[1]

Globallashuv davri ta'lim va tarbiyaning ahamiyatini yanada oshirib, yangi talablar va imkoniyatlarni keltirib chiqarmoqda. Hozirgi kunda globalizatsiya jarayoni dunyo boʻylab oʻzaro aloqalarni kuchaytirmoqda, bu esa ta'lim tizimlarini yangi sharoitlarga moslashtirishni taqozo etadi. Ta'lim va tarbiyaning zamonaviy talablari, jamiyatning rivojlanishi va global muammolarni hal etish uchun muhim rol oʻynaydi. Globallashuv ta'limni yangi kontekstga olib chiqdi. Ta'lim tizimlari endi faqat milliy kontekstdan chetga chiqib, global miqyosda raqobatdosh mutaxassislar tayyorlashga qaratilgan. Hozirgi kunda talabalar turli madaniyatlar va global muammolarni tushunishga qodir boʻlishlari kerak. Buning uchun ta'lim dasturlarida metodlar, xalqaro tajribalar va koʻp madaniyatli muhitlar yaratilishi zarur. Internet va raqamli texnologiyalar ta'limda yangi imkoniyatlar yaratmoqda.

Global tarmoq imkoniyatlari keng ekanini uning bugungi yoshlar orasida juda tez ommalashganidan bilish mumkin. Ma'lumki, oʻtgan asrning ikkinchi yarmida vujudga kelgan internet tarmogʻi axborot sohasida tub burilish yasadi. Endilikda anʼanaviy ommaviy axborot vositalarining informatsion texnologiyalar asrida oʻz mavqeini saqlab qolishi koʻp jihatdan global tarmoq imkoniyatlari bilan chambarchas bogʻliq boʻlib qoldi. Bu borada Yurtboshimiz alohida taʼkidlab oʻtganlaridek: «...bugungi kunda milliy axborot tizimini shakllantirish jarayonida internet va boshqa global axborot tizimlaridan keng foydalanish, ayniqsa, muhim ahamiyatga ega. Bunga erishish XXI asrda mamlakat taraqqiyoti uchun hal qiluvchi ahamiyat kasb etadi.»[2, 127].

Empatiya va tushunish: Turli madaniyatlar bilan aloqalar oʻrnatish, boshqalarni tushunish va ularni qabul qilish tarbiyaning asosidir. Masofaviy ta'lim, onlayn kurslar va raqamli resurslar yordamida talabalarga bilim olish jarayonini

yanada qulaylashtirish imkonini beradi. Globallashuv jarayonida yosh avlodga ijtimoiy mas'uliyat hissini singdirish muhimdir. Ta'lim va tarbiya, insoniyatning umumiy muammolariga, masalan, iqlim o'zgarishi, qashshoqlik va tengsizlik kabi masalalarga yechim topishda yo'naltirishi kerak.

Tarbiyaning globallashuv davridagi roli shunchaki bilim berish bilan cheklanmaydi. U insonning axloqiy, madaniy va ruhiy taraqqiyotini ham o'z ichiga oladi. Tarbiyada quyidagi jihatlarga e'tibor qaratishi lozim. Milliy qadriyatlar: Globallashuv jarayonida milliy madaniyatlarni saqlash va rivojlantirish zarur. Tarbiya, o'z millatimizning tarixi, urf-odatlar va qadriyatlarini yosh avlodga yetkazishda muhim vosita hisoblanadi. Insoniylik va hamdardlik: Ta'lim va tarbiyada insoniylik, hamdardlik va adolat kabi axloqiy qadriyatlarni rivojlantirish muhimdir. Bu, yoshlarni global muammolarni hal qilishda asosiy jihatlaridan biridir. Bu, yoshlarni global muhitda muvaffaqiyatli faoliyat yuritishga tayyorlaydi.

Hozirgi vaqtda ko'z o'ngimizda dunyoning geopolitik, iqtisodiy va ijtimoiy, axborot-kommunikatsiya manzarasida chuqur o'zgarishlar ro'y berayotgan, turli mafkuralar tortishuvi keskin tus olayotgan bir vaziyatda, barchamizga ayonki, fikrga qarshi fikr, g'oyaga qarshi g'oya, jaholatga qarshi ma'rifat bilan kurashish har qachongidan ko'ra muhim ahamiyat kasb etmoqda.[3, 119]

Globallashuv davrida ta'lim sohasida bir qancha muhim jihatlarga chuqurroq e'tibor berish kerak. Ta'lim tizimini global mehnat bozorining talablariga mos ravishda vositalardan samarali takomillashtirish, o'quvchilarning kasbiy ko'nikmalarini rivojlantirish, innovatsion texnologiyalar: Onlayn ta'lim platformalari va raqamli foydalanish, o'qituvchilar va o'quvchilarga zamonaviy texnologiyalarni o'rgatish.

Xulosa:

Yuqorida ko'rib chiqqanimizdek, Globallashuv jarajonida ta'lim hamda tarbiyaning o'rni birdek, juda muhimdir. Bu jarayonlar, nafaqat bilim berish, balki shaxsiy va ijtimoiy rivojlanishni ta'minlash, madaniyatlararo aloqalarni kuchaytirish va global muammolarni hal etishda muhim rol o'ynaydi. Ta'lim va tarbiya orqali avlodlar yangi ko'nikmalarga ega bo'lib, ijodiy va tanqidiy fikrlash

qobiliyatlarini rivojlantiradi. Shuningdek, jamiyatda barqarorlik, adolat va bir-birini hurmat qilish kabi qadriyatlarni shakllantirishda ham ta’limning ahamiyati katta. Shu bois, ta’lim va tarbiyani takomillashtirish va global talablarga moslashtirish zarur. Barcha sohalar shunday jadallik bilan rivojlanib borayotgan bir paytda, o’ziligimizga, O’zbekligimizga xos bo’lgan tarbiyani unutmashimiz lozim.

Foydalanilgan adabiyotlar:

1. Globallashuv asoslari o’quv qo’llanma.Samarqand: 2003y(103b).
2. Karimov.I.A Yuksak manaviyat- yengilmas kuch.-Toshkent: Ma’naviyat,2016.(174b)
3. Mirziyoyev .SH.M. Buyuk kelajagimizni buyuk va oliyjanob xalqimiz bilan birga quramiz.- Toshkent : O’zbekiston,2017,-(485b)

O‘ZBEKISTON RESPUBLIKASIDA TA’LIM SOHASIDA AMALGA OSHIRILGAN ISLOHOTLAR

Kenjayev Burgutali Qovuljon o’g’li

Namangan davlat pedagogika instituti Gumanitar fanlar kafedrasi o’qtuvchisi.

Salohiddinova Mahliyo Abdurashid qizi

Namangan Davlat Pedagogika instituti O’zbek tili va adabiyoti yo’nalishi 1-bosqich talabasi.

[Tel: +998 97 903 75 75 salohiddinovamahliyo41@gmail.com](mailto:salohiddinovamahliyo41@gmail.com)

Anotatsiya: *Ushbu maqolada O’zbekiston Respublikasida ta’lim sohasida amalga oshirilgan islohotlar tahlil qilinadi. Mustaqillikdan so’ng qabul qilingan “Ta’lim to’g’risida”gi qonun va “Kadrlar tayyorlash milliy dasturi” asosida mamlakatda zamonaviy ta’lim tizimini yaratishga oid keng qamrovli islohotlar boshlangan. Maktabgacha ta’lim, umumiy o’rta ta’lim, oliy ta’lim va ilmiy-tadqiqot sohalarida amalga oshirilgan yangiliklar, xalqaro hamkorlik va raqamlashtirish jarayonlari yoritiladi. Ta’lim sifatini oshirish va malakali kadrlar tayyorlash*

O'zbekistonning barqaror rivojlanishi va jahon hamjamiyatida raqobatbardoshligini ta'minlashda muhim ahamiyatga ega ekanligi ko'rsatiladi.

***Kalit so'zlar:** Ta'lim islohotlari, Mustaqillik yillari, O'zbekiston ta'lim tizimi, Kadrlar tayyorlash milliy dasturi, Ta'lim to'g'risida qonun, Maktabgacha ta'lim, Umumiy o'rta ta'lim, Oliy ta'lim, Ilmiy-tadqiqotlar, Zamonaviy ta'lim dasturlari, Raqamlashtirish, Masofaviy ta'lim, Xalqaro hamkorlik, O'qituvchilar malakasi, Elektron darsliklar.*

***Anotation:** this article analyzes the reforms carried out in the field of education in the Republic of Uzbekistan. On the basis of the law "on Education" adopted after independence and the "national program of training", comprehensive reforms began to create a modern educational system in the country. Innovations, International Cooperation and digitization processes carried out in the fields of preschool education, general Secondary Education, Higher Education and research are covered. Improving the quality of education and training of qualified personnel is shown to be important in ensuring the Sustainable Development and competitiveness of Uzbekistan in the world community.*

***Key words:** educational reform, years of Independence, educational system of Uzbekistan, national program of training, law on education, preschool education, General Secondary Education, Higher Education, Research, modern educational programs, digitization, Distance Education, International Cooperation, teacher qualifications, electronic textbooks.*

O'zbekiston Respublikasi mustaqillikka erishganidan keyin ta'lim sohasini rivojlantirish va isloh qilish davlatning ustuvor yo'nalishlaridan biriga aylandi. Ta'lim sohasidagi islohotlar mamlakat kelajagini belgilovchi omil sifatida ahamiyatga ega. O'zbekistonning global taraqqiyotga mos keluvchi zamonaviy ta'lim tizimini yaratish borasidagi sa'y-harakatlari quyidagi asosiy yo'nalishlarni qamrab oladi: yangi o'quv dasturlarini joriy etish, ta'limning barcha bosqichlarida sifatni oshirish, ilm-fan va texnologiya taraqqiyotiga moslashish, xalqaro hamkorlikni kengaytirish va yuqori malakali kadrlar tayyorlash tizimini rivojlantirish.

1. Ta'lim tizimining huquqiy asoslari.

Mustaqillik yillarida ta'lim sohasidagi dastlabki islohotlardan biri huquqiy asoslarni yaratish bo'ldi. 1992-yilda "Ta'lim to'g'risida"gi qonun va 1997-yilda "Kadrlar tayyorlash milliy dasturi" qabul qilindi. Ushbu hujjatlar ta'lim tizimining rivojlanish strategiyasini belgilab berdi. Milliy dasturning asosiy maqsadi sifatli, raqobatbardosh, zamonaviy talablarni qondiradigan kadrlar tayyorlashni yo'lga qo'yish edi. Ushbu qonun va dastur ta'lim sifatini oshirish, yangi o'quv standartlarini joriy etish va xalqaro tajribani o'rganishni ko'zda tutgan.

2. O'quv dasturlari va o'quv jarayonlarini modernizatsiya qilish.

Mamlakatda amalga oshirilgan islohotlar o'quv dasturlarini takomillashtirish va modernizatsiya qilishni maqsad qilgan. Maktabgacha ta'limdan tortib oliy ta'limgacha bo'lgan barcha bosqichlarda ilg'or xorijiy tajribalarni o'zlashtirishga harakat qilindi. 12 yillik majburiy ta'lim tizimi joriy etilib, o'quvchilarning umumiy bilim darajasi oshirildi. Shuningdek, informatika va xorijiy tillar, jumladan, ingliz tilini erta yoshdan o'rgatish, zamonaviy texnologiyalardan foydalanish ta'lim jarayonining ajralmas qismiga aylandi.

3. Maktabgacha ta'lim tizimi rivoji.

Maktabgacha ta'lim sohasida ham keng ko'lamli islohotlar amalga oshirildi. 2017-yilda Maktabgacha ta'lim vazirligi tashkil etilib, ushbu sohaga davlat tomonidan e'tibor kuchaytirildi. Yosh bolalarni ma'naviy, axloqiy va jismoniy jihatdan rivojlantirish, ularni maktab ta'limiga tayyorlash uchun yangi dasturlar va metodikalar ishlab chiqildi. 5-6 yoshdagi bolalar uchun majburiy maktabgacha ta'lim joriy qilindi, shuningdek, xususiy maktabgacha ta'lim muassasalari ochilishiga keng imkoniyatlar yaratildi.

4. Xalqaro hamkorlik va o'qituvchilarning malakasini oshirish.

Ta'lim sohasidagi islohotlarning yana bir muhim yo'nalishi xalqaro hamkorlik va o'qituvchilar malakasini oshirish edi. O'zbekiston xalqaro tashkilotlar, jumladan, UNESCO, UNICEF va boshqa ko'plab xalqaro tashkilotlar bilan ta'lim sohasida hamkorlik qilmoqda. Bu orqali xorijiy ta'lim dasturlari va o'qitish metodikalarini mamlakat ta'lim tizimiga integratsiya qilish, o'qituvchilarning malakasini oshirishga katta e'tibor berildi. Xorijiy oliy ta'lim

muassasalari bilan qo'shma dasturlar ishlab chiqilib, talabalar almashinuvi, xorijiy diplomlarni tan olish kabi imkoniyatlar kengaytirildi.

5. Raqamlashtirish va ta'lim texnologiyalarini joriy etish.

So'nggi yillarda O'zbekistonning ta'lim tizimida raqamlashtirish va zamonaviy texnologiyalarni joriy etish yo'nalishida ham yirik qadamlar tashlandi. Elektron darsliklar, interaktiv ta'lim vositalari, masofaviy ta'lim va onlayn platformalar orqali o'qitish usullari keng qo'llanila boshladi. 2020-yildagi pandemiya sharoitida bu jarayon yanada jadallashdi va masofaviy ta'lim texnologiyalari keng ommalashdi.

6. Oliy ta'lim va ilmiy tadqiqotlarning rivoji.

Oliy ta'lim sohasidagi islohotlar doirasida nufuzli xorijiy universitetlarning filiallari ochildi. O'zbekiston Milliy universiteti, Toshkent Davlat Texnika Universiteti kabi nufuzli oliy ta'lim muassasalarida yangi ta'lim dasturlari, xorijiy o'quv dasturlari asosida tayyorlangan o'quv rejalar joriy qilindi. Ilmiy tadqiqotlarni rivojlantirish va olimlarning ilmiy ishlariga keng imkoniyat yaratish maqsadida davlat tomonidan grantlar, stipendiyalar taqdim etilmoqda. Bu esa ilmiy-texnik taraqqiyotga hissa qo'shish va yuqori malakali ilmiy kadrlarni yetishtirishda muhim ahamiyat kasb etmoqda.

Xulosa o'rnida shuni ta'kidlash joizki O'zbekiston Respublikasida ta'lim sohasida amalga oshirilayotgan islohotlar mamlakatning intellektual salohiyatini oshirish va raqobatbardosh kadrlar tayyorlashda muhim o'rin tutadi. Ta'lim tizimining barcha bosqichlarida sifatni oshirish, ilmiy-tadqiqotlarni rivojlantirish va xalqaro tajribani o'zlashtirishga qaratilgan bu islohotlar O'zbekistonning ta'lim tizimini zamonaviy talablarga mos ravishda rivojlantirishga qaratilgan. Ushbu yutuqlar kelajakda barqaror rivojlanish va jahon hamjamiyatida o'zining munosib o'rnini topishda muhim omil bo'lib xizmat qiladi.

Foydalanilgan adabiyotlar:

1. O'zbekiston Respublikasi Oliy Majlisi. *Ta'lim to'g'risidagi qonun*. Toshkent, 1992.
2. O'zbekiston Respublikasi Vazirlar Mahkamasi. *Kadrlar tayyorlash milliy dasturi*. Toshkent, 1997.

3. Abdullayev R. *O'zbekistonda ta'lim tizimining rivoji va islohotlar*. Toshkent: Ma'naviyat, 2005.
4. Hasanov A. *Maktabgacha ta'limni rivojlantirishning yangi yo'nalishlari*. Toshkent: Fan, 2017.
5. O'zbekiston Respublikasi Prezidenti qarori. *Ta'lim tizimini raqamlashtirish bo'yicha chora-tadbirlar*. Toshkent, 2020.

MUSTAQILLIK YILLARIDA O'ZBEKISTONDAGI MA'NAVIY VA MADANIY TARAQQIYOT

Kenjayev Burgutali Qovuljon o'g'li

Namangan davlat pedagogika instituti Gumanitar fanlar kafedrasida o'qtuvchisi.

Olimjonova Mushtariy Rustamjon qizi

*Namangan Davlat Pedagogika instituti O'zbek tili va adabiyoti yo'nalishi
1-bosqich talabasi.*

Tel: +998 77 267 12 04 mushtariyolimjonova309@gmail.com

Anotatsiya: *Ushbu maqolada O'zbekiston mustaqillik yillarida erishgan ma'naviy va madaniy yutuqlar tahlil qilinadi. Mustaqillik davrida milliy qadriyatlarni qayta tiklash, madaniy merosni saqlash, milliy o'zlikni anglash jarayonlari muhim o'rin egalladi. Maqolada O'zbekistonda milliy va diniy merosning tiklanishi, madaniyat va san'at sohalaridagi yutuqlar, shuningdek, zamonaviy san'atning rivojlanishi muhokama qilinadi. Shuningdek, kelajakda madaniyat va ma'naviyatni yanada rivojlantirish uchun bajarilishi zarur bo'lgan vazifalar, mavjud muammolar va istiqboldagi imkoniyatlar yoritiladi.*

Kalit so'zlar: *Mustaqillik yillari, O'zbekiston madaniyati, ma'naviy tiklanish, madaniy meros, islom dini va madaniyat, milliy qadriyatlar, Amir Temur merosi, Alisher Navoiy, Madaniy rivojlanish, Mustaqillik kuni, Ma'naviy-ma'rifiy tarbiya, Milliy o'zlik.*

Anotation: *this article analyzes the spiritual and cultural achievements of Uzbekistan in the years of Independence. During Independence, the processes of*

restoration of national values, preservation of cultural heritage, awareness of national identity took an important place. The article discusses the restoration of national and religious heritage in Uzbekistan, achievements in the fields of culture and art, as well as the development of Modern Art. Also, in the future, the tasks necessary to be completed for the further development of culture and spirituality, the existing problems and opportunities in the future will be highlighted.

***Key words:** years of Independence, culture of Uzbekistan, spiritual revival, cultural heritage, religion and culture of Islam, national values, heritage of Amir Temur, Alisher Navoi, cultural development, Independence Day, spiritual and educational upbringing, national identity.*

Mustaqillik yillarida O'zbekistonning ma'naviy va madaniy taraqqiyoti haqida so'z yuritishdan avval, bu davrning mamlakat uchun olib kelgan yirik o'zgarishlariga e'tibor qaratish lozim. O'zbekiston 1991-yil 31-avgustda mustaqillikka erishganidan so'ng, davlatning barcha sohalarida, xususan, ma'naviyat va madaniyat sohalarida ham yangi davr boshlandi. Ushbu maqolada mustaqillik yillarida O'zbekistondagi ma'naviy va madaniy taraqqiyot yutuqlari, muammolar va kelajak istiqbollari tahlil qilinadi.

Ma'naviy tiklanish

Mustaqillik yillarida O'zbekistonda milliy qadriyatlarni qayta tiklashga katta e'tibor qaratildi. O'zbekiston xalqi asrlar davomida shakllangan boy madaniy va ma'naviy merosga ega bo'lib, bu merosning mustahkamlanishi uchun hukumat tomonidan ko'plab ishlar amalga oshirildi. O'zbek milliy g'oyasining shakllanishi va rivojlanishida Islom dini, xalq an'analari va qadimiy madaniyatning qayta tiklanishi muhim ahamiyatga ega bo'ldi.

1992-yilda davlat tomonidan yangi konstitutsiya qabul qilinib, unda din va madaniyat sohasida erkinliklar ta'minlandi. Islom dini ham mustaqillik yillarida rivoj topib, Islom sivilizatsiyasi rivojlanishida katta hissa qo'shgan o'zbek ulamolarining ishlari tiklandi va ularning ilmiy merosini o'rganish uchun imkoniyatlar yaratildi.

Madaniy merosni asrash va rivojlantirish

Madaniy merosni saqlash va rivojlantirish davlatning asosiy vazifalaridan biri sifatida belgilandi. 1996-yilda Amir Temur tavalludining 660 yilligi nishonlanib, bu sanaga bag'ishlab katta madaniy tadbirlar tashkil etildi. Shuningdek, Buxoro, Samarqand, Xiva va boshqa tarixiy shaharlarda madaniy merosni tiklash ishlari olib borildi. Shu orqali milliy o'zlikni anglash, qadimiy yodgorliklarni qayta tiklash va tarixni yangi avlodlarga yetkazish muhim maqsadlardan biri bo'ldi.

Bundan tashqari, xalqaro miqyosda taniqli bo'lgan shoir va yozuvchilar: Alisher Navoiy, Zahiriddin Muhammad Bobur, Beruniy va boshqa buyuk shaxslar tavalludining yubileylari keng nishonlandi. Ularning merosi o'rganilib, o'zbek tilidagi asarlar qayta nashr qilindi. Shu bilan birga, mamlakatda teatr, kino, adabiyot va boshqa san'at sohaslarini rivojlantirishga alohida e'tibor qaratildi.

Zamonaviy madaniyatning rivoji

Zamonaviy madaniyat sohasida ham ko'plab yutuqlarga erishildi. O'zbekistonda ko'plab yangi teatrlar, san'at akademiyalari, madaniyat va istirohat bog'lari barpo etildi. Mustaqillik yillarida o'zbek kinosi, teatr san'ati, qo'shiqchilik va boshqa san'at turlari rivojlandi, ko'plab yosh ijodkorlar xalqaro sahnada O'zbekiston nomini tanitishga muvaffaq bo'ldi. Yangi o'zbek kinosining rivojlanishi, o'zbek xalq musiqa va raqs san'atini saqlab qolish, uni zamonaviylashtirish jarayoni davom etdi.

Shuningdek, yangi milliy bayramlar, jumladan, 1-sentabr – Mustaqillik kuni, 21-mart – Navro'z bayrami davlat miqyosida keng nishonlanib, xalqning qadimiy an'analari qayta tiklandi va mustahkamlandi.

Muammolar va kelajakda amalga oshiriladigan vazifalar

Mustaqillik yillarida erishilgan yutuqlarga qaramasdan, madaniyat sohasida hali o'z yechimini topmagan muammolar ham mavjud. Xususan, madaniyat va san'at sohasida yosh iste'dodlarni tarbiyalashda tizimli yondashuvning kuchaytirilishi zarur. Hududiy farqlarni bartaraf etish, qishloq joylarida madaniy tadbirlar tashkil etishni kuchaytirish lozim. Ma'naviy-ma'rifiy tarbiyani yangi texnologiyalar yordamida zamonaviy vositalar orqali amalga oshirish talab etiladi.

Kelajakda O'zbekistonda madaniyat va ma'naviyat sohalarini yanada rivojlantirish uchun yangi loyihalar, xalqaro hamkorlik dasturlari va davlat tomonidan qo'llab-quvvatlash davom etishi kutilmoqda. Madaniy merosni saqlash va zamonaviy madaniyatni rivojlantirish milliy o'zlikni mustahkamlashning eng samarali yo'llaridan biridir.

Xulosa

Mustaqillik yillarida O'zbekiston madaniy va ma'naviy sohalarda yirik yutuqlarga erishdi. Milliy qadriyatlarni qayta tiklash, madaniy merosni asrash va zamonaviy san'at sohasini rivojlantirishga qaratilgan islohotlar o'z natijasini berdi. Kelgusida ham bu sohalarni yanada rivojlantirish mamlakatning barqaror taraqqiyoti uchun muhim omil bo'lib qoladi.

Foydalanilgan adabiyotlar:

1. Karimov I. A. *O'zbekiston XXI asr bo'sag'asida: xavfsizlikka tahdid, barqarorlik shartlari va taraqqiyot kafolatlari*. Toshkent: O'zbekiston, 1997.
2. *O'zbekiston madaniy merosi jahon san'atida*. O'zbekiston Milliy Ensiklopediyasi, Toshkent, 2005.
3. Shoniyozov K. *O'zbek xalqi tarixi*. Toshkent: Fan, 2001.
4. Abduqayumov A. *O'zbekiston madaniyati va san'atining rivojlanish bosqichlari*. Toshkent: Fan, 2010.
5. Fayzullayev A. *Islom va madaniy meros*. Toshkent: Movarounnahr, 2012.

GLOBALLASHUV JARAYONINING MILLIY MA'NAVIYATIMIZGA TA'SIRI

Abdullayev Akmaljon Nasriddinovich

Namangan davlat pedagogika instituti Gumanitar fanlar kafedrasi dotsenti, PhD.

To'ychiyeva Gulhayobonu Umidjon qizi

NamDPI O'zbek tili va adabiyoti yo'nalishi 1-bosqich talabasi

Tel : +998950801387 gulhayotoychiyeva56@gmail.com

***Annotatsiya:** Barchamizga ma'lumki, bugungi kunda butun dunyoning uyg'unlashuvi - globallashuv jarayoni yuz bermoqda. Barcha narsaning ikki qutbi*

bo'lganidek, globallasuv jarayonining ham o'ziga yarasha salbiy va ijobiy tomonlari mavjud. Bir tomondan, globallasuv jarayonining afzalliklaridan oqilona foydalanish, ikkinchi tomondan, uning salbiy ta'sirini bartaraf etish borasida pishiq-puxta o'ylangan izchil siyosat olib borilmoqda. Ushbu maqolamda yosh avlod vakillarini globallasuvning g'oyaviy-mafkuraviy ta'sirlaridan ogoh qilish va bunday xurujlardan asrab-avlalash g'oyasi haqida fikr va mulohazalar yuritilgan.

***Kalit so'zlar:** globallasuv jarayoni, iqtisodiy soha, mafkuraviy bilimlar, egotsentrizm, siyosiy jarayon, iqtisodiy integratsiya, pornografik saytlar, individualizm, ma'naviy meros, milliy madaniyat.*

***Abstract:** As we all know, the process of globalization is taking place today. As everything has two poles, the process of globalization has its own negative and positive sides. On the one hand, a well-thought-out and coherent policy is being carried out on the rational use of the advantages of the globalization process, and on the other hand, to eliminate its negative effects. In this article, there are thoughts and opinions about how to warn the representatives of the younger generation about the ideological and ideological effects of globalization and how to protect them from such attacks.*

***Key words:** globalization process, economic sphere, ideological knowledge, egocentrism, political process, economic integration, pornographic sites, individualism, spiritual heritage, national culture.*

***Аннотация:** Как мы все знаем, сегодня весь мир гармонизирован – происходит процесс глобализации. Подобно тому, как все имеет два полюса, процесс глобализации имеет свои негативные и положительные стороны. С одной стороны, проводится продуманная и последовательная политика, направленная на разумное использование преимуществ процесса глобализации, а с другой – на устранение его негативных последствий. В данной статье рассматривается идея просвещения подрастающего поколения об идеологическом и идеологическом воздействии глобализации и защиты их от подобных предрассудков.*

***Ключевые слова:** процесс глобализации, экономическая сфера, идеологическое знание, эгоцентризм, политический процесс, экономическая*

интеграция, порнографические сайты, индивидуализм, духовное наследие, национальная культура.

Hozirgi kunda globallashuv hamda bu jarayon xususida ko'plab ta'rif berilmoqda. Globallashuv atamasi dastlab XX asrning 80-yillari boshlarida iqtisodiy sohada sodir bo'lgan o'zgarishlarni yuzaga keltirgan omil sifatida amerikalik olim T. Levittning 1983-yildagi “Garvard biznes revyu” jurnalida e'lon qilingan maqolasida qo'llanilgan edi [2].

Aslida, globallashuv XX asrning ikkinchi yarmidan boshlab turli darajada va ko'rinishlarda mavjud bo'lgan va hozirgi davrimizga kelib bu jarayonning avj olishi ro'y bermoqda. Buning ayrim jihatlari mamlakatimiz uchun ijobiy bo'lsa, ayrimlari salbiy ta'sir etadi. Bu ayniqsa, ma'naviyatga yetarlicha zarar keltiradi.[3]

Albatta, bu jarayonlarga ko'z yumib bo'lmaydi. Muammoning qay darajadaliigidan qat'iy nazar uning oldini olish, bunga qarshi kurashish choralarini izlash bizning oldimizda turgan vazifadir.

Darhaqiqat, globallashuv jarayoni hozirda hayotimizga tobora tez va chuqur kirib kelmoqda. Globallashuv jarayonidan ikki xil maqsadda – ezgulik va yovuzlik yo'lida foydalanish mumkin. Ezgulik yo'lidagi harakatlar davlatni va jamiyatni rivojlantirishga xizmat qiladigan bo'lsa, yovuzlikni maqsad qilgan taraqqiyot mahsuli esa buning tamomila aksidir.

Globallashuv jarayonida tahdidlar masalasiga to'xtaladigan bo'lsak, u barcha sohalarda bo'lgani kabi ma'naviyatga ham o'z ta'sirini o'tkazmoqda.

Avvalo, globallashuv – bu ijtimoiy, siyosiy va iqtisodiy jarayondir. Shuningdek, xalqlarning madaniyatiga kuchli ta'sir etuvchi hodisa sifatida o'rganiladi. U dunyoda iqtisodiy integratsiyaning ijobiy omili va milliy iqtisodiyotning natijali o'zgarishga ko'makchi sifatida qabul qilingan.

Ammo, dunyoda axborot almashinuvining o'sishi bilan u madaniyat, ilm-fan sohasiga ham kirib keldi. Natijada millat madaniyatiga ta'sir etuvchi ma'naviy tahdidlar insoniyat oldiga yangi muammolarni keltirib chiqaradi. Chetdan kirib kelayotgan, mamlakatimiz fuqarolari, ayniqsa, yoshlar ongini individualizm, egotsentrizm g'oyalari bilan zaharlovchi ushbu ma'naviy-mafkuraviy tahdidlarga

qarshi turishimiz zarur. Bebaho boyligimiz milliy ma'naviyatimiz va qadriyatlarimizga hurmat ruhini shakllantirgan holda ma'naviy tahdidlarni oldini olishga erishishimiz mumkin. Ma'naviyat haqida gap ketganda, shuni alohida ta'kidlash lozimki, u eng avvalo, millatni, milliy madaniyatni, milliy turmush tarzini muhofaza qiladi. Shunday ekan globallashuv jarayonida mamlakat milliy madaniyatiga rahna soluvchi ma'naviy-mafkuraviy tahdidlarni oldini olishda insonlarni yuksak ma'naviyatli bo'lishi muhim omil hisoblanadi. Buning uchun jamiyatda ma'naviy-mafkuraviy ishlarni zamon talablari asosida tashkil etish zarur. Ya'ni, birinchidan, mamlakat kelajagi bo'lmish yoshlarni turli mafkuraviy tahdidlardan himoya qilish; ikkinchidan, manaviy tahdidlarni aynan nimaga qaratilganligini har tomonlama anglab yetish; uchinchidan, atrofimizda yuz berayotgan voqea-hodisalarga befarq bo'lmasdan, dahldorlik hissini oshirish.

Bugungi kunda inson ma'naviyatiga qarshi yo'naltirilgan, bir qarashda arzimas bo'lib tuyuladigan kichkina xabar ham axborot olamidagi globallashuv shiddatidan kuch olib, ko'zga ko'rinmaydigan lekin zararini hech narsa bilan o'lchab bo'lmaydigan ziyon yetkazishi mumkin. Jumladan, ma'naviy tahdidlarning bir ko'rinishi bo'lgan "ommaviy madaniyat" niqobidagi tazyiqlarning yoshlar ongiga ta'siri mamlakat taraqqiyoti uchun xavf soladi. Ayniqsa, voyaga yetmagan bolalarning turli internet klublarida o'tirishlari va pornografik saytlarga kirishlari, mobil telefonlardan noto'g'ri foydalanib, behayo film va suratlar olib yurishlari, bularning barchasi inson ma'naviy kamolotiga ulkan zarar keltiradi. Bugungi kunda jamiyat hayotida kechayotgan bunday jarayonlarda e'tiborli bo'lish, yoshlarni to'g'ri yo'lga boshlash lozim. Bunda:

- ularda, turli xildagi ma'naviy tahdidlarga qarshi immunitetni shakllantirish;
- yoshlarni ma'naviy merosimiz namunalari bilan muntazam ravishda tanishtirib borish;
- yosh bolalarga mobil telefonlar va kompyuter o'yinlarining inson sog'ligi, ma'naviyati, ongiga yetkazadigan salbiy ta'sirlari haqida tushuntirish ishlari olib borish lozim.[3]

Shundagina jamiyat yoshlarini, shu bilan birga o'zbek xalqini har qanday yovuz kuchlar va ma'naviy tahdidlar to'fonidan omon saqlash va ular qalbida yurtga

sadoqat, vatanga muhabbat tuyg'ularini shakllantish mumkin. Xulosa qilib aytganda, globallashuv jarayoni jamiyat hayotida muhimligi, jamiyatning rivojlanishi va barbod bo'lishi uchun juda dolzarb masala ekanligini barcha anglab yetishi kerak. Ommaviy axborot vositalaridan to'g'ri foydalanish kerak. Chunki e'tibor berilmagan kichik xato ortidan inson o'z hayotini yakson qilishi mumkin. Jamiyat taqdiri yoshlar qo'lida ekan, ular bunday jarayonlarga befarq bo'lmasligi kerak.

Foydalanilgan adabiyotlar ro'yxati:

1. Mirziyoyev Sh. Xalqimizning roziligi bizning faoliyatimizga berilgan eng oliy bahodir. J.2.- T.: O'zbekiston, 2018.
2. Левитт Теодор. Глобализация рынков. - <https://marketing-course.ru/levitt-globalizaciya-marketin/>
3. [Globallashuv jarayonining ma'naviyatga ta'siri – oliymahad.uz](http://oliymahad.uz)
4. Xajiyeva M.S., Xatamov F.F., Matyaqubova F.B. Globallashuv asoslari. O'quv qo'llanma. – Samarqand: SamDCHTI, 2023. -B.160.

TARIXIY TARAQQIYOTDA SHAXS MADANIYATINING O'RNI

Sharobiddinov Sherzodbek Shuxratbek o'g'li

Namangan davlat pedagogika instituti Gumanitar fanlar kafedrasida stajyor-o'qituvchisi.

Xakimova Nozima Mirzajon qizi

Namangan davlat pedagogika instituti Ijtimoiy fanlar fakulteti O'zbek tili va adabiyoti yo'nalishi talabasi.

Tel: +998970608470 nozimaxakimova24@gmail.com

Annotatsiya: Ushbu maqolada tarixiy taraqqiyotda shaxs madaniyatining ahamiyati va uning jamiyat rivojlanishidagi o'рни ko'rib chiqiladi. Shaxsning madaniyati, uning o'zlikni anglash va ijtimoiy jarayonlarda faol ishtirok etishini ta'minlab, madaniyat va rivojlanish o'rtasidagi o'zaro bog'liqlikni aniqlaydi.

***Annotation:** This article explores the significance of personal culture in historical development and its role in societal progress. The cultural identity of an individual fosters self-awareness and active participation in social processes, highlighting the relationship between culture and development.*

***Аннотация:** В данной статье рассматривается значимость личной культуры в историческом развитии и её роль в прогрессе общества. Культурная идентичность личности способствует самосознанию и активному участию в социальных процессах, подчеркивая взаимосвязь между культурой и развитием.*

***Kalit soʻzlar:** Tayanch soʻz va iboralar, shaxs madaniyati, ijtimoiy taraqqiyot, shaxsiy oʻzlik, tarixiy taraqqiyot, madaniyat va rivojlanish, jamiyatdagi shaxs oʻrni, madaniy meros, globalizatsiya va madaniyat.*

***Keywords:** Individual culture, social development, personal identity, historical progress, culture and development, the role of the individual in society, cultural heritage, globalization, and culture.*

***Ключевые слова:** Личностная культура, социальное развитие, личная идентичность, историческое развитие, культура и развитие, роль личности в обществе, культурное наследие, глобализация и культура.*

Kirish. Tarix davomida madaniyat va shaxs rivoji bir-biridan ajralmas tushunchalar sifatida shakllanib kelgan. Shaxs madaniyati uning oʻzlikni anglashiga, shaxsiyatining mustahkamlanishiga va jamiyatdagi oʻrnini belgilashga yordam beradi. Jamiyatlar va xalqlar tarixida shaxslar tomonidan amalga oshirilgan madaniy yangiliklar rivojlanishning yangi bosqichlarini boshlab bergan. Qadimgi davrlarda buyuk hukmdorlar, olimlar va faylasuflar tomonidan yaratilgan madaniy qadriyatlar bugungi kunga qadar saqlanib kelmoqda. Shu sababli shaxs madaniyati tarixiy taraqqiyotning ajralmas qismi sifatida oʻrganiladi.

Shaxs madaniyatining ijtimoiy hayotdagi taʼsiri. Madaniyat insonning ijtimoiy rivojlanishiga katta taʼsir koʻrsatadi. Shaxs madaniyati uning tafakkurini boyitadi, unga oʻzligini topishga va jamiyat hayotida faol ishtirok etishga yordam beradi. Masalan, Sharq madaniyatida bilimli va yetuk shaxslar davlat boshqaruvida, madaniy hayotda oʻrnak boʻlib xizmat qilganlar. Fors olimlari va

mutafakkirlari bu yerda o'zlarini anglab, dunyoqarashlarini kengaytirgan holda butun jamiyatga xizmat qilishni o'z oldilariga maqsad qilganlar. Bu esa madaniy rivojlanish va ijtimoiy barqarorlikka katta ta'sir ko'rsatgan. Bunday shaxslar jamiyatda o'z o'rnini topib, o'z bilim va tajribalari orqali boshqa odamlarga yo'l ko'rsatib, taraqqiyotga hissa qo'shganlar.

Madaniy meros va uning shaxs madaniyatiga ta'siri. Madaniy meros - bu o'ziga xos boylik bo'lib, shaxs madaniyatini shakllantirishda muhim o'rin tutadi. Har bir shaxs o'z milliy va madaniy merosidan ilhomlanadi. Madaniy meros qadriyatlarini o'rganish va ularga hurmat bilan qarash orqali shaxs o'zlikni topadi va kelajak avlodlarga boy madaniyatni meros qilib qoldirishga hissa qo'shadi. Masalan, O'zbekistonda shaxs madaniyati o'zining buyuk madaniy merosiga – Amir Temur, Alisher Navoiy kabi buyuk ajdodlarga asoslanadi. Ushbu shaxslar o'zlari yashagan davrda madaniyat va ilm-fan rivojiga katta hissa qo'shgan va bugungi kunda ham yosh avlodni ilhomlantirib kelmoqda.

Globalizatsiya va shaxs madaniyati. Globalizatsiya jarayonlari shaxs madaniyati va ijtimoiy hayotda o'ziga xos o'zgarishlar kiritdi. Endilikda shaxslar bir nechta madaniyatlarni o'rganish va ulardan ilhomlanish imkoniyatiga ega. Bu esa madaniyatlar orasidagi bog'liqlikni kuchaytirib, yangi qadriyatlarning shakllanishiga olib kelmoqda. Shaxs madaniyati turli millatlar va madaniyatlar o'rtasidagi hamkorlikni rivojlantiruvchi asosiy omil hisoblanadi. Zamonaviy davrda madaniy almashinuvlar orqali o'z madaniyatini boshqa xalqlarga tanitish imkoniyati yanada kengaydi.

Shu bilan birga, madaniy xilma-xillikni qadrlash va boshqa millatlar madaniyatiga hurmat bilan qarash jamiyatlar o'rtasida tinchlik va hamjihatlikni mustahkamlaydi.

Shaxs madaniyati va ijtimoiy rivojlanish o'rtasidagi bog'liqlik Shaxs madaniyati va ijtimoiy rivojlanish o'rtasida mustahkam bog'liqlik mavjud bo'lib, u jamiyatni oldinga siljituvchi kuch sifatida qaraladi. Insonlar o'z madaniyatini rivojlantirib, jamiyatdagi o'z o'rnini belgilash imkoniyatiga ega bo'ladilar. Bu esa ijtimoiy barqarorlik va taraqqiyotning poydevorini shakllantiradi. Masalan, Yevropadagi Uyg'onish davri shaxs madaniyati va ijtimoiy rivojlanishning muhim

davri bo'lib, bu davrda san'at va ilmiy taraqqiyot kuchaygan, yangi ijtimoiy tushunchalar paydo bo'lgan. Shu tarzda, shaxs madaniyati va ijtimoiy rivojlanish jarayoni o'zaro bir-birini to'ldiradi va yangi imkoniyatlar yaratadi.

Tarixiy taraqqiyotda shaxs madaniyatining o'rni juda katta ahamiyatga ega bo'lib, u jamiyatni rivojlantiruvchi asosiy omillardan biri hisoblanadi. Shaxs madaniyati orqali insoniyat yangi qadriyatlarni kashf qiladi, ijtimoiy taraqqiyotga hissa qo'shadi va kelajak avlodlar uchun yo'l ko'rsatadi. Har bir shaxsning madaniyati nafaqat uning o'zlikni anglashiga, balki butun jamiyatning rivojlanishiga katta ta'sir ko'rsatadi. Shu bois, shaxs madaniyatini rivojlantirish va uni kelajak avlodlarga yetkazish bugungi jamiyat oldidagi eng muhim vazifalardan biridir.

O'rta asrlar va yangidan tug'ilish davrida shaxs madaniyati qanday o'zgarishlarga duch keldi. O'sha paytlarda ilm-fan, san'at va falsafa sohalarida shaxsning ahamiyati oshdi. Shaxslar o'z iste'dodlarini namoyish etish imkoniyatiga ega bo'lib, bu ijodiy rivojlanish va umuman madaniy taraqqiyotga olib keldi.

XX asrda shaxs madaniyati yana bir muhim o'zgarishlar bilan yuzlandi. Texnologik va ijtimoiy o'zgarishlar shaxs va uning madaniyati ustidan yangi qiyinchiliklarni keltirib chiqardi. Shu bilan birga, globalizatsiya shaxslarning madaniyatini global darajadagi ko'rsatkichlar bilan bog'lab hayotidagi eng muhim omillardan biri. Bu jarayon shaxsiy rivojlanish bilan birga jamiyatning umumiy madaniy o'sishiga ham hissa qo'shadi. O'zlikni anglash va madaniyatning o'zaro bog'liqligi shaxs olamida buyuk mutafakkir va olimlar - Imom Buxoriy, Imom Termiziy, Ibn Sino, Farobiy kabi shaxslar nafaqat diniy, balki ilmiy va madaniy rivojlanishga ham katta ta'sir ko'rsatganlar. Ularning asarlari o'z davrida shaxsiy va ijtimoiy taraqqiyotga zamin yaratgan. Shu bilan birga, o'zlikni anglash orqali shaxs o'zining jamiyatdagi vazifasini, uning rivojiga qanday ta'sir qilishini tushunib yetadi. Bugungi kunda ham shaxs o'zligini anglash orqali o'z madaniyatini boyitishga, jamiyatdagi boshqa insonlar bilan o'zaro muloqotda bo'lishga, yangi qadriyatlarni yaratishga intiladi.

Foydalanilgan adabiyotlar

1. Akramov, A. "Madaniyat va Jamiyat." Toshkent: O'zbekiston Milliy Ensiklopediyasi, 2018.
2. Xudoyberdiyev, B. "Tarixiy Taraqqiyotda Shaxsiyat." Toshkent, 2019.
3. Salomov, D. "Ijtimoiy Taraqqiyot va Madaniyat." Samarqand Universiteti Nashriyoti, 2020.
4. Karimov, A. "Madaniyat va Globalizatsiya." Toshkent: Yangi Kitob, 2021.
5. Bunyodov, S. "Uyg'onish Davri va Madaniyat." Samarqand Universiteti Nashriyoti, 2020.
6. Sherzodbek, Sharobiddinov. "Ma'naviyat tushunchasiga vorislik nuqtai nazaridan yangicha yondashishning ahamiyati." International Journal of Contemporary Scientific and Technical Research (2023): 543-545.

GLOBALLASHUV JARAYONI VA MA'NAVIY TAHDIDLAR

Abdullayev Akmaljon Nasriddinovich

NamDPI Gumanitar fanlar kafedrasi dotsenti, PhD.

Mahmudjonova Mashhura Ulug'bek qizi

NamDPI Ijtimoiy fanlar fakulteti O'zbek tili va adabiyoti 1-bosqich talabasi.

Tel: +998 94 581 11 05. E-mail: mashxuramaxmudjonova@gmail.com

***Annotatsiya:** Ushbu maqola globallashuv jarayonining jamiyat va shaxsiyatga ta'sirini, uning ijobiy va salbiy tomonlarini ko'rib chiqadi. Globallashuv tufayli dunyo mamlakatlari o'rtasidagi iqtisodiy, madaniy va axborot aloqalari kuchayib, kengroq hamkorlik va rivojlanish imkoniyatlari yaratilmoqda. Shu bilan birga, bu jarayon ayrim jamiyatlar uchun ma'naviy tahdidlar, xususan, milliy madaniyat va qadriyatlarning yo'qolishi xavfini keltirib chiqaradi. Maqolada globallashuvning milliy o'zlikka va yoshlarga ta'siri, bu jarayondan kelib chiqadigan ma'naviy tahdidlarning oldini olish usullari muhokama qilinadi. Globallashuvning zamonaviy jamiyatdagi ahamiyati va undan kelib chiqadigan muammolar muvozanatini topish mavzusi asosiy e'tiborda turadi.*

***Kalit so'zlar:** Globallashuv, ma'naviy tahdid, globalizatsiya, global madaniyat, madaniy almashuv, iqtisodiy integratsiya, axborot texnologiyalari, milliy o'zlik, ma'naviy tahdidlar g'arb ta'siri, madaniyatlar aralashuvi*

Globallashuv jarayoni zamonaviy dunyoda jamiyatlarning rivojlanishiga katta ta'sir ko'rsatmoqda. Ushbu jarayon orqali davlatlar o'rtasida iqtisodiy, siyosiy, madaniy va ilmiy aloqalar kuchayib, millatlar bir-biriga tobora yaqinlashmoqda. Texnologik taraqqiyot va axborot oqimining tezkorligi tufayli dunyo yagona makonga aylanib bormoqda. Bu esa millatlarni yangi imkoniyatlar bilan ta'minlaydi, turli madaniyatlar, ilm-fan va innovatsiyalar almashinuvini kuchaytiradi.

Biroq globallashuvning tezkor sur'atda rivojlanishi ma'naviy tahdidlarni ham keltirib chiqarmoqda. Global madaniyat va g'arb ta'sirining kengayishi ayrim jamiyatlarda milliy qadriyatlar, an'analar va ma'naviy o'zlikka tahdid solmoqda. Turli axborot manbalari va ommaviy madaniyat tufayli yoshlar orasida milliy o'ziga xoslikdan uzoqlashish, boshqa madaniyatlarga haddan tashqari qiziqish kuzatilmoqda. Shu sababli globallashuvning ijobiy tomonlarini qo'llab-quvvatlash bilan birga, milliy o'zlikni saqlash, ma'naviy qadriyatlarni asrab-avaylash va ularni yangi sharoitlarga moslashtirish muhimdir.

Bugun dunyoning mafkuraviy manzarasida inson qalbi va ongiga ta'sir o'tkazuvchi, turli xil vositalar bilan kurash olib boruvchi mafkuraviy poligonlar faoliyati tobora yaqqolroq ko'zga tashlanmoqda. Taraqqiyotning hozirgi bosqichida jahonda g'oyat murakkab va tahlikali jarayon kechmoqda. Bular dunyoning siyosiy, mafkuraviy manzarasidagi o'zgarishlar, taraqqiyotning yangi bosqichiga ko'tarilishi va bu taraqqiyotga g'ov bo'ladigan demokratik rivojlanishni izdan chiqaradigan, jamiyat barqarorligiga rahnas oladigan g'oyaviy-mafkuraviy to'siqlarning paydo bo'lishi bilan izohlanadi.[1] Globalizatsiya jarayonlari dunyoning turli mamlakatlarini iqtisodiy, siyosiy, madaniy va texnologik jihatdan yanada bir-biriga bog'liq qilib qo'yimoqda. Bu jarayonning ijobiy tomonlari bilan birga, ba'zi ma'naviy tahdidlarni ham yuzaga keltirishi mumkin. Ushbu tahdidlar haqida quyida to'htalamiz.

Milliy va madaniy qadriyatlarning yo'qolishi: Global madaniyatning kengayishi milliy o'ziga xosliklar va an'anaviy qadriyatlarning siqib chiqarilishiga olib kelishi mumkin. Bu, ayniqsa, ommaviy madaniyatning keng yoyilishi orqali namoyon bo'ladi, chunki ko'p hollarda g'arb madaniyati boshqa mintaqalar madaniyatini bostirib, ularning o'ziga xosligini yo'qotishiga sabab bo'ladi.

Axborot xavfsizligi va ta'sirchanlik: Global axborot oqimlarining kuchayishi insonlarga chet davlatlar, madaniyatlar va qadriyatlar ta'sirini oshiradi. Bu ta'sir, ko'pincha, ma'naviyat va axloqiy qadriyatlarga qarshi yo'naltirilgan axborotlar orqali amalga oshiriladi.

Madaniy o'zlashtirish va assimilyatsiya: Ba'zi mamlakatlarda kuchliroq davlatlar tomonidan madaniy jihatdan o'zlashtirish, ya'ni chet madaniyatlarini o'z ichiga olgan assimilyatsiya jarayonlari kuchayadi. Bu milliy ma'naviyat va milliy o'ziga xoslikka zarar yetkazadi.[2]

Ma'naviy qadriyatlarning relativizmi: Globalizatsiya madaniyati odatda "har narsaning nisbiyligi"ni targ'ib qiladi, ya'ni barchaning qadriyatlari teng degan qarashni ilgari suradi. Bu esa ba'zan an'anaviy axloqiy me'yorlarning erkin talqin qilinishiga olib keladi.

Diniy tahdidlar: Dunyoviy global g'oyalar va ko'pgina tijoratlashgan, iste'molchilikka asoslangan madaniyatlar diniy e'tiqod va qadriyatlarga ham tahdid soladi. Bu, ba'zi hollarda, diniy qadriyatlarning so'nishi yoki ahamiyatining kamayishiga olib kelishi mumkin.[3]

Insoniy munosabatlarning kommersializatsiyasi: Global iqtisodiy integratsiya insoniy munosabatlarni ham tijoratlashtirishi mumkin. Bu esa insonlarning shaxsiy va ijtimoiy munosabatlarini iqtisodiy manfaatlar bilan cheklab qo'yishi, jamiyatning ma'naviy qadriyatlariga salbiy ta'sir ko'rsatishi mumkin. Shu bilan birga, globalizatsiya dunyo bo'ylab ma'naviy qadriyatlarni almashish imkonini ham beradi. Ba'zi hollarda bu jarayon bir-birini to'ldiruvchi madaniy o'zaro ta'sirlar orqali ma'naviy boyliklarni ko'paytirishga yordam berishi ham mumkin. Maqsad — bu jarayonda milliy va ma'naviy qadriyatlarni himoya qilish hamda ularni zamonaviy dunyo talablari bilan uyg'unlashtirishdan iborat.[4]

“Sayyoramiz ertangi kuni, farovonligi, farzandlarimiz qanday inson bo‘lib kamolga etishi bilan bog‘liq. Bizning asosiy vazifamizyoshlarning o‘z salohiyatini namoyon qilishi uchun zarur sharoitlar yaratish, zo‘ravonlik g‘oyasi “virusi” tarqalishining oldini olishdir”, - deydi Shavkat Mirziyoyev. [5]

Xulosa qilib aytganda, globalizatsiya jarayoni zamonaviy dunyo rivojiga katta hissa qo‘shayotgan bo‘lsa-da, u bilan bog‘liq ma’naviy tahdidlar jamiyatning diqqat markazida turishi kerak. Milliy madaniyatni saqlash va rivojlantirish, ma’naviy qadriyatlarni mustahkamlash bugungi kundagi eng dolzarb masalalardan biridir.

Globalashuv jarayoni zamonaviy dunyo uchun katta imkoniyatlar yaratib, iqtisodiy rivojlanish, texnologik yangiliklar va madaniy xilma-xillikni oshirishga yordam beradi. Biroq, bu jarayonning nojo‘ya oqibatlari ham mavjud bo‘lib, ular orasida ma’naviy tahdidlar va milliy o‘zlikka salbiy ta’sir eng muhimlaridan biridir. Milliy qadriyatlar va an’analar global madaniyatning bosimi ostida yo‘qolib ketishi yoki o‘zgarishi mumkin. Shu bois globalashuv jarayonida ijobiy tomonlarni saqlagan holda, milliy va ma’naviy qadriyatlarni himoya qilish muhim ahamiyatga ega.

Maqolamiz so‘nggida quyidagi takliflarni ishlab chiqdik:

1. Milliy ma’naviyatimizni yanada mustahkamlash – maktablar va oliy ta’lim muassasalarida tarix, madaniyat va qadriyatlar bo‘yicha ta’limni kuchaytirish lozim;
2. Madaniy almashinuvni boshqarish – globalashuvning ijobiy tomonlarini qabul qilib, milliy o‘zlik va madaniyatni himoya qilish uchun madaniy almashinuv siyosatini ishlab chiqish kerak;
3. Ommaviy axborot vositalarining roli – milliy televideniye va internet platformalarida milliy va madaniy qadriyatlarni targ‘ib qiluvchi kontentlarni yaratish;
4. Raqamli savodxonlik va axborot xavfsizligini oshirish – globalashuvning axborot oqimidan oqilona foydalanishni o‘rgatish va yoshlarni zararli ta’sirlardan himoya qilish uchun raqamli savodxonlikni kuchaytirish kerak;

5. Madaniy merosni saqlashga investitsiyalar – davlat va xususiy sektor tomonidan milliy an'ana va qadriyatlarni himoya qiluvchi loyihalarga investitsiya kiritish zarur.

Har bir davlat globallashuvdan chetda qolmasligini anglagan holda, uni nazorat qilish va milliylikni saqlab qolish, o'zlikni anglash orqali jamiyatning ma'naviy salomatligini ta'minlash imkoniyatlaridan foydalanish lozim.

Foydalanilgan adabiyotlar ro'yxati:

1. Markaziy Osiyo: g'oyaviy jarayonlar va mafkuraviy tahdid. – T.: Yangi asr avlodi, 2001. -B.25.
2. Safoyeva S. Globallashuv jarayonining ijtimoiy hayot sohalariga ta'siri. // Globallashuv jarayonida jamiyatni demokratlashtirishning siyosiy, falsafiy-huquqiy masalalari. – T.: Falsafa va huquq nashriyoti, 2006. –B.27.
3. Quchqarov V. Milliy o'zlikni anglash va barqaror taraqqiyot – T.: Akademiya, 2013. –B.67.
4. Zokirov B. G'arb tamadduni: inqiroz alomatlari // Tafakkur, 2007. №2. – 23 b.
5. O'zbekiston Prezidentining BMT Bosh Assambleyasi 72-sessiyasidagi nutqi jahon ommaviy axborot vositalari nigohida [O'zbekiston Prezidentining BMT Bosh Assambleyasi 72-sessiyasidagi nutqi jahon ommaviy axborot vositalari nigohida](#)
6. Quronov M. Mafkuraviy tahdidlar va yoshlar tarbiyasi. – T.: Akademiya, 2008. – B.54.

XALQ OG'ZAKI IJODINING TARBIYAVIY AHAMIYATI

Otaxonova Asalxon Axmadjon qizi

Ilmiy raxbar: Azamat Boydavlatov

Namangan davlat pedagogika instituti

Pedagogika yo'nalishi 2-bosqich talabasi

***Annotatsiya:** Ushbu maqola xalq og'zaki ijodining tarbiyaviy ahamyat, Xalq og'zaki ijodi namunalarining tarbiyaviy ahamyati, mazmun mohiyati, hamda*

yoshlarda ta'lim tarbiya jarayonida foydalanishning pedagogik asoslari to'g'risida bayon qilinadi.

***Анотация:** В данной статье описывается фольклора, воспитательная ценность и сущность значение образцов народного фольклора, а также педагогическая основа использования их в воститательном процессе молодежи.*

***Annotation:** This article describes the educational value of folklore the educational value and essence of examples of folk folklore, as well as the pedagogical basis of using the educational processs of young people.*

***Tayanch so'zlar:** Xalq og'zaki ijodi, vatanparvarlik, insoniylik, halollik, mehnatsevarlik, odob ahloq, tarbiya milliy, qadiryatlar, tarbiyaviy usullar, dostonlar, ma'naviy axloqiy qarashlar.*

***Ключевые слова:** фольклор, патриотизм, гуманность, честность, трудолюбие, нравственность, национальное воспитание, ценности, методы воспитания, былины, духовно-нравственные воззрения.*

***Key words:** folklore, patriotism, humanity, honesty, hard work, morals, national education, values, educational methods, epics, spiritual and moral views.*

Bugungi kunda mamlakatimizda demokratik huquqiy jamiyatni barpo etish yo'lida olib borilayotgan keng ko'lamdagi islohatlar mustaqil fikrlash layoqatiga ega aqliy, ma'naviy ahloqiy, ruhiy va jismoniy jihatlardan yetuk barkamol insonni tarbiyalash zarurligini taqazo etmoqda. Prezidentimiz aytganidek "Najot –bilimda, najot ta'lim va tarbiyadir". Yosh avlodni tarbiyalashda o'zbekona qadriyatlarimiz, urf-odatlarimiz, milliylikimiz va xalq og'zaki ijodining ham o'rne beqiyosdir. Qolaversa, shiddat bilan o'zgarib borayotgan hozirgi zamon muhitida globallashuvning salbiy ta'sirlariga tushib qolmaslik g'oyat darajada muhimdir. Mentalitetimizga yot bo'lgan g'oyalarga qarshi milliy tarbiya yordamida shakllangan yuksak ma'naviy immunitetni har bir yosh ongida makon toptirish nihoyatda dolzarb masala bo'lib turibdi, desak yanglishmagan bo'lamiz. Bu ko'zlangan maqsadimizni amalga oshirishimiz uchun xalq og'zaki ijodi namunalari bizga eng yaqin ko'makchi bo'lib xizmat qilishi tayin. Shu nuqtai nazardan ham

aytishimiz mumkinki, hozirgi kunda xalq og‘zaki ijodi namunalari yoshlar tarbiyasida muhim va zarurdir.

Xalq og‘zaki ijodida komil inson g‘oyasi azal azaldan kuylanib kelingan va u xalqimizning ezgu orzusi, uning ma’naviyatining uzviy bir qismi bo‘lib kelgan. Xalq pedagogikasi ko‘p qirrali, tarixiy, boy madaniyatimiz va ma’naviyatimizning ajralmas bir qismi bo‘lsa, olis o‘tmishda yaratilgan va asrlar osha sayqal topib, bizgacha yetib kelgan xalq og‘zaki ijodi namunalari xalqimizning ana shu boy madaniyat merosining durdonalaridir. Xalq og‘zaki ijodining barcha janrlarida yosh avlodni ma’naviy-ahloqiy tarbiya yo‘llari, tarbiya usullari, mehr, muhabbat, saxiylik, oliyjanoblik, mehnatsevarlik, kasb-hunarga muhabbat, halollik, adolat, insof, insomparvarlik, andishalik kabi xislatlar ulug‘lanadi. Yomonlik, beparvolik, manmanlik, ochko‘zlik, ma’sulyatsizlik, farosatsizlik kabi yomon illatlar qoralanadi.

Shu o‘rinda e’tirof etish kerakki xalq og‘zaki ijodi na’munalari odob-ahloq, ta’lim-tarbiya borasidagi o‘ta xayotiy xalqchil va ibratli manba hisoblanadi. Shu bois uning umumbashariy ahamiyatiga moyil ekanligini ta’kidlashimiz joiz. Xalq og‘zaki ijodining janrlaridan biri dostonlarda ezgulik, ozodlik, vatanparvarlik, xalqparvarlik, qahramonlik kabi insoniy g‘oyalar mislsiz mahorat bilan tarannum etilgan va insonni hamisha ma’naviy kamolot sari yetaklagan.

Ana shunday umurboqiy asarlardan biri “Alpomish” dostonidir. O‘n asrki bu doston nafaqat xalq tilida balki xalq dilida yashab keladi. Alpomish aslida ma’naviyat qahramonidir. U vatan mustaqilligi, xalqning ma’naviy birligi uchun kurashgan qahramon sifatida o‘zbek xalqining etnik tarixida alohida o‘ringa ega. Ma’naviyat qahramoni bo‘lgan tufayli ham u xalqning ideal qahramoniga aylanadi. Shuning uchun o‘zbek xalqi o‘z tarixining eng qora kunlarida ham Alpomishni yuragida saqladi. Ushbu dostonidan ibrat olib Alpomishdek mard, jasur, halol, jonkuyar qilib o‘g‘illarni, Barchinoydek iboli, sadoqatli, matonatli, sabrli qilib qizlarini voyaga yetkazdi. Ishqiy-romantik dostonlar yoshlarni sevgida vafodor, do‘stga sadoqatli qilib tarbiyalasa, qahramonlik va jangnoma dostonlar yoshlarda insonparvarlik, xalqparvarlik kabi insoniy fazilatlarni shakllantirishga xizmat qiladi. Xalq dostonlarida milliy an’analar, urf-odatlar, insoniy qadriyatlar doim ijobiy obrazlar, xatti-harakatlar bilan bog‘lash tasvirlanadi. Ularni timsolida

adolatparvarlik, rostgo'ylik, mardlik, insonga mehr-muhabbat bilan qarash, halollik, vafodorlik, turli elatlar va xalqlarning birodarligi, do'stlik va samimiyat kabi xislatlar ulug'lanadi. Ushbu sifatlarni o'zida namoyon qila olgan har bir yosh jamiyat uchun, millat uchun, o'z xalqi va Vatani uchun kamarbasta bo'la oladigan shaxs bo'lib yetishadi.

Go'zal xulq mukammal ma'naviy - axloqiy fazilatlarni har bir insonda mujassam bo'lishi, ta'lim- tarbiyaga bog'liq. Shu bois yuksak ma'naviy axloqli yoshlarni tarbiyalashda xalq og'zaki ijodining tarbiyaviy ahamiyati juda beqiyosdir.

Xulosa qilib aytadigan bo'lsak, xalq og'zaki ijodining barcha janrlarida faqat yaxshilik, insoniylik, rostgo'ylik kabi xislatlarni ko'rishimiz mumkin. Ushbu ezgu fazilatlar farzand tarbiyasida nihoyatda muhim hisoblanib, komil inson bo'lib yetishishida katta ahamiyatga ega. Tarbiya jarayonida biz milliyligimiz, an'analarimiz va tariximizdan ibrat olib, o'rnak olib foydalanamiz. Bunda bizga ajdodlarimiz tomonidan kuylanib kelayotgan lapar, doston, xalq qo'shiqlari, bundan tashqari maqol, matal, masal, ertak, rivoyatlar kerakli manba hisoblanadi. Xalq og'zaki ijodining o'rni beqiyos ekanligini ko'rishimiz mumkin.

Foydalanilgan adabiyotlar

1. Mirziyoyev.Sh.M: "Erkin, obod va farovon mamlakatni yangi O'zbekistonni birgalikda barpo etamiz" T O'zbekiston. 2023 y
2. Muralipova.M. J.: Xalq pedagogikasi Toshkent 2015 o'quv qo'llanma
3. Boydavlatov A.A. "Abu Ali ibn Sino asarlarining o'ziga xos didaktik xususiyatlari". "Научный импульс", 1-son. 2024-yil, Fevral

IJTIMOIIY DAVLAT VA INSON QADRI VA INTEGRATSIYASIDA ESTETIK TARBIYA

Salimova Xosiyat Botirali qizi

*Namangan davlat pedagogika instituti Pedagogika fakulteti Maktabgacha ta'lim
yo'nalishi 1-bosqich talabasi*

*Ilmiy rahbar: Gumanitar fanlar kafedrasi katta o'qituvchisi **B.A.Tillayev***

Annotatsiya: Mazkur maqolada ijtimoiy davlat konsepsiyasi va inson qadriyatlari integrasiyasida estetik tarbiyaning o'рни va ahamiyati tahlil qilinadi. Ijtimoiy davlat inson qadriyatlarini oliy darajada qadrlash va ularga xizmat qilishga asoslangan bo'lib, estetik tarbiya bu jarayonni mazmunan boyitadi. Estetik tarbiya shaxsda go'zallikni his qilish, uni qadrlash va ijtimoiy muhitda estetik me'yorlarni shakllantirish orqali jamiyatda ma'naviy uyg'unlikni ta'minlashga xizmat qiladi. Ushbu yondashuv ijtimoiy davlatning fuqarolar hayotini yaxshilash va inson qadriyatlarini rivojlantirish borasidagi asosiy maqsadlarini samarali amalga oshirishga yordam beradi. Maqola ijtimoiy va ma'naviy qadriyatlarni shakllantirishda san'at, madaniyat va ta'limning o'zaro bog'liqligini ochib beradi. Shuningdek, insonning estetik tarbiyasi orqali uning ijodiy salohiyatini rivojlantirish, shaxsning madaniy ongini yuksaltirish va jamiyatning ijtimoiy rivojlanishiga ko'maklashish jarayonlari yoritib beriladi.

Kalit so'zlar: Ijtimoiy davlat, inson qadri, estetik tarbiya, ma'naviy uyg'unlik, go'zallik, san'at, madaniyat, ijtimoiy rivojlanish, madaniy ong, ijodiy salohiyat, ta'lim, ma'naviyat, estetik me'yorlar, qadriyatlar, integratsiya.

Аннотация: В данной статье анализируется роль и значение эстетического воспитания в интеграции концепции социального государства и общечеловеческих ценностей. Социальное государство основано на высокой оценке человеческих ценностей и служении им, а эстетическое воспитание обогащает этот процесс. Эстетическое воспитание служит обеспечению духовной гармонии в обществе через ощущение красоты в человеке, ее оценку и формирование эстетических норм в социальной среде. Такой подход помогает эффективно реализовывать основные цели государства всеобщего благосостояния по улучшению жизни граждан и развитию человеческих ценностей. В статье раскрывается взаимозависимость искусства, культуры и образования в формировании социальных и духовных ценностей. Также через эстетическое воспитание человека освещаются процессы развития его творческого потенциала, повышения культурного самосознания человека, поддержки социального развития общества.

Ключевые слова: Социальное государство, человеческие ценности, эстетическое воспитание, духовная гармония, красота, искусство, культура, социальное развитие, культурное сознание, творческий потенциал, образование, духовность, эстетические нормы, ценности, интеграция.

Abstract: *This article analyzes the role and importance of aesthetic education in the integration of the social state concept and human values. The social state is based on high appreciation of human values and service to them, and aesthetic education enriches this process. Aesthetic education serves to ensure spiritual harmony in society by feeling beauty in a person, appreciating it and forming aesthetic norms in the social environment. This approach helps to effectively implement the main goals of the welfare state to improve the lives of citizens and develop human values. The article reveals the interdependence of art, culture and education in the formation of social and spiritual values. Also, through the aesthetic education of a person, the processes of developing his creative potential, raising the cultural awareness of a person, and supporting the social development of society are highlighted.*

Key words: *Social state, human value, aesthetic education, spiritual harmony, beauty, art, culture, social development, cultural consciousness, creative potential, education, spirituality, aesthetic standards. , values, integration.*

KIRISH

Ijtimoiy davlat tushunchasi zamonaviy jamiyatda adolat, barqarorlik va inson huquqlarini ta'minlash tamoyillariga asoslangan boshqaruv modelini ifodalaydi. Bunda inson qadri asosiy markaziy o'rin tutadi, ya'ni har bir fuqaroning huquqlari, erkinliklari va manfaatlari oliy qadriyat sifatida qaraladi. Ushbu jarayonda insonning ma'naviy va estetik rivojlanishi ijtimoiy davlat tamoyillarining tarkibiy qismi sifatida ahamiyat kasb etadi. Estetik tarbiya esa shaxsning go'zallikni his qilish, uni anglash va jamiyatdagi estetik me'yorlarga amal qilish qobiliyatini shakllantiradi. Estetik tarbiya nafaqat shaxsning madaniy va ijodiy salohiyatini rivojlantiradi, balki ijtimoiy hamjihatlikni mustahkamlashda muhim rol o'ynaydi.[1]

Ijtimoiy davlatning asosiy maqsadi inson huquq va erkinliklarini ta'minlash, ijtimoiy adolatni qaror toptirish va fuqarolar farovonligini oshirishdan iboratdir. Bunda inson qadriyatlarini rivojlantirish va saqlash ijtimoiy siyosatning markazida turadi. Shu nuqtayi nazardan, estetik tarbiya insonni har tomonlama rivojlantirish, ma'naviy uyg'unlikni shakllantirish va jamiyatni madaniy jihatdan yuksaltirishda alohida o'rin tutadi. Estetik tarbiya shaxsning go'zallikni his qilish qobiliyatini rivojlantiradi, uni ma'naviy kamolot sari yo'naltiradi va ijtimoiy muhitda uyg'unlikni ta'minlashga yordam beradi. Ushbu jarayon san'at, madaniyat va ta'lim vositalari orqali amalga oshiriladi. Ijtimoiy davlat estetik tarbiyani fuqarolarining ijodiy va madaniy salohiyatini oshirish uchun kuchli vosita sifatida ko'rib, bu sohada samarali dasturlar ishlab chiqishi lozim.

Mazkur maqola ijtimoiy davlatning asosiy vazifalaridan biri bo'lgan inson qadriyatlarini rivojlantirish jarayonida estetik tarbiyaga oid yondashuvlarni tahlil qilishga qaratilgan. Shu orqali ijtimoiy va estetik ideallarning integratsiyasi jamiyatda ma'naviy uyg'unlikni ta'minlash uchun asos bo'lib xizmat qilishi ko'rsatiladi.

ADABIYOTLAR TAHLILI VA METODOLOGIYASI

"Ijtimoiy davlat" va "inson qadri" tushunchalari bugungi ijtimoiy va falsafiy tadqiqotlarda keng o'rganilgan. Ijtimoiy davlat nazariyasi, asosan, Germaniya, Skandinaviya davlatlari va boshqa rivojlangan mamlakatlar tajribasiga asoslanib rivojlangan bo'lib, unda fuqarolarning asosiy ehtiyojlarini ta'minlash, adolat va farovonlikni mustahkamlash asosiy e'tiborda turadi. [2] Shuningdek, inson qadri, inson huquqlari va estetik tarbiya masalalarini o'rgangan mahalliy va xorijiy olimlarning ishlari ham tadqiqotda asosiy manba sifatida xizmat qiladi. Masalan, G'arb mutafakkirlaridan I. Kant va F. Shiller estetik tarbiyaning inson ma'naviy rivojlanishidagi o'rnini ta'kidlagan bo'lsa, Sharq olimlari, jumladan, Al-Farobiy va Jaloliddin Rumiy, inson va go'zallik o'rtasidagi munosabatga alohida ahamiyat bergan.

Mahalliy tadqiqotlarda ijtimoiy adolat, inson qadriyatlarini va estetik tarbiyaning jamiyat taraqqiyotidagi o'rnini yoritib berilgan. Jumladan, O'zbekiston

falsafa va pedagogika sohasida amalga oshirilgan ilmiy ishlar estetik tarbiyaning ta'lim va tarbiya tizimidagi muhimligini asoslab bergan.

Tadqiqotda quyidagi metodlardan foydalanildi:

1. Analitik usul – ijtimoiy davlat va inson qadriyatlariga oid ilmiy manbalarni o'rganish va tahlil qilish.[3]
2. Tizimli yondashuv – ijtimoiy davlat, inson qadri va estetik tarbiyaning bir-biriga bog'liq jihatlarini o'rganish.
3. Taqqoslash metodi – mahalliy va xorijiy tajribalarni o'zaro solishtirish orqali umumiy va xos jihatlarni aniqlash.
4. Amaliy usullar – estetik tarbiya bilan bog'liq real ta'lim va madaniy loyihalarni kuzatish va o'rganish.[4]

Ushbu metodlar yordamida ijtimoiy davlat tamoyillari va inson qadriyatlarini rivojlantirish jarayonida estetik tarbiyaning rolini aniqlash, shuningdek, uning samaradorligini oshirishga qaratilgan amaliy tavsiyalar ishlab chiqildi.

XULOSA VA TAKLIFLAR

Xulosa o'rnida shuni ayta olamanki, ijtimoiy davlatning asosiy maqsadi inson qadriyatlarini rivojlantirish va ularning jamiyatdagi o'rnini mustahkamlashdir. Ushbu jarayonda estetik tarbiya shaxsni har tomonlama rivojlantirish va ma'naviy uyg'unlikka erishishda muhim ahamiyat kasb etadi. Estetik tarbiya fuqarolarda go'zallikni his qilish, uni anglash va ijodiy fikrlash qobiliyatlarini rivojlantiradi, shuningdek, jamiyatda ijtimoiy hamjihatlik va barqarorlikni ta'minlashga xizmat qiladi.[5]

Tadqiqot natijalari shuni ko'rsatadiki, estetik tarbiya va inson qadriyatlarining integratsiyasi jamiyatning ma'naviy va madaniy rivojlanishida muhim o'rin tutadi. Bu esa ijtimoiy davlat konsepsiyasini amalga oshirish jarayonida estetik va axloqiy qadriyatlarning uzviy bog'liqligini ta'minlashni talab qiladi.[6]

Taklif sifatida quyidagilarni kiritishimiz mumkin:

1. Estetik tarbiyani ta'lim tizimida keng joriy etish:

Ta'lim dasturlariga estetik fanlar va san'at darslarini chuqurroq kiritish.

Shaxsda estetik didni shakllantiruvchi madaniy va badiiy faoliyatni rag'batlantirish.

2. Madaniy muhitni rivojlantirish:

Hududlarda san'at va madaniyat markazlarini tashkil etish va ularning faoliyatini qo'llab-quvvatlash.

Fuqarolarni turli madaniy tadbirlarga jalb qilish orqali ularning estetik tushunchalarini rivojlantirish.

3. Ijtimoiy davlat tamoyillarini estetik tarbiya bilan bog'lash:

Estetik tarbiyani davlat ijtimoiy siyosatining muhim qismi sifatida ko'rib chiqish.

Estetik tarbiya orqali jamiyatda ma'naviy qadriyatlarni kuchaytirishga yo'naltirilgan dasturlarni ishlab chiqish.

4. Ilmiy tadqiqotlarni davom ettirish:

Inson qadriyatlari va estetik tarbiyaning integrasiyasiga bag'ishlangan ilmiy ishlanmalarni rag'batlantirish.

Ijtimoiy davlatning estetik tarbiya sohasidagi ilg'or tajribalarini o'rganish va ulardan foydalanish.[7]

Mazkur takliflarni amalga oshirish orqali jamiyatda nafaqat ma'naviy uyg'unlikni, balki shaxs va davlat o'rtasidagi ijtimoiy hamkorlikni mustahkamlash imkoniyatini yaratish mumkin.

Foydalanilgan adabiyotlar ro'yxati:

1. Kant, I. (1998). Critique of Judgment. Oxford University Press.
2. Shiller, F. (1967). On the Aesthetic Education of Man. Dover Publications.
3. Al-Farobiy. (1975). Fozil odamlar shahri. Toshkent: Fan nashriyoti.
4. Jaloliddin Rumi. (2000). Masnaviy. Toshkent: Movarounnahr nashriyoti.
5. Habermas, J. (1996). Between Facts and Norms: Contributions to a Discourse Theory of Law and Democracy. MIT Press.
6. Bobur, Z. M. (2011). Boburnoma. Toshkent: Sharq nashriyoti.
7. Tillayev, B. A., and H. Nuriddinov. "A MODEL FOR SHAPING THE PATRIOTIC CONSCIOUSNESS OF UNIVERSITY STUDENTS THROUGH MEDIA EDUCATION." Conferencea (2022): 341-343.

8. Tillayev, Bobomurod. "BOSHLANGICH SINFLARDA TALIM OLAYOTGAN NOTO'LIQ OILA FARZANDLARINI TARBIYALASHDA OQITUVCHINING ORNI." *Интернаука* 41-2 (2019): 60-61.
9. Bekmurodov, A. (2020). Ma'naviy tarbiya nazariyasi va amaliyoti. Toshkent: Yangi asr avlodi.

O'ZBEKISTONDA TA'LIM TIZIMINING RIVOJLANISHIDAGI IJTIMOIIY O'ZGARISHLAR

Kenjayev Burgutali Qoviljon o'g'li

Namangan davlat pedagogika instituti Gumanitar fanlar kafedrasida o'qituvchisi

Dadamirzayeva Nargiza Ibroximjon qizi

Namangan davlat pedagogika instituti, O'zbek tili va adabiyoti yo'nalishi 1-bosqich talabasi.

Tel: +998946688607 ndadamirzayeva4@gmail.com

Annotatsiya: *Ushbu maqola hozirgi O'zbekistondagi ta'lim tizimining rivojlanishidagi ijtimoiy o'zgarishlar to'g'risida. Bundan tashqari ta'lim tizimidagi yangiliklar va shunga doir qonun qoidalar haqida.*

Abstract: *In this article, the solutions and problems of the preservation and development of national education in the processes of globalization are covered. In addition, about the innovations in the education system and the related laws and regulations.*

Аннотация: *Эта статья посвящена социальным изменениям в развитии системы образования в современном Узбекистане. Кроме того, о новшествах в системе образования и соответствующих законах и правилах.*

Kalit so'zlar: *Konstsepsiya, raqamli ta'lim, ta'lim kampusi, modernizatsiya, ta'lim turlari, masofaviy ta'lim.*

Key words: *Concept, Digital education, Educational campus, Modernization, Types of education, Distance education.*

***Ключевые слова:** Концепция, Цифровое образование, Образовательный кампус, Модернизация, Виды образования, Дистанционное образование.*

Kirish

Konstsepsiya - mamlakatimiz oliy ta'lim tizimini isloh qilishning ustuvor yo'nalishlarini aks ettiradi. Bunda oliy o'quv yurtlarida qamrov darajasini kengaytirish hamda ta'lim sifatini oshirish, raqamli texnologiyalar va ta'lim platformalarini joriy etish, yoshlarni ilmiy faoliyatga jalb qilish, innovatsion tuzilmalarni shakllantirish, ilmiy tadqiqot natijalarini tijoratlashirish, xalqaro e'tirofga erishish hamda boshqa ko'plab aniq yo'nalishlar belgilab bergan. Shularning barchasi ta'lim jarayonini yangi sifat bosqichiga ko'tarish uchun xizmat qiladi.

Ta'lim - bu ta'lim oluvchilarga chuqur nazariy bilim, malakalar va amaliy ko'nikmalar berishga va shuningdek, ularning umumta'lim va kasbiy bilim, malaka hamda ko'nikmalarini shakllantirishga, qobiliyatini rivojlantirishga qaratilgan tizimli jarayon hisoblanadi. Shu boisdan ham Prezidentimiz tomonidan bir qancha Prezident maktablari, maktab va maktabgacha ta'lim tashkilotlari ochildi. Hozirgi kunda ta'lim tizimiga chuqur e'tibor qaratilmoqda. Shu sababli ham bir nechta davlatlar bilan birgalikda ta'lim borasida shartnomalar tuzilgan, bularga AQSh, Kanada, Turkiya, Germaniya shu va shu kabi davlatlar bilan ikkitomonlama shartnomalar tuzilgan.

Raqamli ta'lim - interaktiv vositalar va resurslar orqali o'qitish va o'quv jarayonlarini osonlashtiradigan onlayn tizim bo'lib, tinglovchilarga istalgan joydan va istalgan vaqtda ta'lim jarayoniga kirish imkonini beradi. Aynan hozirgi rivojlanib borayotgan texnologiyalar davrida ta'lim tizimi yuksak cho'qqiga chiqmoqda. Aynan ta'lim sohasi uchun ham bir qancha texnologiyalar bor.

Ta'lim kampusi - yagona hududda birlashtirilgan o'quv binolarini, ilmiy - tadqiqot institutlarini, ishlab chiqarish majmualari va texnoparklarni, ta'lim - tarbiya jarayoni ishtirokchilarining vaqtincha yashash joylarini, laboratoriyalarni, axborot - resurs markazlarini (kutubxonalarini), sport inshootlarini, umumiy

ovqatlanish obyektlarini o'z ichiga olgan binolar hamda inshootlar majmuidan iborat bo'lgan, o'quv jarayoni, ma'naviy - axloqiy tarbiyaning yuqori samaradorligini ta'minlaydigan ta'lim - tarbiya muhiti.

Modernizatsiya - (fransuzcha moderne- „eng yangi“, „zamonaviy“) - biror narsani yangilash, unga zamonaviy va ilg'or texnologiyalar, usullar va zamonaviy talablarga muvofiq o'zgartirish degan ma'nolarni bildiradi. Bunga misol tariqasida, infratuzilma qurilishi, sanoatni rivojlantirish, ilmiy - texnikaviy taraqqiyot, ta'lim tizimini takomillashtirish kabi faoliyatlarni aytishimiz mumkin.

Ta'lim turlari quyidagilardan iborat:

- maktabgacha ta'lim va tarbiya;
- umumiy o'rta va o'rta maxsus ta'lim;
- professional ta'lim;
- olit ta'lim;
- oliy ta'limdan keyingi ta'lim;
- kadrlarni qayta tayyorlash va ularning malakasini oshirish ;
- maktabdan tashqari ta'lim;

O'zbekiston Respublikasi Konstitutsiyasining 7-moddasi.

Bugungi kunda taraqqiyot juda tez, jadal bilan rivojlanib bormoqda. Har soniyada, har daqiqada dunyoning qaysidir burchaklarida yangilanishlar, o'zgarishlar yuz bermoqda. Har bir kunimiz albatta qandaydir yangiliklar bilan boshlanadi. Hozirgi kunda ta'lim sohasida bir qancha qulayliklar yaratilmoqda ayniqsa, raqamli ta'lim sohasida.

Ta'lim tizimidagi islohotlar orqali:

- Qishloq joylarida ta'lim sifati yaxshilanishiga e'tibor qaratilmoqda.
- Nogironligi bo'lgan shaxslar uchun inklyuziv ta'lim imkoniyatlari yaratilyapti.

Masofaviy ta'lim onlayn tizimga kiradi. Bu haqida Konstitutsiyamizning 16 - moddasida shunday deyilgan:

Masofaviy ta'lim o'quv rejalari va o'quv dasturlariga muvofiq ta'lim oluvchilar tomonidan zarur bilim, malaka va ko'nikmalarni axborot

kommunikatsiya texnologiyalaridan hamda Internet jahon axborot tarmog'idan foydalangan holda masofadan turib olishga qaratilgan.

Masofaviy ta'limni tashkil etish tartibi O'zbekiston Respublikasi Vazirlar Mahkamasi tomonidan belgilanadi.

O'zbekiston Respublikasi Konstitutsiyasi 16 - modda

Masofaviy ta'limning ijobiy tomonlari bir nechta. Shuni misol qilishimiz mumkinki, masofaviy ta'limda pul, vaqt tejiladi va yana shunga o'xshash narsalar. Lekin hamma narsaning ham ikki tomoni bo'lgani kabi buning ham ikkinchi tomoni bor. Ikkinchi tomoni bu, masofaviy ta'limda o'quvchilar dangasa bo'lib qolishadi va mas'uliyat kamayadi.

Xulosa: Yuqoridagi fikrlarni umumlashtirib shunday deyishim mumkun, hozirgi kunda ta'lim sohasida Prezidentimiz tomonidan yoshlarga bir qancha shart - sharoitlar yaratib berilgan. Bunga Prezidentimizning quyidagi gaplari yaqqol misol bo'ladi: „, Farzandlarimiz maktabdan qanchalik bilimli bo'lib chiqsa, yuqori texnologiyalarga asoslangan iqtisodiyot tarmoqlari shuncha tez rivojlanadi, ko'plab ijtimoiy muammolarni yechish imkoni tug'iladi. Shunday ekan yangi O'zbekiston ostonasi maktabdan boshlanadi desam, o'ylaymanki, butun xalqimiz bu fikrni qo'llab-quvvatlaydi". Shu jumladan, Prezidentimiz tashabbuslari bilan yoshlarga yanada qulay bo'lishi uchun zamonaviy sharoitdagi kutubxonalar, ixtisoslashtirilgan maktablar, prezident maktablari maktabgacha ta'lim va boshqalar barpo etildi.

Foydalanilgan adabiyotlar:

1. O'zbekiston Respublikasi „,Ta'lim to'g'risida" gi qonuni (2020 - yil yangi tahrir).
2. „,O'zbekistonda ta'lim va innovatsion" jurnallari.
3. Karimov A. „, Zamonaviy ta'lim, islohotlar va istiqbollar".
4. yuz.uz. xalqta'liminfo.uz.

VIRTUAL O'YINLARNING YOSHLAR ONGIGA TA'SIRI

Omonova Zarnigor To'rajon qizi

Namangan davlat pedagogika instituti Gumanitar fanlar kafedrasi o'qituvchisi.

Ergashxo'jayeva Dilnoza Ma'rufxo'ja qizi

Namangan davlat pedagogika instituti O'zbek tili va adabiyoti yo'nalishi

1-bosqich talabasi.

Tel: +998948422326 Ergashxojayevadilnoza@gmail.com

Annotatsiya. *Ushbu maqolada zamonaviy axborot texnologiyalarining ijobiy va salbiy taraflari yoritib berilgan. Inson hayotiga axborot texnologiyalarining chuqur kirib borishi yoshlar ongiga qanday ta'sir etishi mumkinligi tahlil qilingan. Virtual o'yinlar ta'siriga tushgan yoshlar bilan olib boriladigan yo'nalishlar ko'rib chiqilgan hamda ayrim xulosalar shakllantirilgan.*

Abstract. *This article highlights the positive and negative aspects of modern information technology. It has been analyzed how the deep penetration of information technologies into human life can affect the minds of young people. Directions for dealing with young people affected by virtual games have been considered and some conclusions have been drawn.*

Kalit so'zlar: *Axborot texnologiyalari, virtual o'yinlar, virtual madaniyat, "ko'k kit".*

Keywords: *Information technologies, virtual games, virtual culture, "blue whale".*

Zamonaviy dunyoda axborot texnologiyalarining (IT) jamiyat hayotida egallagan mavqei tobora oshib bormoqda. Mamlakatimizda ham raqamli xizmatlar ko'lamining ortib borishi, axborot uzatish vositalarining (kompyuter, qo'l telefonlari va hk.) kundalik turmush tarziga chuqur kirib borishi va ma'lumotlar ko'lamining ko'payishi, texnologiyalarni qo'llash orqali qulayliklarga ega bo'lish – inson hayotining ajralmas bo'lagi bo'lib qoldi. Axborot oqimlari miqyosining oshib borishi hamda axborot texnologiyalar vositasida turli virtual o'yinlarning yaratilishi – yoshlarni ularning salbiy ta'siridan himoya qilish singari dolzarb masalaga befarq bo'la olmasligimizni taqozo etmoqda. Mazkur maqolada axborot texnologiyalari dunyosida o'ziga xos o'ringa ega – virtual o'yinlarning yoshlar ongiga ta'siri muhokama qilinadi.

Mamlakatimizda yoshlarni turli salbiy ta'sirlardan, xususan, “ommaviy madaniyat” deb ataladigan g'oyalardan himoya qilish ustuvor masala sifatida belgilab olingan. Virtual o'yinlarni yaratish orqali yoshlar ongiga halqimiz qadriyatlariga yot madaniyat g'oyalarni singdirish jahondagi ayrim salbiy kuchlarning maqsad vazifasi bo'lib qolmoqda. O'zbekiston Respublikasi Prezidenti Sh.M.Mirziyoev “Biz yoshlarga doir davlat siyosatini hech og'ishmasdan, qat'iyat bilan davom ettiramiz. Nafaqat davom ettiramiz, balki bu siyosatni eng ustuvor vazifamiz sifatida bugun zamon talab etlayotgan yuksak darajaga ko'taramiz. Yoshlarimizning mustaqil fikrlaydigan, yuksak intellektual va ma'naviy salohiyatga ega bo'lib, dunyo miqyosida o'z tengdoshlariga hech qaysi sohada bo'sh kelmaydigan insonlar bo'lib kamol topishi, baxtli bo'lishi uchun davlatimiz va jamiyatimizning bor kuch va imkoniyatlarini safarbar etamiz”[1], deb ta'kidlab o'tdilar.

Yoshlarning axborot vositalaridan foydalanish madaniyatini rivojlantirish, ularning zamonaviy axborot kommunikasiya texnologiyalardan faol foydalanuvchiga aylanib borishi bilan, ma'naviy-axloqiy jihatdan yuksalishiga, shaxsiy manfaatlarni emas, balki inson qadr-qimmatini ustun qo'yishga yo'naltirish ustuvor ahamiyat kasb etadi. Har bir jamiyat va millatning ertangi kuni qanday bo'lishi yoshlarning virtual madaniyatini rivojlantirish darajasi bilan belgilanadi. Mamlakat prezidenti Shavkat Mirziyoev: “Ma'lumki, yosh avlod tarbiyasi hamma zamonlarda ham muhim va dolzarb ahamiyatga ega bo'lib kelgan. Ammo biz yashayotgan XXI asrda bu masala haqiqatan ham hayot-mamot masalasiga aylanib bormoqda”[2] deya ta'kidladilar.

Yoshlarni nomaqbul axborot oqimlari, xususan virtual o'yinlarga jalb etish orqali ular ongiga salbiy ta'sir ko'rsatish tendensiyasi yaqqol ko'zga tashlana boshladi. Mamlakatimiz olimlari bu borada ham izchil izlanishlarni olib bormoqdalar. “ Jamiyatning eng zaif qismi - bolalar va yoshlarning ongini psixologik bostirish, manipulyasiya qilish mavjud. Axborot ta'lim muhitidagi eng jiddiy tahdidlardan biri bu bolaning psixologik jarohati bo'lib, uning ruhiy salomatligi, ijobiy rivojlanishi va uning asosiy ehtiyojlarini qondirish natijasida zarar ko'radi”[3].

Bizning fikrimizcha, yoshlar ongiga virtual o‘yinlarning ta’sirini kamaytirish yo‘llarini ishlab chiqish, ularning virtual madaniyatini oshirish orqali turli xavflardan himoya qilish jamiyatimizdagi eng dolzarb masalalardan biriga aylanadi.

Yoshlar o‘shish davrida turli bosqichlarni boshidan kechiradi. O‘smirlik davri eng nozik davr hisoblanadi. Chunki, bu paytda aksriyat yoshlarda o‘ziga bo‘lgan ishonchsizlik ortadi va ular o‘zlarini past baholay boshlaydi. Mana shu tushkunlik vaqtida ularning turli yot ta’sirlarga tushish ehtimoli kuchayadi. Aynan shu bosqichda qiziquvchanligi tufayli, ularning virtual o‘yinlarni o‘ynashga ishtiyoqi ortadi. Bu davrda o‘smirning yangilikni o‘zlashtirish imkoniyati ko‘tariladi hamda virtual o‘yinlar tobora ularni o‘z “dom”iga torta boshlaydi.

Ommaviy axborot vositalarida qo‘shni mamlakatlar, xususan, Qozog‘istonda “Ko‘k kit” virtual o‘yinida ishtirok etish ortidan o‘z joniga qasd qilganlar soni ortgani to‘g‘risida ma’lumotlar tarqadi. Tushkunlik, bilimsizlik, yoshlik hamda kattalar e’tiboridan chetda qolish ortidan mana shunday fojeali qismatga muhtalo yoshlar soni ortib borayotgani ko‘pchilikka sir emas. Yoshlarga cheklovlar qo‘yish orqali ularning man etilgan mana shunday o‘yinlarga bo‘lgan e’tiborini qayta kuchaytirib qo‘yilmoqda. Bizning fikrimizcha, bu masalaga keng ko‘lamda yondashuv kerak bo‘ladi va ta’lim dargohlari hamda ota-onalarning birgalikdagi harkatigina salbiy holatlarni oldini olish uchun yechim bo‘ladi.

“XXI asr axborot almashinuvining xilma-xilligi, g‘oyaviy-mafkuraviy poligonlarning keskinlashuvi, bir so‘z bilan aytganda, inson ongiga hukmronlik uchun kurash kechayotgan davr sifatida tarixda qolmoqda. Bu davrda milliy xavfsizlik, madaniyat va ma’naviyatni saqlab qolish o‘z kelajagini o‘ylaydigan har bir xalq uchun bosh omil darajasida qaralishi shart”[4].

Xulosa: Virtual o‘yinlar sohasida ishlaydigan yirik kompaniyalar sonining ortib borishi ham yoshlar ongiga ta’sir ko‘rsatishning tub sabablaridan biri sanaladi. Yevropa bozorida ularning 300 dan ortig‘i mavjud bo‘lib, Oculus, HTC, Sony, Microsoft, Samsung va boshqa yirik kompaniyalar bu sohada uzoq vaqtdan beri o‘z texnologiyalarini joriy etib kelmoqdalar. Virtual o‘yinlar nafaqat o‘yin, balki inson faoliyatining barcha sohalariga faol ravishda kiritilmoqda.

Mamlakatimizning raqamlashgan jamiyatga o'tishi rivojlangan mamlakatlar sharoitidan tubdan farq qiladi va jahon tajribasini hisobga olgan holda, faqat O'zbekistongagina xos bo'lgan yo'lni belgilab olish kerak. Jahon tajribasida har bir mamlakat o'zining sharoitlarida vujudga kelgan yo'lidan axborotlashgan jamiyat sari harakatlanishi zarur va yoshlarni virtual axborot “sarqit”laridan himoya qilish uchun o'z maqeiini belgilab olishi lozim bo'ladi.

Foydalanilgan adabiyotlar va internet sahifalar

1. Mirziyoev Sh.M. Erkin va farovon, demokratik O'zbekiston davlatini birgalikda barpo etamiz.–T.,O'zbekiston: NMIU, 2016. 14-b
2. Mirziyoev Sh. Jismoniy va ma'naviy yetuk yoshlar – ezgu maqsadlarimizga yetishda tayanchimiz va suyanchimizdir / «Xalq so'zi» 2017 yil 1 iyul
3. X.R.Haydarova. Axborotlashgan jamiyat sharoitida ota-onalarning virtual pedagogik madaniyatini rivojlantirish masalalari. Monografiya. Toshkent. 2022. 117-bet
4. Yazdanov U. Jamoatchilik fikrini transformasiya qilish imkoniyatlari//. – Ijtimoiy fikr. Inson huquqlari 2017. 2-son B. 79

TARIXIY TARAQQIYOTDA INSON TARBIYASIGA OID MASALALAR

Saitxonova Sevinchxon Tolibjon qizi

*Namangan davlat pedagogika instituti Pedagogika fakulteti Maktabgacha ta'lim
yo'nalishi 1-bosqich talabasi*

Imiy rahbar: Gumanitar fanlar kafedrasi katta o'qituvchisi B.A.Tillayev

Tel:+998 93 158 51 15

Annotatsiya: *Ushbu maqolada inson tarbiyasining tarixiy taraqqiyotdagi o'рни va ahamiyati keng qamrovda tahlil qilinadi. Inson tarbiyasi qadim davrlardan boshlab jamiyat rivoji uchun asosiy omillardan biri hisoblangan. Maqolada qadimgi sivilizatsiyalardan tortib, islom madaniyati, Uyg'onish davri va zamonaviy ta'lim tizimiga qadar bo'lgan davrlarda tarbiya usullari, tamoyillari va ularga ta'sir etuvchi omillar yoritiladi. Shuningdek, har bir davrning o'ziga xos tarbiya*

shakllari va ta'lim metodikalarining jamiyat ijtimoiy-iqtisodiy sharoitlariga bog'liqligi ham o'rganiladi. Ushbu maqola inson tarbiyasining tarixiy taraqqiyot jarayonidagi o'rni va uning zamon bilan qanday o'zgarib borganligi haqida batafsil ma'lumot beradi.

***Kalit so'zlar:** inson tarbiyasi, tarixiy taraqqiyot, ta'lim tizimi, qadimiy sivilizatsiyalar, islom madaniyati, Uyg'onish davri, zamonaviy ta'lim, jamiyat rivoji, ijtimoiy-iqtisodiy sharoitlar, ta'lim metodikalari.*

***Аннотация:** В данной статье всесторонне анализируется роль и значение образования человека в историческом развитии. Образование человека с древнейших времен считалось одним из главных факторов развития общества. В статье рассматриваются методы, принципы и факторы, влияющие на образование в период от древних цивилизаций до исламской культуры, эпохи Возрождения и современной системы образования. Также изучается зависимость конкретных форм обучения и методов обучения каждого периода от социально-экономических условий общества. В данной статье представлена подробная информация о роли образования человека в процессе исторического развития и о том, как оно менялось с течением времени.*

***Ключевые слова:** образование человека, историческое развитие, образовательная система, древние цивилизации, исламская культура, Возрождение, современное образование, развитие общества, социально-экономические*

***Abstract:** In this article, the role and importance of human education in historical development is comprehensively analyzed. Human education has been considered one of the main factors for the development of society since ancient times. The article covers the methods, principles and factors affecting education in the period from ancient civilizations to Islamic culture, the Renaissance, and the modern education system. Also, the dependence of the specific forms of education and educational methods of each period on the socio-economic conditions of the society is also studied. This article provides detailed information about the role of human education in the process of historical development and how it has changed over time.*

***Key words:** human education, historical development, educational system, ancient civilizations, Islamic culture, Renaissance, modern education, community development, socio-economic conditions, educational methods.*

KIRISH

Inson tarbiyasi jamiyat taraqqiyoti va insoniyat tarixining ajralmas qismi hisoblanadi. Tarix davomida turli sivilizatsiyalar, madaniy va ijtimoiy tuzumlar tarbiya va ta'limning ahamiyatini tushunib, uni shakllantirishga o'z hissasini qo'shgan. Har bir davrda tarbiya va ta'limning asosiy tamoyillari, maqsadlari va usullari zamon talablari va madaniy sharoitlardan kelib chiqib, o'ziga xos shaklga ega bo'lgan. Ushbu maqolada qadimgi davrlardan boshlab hozirgi kungacha bo'lgan inson tarbiyasining rivojlanish bosqichlari, ularning o'ziga xos jihatlari va jamiyat taraqqiyotidagi ahamiyati yoritiladi. Mazkur mavzu inson kamolotining asosiy poydevorini tashkil qiluvchi tarbiya jarayoni va uning jamiyatga ta'siri haqida chuqur tushuncha hosil qilishga xizmat qiladi.[1]

Inson tarbiyasi – insoniyat jamiyatining uzluksiz rivojlanishida muhim rol o'ynaydigan asosiy omillardan biridir. Tarixiy taraqqiyot davomida har bir davr o'ziga xos ijtimoiy, iqtisodiy va madaniy xususiyatlarga ega bo'lib, bu xususiyatlar inson tarbiyasi va ta'limiga sezilarli ta'sir ko'rsatgan. Qadimgi sivilizatsiyalardan tortib, o'rta asrlar va Uyg'onish davriga qadar bo'lgan jarayonlarda tarbiya va ta'limning shakllanishi va rivojlanishi jamiyatning ma'naviy yuksalishi bilan chambarchas bog'liq bo'lgan.[2]

Ushbu maqolada inson tarbiyasi tarixidagi muhim bosqichlar, qadriyatlar, ta'lim metodikasi va usullari tahlil qilinadi. Qadimgi Sharq va G'arb madaniyatlaridagi tarbiya tushunchalari, islom sivilizatsiyasidagi ta'lim tamoyillari va zamonaviy davrdagi o'zgarishlar inson tarbiyasiga bo'lgan yondashuvlarda qanday o'zgarishlar yuz berganligini yoritishga yordam beradi. Shu orqali inson tarbiyasining jamiyat rivojidagi o'rni va ahamiyatini chuqurroq anglash mumkin bo'ladi.[3]

ADABIYOTLAR TAHLILI VA METODOLOGIYASI

Inson tarbiyasiga oid tarixiy taraqqiyot masalalarini o'rganishda turli davrlardagi ilmiy va falsafiy adabiyotlar asosiy manba sifatida xizmat qiladi. Qadimgi yunon va rim faylasuflari (masalan, Platon va Aristotel) inson tarbiyasi va axloqiy yuksalish masalalarini o'z asarlarida yoritgan. O'rta asrlarda islom dunyosida Abu Nasr Farobiy, Abu Ali Ibn Sino, Al-G'azoli kabi mutafakkirlar tarbiya va ta'limning ahamiyatini keng qamrovda izohlagan. Uyg'onish davrida esa Evropada tarbiya va ta'lim usullariga yangicha qarashlar shakllangan va bu borada Erasmus, Monten, va Kamenskie kabi mutafakkirlar o'z hissalarini qo'shgan. Zamonaviy davrda esa pedagogik ta'limotlar va ijtimoiy-psixologik tadqiqotlar (masalan, Jon Dyui va Lev Vygotskiyning asarlari) tarbiya jarayonining aniq metodlari va tamoyillarini aniqlashga xizmat qilgan.[4]

Ushbu maqolada tarixiy-tahliliy va qiyosiy metodlardan foydalaniladi. Tarixiy-tahliliy metod orqali inson tarbiyasi borasidagi qarashlarning turli davrlardagi rivojlanishi, har bir davrning o'ziga xos xususiyatlari va ularning inson tarbiyasiga ta'siri tahlil qilinadi. Qiyosiy metod yordamida esa Sharq va G'arb madaniyatlaridagi ta'lim-tarbiyaning o'zaro farqlari va o'xshashliklari ko'rib chiqiladi. Shuningdek, zamonaviy psixologiya va pedagogika fanlari yordamida inson tarbiyasining o'tmishdagi qarashlar bilan bog'liqligini chuqurroq tushunish uchun integrativ yondashuv qo'llaniladi. Mazkur metodologiya yordamida inson tarbiyasining jamiyatdagi o'rni va uning o'zgarishiga ta'sir etuvchi omillar tizimli tarzda tahlil qilinadi.[5]

XULOSA VA TAKLIFLAR

Inson tarbiyasi tarix davomida jamiyat taraqqiyotining muhim poydevori bo'lib kelgan. Turli davrlar va sivilizatsiyalar bu sohaga o'ziga xos yondashuvlarni shakllantirgan. Qadimgi davrda axloqiy va ma'naviy yuksalishga qaratilgan tarbiya o'rta asrlarda diniy tamoyillar asosida mustahkamlanib, inson shaxsini shakllantirishda muhim omilga aylangan. Uyg'onish davri va keyingi davrlarda esa tarbiya insonning intellektual rivoji va ijodiy salohiyatini oshirishga qaratilgan yangi tamoyillar bilan boyitildi. Bugungi kunda esa ta'lim va tarbiya jarayonida shaxsga yo'naltirilgan yondashuvlar hamda psixologik va pedagogik yutuqlar asosiy rol o'ynamoqda.[6]

1. Integratsiyalashgan ta'lim dasturlarini yaratish: Tarixiy tajribani inobatga olgan holda, hozirgi ta'lim tizimiga qadimgi va zamonaviy tarbiya tamoyillarini uyg'unlashtirgan dasturlarni joriy qilish zarur. Bu o'quvchilarda bilim olish bilan birga ularning ma'naviy va axloqiy qirralarini ham rivojlantiradi.

2. Madaniyatlararo ta'lim tizimini rivojlantirish: Sharq va G'arb madaniyatlaridagi o'ziga xos tarbiya tamoyillarini ta'lim tizimida aks ettirish orqali yosh avlodni keng dunyoqarashga ega, madaniyatlararo muloqotga qodir shaxs sifatida tarbiyalash mumkin.[7]

3. Tarbiya jarayonida shaxsga yo'naltirilgan yondashuvni kuchaytirish: Har bir o'quvchining o'ziga xos qobiliyatlari va ehtiyojlarini inobatga olib, individual yondashuvni keng qo'llash lozim. Bu nafaqat o'quvchilarni rivojlantirish, balki ularni ijtimoiy jihatdan faol va ongli fuqarolar sifatida shakllantirishda muhim ahamiyatga ega.

4. Tarixiy-tahliliy metodikalarni ta'lim tizimida qo'llash: Tarixiy voqealar va qadriyatlarni tahlil qilish orqali yosh avlodda analitik fikrlash ko'nikmalarini rivojlantirish mumkin. Bu esa ularning tarixiy voqeliklarga chuqurroq yondashishini va madaniy merosni qadrlashini ta'minlaydi.[8]

Ushbu takliflar inson tarbiyasiga oid tarixiy tajribani bugungi ta'lim-tarbiya jarayoniga integratsiyalash orqali shaxsiy va ijtimoiy rivojlanishga yanada samarali hissa qo'shishga xizmat qiladi.

Foydalanilgan adabiyotlar ro'yxati:

1. Ibn Sino - "Tib qonunlari"
2. Al-Farobiy - "Fozil odamlar shahri"
3. Abu Nasr al-Farobiy - "Kitob al-Milla va Siyosatnoma"
4. Yusuf Xos Hojib - "Qutadg'u bilig"
5. Imom G'azzoliy - "Kimiyo Saodat"
6. Avesto
7. Ahmad Yassaviy - "Hikmatlar"
8. Ahamo Tavallo - "Ta'lim tarbiya ta'sirida insonni kamol toptirish"

YOSHLARNI MILLIY QADRIYATLAR RUHIDA TARBIYALASHDA TA'LIM MUASSASALARINING ROLI

Abdullayeva Muslima Ubaydullo qizi

*Namangan davlat pedagogika instituti
O'zbek tili va adabiyoti yo'nalishi talabasi*

*Ilmiy rahbar: **Bobomurod Tillayev***

abdullayevamuslima34@gmail.com

Annotatsiya: *Yoshlarni milliy qadriyatlar ruhida tarbiyalashda ta'lim muassasalari muhim rol o'ynaydi, chunki bu muassasalar nafaqat bilim berish, balki milliy o'zlikni anglash va ma'naviy-axloqiy tarbiyani shakllantirish markazlari hisoblanadi. Ta'lim muassasalari quyidagi yo'llar bilan milliy qadriyatlarni yoshlar ongiga singdirishda asosiy rol o'ynaydi. Ta'lim va tarbiya faoliyati mazmuni o'zida insonning axloqiy, aqliy, jismoniy, estetik va ijtimoiy jihatdan rivojlanishini ta'minlashni ko'zda tutadi. Bu jarayon ta'lim va tarbiya jarayonlari birgalikda, uzviy bog'liq holda amalga oshiriladi. Ta'lim ilmiy bilimlar, malaka va ko'nikmalarni o'rgatishga qaratilgan bo'lsa, tarbiya insonning shaxsiy fazilatlarini shakllantirish, uni ma'naviy-axloqiy jihatdan rivojlantirishga qaratilgan. Ushbu maqolada yoshlarni milliy qadriyatlar ruhida tarbiyalashda ta'lim muassasalarining roli haqida so'z yuritiladi.*

Kalit so'zlar: *Ta'lim va tarbiya, "Qobusnoma, intellectual, ma'rifatparvar, millat, yoshlar tarbiyasi.*

KIRISH

Ta'lim mamlakat iqtisodiyoti va jamiyatini rivojlantiradi va millat rivojlanishida muhim ahamiyatga ega. Ta'lim aholining bilim va ko'nikmalarini, shuningdek, millat yoshlari shaxsini shakllantirishni ta'minlaydi. Ta'lim

yoshlarning milliy o'ziga xosligini shakllantiradi. Ta'lim insonning o'ziga xosligini yoki millatga tegishli bo'lish tuyg'usini rivojlantiradi.

Ta'lim va tarbiya har qanday mamlakatning rivojlanishi va kelajagini belgilaydigan muhim omillardandir. Mamlakat taraqqiyotini ta'minlashda bilimli, intellektual va ijodiy fikrlovchi avlodni tarbiyalashning ahamiyati katta. Barkamol avlodni shakllantirish orqali mamlakat nafaqat o'zining iqtisodiy va ijtimoiy jihatlarini mustahkamlab boradi, balki dunyoviy miqyosda raqobatbardoshligini ham ta'minlaydi.

ASOSIY QISM

Ma'lumki, o'tish davrining og'ir yillarida maktablarda ma'naviy-ma'rifiy muhit zaif bo'lib chiqdi, o'qituvchining obro'si va kasbning obro'si pasaydi, yangi shakllanish o'qituvchilarini tarbiyalashga e'tibor, pedagogika fanini rivojlantirish, innovatsion ta'lim texnologiyalarini joriy etish kamaydi, bu esa bir qator jiddiy muammolarga olib keldi. So'nggi yillarda ushbu muammolarni samarali hal etish va kadrlar tayyorlash tizimini tubdan takomillashtirish bo'yicha keng ko'lamli islohotlar amalga oshirildi. Xususan, Xalq ta'limi tizimi bo'yicha Prezidentning 6 ta farmon va qarorlari, Vazirlar Mahkamasining 21 ta qarori qabul qilindi, ushbu sohadagi islohotlarning normativ-huquqiy bazasi mustahkamlandi. Ota-onalar va jamoatchilikning xohish-istaklarini inobatga olgan holda 11 yillik maktab tizimi tiklandi. So'nggi uch yil ichida 157 ta yangi umumta'lim maktablari qurildi.

Mamlakatda ta'lim sifatini oshirish uchun quyidagilar muhim ahamiyatga ega:

- *Zamonaviy o'quv dasturlari va pedagogik uslublar:* Ta'lim tizimining zamonaviy va interaktiv usullarga asoslanishi o'quvchilarning o'qish jarayoniga qiziqishini oshiradi.
- *Malakali pedagoglar:* O'qituvchilarning kasbiy malakasini doimiy oshirib borish, ularning yangi texnologiyalarni qo'llay olish qobiliyatini rivojlantirish kerak.
- *Ilmiy tadqiqotlar va innovatsiyalar:* Yoshlarni ilmiy izlanishlarga jalb qilish, innovatsion g'oyalarni amaliyotga tatbiq etishga yordam berish.

Barkamol avlodni tarbiyalash va ta'limning sifatini oshirish mamlakat taraqqiyotining mustahkam poydevorini yaratadi. Shu bilan birga, zamonaviy bilimga ega, ma'naviy va jismoniy sog'lom yoshlar mamlakatning har jihatdan gullab-yashnashini ta'minlaydi.

Ta'lim tarbiya haqida so'z ketganda " Kaykovus "Qobusnoma"ni o'z o'g'liga atab yozadi va kitobining nomini bobosi, Somoniylar davri hukmdorlaridan biri bo'lgan Shamsul Maoliy Qobus ibn Vushmagir nomi bilan ataydi. Otaning o'z o'g'li tarbiyasi va kelajagi uchun dasturilamal bo'luvchi maxsus pandnoma asar yozishi hamda uni bobosi nomi bilan atashida ham o'ziga xos sharqona oilaviy tarbiya tamoyili bor. "Ey farzand, umidim shuki, sen bu pandnomani qabul qilgaysan. Bu bilan men otalik vazifasini bajo keltirgan bo'lurman", deydi ma'rifatparvar ota Kaykovus. Bilgilki, xalqning rasmi, odati shundayki, yugurib-yelib, qidirib-axtarib dunyodan biron narsa hosil qiladilar va bu topgan narsalarni o'zlarining yaxshi ko'rgan kishisiga qoldirib ketadilar"[1]. Darxaqiqat "Qobusnoma" xalqning aql-zakovati va tajribasini avlodlarga yetkazish, farzandlarga boy ma'naviy merosni qoldirish orqali tarbiyaning ma'nosini oshiradi. Kaykovusning ushbu pandnomani yozish maqsadi – o'g'lini ma'naviy, axloqiy va intellektual jihatdan yetuk inson etib tarbiyalashdir. Bu bilan ota, o'z o'g'liga nafaqat meros sifatida dunyoviy boyliklarni emas, balki hayotiy tajriba, axloqiy prinsiplar va ma'naviy merosni ham qoldirishni maqsad qilgan. Bu yondashuv Sharq madaniyatida tarbiya jarayonida oila va ota-ona rolini yuqori darajada qadrlashga asoslangan.

Ta'lim faoliyatini samarali amalga oshirishda erkaklarning ishtiroki muhimligini inobatga olgan holda, qabul qilingan aniq chora-tadbirlar natijasida 12 ming 871 erkak o'qituvchi davlat ta'lim tizimiga qaytdi[2].

Yangi turdagi maktablar, jumladan, buyuk olimlar Mirzo Ulug'bek va Muhammad Al-Xorazmiy nomidagi iqtidorli bolalar uchun maktablar, Hamid Olimjon va Zulfiya nomidagi ijodiy maktablar, Erkin Vohidov, Abdulla Aripov, Ibrohim Yusupov, Ishoqxon ibrat, Muhammad Yusuf, Halim Xudoyberdiyev, Temurbek maktablari, Prezident va xususiy maktablar tashkil etildi.

Barkamol avlodni tarbiyalashda judayam ko'plab xatolarga yo'l qo'yish mumkin. Tarbiya o'chog'i oila hisoblanadi. Bola tarbiyasida eng avallo ota –

onaning o’zi yetuk tarbiyaga ega bo’lmog’i lozim. Agar ota – onaning tarbiya sohasida tajribasi bo’lmasa, bolaga ming tarbiya bermasin umuman foydasi bo’lmaydi. Demak tarbiya oiladan boshlanadigan bo’lsa, bola oila a’zolariga qarab tarbiya oladigan bo’lsa, ota – ona eng avvalo o’zini tarbiyalab olmog’i lozim. Ota – ona tarbiya topgan bo’lsa farzandlarini ham tarbiyalashda adashmaydi. Shaxsan biz tarbiya jarayonida ota – ona juda qattiqqo’l bo’lishi tarafdori emasmiz. Bolani yoshligidan boshlab tahqirlab? O’ta qattiqqo’llik bilan tarbiyalash bu – vahshiylikdir. Hozirgi kunda ota – onalar o’z farzandlariga juda yosh paytidan boshlab o’zi qiziqmagan kasbga yo’naltirishga majburlab qiladi. To’g’ri, bu qilayotgan hamma ishlari yaxshi niyatda, bolam bilimli bo’lsin, xalqqa foydasi tegsin degan bo’lishi mumkin. Bir tomondan bu yaxshi, lekin aslini olib qaraganda ota – onalar o’zlari bilmagan holatda o’z farzandlari bolaligini xazon qilib qo’yan bo’ladi.

To’g’ri bola katta bo’ldiyam deylik, ota – ona o’z maqsadiga erishdi lekin u bola hech qanday hissiz bo’lib katta bo’ladi. Hayotida hech qanaqa ma’no bo’lmaydi. Hayoti faqat bir xil tarzda uydan ishga, ishdan uyga bo’lib qoladi. Bundan yigirma yil o’tib, o’glidan eng ko’p nimani sog’inasiz yoki armoningiz nima deb so’rashsa, “Men bolaligimda hech qachon otam bilan basketbol o’ynamaganman” yoki “Otam meni hech qachon o’zi bilan birga stadionga futbol tomosha qilish uchun olib bormagan”, desa nimani his qiladi. Na u bolalariga vaqt ajratadi va na boshqasiga. Fikrimizcha bola yoshmi yoshligini qilsin, Xoxlasa ertalabdan – kechgacha ko’chada o’rtoqlari bilan o’ynasin, sho’xlik qilsin. Chunki bolaligim – podsholigim deb bejiz aytilmagan. “Menga Sabahattin Alining bitta gapi juda ham yoqadi: “Aslida men o’ttiz besh yilga yaqinlashib qolgan umrimda bor – yo’g’i uch – to’rt oy yashab, qolgan umrimni o’zimga hech qanday aloqasi bo’lmagan ma’nosiz shaxsiyatning cheksiz tubiga ko’milib qolgandim...” [3].

Ta’lim jarayoni yoshlarga nazariy bilim berishdan tashqari, ularning ijodiy fikrlash va amaliy ko’nikmalarini rivojlantirishga qaratilgan bo’lishi lozim. Barkamol avlodni shakllantirishda zamonaviy ta’lim tizimi milliy va xalqaro standartlarga mos keladigan, raqobatbardosh shaxslarni tayyorlashni maqsad qiladi. Bu orqali yoshlar jamiyatda muhim masalalarni hal qilishga, iqtisodiy va

ijtimoiy taraqqiyotga hissa qo'sha oladilar. "Ta'lim muassasining tarbiyaviy vazifasi birinchi navbatda, o'quvchilarda, o'zini shu dunyoda anglab yetish, boshqalar orasida o'z o'mini topish bilan dunyoga, madaniyatga, atrof-muhitga qadriyatlam shakllantirishdan iborat. Lekin mana shu vazifani faqat o'qitish jarayonida amalga oshirib bo'lmaydi: u individual manfaatlarini qondirish bilan bog'liq dam olish doirasidagi o'yin, mehnat, ijodiy faoliyat bilan ham bog'liq"[4].

Tarbiyaviy ish pedagogikadan butun qobiliyatlarni ishga solishga taqozo etadi. Sinf rahbarligi kursi bilan maktabdan va sinfdan tashqari tarbiyaviy ishlar metodikasi kursi bir-biriga bog'liq va uning davomiyligidir. Yuqoridagi qayd etilgan topshiriqlarni bajarish jarayonida o'quvchilar turli qo'llanmalar, asboblari, apparatlar, didaktik materiallardan foydalanishni o'rganadilar, o'z-o'zini tekshirish uchun turli ma'lumot va tayanch materiallarini jalb etish ko'nikmalarini egallaydilar. O'quvchilar odatda hayotdan va badiiy adabiyotdan olingan aniq misollar bilan to'liq hikoyalarni qiziqib tinglaydilar. Ularga axloq mezonlari, tarix qoidalari, Vatanimizning tabiiy boyliklari, ajoyib, mehnatkash kishilari, tarix, adabiyot, san'at haqida hikoya qilib berish mumkin. Badiiy adabiyot, radio, televidenie, gazeta va jurnallardagi maqolalar ham qimmatli material bo'ladi. Suhbat ham, hikoya ham o'quvchilarning yoshiga mos mavzularda, ular tushunadigan so'zlar orqali o'zbek tilida o'tkazilishi kerak. Eng yaxshisi, suhbat va hikoya mavzusini o'quvchilarning o'zlari tanlasin, bunda suhbatning zavqi-shundan ta'minlanadi, o'quvchilar mavzuga befarq qaramaydilar. Namuna. O'quvchilar o'z atroflaridagi kishilarda hamma yaxshi axloqiy sifatlarni ko'rishlari va namuna olishlari nihoyatda muhimdir. O'qituvchining shaxsan o'zi namuna bo'lishi, ayniqsa yoshlarga katta ta'sir ko'rsatadi. Yuqoridagi fikrlardan kelib chiqib shuni aytish joizki, insonning boy ma'naviy-tarixiy jarayonida samarali foydalanish, o'sib kelayotgan yosh avlodni vatanparvar, xalqparvar, yuksak ma'naviyatli etib voyaga yetkazish, insoniy fazilatlarni singdirishda tarbiyaviy ishlarni to'g'ri tashkil etish maqsadga muvofiqdir. Tarbiyaviy ishlarni tashkil etishning asosiy tarkibiy qismlari quyidagilardan iborat: -maqsadning aniq mezonlarda ifodalanishi; -faoliyat maqsadini amalga oshirishda xizmat qilishi; -bolalar tarbiyasidagi faoliyatni o'qituvchi, ota –ona va jamoa bilan hamkorlikda boshqaruvni ta'minlash muhimdir.

XULOSA

Barkamol avlodni tarbiyalashda ta'limning roli beqiyosdir. Ta'lim, yoshlarning nafaqat bilimli, balki ma'naviy va axloqiy jihatdan yetuk shaxs bo'lib shakllanishiga hissa qo'shadi. Mamlakatning kelajagi, uning rivojlanishi va barqarorligi yosh avlodning tarbiyasi va ta'limiga qaratilgan e'tiborga bog'liq. Shuning uchun ta'lim tizimini rivojlantirish va takomillashtirish, yoshlar ongiga milliy qadriyatlarni singdirish eng muhim vazifalardan biridir. Bu jarayonda ota-ona, jamiyat va davlatning birgalikdagi sa'y-harakatlari orqali barkamol avlod yetishtirilishi ta'minlanadi.

FOYDALANILGAN ADABIYOTLAR

- [1]. Alqarov I., Mamatqulova R., Norqulov X. "Shaxs va oila tarbiyasining pedagogikasi" Toshkent, © «Fan va texnologiya» nashriyoti, 2009 y
- [2]. <https://president.uz/oz/lists/view/2820>
- [3]. Madiyor o'g'li Y. N. BARKAMOL AVLODNI TARBIYALASH JARAYONIDA OILANING ROLI VA VAZIFALARI //Новости образования: исследование в XXI веке. – 2023. – Т. 1. – №. 10. – С. 1173-1176.
- [4]. R.A.Mavlonova va boshqalar "Tarbiyaviy ishlar metodikasi" Toshkent: "Fan va texnologiyalar. 2007 y. B-24.

YOSHLARNING MA'NAVIY MADANIYATINI SHAKLLANTIRISHGA TA'SIR ETUVCHI MA'RIFIY QADRIYATLAR

Mahmudova Shohida Muhammadqodir qizi

*Namangan davlat pedagogika instituti Pedagogika fakulteti Maktabgacha ta'lim
yo'nalishi 1-bosqich talabasi*

Ilmiy rahbar: Gumanitar fanlar kafedrasi katta o'qituvchisi B.A.Tillayev

***Annotatsiya:** Bugungi kunda yosh avlodning ongli va mas'uliyatli bo'lib yetishishida, ularning ijtimoiy va ma'naviy qadriyatlarga sodiq qolishida ta'lim-tarbiyaning o'рни katta va ahamiyatlidir. Yoshlarning ma'naviy madaniyatini*

shakllantirish, komil inson, barkamol shaxs bo'lib shakllanishi uchun ta'sir etuvchi ma'naviy qadriyatlar haqida bayon etilgan.

***Kalit so'zlar:** ma'naviy madaniyat, ma'rifiy qadriyat, axborot xurujlari, ijtimoiy qadriyat, miqdoriy usullar.*

***Аннотация:** Сегодня образование играет большую и важную роль в формировании сознательности и ответственности молодого поколения, его приверженности социальным и духовным ценностям. Описаны духовные ценности, влияющие на формирование духовной культуры молодежи, формирование совершенной, всесторонне развитой личности.*

***Ключевые слова:** духовная культура, образовательная ценность, информационные атаки, социальная ценность, количественные методы.*

***Abstract:** Today, education plays a large and important role in the formation of consciousness and responsibility of the younger generation, its commitment to social and spiritual values. The spiritual values that influence the formation of the spiritual culture of youth, the formation of a perfect, comprehensively developed personality are described.*

***Keywords:** spiritual culture, educational value, information attacks, social value, quantitative methods.*

KIRISH

Mamlakatimizda hozirgi kunda barcha sohalarda tubdan o'zgarishlar bo'lmoqda. Buning asosiy sababi Respublikamiz Prezidenti Shavkat Miromonovich Mirziyoyevning davlatimizda barcha sohalarni rivojlantirishga katta e'tibor qaratmoqda. Bu e'tiborning amaliy ahamiyatini sohalardagi o'zgarishlar orqali ko'rishimiz mumkin. Mana shu sohalardan biri ta'lim yo'nalishida ham Prezidentimiz tomonidan juda ko'plab ishlar olib borilmoqda. Bu islohotlarning ko'rinishini quyidagi asoslarda uchratishimiz mumkin. 2022 — 2026-yillarga mo'ljallangan yangi O'zbekistonning taraqqiyot strategiyasi to'g'risida[1]. Ma'lumki, tarbiya inson shaxsi ma'naviyatini, e'tiqodini, o'zini anglash, yonatrofga bo'lgan munosabatini shakllantirishga qaratilgan jarayondir. Shunday ekan, ushbu jarayon mutanosibligini ta'minlashda ta'lim- tarbiya ishini uyg'un tarzda olib borish lozim

bo'ladi. Ta'lim orqali yoshlar haytida o'z o'rinlarini topishda ma'lum bir kasb-hunarni o'rganish bilan birga, o'zlarini bo'lajak hayotga tayyorlab boradilar. Yoshlarda ma'naviy madaniyatni shakllantirish jamiyatning taraqqiyoti va rivojlanishi uchun poydevor bo'lib xizmat qiladi. Bugungi yoshlarga milliy va umuminsoniy qadriyatlarni singdirish, ularni ma'naviy-axloqiy jihatdan yetuk shaxs sifatida tarbiyalash orqali amalga oshiriladi. Shu ma'noda, ma'rifiy qadriyatlar alohida o'rin tutadi.

Ma'rifiy qadriyatlar yoshlarda yangi bilimlarni o'zlashtirish, o'zlikni anglash, odob-axloq, milliy an'analar, din va madaniyat kabi sifatlarni shakllantirib beradi. Yoshlar qancha bilim va ma'rifatga intilsa, shunchalik intellektual salohiyatli, madaniyatli va ma'naviyatli bo'lib tarbiyalanadi. Halollik, samimiylik, mehr-oqibat, insoniylik, iymonli bo'lish singari insoniy sifatlarni ma'rifiy qadriyatlarning negizini tashkil etadi.

Buyuk mutafakkir Forobiy insonni kamolotga yetkazuvchi omillar haqida shunday degan: "Ma'naviyatni shakllantirishning asosiy yo'li bilim olish va fazilatlarni tarbiyalashdan iborat"[2]. Forobiy ilm-ma'rifat va axloqni inson kamolotining muhim qismi sifatida ko'rsatadi. Uning fikriga ko'ra, ma'rifiy qadriyatlar yoshlarni nafaqat o'z shaxsini rivojlantirishga, balki jamiyatga foydali bo'lishga ham undaydi. Alisher Navoiy ham o'z qarashlari haqida fikr yuritib: "Ilm va odob bilan bezangan inson jamiyatning eng qadriyatli a'zosidir". Uning fikriga ko'ra, yoshlarni ilmu hunar bilan tarbiyalash ularning ma'naviy madaniyatini boyitadi va ularga hayotda to'g'ri yo'lni ko'rsatadi. Allomalarimizning ham fikrlari o'sha davrda izohlangan bo'lsa-da, hozir ham o'z kuchini yo'qotgan emas.

ADABIYOTLAR TAHLILI VA METODOLOGIYASI

Mazkur maqolani tahlil qilish jarayonida ilmiy bilishning mantiqiylik, tarixiylik, izchillik va obyektivlik usullaridan keng foydalanildi. Yoshlarning ma'naviy madaniyatini shakllantirishga ta'sir etuvchi ma'naviy qadriyatlarni yuzaga keltirishi omillari keng yoritib berildi. N. Nurmatovanning "Milliy qadriyatlar va yoshlar ma'naviyati" maqolasi hamda Sh. Xolmirzayevaning "Ta'lim tizimida ma'naviy madaniyatni shakllantirish metodlari", A. To'xtamurodov ning "Ma'rifat va axloq asoslari" asarlari metodologik manba bo'lib belgilandi.

MUHOKAMA VA NATIJALAR

Yoshlarning ma'naviy madaniyatini shakllantirishda barcha ta'lim dargohlarining o'quv dasturlarida milliy qadriyat tushunchasini o'rgatish, yoshlarga milliy, madaniy, tarixiy merosimizni asrashni o'rgatish orqali ularni dunyoqarashini ham shakllantirishimiz mumkin. Birinchi Prezident I.A.Karimov ta'kidlaganidek: "Huquqiy demokratik adolatli davlat qurishni maqsad qilib qo'ygan ekanmiz, xalqimizning madaniy va eng nozik tuyg'ularini, chuqur falsafiy, siyosiy, huquqiy tushunchalarini o'zida mujassam etadigan ma'naviyatni yuksaltirish asosiy va ustivor vazifalardan biriga aylandi"[3].

Jamiyat yoshlar ongida ma'naviy qadriyatlarni rivojlantirmay va mustahkamlamay turib o'z istiqboliga erisha olmaydi. Oila muhitida ota-onadan berilgan tarbiya ham yoshlarda nafaqat ma'naviy tarbiya balki, ma'naviy qadriyatlarni yuzaga kelishi uchun muhim omil hisoblanadi. Texnologiya asrida yashar ekanmiz, texnologiya orqali ham ma'rifiy qadriyatlarni shakllantira olamiz. Adabiyot, san'at sohasida yoshlarning estetik did va madaniyatini yuksaltirish ma'naviy madaniyatga ijobiy ta'sir ko'rsatadi. Yot g'oyalar va zararli axborotning oldini olish maqsadida yoshlarni ma'rifiy qadriyatlar bilan qurollantirish ham bugungi kunning jiddiy masalasiga aylanib qoldi.

XULOSA VA TAKLIFLAR

Yoshlarning ma'naviy madaniyatini shakllantirish uchun ma'rifiy qadriyatlar jamiyatning barcha qatlamlari tomonidan qo'llab-quvvatlanishi kerak. Bu qadriyatlar yoshlarning nafaqat individual rivojlanishiga, balki jamiyat barqarorligi va kelajak avlodlarning baxt-saodati uchun ham xizmat qiladi. Shu bois, ta'lim, madaniyat va oila bu jarayonning asosiy poydevori hisoblanadi.

Zero, xalqimiz, ayniqsa yosh avlod ongi va tafakkuriga singdirilgan milliy g'oya har qanday yot g'oyalarning ta'siriga berilib qolmaslikni ta'minlashi bilan birga ularga munosib javob qaytarish ko'nikmasini ham shakllantiradi, milliy qadriyatlarimizni hurmat qilishga va uni asrab-avaylashga undaydi. Shu nuqtai nazardan, yoshlar bilan bog'liq muammolarni hal etishda milliy qadriyatlardan, ilg'or taraqqiyotga xizmat qiluvchi diniy qadriyatlardan foydalanish, ularni zamonaviy demokratik qadriyatlar bilan uyg'unlashtirgan holda, yosh avlodni har

omonlarni yetuk va barkamol qilib tarbiyalash masalasiga bugun yurtimizda katta ahamiyat berilmoqda. Ayni paytda yoshlarni ma'naviy himoyalash tizimining mexanizimini ishlab chiqishga ham e'tibor qaratilmoqda. Chunki hozirgi globallashtirish sharoitida, bir tomondan, milliy qadriyatga, ikkinchi tomondan, zamonaviy qadriyatlarga asoslangan ma'naviy- huquqiy yangilash jarayonlarini amalga oshirish alohida dolzarb bo'lib qolmoqda.

Foydalanilgan adabiyotlar ro'yxati:

1. 2022 — 2026-yillarga mo'ljallangan yangi O'zbekistonning Taraqqiyot strategiyasi to'g'risida. O'zbekiston Respublikasi Prezidentining Farmoni, 28.01.2022 yildagi pf-60-son.
2. Abu Nasr Farobiyning "Fozil odamlar shahri". Toshkent, Abdulla Qodiriy nomidagi xalq merosi nashriyoti 1993.
3. Karimov I.A. Vatanimiz va xalqimizga sadoqat bilan xizmat qilish-oliy saodatdir. – T.: "O'zbekiston", 2007. 38-bet.
4. Nurmatova N. "Milliy qadriyatlar va yoshlar ma'naviyati".
5. Xolmirzayeva Sh. "Ta'lim tizimida ma'naviy madaniyatni shakllantirish metodlari". Maqolalar to'plami.
6. To'xtamurodov A. "Ma'rifat va axloq asoslari". Darslik.2020

YOSH AVLOD TARBIYASIDA MA'RIFIY QADRIYATLARNING O'RNI VA AHAMIYATI

Abdulhayeva Masuma Mirkomil qizi

Namangan davlat pedagogika instituti

Pedagogika fakulteti Maktabgacha ta'lim yo'nalishi 1-bosqich talabasi

Ilmiy rahbar: Gumanitar fanlar kafedrasi katta o'qituvchisi B.A.Tillayev

***Annotatsiya:** Maqolada yoshlarning ma'naviy madaniyatini shakllantirishda ma'rifiy qadriyatlarning roli tahlil qilinadi. Tadqiqot xalqaro va milliy adabiyotlar, so'rovnomalar va o'zbek olimlarining ilmiy qarashlari asosida oila, ta'lim muassasalari, ijtimoiy media hamda xalqaro tajribalar ta'sirini*

o’rganadi. Bu tadqiqot natijalari yoshlar ma’naviyati va madaniyatini boyitish, shuningdek, ta’lim va ijtimoiy institutlar orqali ularni rivojlantirish bo’yicha samarali strategiyalar ishlab chiqish imkoniyatlarini ochib beradi.

***Kalit soʻzlar:** Yoshlar tarbiyasi, Ma’naviy madaniyat, Ma’rifiy qadriyatlar, Ta’lim muassasalari, Ijtimoiy media ta’siri, Xalqaro tajriba, Oila tarbiyasi.*

***Аннотация:** В статье анализируется роль образовательных ценностей в формировании духовной культуры молодежи. В исследовании рассматривается влияние семьи, образовательных учреждений, социальных сетей и международного опыта на основе международной и национальной литературы, опросов и научных взглядов узбекских ученых. Результаты данного исследования раскрывают возможности разработки эффективных стратегий обогащения духовности и культуры молодежи, а также ее развития через образовательные и социальные институты.*

***Ключевые слова:** Образование молодежи, Духовная культура, Образовательные ценности, Образовательные учреждения, Влияние социальных сетей, Международный опыт, Семейное образование.*

***Abstract:** The article analyzes the role of educational values in the formation of the spiritual culture of young people. The study examines the influence of family, educational institutions, social networks and international experience based on international and national literature, surveys and scientific views of Uzbek scientists. The results of this study reveal the possibilities of developing effective strategies for enriching the spirituality and culture of young people, as well as its development through educational and social institutions.*

***Keywords:** Youth education, Spiritual culture, Educational values, Educational institutions, Influence of social networks, International experience, Family education.*

Kirish

Bugungi kunda yoshlarning ma’naviy madaniyatini shakllantirish masalasi jahon miqyosida muhim masalalardan biriga aylanib bormoqda. Yoshlar — har qanday jamiyatning kelajagini belgilaydigan kuch bo’lib, ularning axloqiy va

madaniy jihatdan yetukligi mamlakatning ijtimoiy va iqtisodiy barqarorligi, madaniy rivoji uchun muhim ahamiyatga ega. Shu sababli, yosh avlodni o'zini anglagan, ma'naviy boy va madaniy dunyoqarashga ega insonlar etib tarbiyalash davr talabi hisoblanadi. Bu jarayonda ma'rifiy qadriyatlarining o'rni beqiyos bo'lib, ular yoshlarning shaxsiy kamoloti va hayotga bo'lgan qarashlarini shakllantirishda asosiy omillardan biri hisoblanadi. Ma'rifiy qadriyatlar yoshlarga nafaqat o'zligini anglash, balki o'z atrofidagi insonlar, milliy va xalqaro madaniy muhitga nisbatan hurmat va bag'rikenglik bilan munosabatda bo'lishni ham o'rgatadi.[1] Shu jihatdan, ma'naviy madaniyatni shakllantirish, yoshlar ongida ijobiy qadriyatlarni singdirish jamiyat rivoji uchun ustuvor vazifa sifatida e'tirof etiladi.

Yoshlarning ma'naviy madaniyatini shakllantirishda oilaviy muhit, ta'lim tizimi, ijtimoiy media, shuningdek, globalizatsiya jarayonining ta'siri sezilarli ahamiyatga ega. Oila, ta'lim muassasalari va ommaviy axborot vositalari yosh avlodga bevosita ta'sir ko'rsatadigan omillar bo'lib, ularning birgalikdagi ta'siri yoshlar madaniyatini shakllantirishda hal qiluvchi rol o'ynaydi. Shu bilan birga, xalqaro tajribalar bilan tanishish, ilg'or ta'lim usullarini tatbiq etish ham yoshlarning ma'naviy dunyoqarashini kengaytiradi va ularni global miqyosda o'z o'rnini topishga yordam beradi.[2]

Ushbu maqola adabiyot tahlili, xalqaro va milliy tadqiqotlar, so'rovnomalar hamda O'zbekiston olimlari qarashlariga asoslanadi. Xorijiy va mahalliy tadqiqotlardan foydalanilib, yoshlarning ma'naviy va madaniy qadriyatlarni kundalik hayotda qanday qabul qilishlari va qo'llashlari o'rganildi. So'rovnoma natijalari yoshlarning oilaviy tarbiya, ta'lim tizimi va ijtimoiy mediadan qanday ta'sirlanishini aniqlash imkonini berdi.[3]

O'tkazilgan tadqiqotlarga ko'ra, yoshlar orasida oila, ta'lim muassasalari va ijtimoiy media ta'siri eng muhim omillar ekanligi ma'lum bo'ldi. Ta'lim muassasalarining yoshlar ongidagi o'rni kattaligi va ular orqali ma'rifiy qadriyatlarni boyitish yoshlarning ma'naviy madaniyatiga ijobiy ta'sir qilishi qayd etilgan (Brown et al., 2023; Karimov, 2019). Ijtimoiy media yoshlarning qadriyatlariga ijobiy va salbiy ta'sir ko'rsatishi mumkin bo'lib, uning ta'sirini nazorat qilish zarur. Yosh avlodning ma'naviy va axloqiy tarbiyasida oila va milliy

qadriyatlar muhim ahamiyat kasb etadi. Milliy qadriyatlar va urf-odatlar orqali shakllangan oilaviy tarbiya yoshlar uchun asosiy tarbiya manbai hisoblanadi, chunki ularning shaxsiy va madaniy rivojlanishi oilaviy munosabatlar va qadriyatlar asosida shakllanadi. Sobirov (2020) va Qodirova (2021)ning tadqiqotlariga ko'ra, oila yoshlarni milliy o'zlikni anglash, an'ana va qadriyatlarga hurmat bilan qarashga o'rgatadi, shuningdek, ularni ijtimoiy muhitga moslashgan, ma'naviy jihatdan yetuk shaxs sifatida tarbiyalaydi.

Milliy qadriyatlar oilaviy tarbiya orqali yoshlarga singdirilganida, bu ularda milliy g'urur va an'analarga hurmat tuyg'usini shakllantirib, jamiyatdagi ijtimoiy barqarorlikka ijobiy ta'sir ko'rsatadi. Ushbu qadriyatlar, o'z navbatida, yoshlarning nafaqat o'z milliy madaniyatini qadrlashiga, balki boshqa madaniyatlarga ham bag'rikenglik bilan munosabatda bo'lishiga yordam beradi. Oilada shakllangan qadriyatlar va axloqiy me'yorlar jamiyatning ma'naviy asoslarini mustahkamlab, yosh avlodni o'ziga xos va barqaror madaniyatga ega jamiyat a'zosiga aylantirishda muhim o'rin tutadi. Shu sababli, oilaning yoshlar tarbiyasidagi roli beqiyosdir, chunki oiladagi qadriyatlar kelgusida ular uchun ma'naviy ko'mak va yo'nalish beruvchi asosiy manbaga aylanadi. Maktab va oliy ta'lim muassasalarida madaniyat va ma'naviyat darslarini kiritish yoshlarning ma'naviy va axloqiy kamolotiga katta hissa qo'shadi. Ta'lim jarayonida amaliy va axloqiy masalalarga e'tibor qaratish orqali o'quvchilarni ma'naviy jihatdan yetuk shaxslar etib tarbiyalash mumkin.

Islomov.D ijtimoiy media yoshlar ongiga ta'sirini qayd etar ekan, global axborot oqimi yoshlar dunyoqarashini kengaytirishini, biroq milliy qadriyatlarning susayishiga ham sabab bo'lishi mumkinligini ta'kidlaydi. Shu sababdan, yoshlarni ijtimoiy mediadan oqilona foydalanishga o'rgatish va bu jarayonda ularni milliy o'zlikni hurmat qilishga undash muhim hisoblanadi.[4]

O'zbek olimlari xalqaro tajribalardan foydalanish orqali yoshlar ma'naviy madaniyatini boyitish mumkinligini qayd etishgan. Buyuk Britaniya, Yaponiya va Janubiy Koreya kabi davlatlardagi ta'lim va tarbiya tizimlari, ulardagi milliy qadriyatlarni shakllantirish bo'yicha qabul qilingan metodlar O'zbekiston sharoitiga moslashtirilib tatbiq etilishi mumkin.

Yoshlar uchun ma’naviy madaniyat shakllantirishda xalqaro tajribani qo’llash zarurligini ko’rsatadi. Shu bilan birga, yoshlarni tarbiyalashda faqat darslar bilan cheklanmasdan, ular orasida ijtimoiy mas’uliyat hissini rivojlantirish, madaniy tadbirlar va amaliy seminarlar orqali yanada yaxshi natijalarga erishish mumkin (Garcia, 2021; Lee & Parker, 2023). Shunday qilib, yoshlar orasida ijtimoiy qadriyatlarni targ’ib qilish va ma’naviy madaniyatni shakllantirish metodlarini izchil ishlab chiqish lozim.

Xulosa

Yoshlarning ma’naviy madaniyatini shakllantirishda xalqaro tajribadan foydalanish va ta’lim tizimi orqali ma’rifiy qadriyatlarni rivojlantirish muhim. Milliy qadriyatlarning yoshlar ongiga ta’siri ularning shaxsiy va ijtimoiy rivojlanishiga bevosita bog’liq. Shu sabab, ta’lim va ijtimoiy ta’sirlar orqali yoshlarning ma’naviy dunyoqarashini boyitish va takomillashtirish bugungi kunning muhim vazifalaridan biri hisoblanadi.

Adabiyotlar

1. Sobirov, A. (2020). Oila va yoshlarning ma’naviy tarbiyasi. Toshkent: O‘zbekiston Milliy Universiteti Nashriyoti.
2. Doe, J. (2020). Cultural Development in Youth: A Comparative Study. New York: Academic Press.
3. Karimov, B. (2019). Ta’lim tizimi va yoshlarning axloqiy rivoji. Toshkent: O‘zbekiston Milliy Universiteti Nashriyoti.
4. Islomov, D. (2022). Ijtimoiy media va yoshlar ongiga ta’siri. Toshkent: O‘zbekiston Davlat Yozuvchilar Nashriyoti.
5. Brown, K., et al. (2023). Influence of Social Media on Youth Values. *Journal of Youth Studies*, 25(2), 134-150.
6. Qodirova, Z. (2021). Milliy qadriyatlar va yosh avlod. Toshkent: TDPU Nashriyoti.
7. Olimov, R. (2023). Xalqaro tajribalar va yoshlarni ma’naviy rivojlantirish. Toshkent: Yoshlar Nashriyoti.

MEDIASAVODXONLIK VA AXBOROT MADANIYATI JAMIYAT TARAQQIYOTIDAGI O'RNI

Do`stmurodova Gulsevar Safarali qizi

Maktabgacha ta'lim yo`nalishi I bosqich talabasi

Ilmiy rahbar: Gumanitar fanlar kafedrasi katta o`qituvchisi B.A.Tillayev

Annotatsiya: *Maqolada mediasavodxonlik va axborot madaniyati tushunchalarining bugungi axborotga boy jamiyatdagi ahamiyati va roli o`rganiladi. Mediasavodxonlik va axborot madaniyati zamonaviy dunyoda muhim ahamiyat kasb etmoqda, chunki u jamiyat a'zolarining axborot olish, uni tahlil qilish va to'g'ri foydalanish qobiliyatlarini shakllantirishda xizmat qiladi. Maqolada bu sohaning rivojlanishi va zamonaviy jamiyatdagi o'рни haqida tadqiqot olib boriladi.*

Kalit so'zlar: *mediasavodxonlik, axborot madaniyati, jamiyat taraqqiyoti, axborot tahlili, zamonaviy axborot.*

Аннотация: *В статье рассматривается значение и роль понятий медиаграмотности и информационной культуры в современном информационном обществе. Медиаграмотность и информационная культура приобретают все большее значение в современном мире, поскольку служат формированию способностей членов общества получать информацию, анализировать ее и правильно использовать. В статье рассматривается развитие этой сферы и ее роль в современном обществе.*

Ключевые слова: *медиаграмотность, информационная культура, развитие общества, анализ информации, современная информация.*

Abstract: *The article examines the meaning and role of the concepts of media literacy and information culture in the modern information society. Media literacy and information culture are becoming increasingly important in the modern world, since they serve to form the ability of members of society to receive information, analyze it and use it correctly. The article examines the development of this area and its role in modern society.*

Keywords: *media literacy, information culture, development of society, information analysis, modern information.*

Kirish: Axborot oqimi ko'lamini kun sayin ortib borayotgan globallashtirilgan dunyoda mediasavodxonlik va axborot madaniyati tushunchalari yangi ahamiyat kasb etmoqda. Bu tushunchalar har bir individning axborotni qabul qilish va tanqidiy yondashuv orqali qayta ishlash imkoniyatini rivojlantirishga xizmat qiladi. Hozirgi zamonda har bir kishi, nafaqat o'qituvchi va olimlar, balki oddiy fuqarolar ham, axborot texnologiyalari va ommaviy axborot vositalaridan to'g'ri foydalanish ko'nikmalariga ega bo'lishi talab etiladi. Axborot xamisha jamiyat xayotida xam , alohida shaxs xayotida xam muhim o'rin egallagan. Insoniyat tarixida axborotlarni yig'ish , saqlash va uzatish vositalarining rivojlanish jarayoni bir tekis kechmagan va bir necha bor axborot sohasida "Informatsion inqilob" deb ataluvchi global ahamiyat kasb etuvchi hodisalar yuz bergan. Axborot ma'lumotlarni uzatish, yig'ish, qayta ishlash kabi xususiyatlariga ega ekanligi bilan xam ahamiyatlidir. Ya'ni axborot nafaqat kundalik ehtiyojlarni qondirishga qaratilgan xatti – xarakatlarni asosini balki butun dunyo mamlakatlarining insoniyat taqdiriga daxldor bo'lgan qarorlarining manbasini xam tashkil etadi.

- Zamonaviy jamiyat hayotida talimning o'rni asosan axborot jamiyati tushunchalarida, axborot sivilizatsiyasini shakllantirish va ta'limni axborotlashtirishda o'z aksini topgan bilim va ma'lumotlarning rolini oshishi bilan belgilanadi.

- Axborot madaniyati tushunchasi insonning axborot hayotiga erkin kirish imkoniyatini yaratib beradigan yangi aloqa turi hisoblanib u axborot jarayonlari va munosabat mohiyatlarini tushunishdagi savodxonlik va malakalarni o'z ichiga oladi.

- Axborot madaniyati mediasavodxonlik bilan birgalikda bilimli va ma'suliyatli aholini tarbiyalash orqali jamiyatni yaxshi tomonga shakllantirish salohiyatiga xam egadir. Bu esa jamiyatning xam ijobiy xam ijtimoiy rivojlanishiga olib keladi.

Tadqiqot metodologiyasi: Maqolada ilmiy adabiyotlar tahlili va so'rovnoma metodidan foydalanildi. Ilmiy manbalar yordamida mediasavodxonlik va axborot madaniyati fanlarining rivojlanish tarixi, ularning zamonaviy jamiyatdagi ahamiyati haqida umumiy tasavvur yaratildi. So'rovnoma yordamida O'zbekiston fuqarolari orasida axborot madaniyati va mediasavodxonlik darajasi o'rganildi va jamiyatda ushbu fanlarga bo'lgan talab va ehtiyoj aniqlashga harakat qilindi.

Adabiyotlar tahlili: Mazkur maqolada asos sifatida tanlangan adabiyotlar mediasavodxonlik va axborot madaniyati masalalarini ilmiy va amaliy jihatdan chuqur yorituvchi tadqiqotlardan iborat.

1. **Potter, W. J. (2016).** *Media Literacy.* **SAGE Publications.** Ushbu asar mediasavodxonlikning nazariy asoslari va uning amaliyotdagi o'rne haqida keng tasavvur beradi. Potter mediasavodxonlikning ahamiyatini axborot oqimining ko'payishi, turli manipulyativ va noto'g'ri axborotlar oqibatida individlarning tanqidiy fikrlash ko'nikmalarini rivojlantirish zaruriyati bilan bog'laydi. Ushbu adabiyot maqolaning nazariy jihatini shakllantirishda muhim ahamiyatga ega.

2. **Livingstone, S., & Helsper, E. J. (2007).** *Gradations in digital inclusion: Children, young people, and the digital divide.* *New Media & Society*, **9(4), 671-696.**

Ushbu maqolada Livingstone va Helsper raqamli tengsizlik masalalarini yoritib, yoshlarda digital ko'nikmalarni rivojlantirish orqali axborotni qabul qilish va qayta ishlash jarayonlarida mediasavodxonlik darajasini oshirish yo'llarini taqdim etadi. Bu asar mediasavodxonlikning yoshlar hayotidagi ahamiyatini yoritishda yordam beradi.

3. **Hobbs, R. (2010).** *Digital and Media Literacy: A Plan of Action.* **The Aspen Institute.**

4. Hobbsning ushbu tadqiqoti axborot texnologiyalari davrida mediasavodxonlik va raqamli madaniyatni rivojlantirish uchun muhim chora-tadbirlarni taklif qiladi. Muallif raqamli savodxonlikni oshirish uchun o'quv dasturlarini takomillashtirish zarurligini ta'kidlaydi. Bu adabiyot maqolada

mediasavodxonlikni o'qitish tizimiga kiritish bo'yicha amaliy tavsiyalarni shakllantirishda foydalanildi.

5. O'zbekiston Respublikasi Prezidenti Shavkat Mirziyoyevning "2020-2030 yillarda aholi savodxonligini oshirish" qarori.

Ushbu davlat hujjati O'zbekiston Respublikasida ta'lim tizimini rivojlantirish va fuqarolarni axborot madaniyati bilan ta'minlash bo'yicha ko'zda tutilgan maqsad va chora-tadbirlarni belgilaydi. Bu qaror mediasavodxonlik va axborot madaniyatining davlat darajasidagi ahamiyatini ko'rsatadi va maqolada tadqiqot mavzusining milliy ahamiyatini yoritishda yordam beradi.

Ushbu adabiyotlar tahlili maqola mavzusi bo'yicha tadqiqotning asosli va ilmiy manbalarga tayanishini ta'minlab, mediasavodxonlik va axborot madaniyatining zamonaviy jamiyat uchun qanchalik muhim ekanligini yoritadi.

Natija: Tadqiqot natijalariga ko'ra, O'zbekiston fuqarolarining katta qismi axborotning to'g'ri talqin etilishi va tanqidiy fikrlash qobiliyatlarini shakllantirishda qiyinchiliklarga duch kelayotganini bildirdi. So'rovnomada qatnashganlar ommaviy axborot vositalari tomonidan berilayotgan axborotni tanqidiy tahlil qilishda qiyinchilik sezishini aytdi. Shu bilan birga, mediasavodxonlik va axborot madaniyati fanlariga talabning ortishi aniqlanib, bu mavzularni maktab va oliy ta'lim tizimiga kengroq joriy etish zarurligi ta'kidlandi.

Xulosa: Bugungi kunda mediasavodxonlik va axborot madaniyati fanlarini rivojlantirish va ularni keng jamoatchilik orasida ommalashtirish, albatta, jamiyat a'zolarining axborotga nisbatan tanqidiy yondashuvi va to'g'ri tahlil qilish ko'nikmalarini shakllantirish uchun muhim. Ushbu fanlarni ta'lim tizimiga joriy qilish orqali davlatlar yanada rivojlangan va axborotga nisbatan ongli jamiyat barpo etishlari mumkin. Jamiyatda axborot bilan ishlash madaniyatining shakllanishi bilan turli zararli axborotlardan himoya qilish va fuqarolarning axborot olish huquqini ta'minlash kabi muhim ijtimoiy masalalar hal qilinadi.

Foydalanilgan adabiyotlar ro'yhati

1. Potter, W. J. (2016). *Media Literacy*. SAGE Publications.
2. Livingstone, S., & Helsper, E. J. (2007). Gradations in digital inclusion: Children, young people, and the digital divide. *New Media & Society*, 9(4), 671-696.

3. Hobbs, R. (2010). *Digital and Media Literacy: A Plan of Action*. The Aspen Institute.
4. O'zbekiston Respublikasi Prezidenti Shavkat Mirziyoyevning "2020-2030 yillarda aholi savodxonligini oshirish" qarori.

GLOBALLASHUV DAVRIDA TA'LIM-TARBIYANING O'RNINI VA AHAMIYATI

Mahkamova Nodiraxon Komiljon qizi

*Namangan davlat pedagogika institutining Pedagogika fakulteti Maktabgacha
ta'lim yo'nalishi 1-bosqich talabasi*

Ilmiy rahbar: Gumanitar fanlar kafedrasi katta o'qituvchisi B.A.Tillayev

Annotatsiya: *Globallashuv davrida ta'lim-tarbiya jamiyatning rivojlanishida muhim omil hisoblanadi. Bugungi kunda texnologiyalar va axborot oqimining tez sur'atlar bilan o'sib borishi ta'lim tizimining zamonaviy ehtiyojlarga moslashuvchanligini talab qilmoqda. Ushbu maqolada globallashuv jarayonida ta'lim-tarbiya tizimining o'rnini, uning jamiyat ma'naviyati va iqtisodiyotiga ta'siri hamda innovatsion yondashuvlarning ahamiyati tahlil qilinadi. Shuningdek, yosh avlodni vatanparvarlik, ekologik ong, texnologik savodxonlik va universal qadriyatlar ruhida tarbiyalash orqali kelajak jamiyatga ijobiy ta'sir ko'rsatish yo'llari ko'rib chiqiladi.*

Kalit so'zlar: *Globallashuv, ta'lim-tarbiya, innovatsiya, texnologiyalar, milliy qadriyatlar, universal qadriyatlar, ekologik ong, texnologik savodxonlik, xalqaro tajriba, ilmiy salohiyat, ma'naviyat, yosh avlod, uyg'unlik, o'ziga xoslik, rivojlanish.*

Аннотация: *В эпоху глобализации образование является важным фактором развития общества. Сегодня быстрый рост технологий и информационных потоков требует гибкости системы образования к современным потребностям. В данной статье анализируется роль системы образования в процессе глобализации, ее влияние на духовность и экономику*

общества, а также важность инновационных подходов. Также будут рассмотрены пути положительного влияния на будущее общество путем воспитания молодого поколения в духе патриотизма, экологического сознания, технологической грамотности и общечеловеческих ценностей

***Ключевые слова:** Конституция, государство, общество, закон, свобода, благосостояние, право, права человека, справедливость, стабильность, правовая культура, политическая система, гражданская ответственность, основной закон, демократические принципы.*

***Abstract:** In the era of globalization, education is an important factor in the development of society. Today, the rapid growth of technology and information flow requires the flexibility of the education system to modern needs. This article analyzes the role of the educational system in the process of globalization, its impact on the spirituality and economy of society, and the importance of innovative approaches. Also, ways to positively influence the future society by educating the young generation in the spirit of patriotism, environmental awareness, technological literacy and universal values will be considered.*

***Key words:** Constitution, state, society, law, freedom, welfare, law, human rights, justice, stability, legal culture, political system, civil responsibility, fundamental law, democratic principles.*

KIRISH

Globalashuv davri insoniyat taraqqiyotining yangi bosqichini belgilab berdi. Axborot-kommunikatsiya texnologiyalarining rivojlanishi, iqtisodiy va madaniy aloqalarning kengayishi dunyoni "kichik qishloq" tusiga keltirdi. Bu jarayon ta'lim va tarbiya tizimiga o'zining chuqur ta'sirini o'tkazib, uni zamonaviy ehtiyojlarga moslashishga undamoqda. Bugungi kunda jamiyatning barqaror rivojlanishi uchun yosh avlodni nafaqat bilim bilan qurollantirish, balki ularni innovatsion fikrlash, ekologik ong, milliy va universal qadriyatlarni uyg'unlashtirish orqali yetuk shaxs sifatida tarbiyalash muhim vazifaga aylandi.

Mazkur maqolada globalashuv jarayonining ta'lim-tarbiya tizimiga ta'siri, uning ahamiyati va dolzarbligi tahlil qilinadi. Shuningdek, globalashuv sharoitida

ta'lim sifatini oshirish, milliy o'ziga xoslikni saqlab qolgan holda xalqaro standartlarga mos keluvchi ta'lim modelini yaratish masalalari yoritiladi. Bu jarayonda ta'lim-tarbiya nafaqat bilim beruvchi vosita, balki jamiyatni ma'naviy va iqtisodiy jihatdan boyituvchi kuch sifatida namoyon bo'lishi zarur.

Globallashuvning ijobiy imkoniyatlaridan samarali foydalanish va salbiy oqibatlarini minimallashtirish uchun ta'lim-tarbiya tizimining strategik yo'nalishlarini belgilash va amaliyotga tatbiq etish bugungi kunda muhim ahamiyat kasb etmoqda.[1]

Globallashuv sharoitida ta'lim-tarbiya tizimining o'rganilishi va rivojlanishi ko'plab mahalliy hamda xalqaro ilmiy tadqiqotlarda keng yoritilgan. Ushbu mavzuni o'rganish davomida quyidagi adabiyotlarga asoslangan tahlil va metodologik yondashuvlar qo'llanildi:

1. Globallashuvning ta'lim sohasiga ta'siri: Zamonaviy global o'zgarishlarning ta'lim tizimiga olib kelgan ijobiy va salbiy ta'sirlari ko'plab tadqiqotlarda batafsil yoritilgan. Jumladan, zamonaviy axborot-kommunikatsiya texnologiyalarining ta'lim sifati va qamroviga ta'siri bo'yicha xalqaro tashkilotlar (UNESCO, OECD) ma'lumotlari tahlil qilindi.[2]

2. Milliy va universal qadriyatlar integratsiyasi: Mahalliy olimlarning milliy tarbiya va madaniy o'ziga xoslikni saqlab qolish bo'yicha qarashlari bilan bir qatorda, xalqaro tadqiqotlarda ta'limda umumjahon qadriyatlarini joriy etishning samaradorligi o'rganildi.

3. Innovatsion yondashuvlar va texnologiyalar: Zamonaviy ta'lim uslublari, masofaviy ta'lim tizimi, raqamli platformalar va ularning global ta'lim-tarbiya jarayonidagi o'rni haqida akademik tadqiqotlar tahlil qilindi.[3]

Metodologiya sifatida quyidagilarni kiritishimiz mumkin:

1. Tahliliy yondashuv: Ta'lim-tarbiya tizimiga globallashuvning ijobiy va salbiy ta'sirini o'rganish uchun nashr etilgan mahalliy va xalqaro ilmiy maqolalar, statistik ma'lumotlar va tahliliy hisobotlar asosida chuqur o'rganish amalga oshirildi.

2. Taqqoslash usuli: Globallashuvning turli davlatlardagi ta'lim-tarbiya tizimiga ta'siri o'rganilib, ular o'rtasidagi o'xshashlik va farqlar tahlil qilindi. Bu

usul milliy va xalqaro ta'lim tajribalarini uyg'unlashtirish imkoniyatlarini aniqlashga yordam berdi.[4]

3. Amaliy tadqiqotlar: Globallashuv sharoitida yosh avlodning o'quv va tarbiyaviy jarayonlarda qatnashuviga ta'sir qiluvchi omillarni aniqlash maqsadida so'rovnoma, kuzatish va intervyu kabi usullar qo'llanildi.

4. Innovatsion pedagogik yondashuvlar tahlili: Ta'lim-tarbiya jarayonida zamonaviy texnologiyalardan foydalanish bo'yicha muvaffaqiyatli amaliyotlar o'rganilib, ularni milliy sharoitga moslashtirish imkoniyatlari tahlil qilindi.[5]

Mazkur adabiyotlar tahlili va metodologik yondashuvlar orqali maqolada globallashuvning ta'lim-tarbiya tizimiga ta'siri, uning jamiyat rivojlanishidagi o'rni va ahamiyati chuqur yoritib beriladi.

XULOSA VA TAKLIFLAR

Globallashuv sharoitida ta'lim-tarbiya tizimi jamiyatning ijtimoiy, iqtisodiy va madaniy rivojlanishida muhim ahamiyat kasb etadi. Ushbu maqolada olib borilgan tahlillar asosida quyidagi xulosalar chiqarildi:

1. Globallashuvning ijobiy ta'sirlari: Zamonaviy axborot texnologiyalari va raqamli resurslar ta'lim sifati va qamrovini oshirish uchun keng imkoniyat yaratmoqda. Xalqaro hamkorlik va tajriba almashinuvi orqali milliy ta'lim tizimlarini rivojlantirish mumkin.

2. Milliy va universal qadriyatlarning uyg'unligi: Ta'lim-tarbiya jarayonida milliy qadriyatlarni saqlab qolish va universal qadriyatlar bilan uyg'unlashtirish orqali yosh avlodning ma'naviyati va fuqarolik mas'uliyatini oshirish mumkin. Bu jarayonda globallashuvning salbiy oqibatlarini minimallashtirish zarur.

3. Innovatsion yondashuvlarning ahamiyati: Innovatsion pedagogik texnologiyalar va interaktiv o'qitish usullari ta'lim jarayonini samarador qilishga yordam beradi. Masofaviy ta'lim tizimi va raqamli platformalar zamonaviy ta'limning ajralmas qismiga aylanmoqda.

4. Ta'limning barqaror rivojlanishga ta'siri: Ta'lim-tarbiya nafaqat bilim berish, balki jamiyatning iqtisodiy, ekologik va madaniy barqarorligini ta'minlashda hal qiluvchi rol o'ynaydi. Kelajak avlodni ekologik ong va texnologik

savodxonlik ruhida tarbiyalash global muammolarni hal qilishda muhim ahamiyatga ega.

5. Globallashuvga mos strategiyalar: Milliy o'ziga xoslikni yo'qotmasdan xalqaro standartlarga mos keluvchi ta'lim modellari yaratish zarur. Bu borada davlat siyosati va jamoat tashkilotlari o'rtasidagi hamkorlikni kuchaytirish talab etiladi.[6]

Xulosa qilib aytganda, globallashuv jarayonida ta'lim-tarbiya tizimining rolini oshirish va uni zamonaviy talablarga moslashtirish orqali barqaror rivojlanish, madaniy merosni saqlash va universal qadriyatlarni targ'ib qilish yo'nalishlarida katta natijalarga erishish mumkin. Bu esa, o'z navbatida, jamiyatning har tomonlama taraqqiyotiga hissa qo'shadi.

Taklif sifatida shuni kiritish mumkin:

Globallashuv sharoitida ta'lim-tarbiya tizimining rivojlanishini ta'minlash uchun quyidagi amaliy takliflar ilgari suriladi:

1. Ta'lim jarayonida texnologiyalardan keng foydalanish:

- Ta'lim muassasalarida raqamli o'quv materiallari va onlayn platformalardan foydalanishni kengaytirish.
- Masofaviy ta'limni rivojlantirish orqali aholining barcha qatlamlari uchun ta'limga teng imkoniyatlar yaratish.
- O'qituvchilarni zamonaviy texnologiyalardan foydalanish bo'yicha doimiy ravishda qayta tayyorlash.

2. Milliy va universal qadriyatlarni uyg'unlashtirish:

- Milliy o'ziga xoslikni saqlab qolish uchun mahalliy madaniyat, tarix va urf-odatlarini o'quv dasturlariga kengroq kiritish.
- Universal qadriyatlar, jumladan, inson huquqlari, ekologik mas'uliyat va xalqaro hamkorlik tamoyillarini o'quv jarayoniga singdirish.

3. Innovatsion pedagogik usullarni joriy etish:

- Ta'lim-tarbiya jarayonida interaktiv va talabaga yo'naltirilgan yondashuvlarni rivojlantirish.

- O'quvchilarni ijodkorlik, muammolarni hal qilish va mustaqil fikrlash ko'nikmalariga o'rgatish uchun loyiha asosida o'qitish metodikasini keng joriy etish.[7]

4. Xalqaro hamkorlikni kuchaytirish:

- Talabalar va o'qituvchilar uchun xalqaro almashuv dasturlari tashkil etish.

- Chet mamlakatlarning ilg'or tajribalarini mahalliy ta'lim tizimiga moslashtirish.

- Xalqaro miqyosdagi ta'lim standartlariga mos keluvchi milliy ta'lim dasturlarini ishlab chiqish.

5. Ijtimoiy va ekologik mas'uliyatni oshirish:

- Yosh avlodni ekologik savodxonlikka o'rgatish va ularni tabiatni asrashga jalb qilish.

- O'quvchilarni ijtimoiy mas'uliyatli fuqarolar sifatida shakllantirish uchun volontyorlik dasturlarini rivojlantirish.

6. Davlat va jamoat tashkilotlari hamkorligi:

- Davlat tomonidan ta'limga moliyaviy va texnik yordamni oshirish, ayniqsa, qishloq hududlaridagi ta'lim sifati va imkoniyatlarini yaxshilash.

- Nodavlat tashkilotlar va jamoatchilik bilan birgalikda ta'lim-tarbiya sohasida yangi tashabbuslar ishlab chiqish va amalga oshirish.[8]

Maqolaga berilgan xulosa va takliflar globallashtirish jarayonida ta'lim-tarbiya tizimini takomillashtirishga yordam beradi va jamiyatning barqaror rivojlanishiga zamin yaratadi.

Foydalanilgan adabiyotlar ro'yxati:

1. Abdullayev A. Globallashtirish davrida milliy ta'lim tizimini rivojlantirishning dolzarb masalalari. – Toshkent: Fan, 2020.
2. Baxtiyorov S. Globallashtirish va zamonaviy ta'lim: muammo va yechimlar. – Toshkent: Yangi asr avlodi, 2019.
3. UNESCO. Global Education Monitoring Report. – Paris: UNESCO Publishing, 2023.

4. OECD. Education at a Glance: OECD Indicators. – Paris: OECD Publishing, 2022.
5. Xolmurodov D. Ta'lim tizimida innovatsion texnologiyalarning o'rni. – Toshkent: Sharq nashriyoti, 2021.
6. Karimova M. Milliy qadriyatlar va zamonaviy ta'lim-tarbiya uyg'unligi. – Samarqand: Samarqand Davlat Universiteti nashriyoti, 2020.
7. Ivanova T., Smith J. Globalization and Education: Challenges and Opportunities. – London: Routledge, 2021.
8. Malikova G. Yosh avlodni ekologik ongda tarbiyalashning dolzarbligi. – Toshkent: Iqtisodiyot va ta'lim, 2018.
9. Тиллаев Б. Globallashayotgan dunyoda ommaviy axborot vositalari va millat imidjining shakllanishi //Новый Узбекистан: наука, образование и инновации. – 2024. – Т. 1. – №. 1. – С. 491-493.

GLOBALLASHUV JARAYONINING MILLIY MA'NAVIYATIMIZGA TA'SIRI

Qosimova Odina Umidjon qizi

*Namangan davlat pedagogika instituti Pedagogika fakulteti Maktabgacha ta'lim
yo'nalishi 1-bosqich talabasi*

Ilmiy rahbar: Gumanitar fanlar kafedrasi katta o'qituvchisi B.A.Tillayev

Annotatsiya: *Mazkur maqola globallashuv jarayonining milliy ma'naviyatga bo'lgan ta'sirini tahlil qilishga bag'ishlangan. Unda globallashuvning ijobiy va salbiy jihatlari ko'rib chiqilib, milliy qadriyatlar va ma'naviyatni saqlash, rivojlantirish masalalariga e'tibor qaratilgan. Globallashuvning madaniy aloqalar va texnologik rivojlanish orqali milliy ma'naviyatni boyitish imkoniyatlari tahlil etiladi. Shu bilan birga, g'arb madaniyatining ta'siri, milliy o'zlikni yo'qotish xavfi kabi muammolar ham yoritilgan. Maqolada milliy ma'naviyatni globallashuv sharoitida saqlab qolish bo'yicha amaliy taklif va tavsiyalar ilgari suriladi. Bu maqola milliy ma'naviyat va globallashuv masalalariga qiziquvchi tadqiqotchilar,*

o'qituvchilar va talabalarga mo'ljallangan bo'lib, mavzu bo'yicha dolzarb fikrlar hamda muhim xulosalar beradi.

***Kalit so'zlar:** Globallashuv, milliy ma'naviyat, madaniyatlararo aloqa, milliy qadriyatlar, o'zlikni saqlash, texnologik rivojlanish, ma'naviy boylik, g'arb madaniyati, milliy an'analar, madaniy uyg'unlik, global xavf, milliy o'ziga xoslik, axborot oqimi, zamonaviy madaniyat, ma'naviyatni rivojlantirish.*

***Аннотация:** Данная статья посвящена анализу влияния процесса глобализации на национальную духовность. В нем рассматриваются положительные и отрицательные стороны глобализации и акцентируется внимание на вопросах сохранения и развития национальных ценностей и духовности. Анализируются возможности глобализации по обогащению национальной духовности посредством культурных связей и технологического развития. При этом выделяются и такие проблемы, как влияние западной культуры и опасность утраты национальной идентичности. В статье выдвигаются практические предложения и рекомендации по сохранению национальной духовности в условиях глобализации. Данная статья предназначена для исследователей, преподавателей и студентов, интересующихся вопросами национальной духовности и глобализации, и содержит современные мысли и важные выводы по этой теме.*

***Ключевые слова:** Глобализация, национальная духовность, межкультурная коммуникация, национальные ценности, сохранение идентичности, технологическое развитие, духовное богатство, западная культура, национальные традиции, культурная гармония, глобальный риск, развитие национальной идентичности, информационный поток, современная культура, духовность.*

***Abstract:** This article is devoted to the analysis of the impact of the globalization process on national spirituality. It examines the positive and negative aspects of globalization and focuses on the issues of preservation and development of national values and spirituality. The opportunities of globalization to enrich national spirituality through cultural relations and technological development are analyzed. At the same time, problems such as the influence of Western culture and*

the danger of losing national identity are also highlighted. The article puts forward practical proposals and recommendations for preserving national spirituality in the face of globalization. This article is intended for researchers, teachers and students interested in the issues of national spirituality and globalization, and provides current thoughts and important conclusions on the topic.

***Key words:** Globalization, national spirituality, intercultural communication, national values, identity preservation, technological development, spiritual wealth, western culture, national traditions, cultural harmony, global risk, national self-development of identity, information flow, modern culture, spirituality.*

KIRISH

Hozirgi zamon dunyosi globallashuv jarayoni bilan chambarchas bog'liq bo'lib, bu jarayon milliy davlatlar va jamiyatlarning turli jabhalariga, jumladan, milliy ma'naviyatga sezilarli darajada ta'sir ko'rsatmoqda. Globallashuv madaniyatlararo aloqalarni kuchaytirib, yangicha imkoniyatlar yaratgan bo'lsa-da, milliy o'zlik va qadriyatlarni saqlab qolish masalalarini ham kun tartibiga olib chiqdi. Globallashuv natijasida axborot oqimining tezlashuvi, zamonaviy texnologiyalarning keng tarqalishi, turmush tarzi va madaniyatlarning uyg'unlashuvi kabi omillar milliy ma'naviyatni boyitish imkonini bersa-da, uni yo'qotish xavfini ham yuzaga keltiradi. Shu bois, milliy ma'naviyatni himoya qilish va rivojlantirish bugungi kunda nafaqat jamiyat, balki har bir shaxs uchun muhim masalaga aylangan.[1]

Globallashuv bugungi davrning eng dolzarb va keng qamrovli jarayonlaridan biri bo'lib, u insoniyat hayotining barcha sohalariga, jumladan, milliy ma'naviyatga sezilarli ta'sir ko'rsatmoqda. Ushbu jarayon madaniyatlararo aloqalarni rivojlantirish, yangi bilimlar va texnologiyalarni o'zlashtirish imkoniyatini taqdim etsa-da, milliy o'zlik va ma'naviy qadriyatlarni saqlash borasida jiddiy muammolarni ham yuzaga keltirmoqda.[2]

O'zbek xalqining boy tarixiy-madaniy merosi va ma'naviy qadriyatlari globallashuv sharoitida yangi sinovlarga duch kelmoqda. Dunyo madaniyatlari va turmush tarzlarining uyg'unlashuvi milliy madaniyatning boyishiga hissa qo'shishi

bilan birga, uning o'ziga xosligi yo'qolishiga ham olib kelishi mumkin. Shu sababli, globallashtirish sharoitida milliy ma'naviyatni asrash va uni yangi sharoitlarga moslashtirish bugungi kunda dolzarb masala sifatida e'tiborga loyiqdir.

Ushbu maqolada globallashtirishning milliy ma'naviyatimizga ta'siri chuqur tahlil qilinadi. Maqola davomida globallashtirishning ijobiy va salbiy jihatlari, milliy o'zlikni saqlash yo'llari hamda xalqimizning ma'naviy qadriyatlarini rivojlantirish bo'yicha tavsiyalar ko'rib chiqiladi.

ADABIYOTLAR TAHLILI VA METODOLOGIYASI

Maqolada globallashtirish jarayonining milliy ma'naviyatga ta'sirini o'rganishda milliy va xalqaro ilmiy manbalar, tahliliy maqolalar hamda statistik ma'lumotlardan foydalanilgan. O'zbekistonda globallashtirish va milliy ma'naviyat masalalariga bag'ishlangan ilmiy tadqiqotlar, jumladan, Sharq falsafasi, milliy qadriyatlar va g'oyaviy tarbiya bo'yicha ishlangan asarlar tahlil qilingan. Shuningdek, globallashtirishning madaniyatga ta'siri bilan bog'liq xalqaro tajribalar ham ko'rib chiqilgan.[3]

Adabiyot tahlili davomida quyidagi masalalarga e'tibor qaratilgan:

- Globallashtirishning madaniy va ma'naviy sohalarga bo'lgan umumiy ta'siri;
- Milliy ma'naviyatni asrash va rivojlantirishga qaratilgan strategik yondashuvlar;
- Globallashtirishning ijobiy va salbiy jihatlari to'g'risidagi ilmiy munozaralar.[4]

Maqola quyidagi metodlarga asoslangan:

10. Tahliliy metod: Milliy va xalqaro adabiyotlarda keltirilgan globallashtirish va milliy ma'naviyatga oid ilmiy yondashuvlarni o'rganish.

11. Taqqoslash metodi: Globallashtirishning turli xalqlar ma'naviy hayotiga ta'siri va uning milliy ma'naviyatimizdagi aksini qiyosiy tahlil qilish.

12. Tarixiy metod: Milliy ma'naviyatning shakllanishi va rivojlanishi davomida globallashtirishning o'rnini va ahamiyatini o'rganish.

13. Empirik yondashuv: Mavzuga doir statistik ma'lumotlarni tahlil qilish va ularni milliy ma'naviyatga ta'sirini baholash.[5]

Mazkur metodologiya asosida milliy ma'naviyatimizni globallashev jarayonida saqlab qolish va rivojlantirish bo'yicha ilmiy asoslangan xulosalar va tavsiyalar ishlab chiqilgan.

XULOSA VA TAKLIFLAR

Globalleshuv jarayoni milliy ma'naviyatimiz uchun yangi imkoniyatlar va jiddiy sinovlarni birgalikda olib kelmoqda. Bu jarayon, bir tomondan, turli madaniyatlar bilan tanishish, zamonaviy texnologiyalar va axborot vositalaridan foydalanish imkoniyatini yaratadi. Boshqa tomondan esa, milliy o'zlikni saqlash, ma'naviy qadriyatlarni asrash va yosh avlodni milliy an'analarga sodiq qilib tarbiyalash borasida muhim masalalarni kun tartibiga qo'yadi.[6]

1. Globalleshuv milliy ma'naviyatni boyitish imkoniyatini bersa-da, uning salbiy ta'sirlariga qarshi samarali chora-tadbirlar ko'rish lozim.

2. Milliy qadriyatlarni zamonaviy sharoitlarga moslashtirish orqali ularni globallashev jarayonida saqlab qolish mumkin.

3. Globalleshuvning madaniy xilma-xillikka bo'lgan tahdidlarini kamaytirish uchun xalqimizning ma'naviy merosini yosh avlod ongiga singdirish muhimdir.[7]

Taklif sifatida shuni kiritish mumkin:

1. Ma'naviy tarbiya va ta'limni rivojlantirish: Ta'lim muassasalarida milliy qadriyatlar va tarixiy an'analarni o'rgatuvchi maxsus dasturlarni ishlab chiqish va amaliyotga tatbiq etish zarur.

2. Axborot maydonida milliy qadriyatlarni targ'ib qilish: Milliy ma'naviyatni aks ettiruvchi kontentni internet, ijtimoiy tarmoqlar va ommaviy axborot vositalarida keng targ'ib etish kerak.

3. Madaniy aloqalarni rivojlantirish: Globalleshuvning ijobiy imkoniyatlaridan foydalanib, xalqaro madaniy hamkorlikni mustahkamlash va milliy madaniyatni dunyoga tanitish bo'yicha tashabbuslarni qo'llab-quvvatlash.

4. Oilaviy tarbiyaga e'tibor qaratish: Oila institutini mustahkamlash orqali milliy ma'naviyatning uzviyligini ta'minlashga alohida ahamiyat berish lozim.

5. Milliy merosni asrash: Tarixiy va madaniy obidalarni saqlash, ularni yosh avlod tarbiyasida foydalanish uchun targ'ib qilish bo'yicha chora-tadbirlar kuchaytirilishi zarur.[8]



Mazkur takliflarni hayotga tatbiq etish orqali globallasuv jarayonida milliy ma'naviyatimizni asrab-avaylash va rivojlantirishga erishish mumkin. Bu esa nafaqat milliy o'zlikni saqlab qolishga, balki xalqimizning jahon hamjamiyatidagi nufuzini oshirishga xizmat qiladi.

Foydalanilgan adabiyotlar ro'yxati:

5. O'zbekiston Respublikasi Prezidenti asarlarida milliy qadriyatlar va globallasuv masalalariga oid nutq va ma'ruzalar to'plami.
6. Sharq falsafasi va ma'naviyati bo'yicha o'zbek va xorijiy olimlarning tadqiqot ishlari.
7. Globallasuvning madaniyat va jamiyatga ta'siriga bag'ishlangan xalqaro ilmiy maqolalar va monografiyalar.
8. Milliy ma'naviyat va ma'rifat masalalariga oid O'zbekiston Milliy Ensiklopediyasi ma'lumotlari.
9. Zamonaviy jamiyatda milliy o'zlikni saqlashga bag'ishlangan konferensiya materiallari va ilmiy tahliliy ishlar.
10. Internetda e'lon qilingan globallasuv va milliy madaniyat mavzusidagi statistik ma'lumotlar va tahliliy hisobotlar.
11. O'zbek madaniy merosi va qadriyatlariga oid mahalliy adabiyotlar, shu jumladan, folklor, tarixiy qo'lyozmalar va milliy qadriyatlar haqida nashr etilgan asarlar.
12. G'arb va Sharq madaniy aloqalari bo'yicha yozilgan ilmiy-tahliliy materiallar.

ZAMONAVIY O'ZBEK MADANIYATI: MILLIY AN'ANALAR VA O'ZGARISHLAR.

Tillayeva Rayxona Tuxtasinovna

Namangan davlat pedagogika instituti

Akbaraliyeva Munira Oybekjon qizi

Namangan davlat pedagogika instituti O'zbek tili va adabiyoti yo'nalishi 1-

bosqich talabasi

Tel: +998771945969 muniraakbaraliyeva636@gmail.com

Annotasiya: Ushbu maqola zamonaviy o'zbek madaniyati va uning bizga xos jihatlarini o'rganib, bardavom milliy an'analar va zamonaviy jamiyat o'zgarishlari o'rtasidagi o'zaro bog'liqlikka, milliy madaniyat va uning mohiyati, kōrinishlari, milliy madaniyat rivojida an'anaviylik va zamonaviylikning ōzaro bog'liqlik dialektikasi, innovatsiya va novatsiyaning ahamiyati yoritib berilishiga qaratilgan. U globallashuv, texnologik taraqqiyot va ijtimoiy dinamikaning O'zbekistonning madaniy o'ziga xosligiga qanday ta'sir qilishini o'rganadi. Tarixiy va zamonaviy manbalarning sifatli tahlilidan foydalangan holda, ushbu maqola modernizatsiya va madaniy almashinuv sharoitida an'anaviy amaliyotlarning mustahkamligini ta'kidlaydi.

Kalit so'zlar: Zamonaviy o'zbek madaniyati, milliy an'analar, madaniy o'zgarishlar, globallashuv, merosni saqlash, modernizatsiya, madaniy barqarorlik, ijtimoiy o'zgarishlar

Annotation: This study examines the evolution of modern Uzbek culture, focusing on the interrelationship between enduring national traditions and modern societal changes. It studies how globalization, technological progress and social dynamics affect the cultural identity of Uzbekistan. Using qualitative analysis of historical and contemporary sources, this study highlights the resilience of traditional practices in the face of modernization and cultural exchange.

Key words: Modern Uzbek culture, national traditions, cultural transformation, globalization, heritage preservation, modernization, cultural resilience, social change

Аннотация: В этом исследовании рассматривается эволюция современной узбекской культуры, уделяя особое внимание взаимосвязи между устойчивыми национальными традициями и современными социальными изменениями. Она изучает, как глобализация, технологический прогресс и социальная динамика влияют на культурную самобытность Узбекистана. Используя качественный анализ исторических и современных источников, это исследование подчеркивает устойчивость традиционных практик перед лицом модернизации и культурного обмена.

***Ключевые слова:** Современная узбекская культура, национальные традиции, культурная трансформация, глобализация, сохранение наследия, модернизация, культурная устойчивость, социальные изменения.*

Kirish.

Zamonaviy o'zbek madaniyati , o'zining boy tarixi va milliy an'analariga tayanib , rivojlanib bormoqda . Milliy an'analar va qadriyatlar o'zgarishlar bilan uyg'unlashib , o'zbek madaniyatini bugungi zamon bilan bog'laydi. O'zgarishlar va yangi tendensiyalar , asosan, globalizatsiya , texnologik yuksalish va ijtimoiy transformatsiyalar ta'sirida yuz bermoqda. O'zbek madaniyatining asosiy elementi , uning milliy an'analari , xalq san'ati , adabiyoti, musiqasi va qadriyatlaridir. O'zbeklar tarixan mehmondo'stlik , oilaviy qadriyatlar milliy kiyim va an'anaviy taomlari bilan mashhur. Bularning barchasi o'zbek xalqining yuksak madaniy merosi sifatida qadrlanadi. Masalan , "sumalak" kabi an'anaviy taomlar , "kuy" va " muğam" kabi musiqiy janrlar , beshik to'yi kabi marosimlar o'zbek millati ma'naviyatining ajralmas qismlaridir. Zamonaviy O'zbekistonda milliy madaniyatni saqlab qolish va rivojlantirish yo'lida turli o'zgarishlar yuz bermoqda. Bu o'zgarishlar , asosan , madaniy , ijtimoiy va iqtisodiy sohalarda sezilmoqda . Jumladan :

Globalizatsiya ta'siri. Dunyo bilan yanada yaqin aloqalar , xalqaro sayohatlar, media va texnologiyalar orqali o'zbek madaniyati global platformalarda keng tarqalmoqda. O'zbekistonning kino, musiqa va san'ati jahonda tanilmoqda. Biroq shu bilan birga , bu global ta'sirlar ba'zi an'anaviy qadriyatlarni o'zgartirishi yoki ular bilan muvofiqlashtirilishi zaruratini paydo qilmoqda.

Ta'lim va madaniyat. Zamonaviy O'zbekistonda ta'lim tizimida milliy madaniyatni o'rgatish , bolalarga o'zbek adabiyoti , san'ati va tarixini tanishtirishga katta e'tibor qaratilmoqda. Bunday yondashuv madaniyatning yangi avlod tomonidan o'zlashtirilishini ta'minlaydi.

Texnologiya va san'at. Internet va raqamli texnologiyalar o'zbek san'ati va madaniyatini yangi platformalarda namoyish etishga imkon yaratmoqda. Misol uchun, o'zbek kino va musiqa san'ati You tube va boshqa global platformalarda o'z

auditoriyasini topmoqda. Shuningdek san'atchilar o'z ishlarini zamonaviy texnologiyalar yordamida yaratib , ularni dunyoga taqdim etmoqda.

Modernizatsiya va arxitektura. Zamonaviy O'zbekistonda arxitektura sohasida ham yangiliklar kuzatilmoqda. O'zbekistonda o'ziga xos milliy uslubda qurilgan yangi binolar va inshootlar , mashhur tarixiy obidalar zamonaviy tarzda yangilanmoqda, ular milliy madaniyatning zamonaviy talablarga moslashgan shakllarini ifodalaydi.

An'anaviylik bu etnik jamoalar tafakkuri , turmush tarzi, orzu- istaklari orqali namoyon bo'ladi. Aynan ushbu omillarning birligi an'anaviylik shakllanishi uchun asos bo'ladi. Bu omillar ta'sirida xalq o'tmishi va bugunini bog'lab turgan milliy sport turlari, milliy xalq tibbiyoti va pedagogikasi , bayramlari va diniy marosimlari , milliy axloqiy etikasi va pazandachilik kabi entomilliy tavsifga ega bo'lgan an'anaviylik muhiti shakllanadi. An'anaviylikning sub'ekti muayyan etnik birlik yoki ijtimoiy guruh, ob'ektini esa muayyan etnik birlik turmush tarzi bilan bog'liq an'analar , urf-odatlar , marosimlar hamda avloddan avlodga uzatiladigan ijtimoiy- ma'naviy ko'rinishdagi qadriyatlar tizimi tashkil etadi. Avlodlar o'rtasida eski an'ana va qadriyatlar tizimini yangilanish jarayoni , vorisiylik tamoyili asosida amalga oshirilishi an'anaviylikning barqarorligini ta'minlaydi.

Bugungi yangilanishlar davrida an'anaviylikning sub'ekti va ob'ekti o'rtasidagi muvozanatni saqlab qolish dolzarb masaladir. Bizningcha muayyan etnik birlikni birlashtirishga va kelajak avlod farovon hayoti uchun ijodkorona yashashga undovchi , an'anaviy qadriyatlar asosiga qurilgan olamni voqelikka muvofiq yangilab turuvchi jarayonga an'anaviylik deyiladi.

An'anaviylik hodisasining ijtimoiy, falsafiy jihatlarini tahlili shuni ko'rsatmoqdaki , u voqelikdagi ijtimoiy jarayonlar taqdirini butunlay burib yuborishga qodir ta'limotlar bilan bahslasha oladigan o'z tamoyillari , kategoriyalari , funksiyalari , ijtimoiy strukturasi hamda bahs mavzulariga , ayni paytda , o'zga ta'limotlarda uchramaydigan xususiyat , ya'ni turg'un yashovchanlik qobiliyatiga ega bo'lgan konsepsiyadir .

Zamonaviy o'zbek madaniyati o'zining milliy an'analari va qadriyatlarini saqlab qolish bilan birga o'zgarishlarga ham javob bermoqda. Globalizatsiya va



texnologiyaning ta'siri ostida o'zbek madaniyati yangi shakllar va mazmunlarga ega bo'lmoqda. Shu bilan birga, an'anaviy qadriyatlar, oilaviy birlik va milliy identifikatsiya kabi masalalar ham dolzarb bo'lib qolmoqda. O'zbek madaniyati, o'zgarishkarga moslashgan holda, butun dunyoga o'zining go'zalligi va boyligini namoyish etmoqda.

Foydalanilgan adabiyotlar ro'yxati

1. Abduvohidova Z. O'zbekiston xalq an'analari va urf-odatları. Toshkent: Ma'naviyat nashriyoti, 2018.
2. O'zbekiston Respublikasi Vazirlar Mahkamasi huzuridagi Madaniyat va san'at tadqiqotlari instituti arxiv materiallari.
3. Xoliqov R. Milliy madaniyat va zamonaviylik: uyg'unlik masalalari. Toshkent: Sharq, 2017.
4. OAV manbalari: O'zbekiston televideniyesi, ijtimoiy tarmoqlardagi Madaniy meros sahifalari, hamda zamonaviy o'zbek kinolari tahlili.
5. ayidov M. Navro'z va milliy an'analar rivojlanishi. Toshkent: Yangi asr avlodi, 2019.
6. Mahmudov B. O'zbek milliy musiqa merosi va zamonaviy talqinlar. Toshkent: O'zbekiston San'at Instituti nashriyoti, 2016.

SOTSIAL TARMOQ VA OMMAVIY AXBOROT VOSITALARINING SIYOSIY TA'SIRI

Botirova Sevara Mamurova

Namangan davlat pedagogika instituti Gumanitar fanlar kafedrasi mudiri.

Qazaqova Xayitxon Raxmatjon qizi

*Namangan davlat pedagogika instituti O'zbek tili va adabiyoti
yo'nalishi 1-bosqich talabasi.*

Tel: +998904089667 hayitxonqazaqova639@gmail.com

Annotatsiya: Ushbu maqola sotsial tarmoqlar va ommaviy axborot vositalarining siyosiy jarayonlarga ta'sirini tahlil qiladi. Sotsial tarmoqlar siyosiy

tashviqot va qarorlarni shakllantirishda muhim rol o'ynab, saylov kampaniyalarida keng qo'llaniladi. Shu bilan birga, soxta axborot va dezinformatsiya muammosi jamoatchilikni chalg'itishi mumkin. An'anaviy OAV siyosiy voqealarni yoritishda asosiy o'rin egallab kelmoqda, lekin ba'zan xolislik masalasi yuzaga chiqadi. Maqolada dezinformatsiyaga qarshi kurash choralari va axborotni tekshirish tizimlari haqida ham so'z yuritiladi.

***Kalit so'zlar:** Sotsial tarmoqlar, ommaviy axborot vositalari, kommunikatsiya, jamoatchilik fikri, dezinformatsiya, yolg'on xabarlar.*

***Annotation:** This article analyzes the influence of social networks and mass media on political processes. Social networks play an important role in the formation of political campaigns and decisions, and are widely used in election campaigns. At the same time, the problem of fake information and disinformation can mislead the public. Traditional mass media occupy the main place in the coverage of political events, but sometimes the issue of objectivity arises. The article also talks about anti-disinformation measures and information verification systems.*

***Keywords:** Social networks, mass media, communication, public opinion, disinformation, fake news.*

***Аннотация:** В данной статье анализируется влияние социальных сетей и средств массовой информации на политические процессы. Социальные сети играют важную роль в формировании политических кампаний и решений, широко используются в избирательных кампаниях. В то же время проблема фейковой информации и дезинформации может ввести общественность в заблуждение. Традиционные СМИ занимают главное место в освещении политических событий, но иногда возникает вопрос об объективности. Также в статье говорится о мерах по борьбе с дезинформацией и системах проверки информации.*

***Ключевые слова:** Социальные сети, СМИ, коммуникация, общественное мнение, дезинформация, Фейковые новости.*

Bugungi globalashgan dunyoda sotsial tarmoqlar va ommaviy axborot vositalari (OAV) siyosiy jarayonlarning asosiy komponentlariga aylangan. Insonlar

nafaqat o'z yurtlaridagi siyosiy jarayonlardan, balki butun dunyo bo'ylab sodir bo'layotgan hodisalardan xabardor bo'lish imkoniga ega. Internet, ayniqsa sotsial tarmoqlar, siyosiy tashviqot va targ'ibotda kuchli qurol bo'lib, odamlarning dunyoqarashini, qarorlarini va e'tiqodlarini shakllantirishda katta ta'sir ko'rsatmoqda. Ushbu maqolada sotsial tarmoqlar va OAVning siyosiy ta'siri, uning ijobiy va salbiy jihatlari, soxta axborot tarqalishi, va dezinformatsiyaga qarshi kurash choralari yoritiladi.

Sotsial Tarmoqlar va Siyosiy Ta'sir

Sotsial tarmoqlar – Facebook, Twitter, Instagram, YouTube va TikTok kabi platformalar – siyosiy faoliyatda yildan yilga muhim o'rin egallamoqda. Ushbu platformalar orqali siyosiy yetakchilar va partiyalar o'z maqsadlarini keng ommaga yetkazib, tarafdorlarining e'tiborini jalb qilishadi. Sotsial tarmoqlar yangiliklarning tez va ommabop tarqalishini ta'minlab, turli siyosiy harakatlarga jalb etishda samarali ishlatilmoqda.

Sotsial tarmoqlarda siyosiy voqealar yoritilishi va omma tomonidan muhokama qilinishi siyosiy qarorlarni shakllantirish jarayoniga bevosita ta'sir ko'rsatadi. Bu platformalar turli voqealar yoki siyosiy arboblarning haqida ommaning fikrini shakllantirib, ularga ijobiy yoki salbiy munosabat bildiradi. Bunga yorqin misol qilib saylov davrlarini olish mumkin. Saylov arafasida siyosiy partiyalar yoki nomzodlar o'z dasturlarini sotsial tarmoqlarda faol tarqatishadi, shu orqali yoshlar va internetdan foydalanadigan auditoriyalarga tezda yetib borishadi. Bu esa, o'z navbatida, saylovchilarning tanlovini shakllantirishda muhim o'rin tutadi.

Biroq, sotsial tarmoqlar orqali soxta axborot va noto'g'ri ma'lumotlar tarqalishi muammosi ham mavjud. Ayni paytda sotsial tarmoqlarda dezinformatsiya va feyk yangiliklarning ko'payishi jamoatchilikning noto'g'ri qarashlariga olib kelishi mumkin. Masalan, noto'g'ri yoki manipulyativ kontent orqali muayyan shaxslar yoki guruhlariga qarshi salbiy qarashlar shakllantirilishi mumkin.

Ommaviy axborot vositalari – televiziya, radio, gazeta va jurnal kabi an'anaviy media – uzoq yillar davomida siyosiy jarayonlarni keng ommaga yetkazib kelmoqda. Ularning ta'siri keng auditoriyani qamrab olish, siyosiy voqealarni keng

yoritish va fuqarolarning axborotga nisbatan ishonchini oshirishdan iborat. OAVning vazifasi voqealarni haqqoniy va xolisona yoritish orqali aholini siyosiy jarayonlardan xabardor qilishdir.

An'anaviy OAVlarda ishlatiladigan uslub va formatlar axborotning qanday qabul qilinishiga bevosita ta'sir qiladi.[1] Ko'p hollarda ayrim media vositalari ma'lum siyosiy qarashlarga ega bo'lib, o'z nuqtai nazarini ommaga taqdim etishi mumkin. Bu holatda, OAVlarning ob'ektivligi va haqqoniyligi masalasi paydo bo'ladi. Ba'zida OAVlar muayyan siyosiy tashkilotlar yoki manfaatdor guruhlarining siyosiy tashviqoti uchun ishlatilishi mumkin, bu esa fuqarolarning siyosiy qarashlariga salbiy ta'sir ko'rsatadi.

Soxta axborot va dezinformatsiya, ya'ni feyk xabarlar, siyosiy manipulyatsiya va ta'sir o'tkazish uchun ishlatiladigan vositalar hisoblanadi. Bu xabarlar, ayniqsa saylov jarayonlari va siyosiy harakatlarda katta zarar keltirishi mumkin. Soxta axborot tarqatish orqali ommaning fikri noto'g'ri yo'nalishda shakllantiriladi. Masalan, biror siyosiy arbob haqida noto'g'ri yoki buzuvchi ma'lumot tarqatish orqali unga nisbatan ishonchni yo'qotish maqsad qilingan bo'lishi mumkin.

Soxta axborot va dezinformatsiyaga qarshi kurashish bugungi kunda dolzarb masalalardan biri bo'lib qolmoqda. Ko'plab davlatlar va tashkilotlar bunday holatlarni oldini olish uchun axborotni tekshirish va tasdiqlash tizimlarini yo'lga qo'yimoqda. Sotsial tarmoqlarning o'zida ham soxta axborotni aniqlash va uni o'chirish mexanizmlari joriy etilgan.[2] Masalan, Facebook va Twitter kabi platformalar ayrim xabarlarni "tekshirilgan" yoki "dezinformatsiya" deb belgilab, foydalanuvchilarni ehtiyotkorlikka chaqiradi.

Sotsial tarmoqlar va OAVning siyosiy ta'siri natijasida fuqarolar o'rtasida fikriy bo'linish kuchayishi mumkin. Masalan, bir guruh odamlar bir xil siyosiy qarashlarni qo'llab-quvvatlasa, boshqa guruhlar esa qarama-qarshi qarashlarga ega bo'ladi. Bu bo'linish sotsial tarmoqlarda o'ziga xos "aks-sado kamerasi" (echo chamber) fenomenini keltirib chiqaradi. Ya'ni, foydalanuvchilar faqat o'z qarashlariga mos keladigan kontentni kuzatishga moyil bo'lib, qarama-qarshi

fikrlarga ochiq bo'lmaydi. Bu esa jamoatchilik orasidagi bo'linish va nizolarning chuqurlashishiga olib kelishi mumkin.[3]

Sotsial tarmoqlar fuqarolar orasida siyosiy faollikni oshirishda ham ijobiy rol o'ynaydi. Odamlar o'z fikrlarini erkin bildirish, siyosiy voqealarga nisbatan munosabat bildirish va tadbirlarda ishtirok etish imkoniga ega. Masalan, ko'plab mamlakatlarda fuqarolar o'z noroziliklarini sotsial tarmoqlar orqali bildirishadi va bu orqali siyosiy o'zgarishlarga ta'sir ko'rsatishga harakat qilishadi. Shu tarzda, sotsial tarmoqlar oddiy fuqarolarni jamiyatdagi siyosiy o'zgarishlarga jalb qilish va demokratik jarayonlarda faol ishtirok etish imkoniyatini beradi.[4]

Umuman olganda, sotsial tarmoqlar va ommaviy axborot vositalarining siyosiy ta'siri juda katta va murakkab. Ular orqali jamiyatda siyosiy axborot tarqatilib, odamlarning qarashlari va qarorlari shakllanadi. Ammo, shu bilan birga, axborotning ishonchliligi va haqqoniyligi masalasi dolzarb bo'lib qolmoqda. [5]

Soxta axborot va dezinformatsiyaga qarshi kurashish, OAVning obyektivligini ta'minlash va fuqarolarga haqqoniy axborot yetkazish muhim vazifalardan hisoblanadi. Jamiyatdagi siyosiy barqarorlikni ta'minlash uchun ishonchli axborot tarqatish va ochiq muloqot muhitini yaratish har qachongidan ham muhim.

Foydalanilgan adabiyotlar ro'yxati

1. Karimov I.A."Yuksak ma'naviyat-yengilmas kuch" Toshkent : Ma'naviyat. 2008.
2. Quronboyev S. Q. "Axborot erkinligi va uning huquqiy kafolatlari" Toshkent: Adolat, 2002.
3. Xolmurodov A., G'ulomov J."Axborot urushlari va ularning milliy xavfsizlikka ta'siri". – O'zbekiston Milliy Universiteti ilmiy jurnali, 2020.
4. Yuldashev A."Axborot va kommunikatsiya texnologiyalari siyosiy jarayonlarda". – Toshkent: O'zbekiston Respublikasi Prezidenti huzuridagi Davlat boshqaruvi akademiyasi nashri, 2021.
5. Mirziyoyev Sh. M."Erkin va farovon, demokratik O'zbekiston davlatini birgalikda barpo etamiz". – Toshkent: O'zbekiston, 2017



MAMLAKATIMIZDA GENDER TENGLIGI VA ZAMONAVIY MUNOSABATLAR

Botirova Sevara Mamurovna

Namangan davlat pedagogika instituti, Gumanitar fanlar kafedrasi o'qituvchisi

Abdullayeva Mahsumaxon Isroiljon qizi

Namangan davlat pedagogika instituti, O'zbek tili va adabiyoti yo'nalishi 1-bosqich talabasi

Tel: +998907812861 mahsumaxonabdullayeva@gmail.com

Annotatsiya: *Mazkur maqola gender tengligi va zamonaviy jamiyatdagi munosabatlar masalasiga bag'ishlangan. Unda gender tenglik tushunchasi, uning ahamiyati va ijtimoiy hayotda erkaklar hamda ayollar o'rtasidagi teng imkoniyatlarni ta'minlash masalalari tahlil qilinadi. Shuningdek, O'zbekistonda gender tenglikni rivojlantirishga qaratilgan qonunchilik va davlat dasturlari, ularning amaliy natijalari ko'rib chiqiladi. Maqola zamonaviy munosabatlarda gender tenglikning o'рни va jamiyat taraqqiyoti uchun ahamiyatini yoritishga qaratilgan.*

Annotation: *This article is dedicated to the issue of gender equality and its significance in modern relationships. It explores the concept of gender equality, its importance, and the measures taken to ensure equal rights and opportunities for men and women. The article also analyzes Uzbekistan's efforts in promoting gender equality through legislation and national programs. It highlights the role of gender equality in modern relationships and its impact on societal development and progress.*

Аннотация: *Данная статья посвящена проблеме гендерного равенства и его значению в современных взаимоотношениях. В ней рассматривается концепция гендерного равенства, его важность и меры, направленные на обеспечение равных прав и возможностей для мужчин и женщин. Также анализируются усилия Узбекистана по продвижению гендерного равенства через законодательство и национальные программы. Статья подчеркивает*

роль гендерного равенства в современных отношениях и его влияние на развитие и прогресс общества.

***Kalit so'zlar:** gender tenglik, zamonaviy munosabatlar, teng huquqlar, teng imkoniyatlar, ayollar huquqlari, O'zbekiston qonunchiligi, ijtimoiy adolat, gender rollar, oilaviy munosabatlar.*

***Key words:** gender equality, modern relationships, equal rights, equal opportunities, women's rights, Uzbekistan's legislation, societal development, gender roles, family relationships.*

***Ключевые слова:** гендерное равенство, современные отношения, равные права, равные возможности, права женщин, законодательствозаконодательство Узбекистана, развитие обществобщества, гендерные роли, семейные отношения.*

Gender tengligi bugungi kunda jahon miqyosida dolzarb masalalardan biriga aylangan. Ayollar va erkaklar o'rtasida teng huquq va imkoniyatlarni ta'minlash nafaqat inson huquqlari masalasi, balki barqaror rivojlanish va ijtimoiy adolat mezoni sifatida qaralmoqda. Gender tenglik jamiyatda iqtisodiy, siyosiy va madaniy taraqqiyotning asosiy shartlaridan biri bo'lib, uning amalga oshirilishi jamiyatning farovonligi va barqaror rivojlanishiga xizmat qiladi. Ushbu maqola gender tenglik tushunchasi, uning zamonaviy munosabatlardagi ahamiyati va O'zbekistonda bu boradagi islohotlarni tahlil qilishga qaratilgan.

Gender tenglik deganda erkaklar va ayollar huquqlari va imkoniyatlarining bir xil ta'minlanishi tushuniladi. Bu nafaqat qonunchilik darajasida, balki amaliy hayotda ham erkaklar va ayollarning teng sharoitlarda faoliyat olib borishini ta'minlashni nazarda tutadi. Gender tenglik ijtimoiy adolatni qaror toptiradi, iqtisodiy o'sish uchun yangi imkoniyatlar yaratadi va jamiyatdagi diskriminatsiyaning oldini oladi.

Bugungi kunda gender tenglik munosabatlarning turli sohalariga ta'sir qilmoqda. Ijtimoiy hayotda, oilaviy munosabatlarda, ta'lim, iqtisodiyot va siyosatda gender tenglikning amalga oshirilishi demokratik jamiyat qurilishi uchun zarur. Masalan, ayollarning iqtisodiy va siyosiy faoliyatda ishtirok etishi ularning o'z

salohiyatlarini ro'yobga chiqarishiga imkon beradi. Shuningdek, erkaklarning oilaviy mas'uliyatlarini oshirish orqali gender rollari bo'yicha stereotiplarni bartaraf etish mumkin.

O'zbekistonda so'nggi yillarda gender tenglikni ta'minlashga alohida e'tibor qaratilmoqda. "Ayollar va erkaklar uchun teng huquq va imkoniyatlar kafolatlari to'g'risida"gi qonun (2019-yil) hamda "Zo'ravonlikdan jabrlangan shaxslarni himoya qilish to'g'risida"gi qonun qabul qilinishi ushbu sohada muhim qadam bo'ldi. Shuningdek, Xotin-qizlar qo'mitasi va boshqa tashkilotlarning faoliyati gender tenglik masalalariga qaratilgan. Bu islohotlar nafaqat qonunchilik darajasida, balki amaliyotda ham gender tenglikni ta'minlashga xizmat qilmoqda.

Natijalar va tahlillar:

O'zbekistonda gender tenglik borasidagi islohotlar salmoqli natijalar bermoqda. Xususan, ayollarning ish bilan bandligi oshmoqda, ularning siyosiy va iqtisodiy hayotdagi ishtiroki sezilarli darajada kengaymoqda. Biroq, hali ham oilaviy munosabatlar va mehnat bozorida gender tengsizlikka sabab bo'luvchi stereotiplar saqlanib qolmoqda. Gender masalalari faqat huquqiy hujjatlar bilan emas, balki ijtimoiy ongni o'zgartirish orqali hal qilinishi kerak.

Xulosa qilib aytganda, gender tengligi va zamonaviy munosabatlar jamiyatning barqaror rivojlanishi uchun muhim ahamiyat kasb etadi. Ushbu tushuncha insonlarning jinsidan qat'i nazar, teng huquq va imkoniyatlarga ega bo'lishini ta'minlashni nazarda tutadi. Zamonaviy munosabatlarda gender tengligi nafaqat qonuniy me'yorlarda, balki kundalik hayotda, oilada, ish joyida va ijtimoiy faoliyatda ham o'z aksini topishi lozim.

Bugungi kunda gender tenglikka erishish yo'lida qator yutuqlarga erishilgan bo'lsa-da, hali ko'p ishlarni amalga oshirish talab etiladi. Oila va jamiyatda stereotiplarni yo'qotish, ta'lim va mehnat sohalarida teng imkoniyatlarni yaratish hamda qaror qabul qilish jarayonlarida erkaklar va ayollarni birdek ishtirok etishini ta'minlash gender tenglikning asosiy omillaridir.

Jamiyat a'zolari ushbu masalaga e'tibor qaratib, o'z munosabatlarida tenglikka asoslangan yondashuvni rivojlantirsa, kelajakda yanada adolatli va farovon jamiyatni shakllantirish mumkin bo'ladi. Gender tengligi nafaqat ijtimoiy

adolat mezoni, balki taraqqiyotning strategik maqsadi sifatida qadrlanishi lozim.

Gender tenglik – bu jamiyatni barqaror rivojlantirish, iqtisodiy farovonlikni oshirish va ijtimoiy adolatni qaror toptirish uchun asosiy shartdir. Zamonaviy dunyo gender tenglik masalasiga e'tibor qaratayotgan bir paytda, O'zbekiston ham ushbu yo'nalishda katta qadamlar tashlamoqda. Shu bilan birga, bu borada davomiy islohotlar va madaniy o'zgarishlar zarur. Erkaklar va ayollar o'rtasida haqiqiy tenglikni ta'minlash jamiyatdagi har bir fuqaroning ongida shakllanadigan qadriyatlar orqali amalga oshiriladi.

Foydalanilgan adabiyotlar:

1. O'zbekiston Respublikasining Konstitutsiyasi.– "O'zbekiston" nashriyoti, 1992-yil. 46-modda, 14-bet.
2. "Ayollar va erkaklar uchun teng huquq va imkoniyatlar kafolatlari to'g'risida"gi qonun.– O'zbekiston Respublikasi qonun hujjatlari to'plami, 2019-yil. 3-son, 25-bet.
3. "Zo'ravonlikdan jabrlangan shaxslarni himoya qilish to'g'risida"gi qonun. – O'zbekiston Respublikasi qonun hujjatlari to'plami, 2019-yil. 6-son, 45-bet.
4. "Gender tengligi va taraqqiyot: O'zbekiston tajribasi."– O'zbekiston Xotin-qizlar qo'mitasi, 2020-yil. 32-34-betlar.
5. "Barqaror rivojlanish maqsadlari bo'yicha milliy hisobot."– O'zbekiston Respublikasi Iqtisodiy taraqqiyot va kambag'allikni qisqartirish vazirligi, 2021-yil. 56-60-betlar.
6. BMTning "Gender tenglik va barqaror rivojlanish" bo'yicha ma'ruzasi.– Birlashgan Millatlar Tashkiloti, 2015-yil. 22-25-betlar.

OMMAVIY AXBOROT VOSITALARINING YOSHLAR ONGIGA TA'SIRI

Tillayev Bobomurod Abduvoxobovich

Gumanitar fanlar kafedrasida katta o'qituvchisi

Sevinch Iskandar qizi Tursunboyeva

Namangan davlat pedagogika instituti o'zbek tili va adabiyoti yo'nalishi 1-bosqich talabasi.

Annotasiya: ushbu maqolada yoshlar ma'naviyatini yuksaltirishda va ularning dunyoqarashini oshirishda ommaviy axborot vositalarining o'рни, yosh avlod ongi va tafakkurida milliy vatanparvarlik ruhini singdirish, shuningdek, internetdan foydalanish, axborot xurujlari hamda ularga qarshi kurashish yo'llari haqida so'z boradi.

Kalit so'zlar: axborot, yoshlar, ma'naviyat, axborotlashgan jamiyat, globallasuv, ommaviy axborot, tarbiya.

Abstract: this article talks about the role of mass media in raising the spirituality of young people and improving their worldviews, instilling the spirit of national patriotism in the minds and thinking of young generation, as well as the use of internet, information attacks and ways to fight against them.

Key words: information, youth, spirituality, information society, globalization, mass information, education.

Аннотация: в данной статье говорится о роли средств массовой информации в повышении духовности молодежи и совершенствовании ее. Мировоззрения, воспитании духа национального патриотизма в сознании и мышлении молодого поколения, а также использованнии интернета информационных атак и способов бороться против них.

Ключевые слова: информация, молодежь, духовность, информационное общество, глобализация, массовая информация, образование.

Kun sayin jadal rivojlanib borayotgan axborot asrida zamonaviy texnika vositalaridan foydalanmaslikning yoki ularga murojaat etmaslikning hech bir iloji yo'q. Chunki inson dunyoqarashining shakllanishida, ma'naviy olamining yanada kengayishida, ayniqsa, komputer texnologiyasi asosiy vosita ro'lini bajarmoqda. Bu – bir tomondan quvonarli holat. Bugungi kunda biz yoshlar mana shunday katta imkoniyatlardan xohlagancha foydalanib, o'qish yoki ish davomida vaqtimizdan ancha unumli foydalanmoqdamiz. Hozirgi kun nuqtayi nazari bilan qaraydigan bo'lsak, allaqachon global tarmoqqa aylanib ulgurgan internet o'zining tezkorligi, chegara bilmasligi bilan axborot vositalari orasida eng muhim sohaga aylanib

ulgurdi. Globallashtirish jarayonida axborot almashinuvi mislsiz darajada keng avj olib bormoqdaki, bu jarayondan hech bir xalq yoki millat chetda qolmayapti.

Har qanday jarayonning yaxshi va yomon tomonlari bo'lganidek, jamiyatni axborotlashtirishning ham ijobiy hamda salbiy jihatlari mavjud. Ma'lumki, axborot xurujining asosiy nishoni, obyekt yoshlar hisoblanadi. Axborot xurujlari birinchi navbatda o'z domiga tortishga qaratilgan. Bunday xatarlar, boshqa soha vakillari qatori ommaviy axborot vositalari oldiga ham yangi talablarni qo'yib, jurnalistlar mas'uliyatini kuchaytirishni taqozo etadi. Yoshlar muammolari nafaqat, ommaviy axborot vositalari, balki butun bir tizim ya'ni dunyoning kelajagi xavf ostida qolayotganini ko'rsatib beradi[1].

Kuzatuvlar natijasida hamma ijtimoiy tarmoqlardagi g'oyalar ham bir xil maqsadda bo'lmasada, biroq ularda yoshlar ongiga salbiy ta'sir ko'rsatuvchi vayronkor g'oyalar ham shakllanganini guvohi bo'ldik. Zimdan e'tibor bersak, internet kafelariga serqatnov yoshlar (ayniqsa, o'smirlar) u yerga borishib, har xil buzg'unchi g'oyalar ruhida ur-sur, o'ldir-yondir kompyuter o'yinlarini tomosha qilayotganligi, tutuqsiz narsalar bilan vaqtlarini besamar o'tkazayotganlari ko'zga tashlanadi. Bunday yoshlarni biz internet imkoniyatlaridan to'laqonli, faqat bilim olish bilan mashg'ul deya olamizmi? Eng achinarlisi, ayrim befarq ota-onalar farzandim internetda o'tirib bilim olyapti, deb o'ylashadi. Shu o'rinda talabalarning ba'zi dars paytlarida qo'l telefonlari orqali internet saytlariga kirib bemalol foydalanib o'tirishlariga munosabat bildirmoqchiman. To'g'ri talaba mustaqil izlanuvchi shaxs sifatida bilimni boyitishi, turli xil manbalarga murojat etishi yaxshi. Lekin dars hisobidan emas. Chunki, har narsaning ham o'z vaqti-soati bor, shu jumladan, internetdan foydalanishni ham.

Radio, televideniye orqali ham insonga kuchli ta'sir ko'rsatish mumkin. Xo'sh televideniyaning kuchi nimada? - degan savolga shunday javob berish mumkin, albatta, gipnozda[2]. Nafaqat bolalar, o'smirlar, balki katta insonlar ham bunga bardosh bera olmaydilar va gipnoz ta'siri ostida qolib ketishlari mumkin. Rossiyalik vrach V.Chernbishevskiyning ta'kidlashicha: "Gipnozning tibbiyot amaliyotida ko'p hollarda, yorqin chaqnash, baland ovoz effektlarini qo'llash, ular oqibatida nerv sistemasining tez qo'zg'alishi, qotish holatiga sabab bo'ladi. Ushbu

metodlarni turli reklama roliklarida va telefilmlarida kuzatish mumkin. Eng tarqalgan usul – bu filmlarning eng qiziq joyida to‘xtatib qo‘yilishidir. Bu esa tomoshabinlarda keyingi qismni sabrsizlik bilan kutishga olib kelishi aniq. Video va kompyuterlarning maxsus effektlari insonni o‘ziga jalb qiladi va psixik ta’sir o‘tkazib, ularni tubdan o‘zgartirib yuboradi”[3].

Xulosa.

Shaxs ma’naviyatini yuksaltirishda va ularning dunyoqarashini oshirishda ommaviy axborot vositalarining o‘rni benihoya darajada katta, jamoatchilik fikrini shakllantirishda, ayniqsa, yosh avlod ongi va tafakkurida milliy istiqlol mafkurasini singdirish hamda ularni komil inson bo‘lib voyaga yetishlarida ommaviy axborot vositalari muhim o‘rin tutadi. Shunday ekan, ommaviy axborot vositalaridan foydalanishni butkul ta’qiqlab qo‘ya olmaymiz, faqat undan foydalanish madaniyatini yoshlar ongiga va qalbiga singdirishimiz kerak bo‘ladi.

Foydalanilgan adabiyotlar ro‘yxati:

1. Tafakkur jurnali. 2019-yil 4-soni.
2. Milliy istiqlol g‘oyasi: asosiy tushuncha va tamoyillar. T.: O‘zbekiston, 2000, 23-bet.
3. Ochildiyev.A. Globallashuv va mafkuraviy jarayonlar. Muharrir. 2009-yil. 95-bet.

GLOBALLASHUV DAVRIDA TALIM TARBIYANING AHAMIYATI VA O‘RNI

Umrzoqova Odinabonu Shuhratjon qizi

Namangan davlat pedagogika institutining Maktabgacha ta’lim yonalishi
1-bosqich talabasi

Annotatsiya: *Ushbu maqolada globallashuv jarayonining ta’lim-tarbiya tizimiga ta’siri va zamonaviy dunyoda uning ahamiyati tahlil qilinadi. Globallashuv sharoitida yoshlarga ta’lim berishning yangi usullari va milliy qadriyatlarni saqlashning ahamiyati yoritiladi.*

Аннотация: В данной статье рассматривается влияние процессов глобализации на систему образования и воспитания, а также значение образования в современном мире. Обсуждается важность новых методов обучения молодежи и сохранения национальных ценностей в условиях глобализации.

Annotation: This article examines the impact of globalization on the education and upbringing system, as well as the importance of education in the modern world. It highlights the significance of new teaching methods for youth and the preservation of national values in the context of globalization.

Kalit so'zlar: Globallashuv, ta'lim, tarbiya, milliy qadriyatlar, xalqaro integratsiya, raqamli texnologiyalar, ta'lim sifati, madaniy meros, yosh avlod, raqobatbardoshlik.

KIRISH

Globallashuv zamonaviy dunyoning barcha sohalariga chuqur kirib bormoqda, shu jumladan, ta'lim va tarbiya tizimlariga ham ta'sir ko'rsatmoqda. Globallashuv jarayonlari milliy ta'lim tizimlarini yangicha yondashuvlar va yuksak xalqaro standartlarga moslashishga majbur qilmoqda. O'zbekiston Prezidenti Shavkat Mirziyoyevning ta'kidlashicha, mamlakatning barqaror rivojlanishi va uchinchi Renessans poydevorining yaratilishi aynan bilimli va keng dunyoqarashga ega yoshlar tayyorlashga bog'liqdir. Shu sababli ta'lim va tarbiya jarayonlarini globallashuvning imkoniyatlari bilan uyg'unlashtirish orqali har tomonlama yetuk avlodni shakllantirish mamlakat kelajagiga katta ta'sir ko'rsatadi.

Globallashuv ta'limda yangi yondashuvlar va metodlarni talab qilmoqda, shu jumladan, raqamli texnologiyalarni keng joriy etish, xalqaro hamkorlikni mustahkamlash va yoshlarni zamonaviy dunyo sharoitlariga mos ravishda o'qitish zaruriyatini yaratmoqda. Biroq, globallashuvning ta'lim-tarbiyaga bo'lgan ta'siri ikki tomonlama bo'lib, u milliy madaniyat, an'ana va qadriyatlarning yo'qolish xavfini ham keltirib chiqaradi. Shuning uchun, globallashuv jarayonida milliy ta'lim tizimlari nafaqat xalqaro tajribadan foydalanishi, balki o'zining noyob madaniy merosini saqlab qolishga ham katta e'tibor qaratishi kerak.

Bugungi kunda ta'lim-tarbiya sohasi faqat bilim berish bilan cheklanib qolmasdan, yoshlarga o'z qadr-qimmatini anglata oladigan va ularni mustaqil fikrlashga o'rgatadigan muhit yaratishga qaratilgan. Shu bois, ta'lim-tarbiyaning maqsadi milliy o'zlikni shakllantirish va global dunyo bilan muvaffaqiyatli integratsiyalashuvga tayyor bo'lgan yosh avlodni tarbiyalashdir. Globallashuv jarayoni faqat ta'lim tizimlariga emas, balki jamiyatning barcha sohalariga o'z ta'sirini ko'rsatmoqda. Xalqaro integratsiya va raqamli texnologiyalar rivoji bilan birgalikda, zamonaviy ta'lim tizimi ham xalqaro standartlarga mos ravishda rivojlanishga majbur bo'lmoqda. Bu esa milliy ta'limda yangi, innovatsion yondashuvlarni joriy etishni talab qiladi. O'zbekiston rahbariyatining ham ta'kidlashicha, yosh avlodni keng dunyoqarashga ega, bilimdon va yetuk qilib tarbiyalash uchinchi Renessans poydevorini yaratish uchun muhim omildir. Shuning uchun, globallashuv davrida yoshlarga ta'lim berishning maqsadi nafaqat bilim berish, balki ularni o'z milliy o'zligiga ega, dunyoga ochiq shaxs sifatida shakllantirishdir.

Muhokama

Globallashuv jarayonida ta'lim-tarbiya tizimlarida bir qator muammolar ham yuzaga kelmoqda. Xususan, ta'lim sifatini oshirish va zamonaviy texnologiyalarni joriy qilishda resurslar yetishmovchiligi, xalqaro hamkorlikning yuqori darajada tashkil etilmaganligi kabi masalalar mavjud. Shu bilan birga, ta'limda an'anaviy qadriyatlarni saqlab qolish zarurati ham dolzarb hisoblanadi. Bugungi kunda ta'lim mazmuniga xalqaro miqyosda qabul qilingan yangi bilim va texnologiyalarni kiritish jarayoni milliy identifikatsiyani saqlash bilan bir vaqtda amalga oshirilishi kerak.

Globallashuv ta'limning ko'pgina yo'nalishlariga ijobiy ta'sir ko'rsatib, yosh avlodni xalqaro miqyosdagi raqobatbardosh mutaxassislariga aylantirish imkoniyatlarini kengaytirmoqda. Biroq, bu jarayon milliy o'ziga xoslikni yo'qotmaslikni talab qiladi. Shu sababli, ta'limda milliy qadriyatlarni global qadriyatlar bilan uyg'unlashtirishning muhimligi ortib bormoqda. Globallashuv sharoitida ta'limning milliy tizimlari xalqaro miqyosda integratsiyalashgan holda, o'z madaniy va tarbiyaviy vazifalarini ham to'la bajarishi lozim. Bugungi

globallashtirish jarayoni nafaqat ta'lim mazmuniga, balki uning shakliga ham yangi talablarni qo'yimoqda. Bir tomondan, ta'limda yuqori sifatga erishish uchun xalqaro miqyosda qabul qilingan ilg'or texnologiyalar va metodlarni joriy qilish zarurati mavjud. Shu bilan birga, bu jarayon milliy madaniy meros va qadriyatlarni saqlash masalasini ham dolzarb qilib qo'yimoqda. Yoshlarga xalqaro miqyosda raqobatbardosh ko'nikmalar berish bilan birga, ularni milliy an'ana va qadriyatlarni qadrlashga o'rgatish ham zarur. Shu sababli, ta'lim-tarbiya tizimlarida milliy o'zlikni saqlab qolish va xalqaro standartlarga moslashishni muvozanatlash dolzarb masala hisoblanadi.

Xulosa

Globallashtirish jarayoni ta'lim-tarbiyani rivojlantirish uchun katta imkoniyatlar eshigini ochmoqda. Biroq, bu imkoniyatlardan to'g'ri foydalanish uchun milliy qadriyatlarni saqlab qolish va ularga mos ravishda yosh avlodni tarbiyalash muhim ahamiyat kasb etadi. Ta'lim-tarbiyaga milliy o'ziga xoslikni saqlab qolgan holda global talablarga mos bilim va ko'nikmalarni joriy qilish orqali, kelajak avlodni muvaffaqiyatli shakllantirish mumkin.

Foydalanilgan adabiyotlar

1. Karimov I.A. "Barkamol avlod – O'zbekiston taraqqiyotining poydevori". Toshkent, 1997.
2. Mirziyoyev Sh. "Yangi O'zbekiston strategiyasi".
3. Alimov Sh. "Globallashtirish va milliy ta'lim".
4. Davletshin M.G., Mavlonov M. "Pedagogik psixologiya".

GLOBALLASHUV JARAYONLARI VA MANAVIY TAHDIDLAR

Inomjonova Odinabonu Mullajon qizi

Namangan davlat pedagogika inistituti Maktabgacha ta'lim yo'nalishi

1-bosqich talabasi

***Annotatsiya;** Bugungi kundalik hayotimizda rivojlanib borayotgan ilim olayotgan insonlar soni tobora ortib bormoqda Ushbu maqolada globallashuv jarayonlari va manaviy tahdidlar kabi tushunchalar bayon etilgan*

***Kalit soʻzlar;** Globallashuv, iqtisodiy siyosat, globallashuv jarayoni , milliy uygʻonish , mafkuraviy manzarasi.*

Kirish. XXI asr boshlariga kelib, dunyo mamlakatlari oʻrtasidagi oʻzaro taʼsir shu qadar kuchayib ketdiki shu jarayondan himoyalab olmagan birorta ham davlat yoʻq edi deb toʻla inshonch bilan aytish mumkin edi. Globallashuv shunday jarayonki, undan chetda turaman degan birorta mamalakatlar uning tasiriga koʻplab uchrab qolishmoqda. Bunday ushbu taʼsir koʻpincha salbiy oqibatlariga olib kelmoqda. Bugun jadal borayotgan globallashuv har bir davlat, xalq, millat insoniyat hayotida ozgacha taʼsir etmoqda. Bugun dunyo taraqqiyoti shu darajaga yetdiki endi hamma mafkuraviy kurash, maʼnaviy salohiyat yetakchi oʻringa yetmoqda. Muayyan millat, jamiyat, davlatning tinchligi va barqarorligiga qaratilgan, siyosiy va konstitutsion tizimni zaiflashtirish va buzishga yoʻnaltirilgan fuqoro xafsizligi keskinlashmoqda.

Globallashuv mamlakatlar iqtisodiy siyosati va maʼnaviyatga qaratilishi mumkin boʻlgan taʼsiri xususidan Hindstonning mashhur davlat arbobi Mahatma Gandining quyidagi soʻzlari yaxshi ifodalangan: men uyimning darvoza va eshiklarini doimo mahkam berkitib oʻtira oʻlmayman, chunki uyimga toza havo kirib turishi kerak, shu bilan birga, ochilgan eshik va derazalarimdan kirayotgan havo dovul boʻlib uyimni agʻdar toʻntar qilib tashlashi, oʻzimni esa yiqitib yuborishini ham istayman”deb aytadi

Shuning uchun ham milliy istiqlol goʻyasi,bugungi globallashuv jarayonida uyimizni, hayotimizni toza havo bilan taʼminlab ayni paytda, “dovullardan” saqlash omili ekanligini anglash mumkin Globallashuv jarayoni hayotimizga tobora tez va chuqur kirib kelayotganining k asosiy sababi esa, birinchi Prezidentimiz qayd etganlaridek, bugungib kunda har qaysi davlatning taraqqiyoti va ravnaqi nafaqat yaqin va uzoq qoshnillar, balkijahon miqyosida jadallashib bormoqda.[1]global muammolardan tinchlikni saqlash va qurolsylanish muammosi eng universal

ahamiyatga ega, chunki bu muammolar hal etilmasa, yer yuzida hayot va silivizatsiyaning kelajagi o'ta achinarli ahvolga kelishi mumkin o'zbekistonning mustaqil taraqqiyoti jarayonida milliy uyg'onish davrini boshdan kechirayotganligiga, madaniy merosimiz, milliy urf odat, qadriyatlarimizni tiklayotgan bir paytda dunyoda ezgulik va yozuvlik o'rtasidagi ziddiyat kucayib borayotganligiga guvoh bolamiz har qanday mafkura xalqning ma'naviy ruhiy ehtiyojlarini milliy an'analari va turmush tarzini hisobga olgan taqdirdagina yashovchan, tasirchan boladi shu o'rinda globallashuv jarayonida yoshlarning yangicha estetik madaniyatni shakllantirish bo'yicha islohotlarni amalga oshirish vazifasi mulliy mafkura asosida bizning diqqat markazimizda turibdi mafkuraviy tahdidlarning oldini olishda buyuk mutafakkir Abu Nosir Farobiy (873 950), inson kamolotga yolg'iz o'zi erisha olmaydi. U boshqalar bilan aloqada bolishi, ularning komaklashuvi yoki munosabatlariga muhtoj bo'ladi deydi .

O'zbekiston Respublikasi Prezidenti SH..M Mirziyoyev BMTning 72 sessiyasids sozlagan nutqin Annatotsiya:21 asr boshlariga kelib dunyo mamlakatlari o'rtasidagiozaro tasir shu qadar kuchayib ketdiki bu jarayondan toliq himoyalani b birorta ham davlat yo'q deb to'la ishonch bilan aytish mumkin Hattoki, xalqaro tashkilotlardan o'zaro turishga intilayotgan, ularga a'zo bo'lishni istamayotgan mamlakatlar ham bu jarayondan mutloqo chetda emas. Ammo Globallashuv shunday jarayonki, undan chetda turaman, degan mamlakatlar uning tasiriga ko'proq uchrabqolishmoqda. Umumn olganda , barcha tadqiqotchi olimlar global o'zgarishlar madaniy o'ziga xosliklarga, aytinqsa o'sib kelayotgan yosh avlod tarbiyasiga, ularning ongi va mafkurasi ga ta'sirinin o'tkazishini ta'kidlaydi. Yosh avlodning miyasi hali yozilmagan oq qog'oz misoli toza bo'ladi. Unga yozilsa nima kiritilsa, o'sha narsa namoyon bo'ladi. Biroq ushbu tasir doirasi to'g'sida har hil munosabatlar bildiradi. Ma'lumki, xar qanday kasslikni oldini olish uchun avvalo, kishi organizimida unga qarshi immunitet hosil qilinadi Biz ham farzandalarimiz ona vatanga muhabbat, boy tariximizga, ota bobolarimizning muqaddas diniga sadoqat ruxida tarbiyash uchun, avvalo ular qalbi hamda ongida mafkuraviy immunitet kuchaytirish lozim. Toki yoshlarimiz milliy o'zligini, shu bilan b irga ,dunyoni chukurroq anglaydigan, zamon bilan barobar qadam

tashlaydigan insonlar bo'lib yetishsn. Ana shunday jaxil aqida parastlarning da'vati ham, mutloqobegona g'oyalari ham ularga uz ta'sirini utkaza olmaydi.

Saskia sassen - "globalization and its discontents" Sassen globallashuv jarayonining ijtimoiy a iqtisodiy oqibatlarini o'rganadi a u jarayonining ijtimoiy tengszlikka ta'sirini muhokama qiladi. [1]

Globallashuv jarayonida internet yangi aloqaviy vositadir. Globallashuv jarayonida kishilar internetdan xoxlagan manbaani topadi

Internet ko'pchilikni birlashtiradi yoki ajratishi ham mumkun, bundan tashqari negative maqsadda ishlaydi. Global miqyosda insoniyatning ba'zi masalalardan muhosaga yuzlanishga to'g'ri keladi. Dunyoning turli mintaqalarida urush va harbiy to'qnashuvlar sodir bo'lmoqda Harbiy harakatlar va fuqorolar urushlari tufayli ayrim davlatlar gumatar kafolatvaziyatiga kelib qoldi. Bunga Suriya, Iroq, Liviya ,Somali, Afg'oniston, Janubiy Sudan va boshqa davlatlarni misol tariqasida keltirishi mumkin. Axborotlashgan jamiyatning shiddat bilan o'zgarib borishi natijasida xx asrda globallashuv jarayonining tezlashishi va umumsayyoraviy silivizatsiyaning shakllana boshlashi jahon mafkuralarining xarakterini o'zgartirib yubordi Uarning o'rnini bosadigan qudratli mafkuralarning xarakterini o'zgartirib yubordi. Ularning o'rnini bosadigan qudratli mufkuraning yo'qligi geosiyosiy maqsadlarning o'zgargani esa bu g'oyalarning salbiy ta'sirini yanada kuchaytirdi. Bunday sharoitda o'z maqsadini aniq belgilab olgan, bir so'z bilan aytganda o'z milliy g'oyasini shakllantrgan millatgina kelajagini saqlab qoladi va istiqbolini belgilaydi. SHunday millat sifatida shakllangan o'zbek xalqi o'zining asrlar osha yashab kelayotgan milliy g'oyasi asosida yoshlar dunyoqarashi ilg'or texnologiyalar bilsan boyitish, turli ta'sirlar negizida boyitish, turli ta'sirlar ozlikni anglash, milliy qadriyatlarni e'zozlash va estetik madaniyatni kelajakka oz xolicha etkazishga doimo tayyordir

Bugun dunyoning mafkuraviy manzarasida inson qalbi v a ongiga ta'sir o'kazuvchi, turli xil vosotalar bilan kurashn olib boruvchi mafkuviy polygon lar faoliyati tobora yaqqolroq ko'zga tashlanmoqda. Taraqqiyotning hozirgi bosqichda jahonda g'oyat murakkab va tahlikali jarayon kechmoqda. Bular dunyoning siyosiy mafkuraviy manzarasidagi o'zgarishlar, taraqqiyotning yangi bosqichiga

taraqqiyotning yangi bosqichiga go'v bo'ladigan demokratik rivjolanish ni izdan chiqaradigan, jamiyat barqarorligiga rahnas oladigan g'oyaviy mafkuraviy tosiqlarning paydo bo'lishi bilan izohlanadi.

Michio Kakuning fikricha, o'rtacha iqtisodiy o'sish sur'ati bilan yer tsilivizatsiyayasi keyingi 100yil Ichida sayyoraviy tsilivizatsiya maqomiga o'tadi, uning energiya istemoli sayyora tomonidan quyosh olingandan energiya bilan taqqoslanadi rivojlanayotgan sayyora iqtisodiyoti yagona sayyora madaniyat, yangiliklari, xalqaro turizm, kasalliklar va ekologik tahdidlarga qarshi kurash bo'yicha xalqaro say harakatlar. Globallashuv rivojlanishining muqarrar oqibatlari dan biri nisbiy tengszlikning Keskin kuchaytiradi. bozordagi keskin raqobat global lumpen massanining paydo bolishiga va ijtimoiy darvinistik jarayonlarning obekt kuchayishiga olib keladi tabiiy tanlanishning iqtisodiy iqtisodiy anglanishi.nGloballashuv sharoitida eng qudratli kuchlar yanada kuchayib bormoqda. Globallashuv ekologik muammolarga ham ijobiy, ham salbiy tasir korsatmoqda. shunday qilib, globallashuv tanqidchilari xalqaro mehnat taqsimotining rivojlanishibilan ko'pchilik havfli ishlab chiqarishlar ekologik muammolarni hal qilishga sodir bo'lmagan kam rivojlangan mamlakatlarga o'tayotgani ta'kidlamogda. bu nafaqat ushbu alohida shtatlarda, balki, butun dunyoda ekolgik vaziyatning sezilari darajada yomonlashishiga olib keladi. Bundan tashqari, globallashuv yufayli chiqindilarnin birinchi dunyo mamlakatkaridan rivojlanayotgn mamalakatlarda oz hududlarida yoq qilish uchun tashish kabi amaliyot mavjud Biroq, mamlakatda texnologiyalarining nomukammallgi tufayli qayta ishlash ancha yomon Ba'zi rus sotsiologlai global raqobat va postindustirial jamiyatga o'tish natijasida rivojlangan mamlakatlarda ishszlik yaqin on yilliklarda mehnatga layoqatli aholining 40/foiz dan 70 / foizgacha bo'ladi deb hisoblaaydilar. masalan, Rossiyada, Rosstat ma'lumotlarg ko'ra, iqtisodiy faol aholining qariyib 20/ foizi allaqachon soyadagi bandlikda mehnatga layoqatli aholining 40/ foizdan ortig'I rasmiy ish bilan taminlangan

O'zbekiston va globall muammolar ga misol qilib shuni aytish mumkun Jahin banki, Jahon ho'jaligi, xalqaro iqtisodchilar ittifoqi . Global muammolarni 4 guruhga ajratish mumkun

1. Xalqaro siyosiy munosabatlarda vujudga kelgan global muammolar;
2. Xalqaro iqtisodiy munosabatlarda paydo bo'lgan global muammolar;
3. Ijtimoiy sohada vujudga kelgan global muammolar;
4. Inson va tabiat ortasidagi munosabatlarning buzulishi natijasida vujudga kelgan global muammolar:

Turli mazmundagi tahdidlarning ijobiy va salbiy jihatlarini bilishi, undan ko'zlagan maqsadlarni anglab yetish, dunyoning mafkuraviy manzarasi yoritib berish, yoshlarda turli tahdidlarga nisbatan ogohlik va manfaatlarini tushuntirib boorish. Globallashuvga berilgan ta'riflar juda kop. Lekin uning xusiyatlarini to'laroq qamrab olgani, bizningcha, fransuz tadqiqotchisi B. Bandi bergan tarif bor. Unda globallashuv uch o'lchovli ekaniga urg'u beradi :

1. Globallashuv - muttasil davom etadigan tarixiy jarayon;
2. Globallashuv - jahonning gemogenlashuvi va universalashuvi jarayoni;
3. Globallashuv – milliy chegaralarning “yuvilib ketish” jarayoni.

Xulosa. Globallashuvda ma'naviyatni ham bir uyga to'plagan boylikka qiyoslasak tashqaridan kirayotgan shamol uy ichidagi narsalarni ostun ustun qilib tashlashini hech bir xonadon egasi istamaydi. Xuddi shu kabi biz ham yot g'oyalar, oqimlar hamda mafkuralar ma'naviyatinizga vayronkorona tasir etishiga qarshi himoya choralari korishdan avval qanday tasirlarni maqullashlozimu, qandaylarini rad etish kerakligini aniqlab olish kerak .

Prezidentimiz takidlaganidek “Biz yaratayotgan yangi O'zbekistonning mafkurasi ezgulik, odamiylik, gumanizm g'oyasi bo'ladi. Biz mafkura deganda, avvalo, fikr umuminsoniy qadriyatlar tarbiyasini tushunamiz. Ular xalqimizning necha ming yillik hayotiy tushuncha va qadriyatlariga asoslangan”- deydi.

Foydalanilgan adabiyotlar :

1. Mahatma Gandi "An autobiography".
2. I. A. Karimov "yuksalish yo'li".

“RAVSHAN” DOSTONIDAGI BADIY OBRAZLARNI DIDAKTIK TAHLIL ASOSIDA O’RGATISHNING INTERFAOL METODLARI

Qosimova Yulduzxon Javlonbek qizi

NamDPI o'zbek tili va adabiyoti yo'nalishi 1-bosqich magistranti

[Tel:-50-073-54-17](tel:+998500735417)

Annotatsiya: *Ushbu maqola adabiyot ta'limida didaktik ta'limni yirik epik doston misolida ko'rish, asardagi badiiy obrazlarga tanqidiy munosabat bildirishda interfaol zamonaviy metodlar bilan ishlash, talaba hamda o'quvchi yoshlarning fikrlash kompetensiyalarini o'stirish ko'nikmalarini shakllantirish haqida.*

Kalit so'zlar. *Didaktik tahlil, tanqidiy baho, interfaol metod, “Rolli” dars, “Tergov” metodi, “Qalpoq” metodi.*

Аннотация: *В данной статье речь идет о рассмотрении дидактического образования в литературном образовании на примере большого эпического эпоса, работе с интерактивными современными методами выражения критической реакции на художественные образы в произведении, формировании умений развития мышления школьников и учащихся. компетенции.*

Ключевые слова. *Дидактический анализ, критическая оценка, интерактивный метод, урок «Ролли», метод «Исследование», метод «Калпак».*

ct. Abstract. *This article is about the study of didactic education in literature education on the example of a large epic poem, working with interactive modern methods in expressing a critical attitude to artistic images in the work, and forming skills for developing thinking competencies of students and young people.*

Keywords. *Didactic analysis, critical assessment, interactive method, "Role" lesson, "Investigation" method, "Kalpoq" method.*

Hozirgi shiddat bilan rivojlanib borayotgan globallashuv davrida yoshlarning bilim doiralarini kengaytirish, mustaqil fikrini erkin bayon qila olish kompetensiyalarini shakllantirish borasida ko'plab chora-tadbirlar olib borilmoqda. Ayniqsa, ushbu chora tadbirlar orasida ilm maskanlarida ta'lim va tarbiyaga oid

zamonaviy metodlarning qo'llanilishi, o'quvchi hamda talabalarga adabiyot o'qitishda didaktik tahlil orqali eng zamonaviy usullarni o'rgatish ularni badiiy ijod jarayoniga yaqinlashtirish, adabiy jarayon va badiiy asar personajlarining yutuq va kamchiliklarini tahlil qilishga yordam beradi. Shuningdek, kata hajmli epik asarlarni tekshirishda didaktik tahlil metodlari yaxshi samara beradi. Chunki katta hajmli epik asarlarni tekstual tahlil qilish qiyin va bu ko'p vaqt talab qilishi mumkin. Muayyan asardagi timsollarning ruhiyati, o'y-kechinmalari, xatti-harakatlari, sajiyasi tasviri mantiqiylik, hayotiylik, badiiylik va tarbiyaviylik nuqtayi nazaridan tahlil qilinib, shu yo'sinda muallifning badiiy mahorati va asarning estetik qimmati idrok etiladi.[1]

ADABIYOTLAR TAHLILI

Yurtimizda adabiyot o'qitish metodikasini rivojlantirish, mustaqil izlanuvchilar safini kengaytirish, tadqiqotlik faoliyatini yo'lga qo'yish, pedagogik tafakkurini o'stirish, mustaqil va tanqidiy tafakkurni qaror toptirishda, didaktik o'qitish aspektida Q.Husanboyeva, R.Niyozmetova, M.Mirqosimov, F.A.Jumayev, B.To'xliyev, ta'lim jarayonlarida didaktik o'yinlardan foydalanish bo'yicha R.Xolmatova, A.Zunnunov, N.Hotamov, J.Esonov, Q.Yo'ldoshev, O.Madaev, A.Abdurazzoqov, ona tili darslarida interfaol ta'lim va didaktik imkoniyatlar mavzusida R.Ishmuxammedov, M.Yuldashev, R.Muqumova, T.G'afforova kabi tadqiqotchilarning izlanishlarida o'rganilgan.

Interfaol metodlar va ularning ta'lim jarayonidagi mohiyati, pedagogikada interfaol metodlarning o'rni, interfaol o'qitish metodlarining didaktik imkoniyatlari mavzusida B.Ibrohimov, M.Tajibayeva, U.Abdullayeva, O'Muxamedov, M.Usmanboyev, S.Rustamov, D.Boriboyeva, U.Inoyatova kabilarning ilmiy faoliyatlari mavjud.

TADQIQOT METODOLOGIYASI

Maqolada maktab o'quvchilari va talaba yoshlarga “Ravshan” dostonidagi obrazlarni didaktik o'qitishning interfaol metodlar orqali o'rgatishning samarali yo'llari muhokama qilinadi. Xususan didaktik ta'limning mohiyati, maqsad va vazifalari, o'quvchilarning badiiy obrazlarga bo'lgan didaktik munosabati, asardagi

personajlarning yutuq va kamchiliklari interfaol o'yinlar orqali qiyoslandi, tahlil qilindi.

TAHLILLAR VA NATIJALAR

Mustaqillik davri adabiy ta'limida o'quvchi yoshlar va talabalar shaxsining har bosqichdagi jismoniy va ruhiy, intellectual xususiyatlari inobatga olingan holda uni mustaqil fikrlashga yo'naltirish, ma'naviyatini sog'lomlashtirishga ko'maklashish, estetik yaratish lazzatini tuydurish, ta'lim-tarbiya bilan birgalikda hamkorlik bo'lishini ta'minlash singari tamoyillarni ham talab qiladi. Albatta, bunday masalalarni amalga oshirish uchun yirik epik asarlarning kontekstual tahlilidan ko'ra badiiy obrazlarga baho berish, yutuq va kamchiliklarini qayd etish, bahs-munozaraga kirishish kabi didaktik tahlilga yuzlanamiz. "Ravshan" dostonidagi badiiy obrazlarni didaktik tahlil qilishdan avval o'qituvchi quyidagi rejalarini amalga oshirishni ko'zda tutgan holda o'quvchilarga bosqichma-bosqich topshiriqlar berishi lozim.

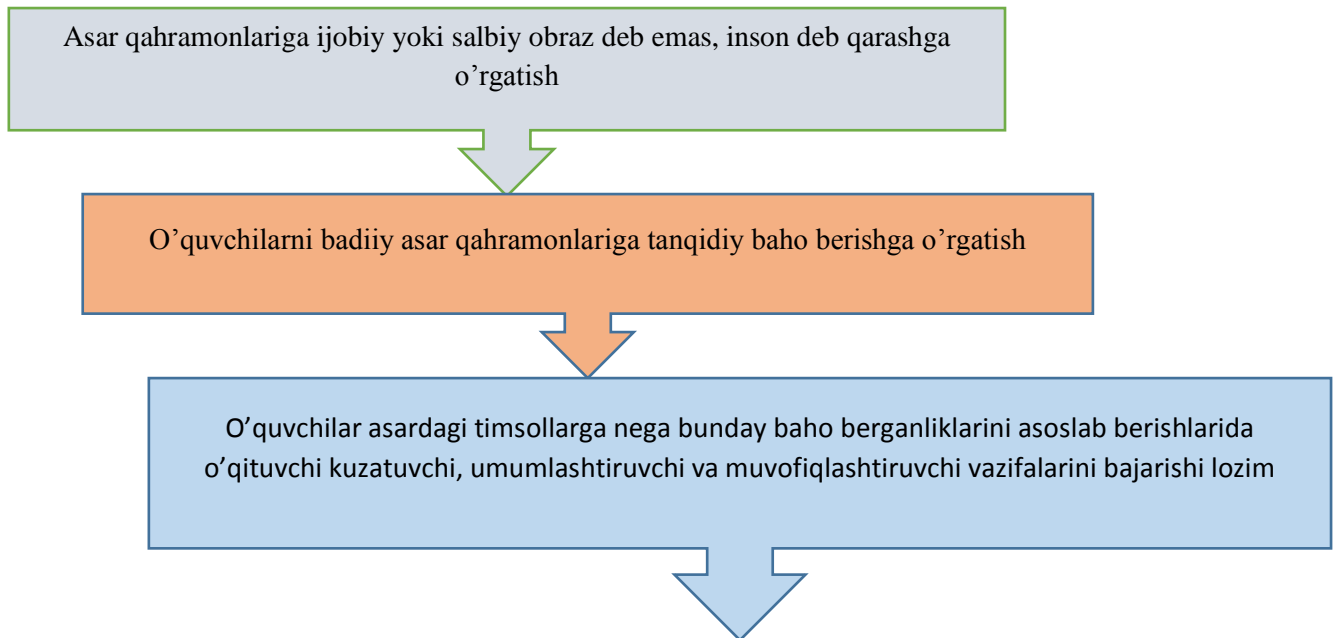

"Ravshan" dostonida asosiy qaharmonlar Ravshan, qahramonlar Zulxumor, Hasanson, epizodik personajlar Oqqiz, Go'ro'gli, Avazxon, Ersak, Tersak, Aynoq, Jaynoq kallar, kampirlar, Xon Dalli, Qoraxon podshoh kabilar ekanligini bilish uchun biz interfaol o'yinlar orqali didaktik tahlil qilamiz. Bilamizki, interfaol metodda asosan, o'quvchilar bilan pedagogik muloqot o'rnatishning zamonaviy va

innovatsion texnologiyalaridan foydanamiz. Buning uchun darsni oliy ta’lim maskanlarida “rolli” dars tashkil etiladi, maktablarda esa “Sud”, “Tergov”, “Qalpoq” kabi interfaol metodlardan qo’llaniladi. “Rolli” darsda talabalar asardagi personajlarni bo’lishib olgan holda darsga oldindan tayyorgarlik ko’rib kelishi zarur. Har bir epizod o’z nutqini puxta yod olgan holda xuddi dramatic asarni ko’rsatib berayotgandek sahnada o’z aktyorlik mahoratini ko’rsatishi, “Ravshan” dostoniga xos koloritni yarata olishi darkor. Bir qarashda “rolli” dars tashkillash murakkabdek ko’rinadi, ammo o’qituvchi ushbu darsda hayotiy asardan ko’zlangan g’oyaviy maqsadni talabalar faolligi va hamkorligida olib bora oladi. Yoki 7-sinf adabiyot darsligida “Ravshan” dostonining to’liq varianti keltirilmagan bo’lsa-da, o’qituvchi dostonidagi obrazlarga berilgan ta’riflar, ularning portretlari va ko’rsatgan qahramonliklari orqali asar boshlanmasidan boshlab to yakunigacha bo’lgan tahlilni didaktik yo’l bilan amalga oshiradi. Go’ro’g’lining o’g’li Avaxxonnikiga sovchi bo’lib borganida, Hasanga beradigan qizim yo’q, u bir quzg’un bo’lsa, men lochinman deyish sahnalarida “sud” interfaol metodini qo’llash mumkin. Bunda sinfni ikki guruhga Avaxxonni qoralovchilar hamda Hasaxonni oqlovchilarga bo’linadi va har bir guruhga tergovchi, ya’ni ustoz “Go’ro’g’lining sovchilikka borishi to’g’ri ish edimi?”, “Ravshan Gulanorni sevar edimi?”, “Nega Avaxxon ukasini o’ziga quda sifatida qabul qilmaydi”, “Ravshan yosh bolaga o’xshab yig’lab to’g’ri ish qildimi?”, “Siz Go’ro’g’lining o’rnida bo’lganingizda qanday yo’l tutgan bo’lardingiz” kabi xuddi tergovchiga o’xshab savollar bilan guruhlarga murojaat qilasiz. Oqlovchilar va qoralovchilar esa o’z javoblarini isbotlay olishi, himoya qila olishi orqali baholanadi. Eng ko’p to’g’ri dalil to’plagan guruh g’olib deb topiladi. “Qalpoq” metodida esa o’quvchilardan biri Zulxumor obrazida qo’lida qalpoqlar bilan xona bo’ylab aylanadi. O’qituvchi har bir o’quvchiga kartochkali savol beradi. Masalan, qaysi kal mergan edi?”, “Nega Ravshan boshqa dinga kirishni istamaydi?”, “Sizningcha Zulxumor o’z yoriga yordam berib to’g’ri ish qildimi?”, “Nega Oqqiz Zulxumorga hasad qildi?” kabi savollarga to’g’ri javob topgan o’quvchiga Zulxumor obrazidagi o’quvchi qiz qalpoq beradi. Bu orqali asarda Zulxumor qalpoq tikib sotishi va “Qiz bolaga qirq hunar oz” qabilidagi yetakchi g’oyalar ilgari suriladi.

XULOSALAR

Umuman olganda didaktik ta’limda interfaol o’yinlar orqali o’quvchilarni adabiyotga bo’lgan qiziqishlarini orttirish, badiiy asar o’qishda har bir obrazga tanqidiy baho berishni o’rgatish va uni hayotga tatbiq etish ustuvor yo’nalish kasb etadi. Didaktika o’quvchining ilmiy salohiyati va kreativ ijodkorona fikrlashiga, har qanday muammoli savollarga javob topishda tezkorlik, aniqlik, ilmiy asoslanganlik kabi kompetensiyalarni shakllanishida yordam beradi. Har qanday badiiy asar o’qitish misolida o’quvchi personajlarga shunchaki obraz sifatida emas, balki o’z umri davomida duch kelishi mumkin bo’lgan real insonlarning fazilatlariga qay tarzda javob bera olish ko’nikmasini egallashni o’rganadi.

ADABIYOTLAR:

1. Yo’ldoshev Q., Yo’ldosheva M. Badiiy tahlil asoslari.- Toshkent. 2016.
2. Ravshan [“Go’ro’g’li” dostonlari turkumi]- Oltin qalam nashriyoti, 2024.
3. Husanboyeva Q., Niyozmetova R. Adabiyot o’qitish metodikasi.- Toshkent: “Invest-ziyo” nashriyoti, 2022.
4. To’xliyev B. Adabiyot o’qitish metodikasi. T., 2006.
5. <https://in-academy.uz>
6. <https://arxiv.uz>

“TURKIY TILLARNING QIYOSIY-TARIXIY GRAMMATIKASI” FANIDAN MUSTAQIL ISHLARNI TASHKIL QILISH

Allaberganova Adolat Atabek qizi,
UrDU O’zbek tilshunosligi kafedrasi o’qituvchisi
adolatalloberganova@mail.com

Annotatsiya: *Ushbu maqolada “Turkiy tillarning qiyosiy-tarixiy grammatikasi” fanidan Hemis tizimida mustaqil ishlarni tashkil qilish bo’yicha ko’rsatma va tavsiyalar ko’rsatib berilgan.*

Kalit so’zlar: *Hemis, mustaqil ta’lim, grammatika, turkiy tillar, leksema, fonetik, semantik, qiyosiy-tarixiy.*

ECTS – (European Credit Transfer and Accumulating System) Oliy ta'limda amalda qo'llanayotgan kredit jamlash tizimi bo'lib, talabaga yo'naltirilgan, ta'lim olish, ta'lim berish va ta'limni baholashda shaffoflikka asoslangan, yevropaning 45 ta davlati tomonidan ishlab chiqilgan, tekshirilgan va takomillashtirilgan kreditlarni taqsimlash tizimi. Hemis tizimida *sinov krediti* o'quv yuklamasini o'lchash birligi hisoblanib, u talabaning individual rejasida ko'zda tutilgan va tasdiqlangan barcha turdagi o'quv ishlarini hisobga oladi. Jumladan, auditoriya mashg'ulotlari (ma'ruza, seminar, amaliy mashg'ulotlar), mustaqil ish va semestrga mo'ljallangan oraliq va yakuniy nazoratlar. Kredit-modul tizimida umumiy soatning 60 foizini *mustaqil ish*, 40 foizini esa *auditoriya soat* tashkil qiladi. Demak, hemis tizimida talabaning mustaqil ishi asosiy o'rinni egallaydi.

1-jadval

1 kredit	25-30 soat	40% Kontakt soat (10-12 soat)
		60% Mustaqil ta'lim (15-18 soat)

Hemis tizimining mazkur talablaridan kelib chiqan holda har bir semestrda mo'ljallangan fanni o'qitishda talabaning mustaqil ta'lim ishiga jiddiy e'tibor talab qilinadi.

2-jadval

	<i>Auditoriya soati</i>	Intihon
		Qo'shimcha auditoriyada o'qish (ARM).
<i>Talabaga yo'naltirilgan ta'lim</i>	<i>Mustaqil ta'lim</i>	Qo'shimcha adabiyotlardan onlayn o'rganish
		Loyihalar ustida ishlash

“Turkiy tillarning qiyosiy-tarixiy grammatikasi” fani bakalavriat bosqichi yuqori kurs talabalariga mo’ljallangan fan bo’lib, turkiy tillarni qiyosan o’rganishga yo’naltirilgan. Fanni o’qitishning maqsadi turkiy tillarning grammatik xususiyatlarini fonetik, leksik xususiyatlarni qamragan holda yoritish, turkiy tillarning morfologik, tipologik o’ziga xosliklarini ajratish, umumlashtirish, turkiy tillarning umumtaraqqiyot va xususiy taraqqiyot bosqichlarini o’rganish, umumtaraqqiyot bosqichiga oid xususiyatlarning hozirgi turkiy tillarda ifodalanish darajasini belgilashdan iborat.

Ushbu fanni o’qish davomida talaba:

– “Turkiy tillar qiyosiy-tarixiy grammatikasi” fanining predmeti, obykti, maqsadi, vazifalari va metodlari, turkiy tillar fonetikasi, leksikasiga, grammatikasiga oid nazariy va amaliy masalalar, turkiy tillar oilasiga mansub tillar va ularning joylashish hududi, turkiy tillarning grammatik xususiyatlarini qiyoslash, fonetik, leksik xususiyatlari, umumtaraqqiyot bosqichidagi xususiyatlarning hozirgi turkiy tillar grammatik tizimida aks etish darajasi; turkiy tillarning agglyutinativ tabiati, turkiy tillarning morfologik kategoriyalari; sintaktik kategoriyalar haqida tasavvurga ega bo’lishi;

– Turkiy tillar grammatikasini o’rganishda qiyosiy-tarixiy metodni qo’llashni, diaxron va sinxron aspektda tahlil qilishni, turkiy tillarda so’z yasash tizimini; morfologik qayta bo’linishni; etimologik tahlillarni, turkiy tillar grammatikasiga oid nazariy ma’lumotlarni bilishi va ulardan foydalana olishi;

– Turkiy tillar qiyosiy-tarixiy grammatikasining turkiy tillar shakllanishi va keyingi taraqqiyot bosqichlarini tahlil qilishdagi ahamiyatini asoslash, til birliklari va nutq birliklarining turkiy tillarga xos grammatik munosabatini tahlil qilish, qadimgi davrlarga xos tarixiy shakllarning hozirgi turkiy tillardagi ko’rinishlarini farqlash, leksemalarning fonetik, semantik, grammatik strukturasiidagi o’zagarishlarni aniqlash ko’nikmalariga ega bo’lishi kerak.

“Turkiy tillar qiyosiy-tarixiy grammatikasi” fanidan 7-semestr mobaynida 30 soat auditoriya va 30 soat mustaqil ta’lim mo’ljallangan bo’lib, har bir mavzu puxta o’zlashtirilishi, mavzuga tegishli nazariy savol va topshiriqlar o’qituvchi nazoratida bajarilishi kerak. Asosiy va qo’shimcha adabiyotlar havola qilinishi, ularning

talabalar tomonidan mustaqil o'qib o'zlashtirilishi jiddiy nazoratga olinishi zarur. Ma'ruzada o'tilgan har bir mavzu bo'yicha misollarni talaba o'zi tanlagan asardan izlab, to'plab boradi va yozma nazorat ishi holatiga keltiradi. Talabaga ilmiy-nazariy adabiyotlardan, maqola va lug'atlardan qanday foydalanish mumkinligi, ulardan iqtibos olish tartibi va qoidalari haqida batafsil ma'lumot berish zarur. "Turkiy tillar qiyosiy-tarixiy grammatikasi" fanining mustaqil ishlari fanning maqsad va vazifalaridan kelib chiqqan holda Filologiya va tillarni o'qitish: o'zbek tili ta'lim yo'nalishi talabalari uchun o'quv fan dasturi asosida ishlab chiqildi.

Mustaqil ishlarni tashkil etishning shakli va mazmuni. Talabaning mustaqil ishi o'quv rejasida "Turkiy tillar qiyosiy-tarixiy grammatikasi" fanini o'zlashtirish uchun belgilangan o'quv ishlarining ajralmas qismi bo'lib, u metodik va axborot resurslari bilan ta'minlanadi hamda bajarilishi reyting tizimi talablari asosida nazorat qilinadi. Mustaqil ta'lim mavzusi talabalar mustaqil o'rganiladigan ma'ruza va amaliy mashg'uloti mavzularidan iborat bo'ladi. Mustaqil ta'lim talabalarning nazariy bilimlarini mustahkamlashga, mavzularni tushunish qobiliyatini maksimal darajada rivojlanishiga, umumiy dunyoqarashini kengaytirishga yordam beradi. Mustaqil ishni tayyorlashda fanning xususiyatlarini hisobga olgan holda amaliy mashg'ulotlarga tayyorgarlik; seminar mashg'ulotlariga tayyorgarlik; darslik va o'quv qo'llanmalar bo'yicha fan boblari va mavzularini o'rganish; tarqatma materiallar bo'yicha ma'ruza qismini o'zlashtirish; maxsus adabiyotlar bo'yicha fan bo'limlari yoki mavzulari ustida ishlash; o'quv, ilmiy-tadqiqot ishlarini bajarish bilan bog'liq bo'lgan fan bo'limlari va mavzularni chuqur o'rganish; faol va muammoli o'qitish metodlaridan foydalaniladigan o'quv mashg'ulotlari; masofaviy ta'lim shakllaridan foydalanish tavsiya etiladi.

Talaba mustaqil ishining asosiy maqsadi – o'qituvchining rahbarligi va nazorati ostida muayyan o'quv ishlarini mustaqil ravishda bajarish uchun zarur bo'lgan bilim va ko'nikmalarni shakllantirish va rivojlantirishdir. Mustaqil ishni tashkil etishda har bir talabaning akademik o'zlashtirish darajasi va qobiliyatini hisobga olgan holda quyidagi shakllardan foydalaniladi: ayrim nazariy mavzularni o'quv adabiyotlari yordamida mustaqil o'zlashtirish; amaliy mashg'ulotlarga tayyorgarlik ko'rish; nazariy bilimlarni amaliyotda qo'llash; mavzu yuzasidan

tahlilga tayyorgarlik ko'rish va uni o'tkazish; badiiy matnlarga xos xususiyatlarni belgilash va boshqalar. Talaba mustaqil ishini nazorat qilish o'quv mashg'ulotlarini olib boradigan o'qituvchi tomonidan amalga oshiriladi.

Talabalar va o'quvchilar bilan ta'lim va tarbiya jarayonini tashkil qilishda eng muhim talablar quyidagilardan iboratdir: barcha ta'lim va tarbiya tizimini yo'lga qo'yish uchun uning subyektlarda zaruriy motivatsiyani shakllantirish lozim. Shu narsani alohida ta'kidlab o'tish joizki, har qanday tashqi ta'sir yoki har qanday tarbiyaviy ta'sir, qachonki talabalarning ehtiyojlari bilan mos kelsa, ana shundagina kutilmagan natijani yoki yuksak samarani kutish mumkin.

Talaba mustaqil ishining vazifalari quyidagilardan iborat:

- Yangi bilimlarni mustaqil tarzda puxta o'zlashtirish ko'nikmalariga ega bo'lish;
- Kerakli ma'lumotlarni izlab topish qulay usullari va vositalarini aniqlash;
- Axborot manbalari va manzillaridan samarali foydalanish;
- An'anaviy o'quv va ilmiy adabiyotlar, shu jumladan xorijiy adabiyotlar, me'yoriy hujjatlar bilan ishlash;
- Elektron o'quv adabiyotlar va ma'lumotlar banki bilan ishlash;
- Internet tarmog'idan maqsadli foydalanish;
- Berilgan topshiriqning ratsional yechimini belgilash;
- Ma'lumotlar bazasini tahlil etish;
- Ish natijalarini ekspertizaga tayyorlash va ekspert xulosasi asosida qayta ishlash;
- Topshiriqlarni bajarishda tizimli va ijodiy yondashish;
- Ishlab chiqilgan yechim, loyiha yoki g'oyani asoslash va mutaxassislar jamoasida himoya qilish.

Mustaqil ishlarni bajarish yuzasidan tavsiyalar.

Talabaning mustaqil ishi – o'quv vazifasini dars berayotgan o'qituvchisidan tizimli ravishda uzoqlashgan holda mustaqil bajaradigan ish turi hisoblanadi. Bunday ish turiga nazorat va kurs ishi, referatlar, konspektlar va boshqalar kiradi. O'qituvchi talabalarga kerak bo'lgan ma'ruzalarning materiallarini beradi va ularni o'zlari mustaqil ish materiallari bilan to'ldirishi

kerak. Shuni takidlash kerakki, talabalarning mustaqil ishi maqsadli, tizimli va aniq rejalashtirilgan bo'lsa, talaba o'zi mustaqil yangi bilimlar olsa mustaqil ish ijobiy natijalar bera oladi.

Talabaning mustaqil ishi – bu turli xil individual yoki guruhli vazifalarni o'qitish usullaridan foydalangan holda bajariladigan amaliy dars (seminar, praktikum) bo'lib, bunda talabalar yangi bilimlarini, yoki oldin olgan bilimlarini umumlashtiradi.

Mustaqil ta'limning to'g'ri tashkil etilishi o'qituvchi va talaba hamkorligining samarasini oshiradi. Talabalarda mustaqil ta'lim orqali murakkab bo'lgan mavzular ustida ishlash ko'nikmalari shakllanadi. Mustaqil fikrlash - shaxsning shunday qobiliyatiki, u tufayli odam narsa va hodisalar xususida o'z qarashi va nostandart yechimlariga ega bo'ladi. Mustaqil fikr-insonning narsa va hodisalar, jamiyatda ro'y berayotgan hodisalarning mohiyati xususida o'z qarashlari bo'lishini taqozo etadi, uning bilish va anglash imoniyatlari chegarasini kengaytiradi. "Shuni alohida ta'kidlash lozimki, mustaqil fikrlash bir qarashda shaxsning individual xususiyati bo'lsa-da, bu xususiyat jamiyatda, insonlar o'rtasidagi munosabatlar muhiti yaxshi bo'lganda rivojlanadi". Demak, mustaqil fikrlash ijtimoiy muhitga bog'liq qobiliyat ekan, guruh sharoitida tashkil etiladigan mustaqil ishlar, bahs va tortishuvlarning oqilona yo'lga qo'yilishi ijobiy natija beradi.

Foydalanilgan adabiyotlar ro'yxati:

1. Karimova V.M. Ijtimoiy psixologiya va ijtimoiy amaliyot: Universitetlar va pedagogika institutlari uchun o'quv qo'llanma. – T.: "Universitet", 1999. – 96 b.
2. N.B.Kamilova " Muammoli o'smir: tashxis,tadqiqot metodlari. T. 2004 y.
3. Usmanova E.Z. O'quvchilarda mustaqil tafakkurni qanday qilib rivojlantirish mumkin. – T.: O'zbekiston, 2000. – 23 b.
4. Абдурасулов Ё. Туркий тилларнинг қиёсий-тарихий грамматикаси. – Тошкент, 2009.



5. Dadaboyev H., Xolmanova Z. Turkiy tillarning qiyosiy-tarixiy grammatikasi. –Toshkent, 2015.

YOSHLARNI MA'NAVIY MADANIYATINI SHAKLLANTIRISHGA TA'SIR ETUVCHI MA'RIFIY QADRYATLAR

Yuldashev Javohir Abduraxim o'g'li

Namangan davlat pedagogika instituti Gumanitar fanlar kafedrasida dotsenti.

Pazliddinova Farida Zaynobiddin qizi

Namangan davlat pedagogika instituti o'zbek tili va adabiyoti yo'nalishi 1-bosqich talabasi.

TEL: +998996561565 f.fazliddinova06@gmail.com

***Annotatsiya:** Axloqiy tarbiya, milliy qadryatlar, va ularning hayotimizda tutgan orni, talimiy axloqiy yonalishlar, ularning mazmun mohiyatini yosh avlodga singdirish, madaniy munosabatlarni rivojlantirish shaxs sifatidagi nuqtai nazarini qaror toptirish yonalishlari belgilab berilgan.*

***Kalit so'zlar:** talim, tarbiya, axloq, odob, qadryatlar, talimiy axloqiy yonalishlar tatqiqotlar, oliy talim muassasalarida madaniy munosabatlar, tarix zarchashmalari.*

KIRISH. Bugungi globallashuv jarayonida dunyoning har qarich yerida inson ongi va tafakkuri uchun jiddiy kurash ketayotgani ayni haqiqatdir. Birda yovuz, birda madaniy ko'rinshdagi bu kurash har birimizdan atrofga teran nazar tashlash jahonda kechayotgan turfa jarayonlarni aql va tafakkur bilan sarhisob etishga undaydi.

Davlatimiz rahbarining jamiyat hayotining tanasi iqtisodiyot bo'lsa uning joni, ruhi ma'naviyatdir degan so'zlari mohiyatidagi uyg'onish nafasi Hazrat Navoiy davlatlariga mohiyatan uyg'un bo'lib, uchunchi renessans poydevorini yaratishga azm u shijoat bilan kirishgan xalqimiz uchun juda tarbiya, yaxshi xulq aql-idrok,

bilim, ma'naviy naqadar tengsiz, qudratva ruhiy manba ekanligini yana bir bor anglatadi.

Demak, yuksak manaviyat bilan jamiyat hayotining tanasi bo'lgan iqtisodiyot vujudiga jon, ruh kiradi, unga tiriklik, tengsiz yaratuvchi qudrat baxsh etadi. Negaki ma'naviyat va ma'rifat barcha zamonlarda tengsiz qudrat, baxt-saodat, tinchlik, bunyidkorlik, hamjihatlik mezon ruhiy poklanish va qalbni yuksaltiruvchi ne'mat bo'lib kelgan. Chunki u millatni, xalqni, demakki insonlarni yuksak fazilatlar, kamolatga yo'llovchi axloqiy mezonlar asosida yashashga, xudbinlik, g'aflat asiriga aylanmay hamisha yaxshilik yo'lida bedor bo'lishga, bu olamni obod qilishga go'zallikka burkashga chorlagan.

Endilikda, "Ma'naviy-marifiy ishlar tizimini tubdan takomillashtirish chora-tadbirlarini to'g'risidagi" qarorda ta'kidlanganidek xalqimiz ayniqsa yoshlarni jaholat soyasidan asrash, tinimsiz, chiranib yotgan ma'naviy tahdidlardan himoya qilish uchun tashkiliy amaliy va ilmiy tatqiqot ishlarini yangi talablar asosida yo'lga qo'yish va bu yo'nalishda davlat tashkilotlari fuqorolik jamyati institutlari, ommaviy axborot vositlari hamda xususiy sektorning ijtimoiy hamkorligini mustahkamlash borasidagi ishlarni yangi bosqichga ko'taradi.

Mavjud muomolarni hal etish yoshlar manaviyatini yuksaltirishda ma'naviy-marifiy ishlarining samarasini va ta'sirchanligini oshirish ko'lami va miqyosini yanada kengaytirish mamlakat aholisi avvola, yoshlar qalbida vatanimizda amalga oshirilayotgan islohatlarga daxldorlik hissini kuchytirish sohadagi ishlarni muofiqlashtirish bo'yicha yagona tizim yaratish yoshlarning ma'naviy axloqiy kompetentligini oshirish, rivojlantirishni talab etadi.

Bu borada nafaqat respublikamiz, balki jahon talim tizimida yoshlarnig ma'naviy, axloqiy kompetentligini rivojlantirish metodikasi raqobatbardosh kadrlar tayyorlash mexanizmi rivojlanishning amaliy pedogogik tizimi o'qitish modellari texnolog taraqqiyot g'oyalari bilan uyg'unlashtirilgan interfaol dasturlar ta'lim tizimi yo'lga qo'yilyabdi.

Jahon oliy talim tizimidagi yoshlarni kasbiy ijtimoiylashtirish, manaviy-axloqiy kompetentligini rivijlantiriah, ijtimoiylashtirish ma'naviy axloqiy

kompetentligini rivojlantirish, ijtimoiy faolligi va tashabbuskorligini tarbibiylash metodikasini takomillashtirish bo'yicha ilmiy-tatqiqotlar olib borilmoqda.

ILMIY TAHLIL: Manaviy-axloqiy tarbiya jarayonini rivojlantirish borasida milliy qadryatlardan foydalanish yo'llari va milliy tarbiya asoslari, oliy ta'lim tizimida ma'naviy-axloqiy tarbiyani shakllantirishning pedagogik asoslari oliy ta'lim tizimida ma'naviy-axloqiy tarbiyani shakllantirish hamda bo'lajak mutaxassislarning ma'naviy-kasbiy tayyorgarligi muammosi, ayniqsa ta'lim muammosalarida tarbiyaviy ishlar tizimini samarali tashkil etish masalalari bo'yicha juda ham ko'p ishlar amalga oshirilayabdi..

Talaba-yoshlar ma'naviy madaniyatini shakllantirishga doir shakl va metodlar tizimi ma'naviy-axloqiy qadriyatlari sharhlab organish metodikikasi taraqqiyotida juda muhim.

Shunisi e'tiborliki, manaviy-axloqiy tarbiya yo'nalishlarini ta'lim bosqichlarni bo'yicha tasniflash mustaqillik davridagi pedagogik tadqiqotlarning yetakchi xususiyatidir.

O'ZARO FIKR ALMASHISH: Tahlillar asosida yoshlarning ijtimoiy-iqtisodiy faolligi va tashabbuskorligini rivjilantirishda manaviy-axloqiy fazilatlar, ma'naviy faoliyat kabi komponentlarni o'z ichiga olishi aniqlandi.

XULOSA: bugun yurtimizda tinchlik va barqarorlik hukm surayotganligiga qaramay, bunday buyon ham mustaqillik asrab-avaylash, himoya qilish va mustahkamlash ustivor maqsad bo'lib qolaveradi.

O'zbekiston yoshlari ham ana shu oliy ne'matlardan barhamand bo'layotgani bilan bog'liq bo'lsa ikkinchidan mustaqillik yillarida ana shu muqaddas qadriyat va milliy an'analarga tayangan holda yashash huquqini ham beradi. Uni saqlab qolish uchun mustaqillikni asrab avaylashi kerak bo'ladi.

Malumki, mustaqillikgacha milliy o'zlikni anglashga bo'lgan tabiiy intilish johilona inkor etilar edi.

Bugun yoshlar o'z milliy tarixini o'rganmoqda. Ona tili, madaniyat urf-odat va an'analarning qayta tiklanib borayotgan ularni o'zligini anglashga shart-sharoitlarni yaratib berish berayotgani ham shunchaki milliy-ma'naviy qadryatlarni o'rganib qolayotgani yoq. Bu ilmiy maqoladan ko'rish mumkinki

milliy qadryatlar bugungi yoshlar tarbiyasi uchun juda muhim bolib ulaning hayotida tarbiya eng asosiysi bo'lsa talim, milliy qadryatlar, tarixni o'rganish juda muhim va kelajak avlod uchun asos va tayanch bo'luvchi asosiy omildir.

FOYDALANILGAN ADABIYOTLAR:

1. Karimov I.A."BIZ kelajagimizni oz qolimiz bilan quramiz.7 jild 1999
2. Karimov.I.A"Vatanimiz va xalqimizga sadoqat bilan xizmat qilish-oliy saodatdir 2007
3. Milliy istiqlol goyasi:asosiy tushuncha va tamoyillar 2019

GLOBALLASHUV DAVRIDA TA'LIM TARBIYANING O'RNI VA AHAMIYATI

Nozima Foziljanova

Namangan davlat pedagogika instituti Pedagogika fakulteti Maktabgacha ta'lim yo'nalishi 1-bosqich talabasi

Annotasiya: *Globallashuv asosan universal voqealik sifatida qarshini asosan , uning tarxidirlari ilgari surishdi . Globalalshuv ijtimoiy borliqga oid universal voqealik taminot bo'la oladimi? Bunga aniq javob berish mushkul . CHunki jahon tarixini Yaspers aytganidek " bashorat qilish qiyin" bu tarix ertaga qaysi tomonga o'zgaradi , qanday qadriyatlarini targ'ib etadi, ularning asoschilari kimlar bo'ladi , degan savollarga degan jabob berishni hech kim oz zimmasiga ololmaydi . Shunday ekan insoniyat bugun o'z taqdirida nimalargadir umid qilib , nimaalrnidir ezozlab aslida tavkkal nm yashashga majbur .globallashuvni universal voqealik deb atashda ana shu bir tomondan ongimiz va umid ikkinchi tomondan tavakkalchilik vafidoylik yotadi.*

Kalit so'zlar: *globallilik, ta'lim va tarbiya, madaniyat, badiiy asarlar*

Kirish

Bugungi kunga kelib yurtimizda 3 renessans poydevori qurish ishlari amalga osha boshladi .Xususan vazirlar mahkamasi 06 07 2020 yildagi " umumiy orta

talim muassalarida “tarbiya “fanini bosqichma bosqich amaliyotga joriy etish chora tadbirlari to’g’risida”gi 422 son qarrorini qabul qildi yagona “ tarbiya” fani 1 9 sinflarda 2021 o’quv yilidan 10 11 sinflarda esa 2021 2022 o’quv yilidan boshlab ajratilgan umumiy soatlar doirasida “ odobnoma , vatan tuyg’usi , milliy istiqlol g’oyasi va ma’naviyat asoslari hamda’, “ dunyo dinlari tarixi” fanlarini birlashtiradi . Bu shundan dalolat beradiki jadal suratlarda rivojlanish ffaqatgina ilm fan yutuqlariga iqtisodiyotni ko’tarish bilan bir qatorda insonlarning dunyo qarashini ham shunday o’stirish muhim masaladir. Globallashuv mazmun mohiyatiga nazar tashlasak. Globallashuv -bu hayot suratlarining beqiyos darajada tezlashuvi demakdir . Yana” globallashuv millat va elatlar mamalakatlarining madaniy , ma’naviy , iqtisodiy jihatidan uyg’unlashuviga olib keladigan jarayondir . Bugungi dunyoning taraqqiyoti ichki va tashqi omillar ostida yuzaga kelmoqda . Ichki va tashqi omillar asosan axborot vositasi bilan ta’sir ko’rsatmoqda .[1]

Globallashuv asosan universal voqealik sifatida qarshini asosan , uning tarxidori ilgari surishdi . Globalalshuv ijtimoiy borliqga oid universal voqealik taminot bo’la oladimi? Bunga aniq javob berish mushkul . CHunki jahon tarixini Yaspers aytganidek “ bashorat qilish qiyin” bu tarix ertaga qaysi tomonga o’zgaradi , qanday qadriyatlarni targ’ib etadi, ularning asoschilari kimlar bo’ladi , degan savollarga degan jabob berishni hech kim oz zimmasiga ololmaydi . Shunday ekan insoniyat bugun o’z taqdirida nimalargadir umid qilib , nimaalrnidir ezozlab aslida tavkkal nm yashashga majbur .globallashuvni universal voqealik deb atashda ana shu bir tomondan ongimiz va umid ikkinchi tomondan tavakkalchilik vafidoylik yotadi.

Globallashuv va integratsiya bosh sektorlarining takidlashicha, demokratik taraqqiyot insoniyat vujudga kelgan ideal, fuqarolik jamiyati halqalar faraon, erkin yashaydigan makondir. G'arb davlatlarining sharq davlatlariga o'tkazayotgan tazyiqi, turli sanksiyalar e'lon qilishi, ularning jahon bozorida, erkin savdo sotiqa qatnashishni cheklashi, hatto o'z milliy an'analariga, tarixiy madaniy paradikmasiga muvofiq yashashga harbiy tajavvusi g'arbona demokratiyaning yoyilmagani bilan izohlanadi. Globallashuv inson omilini unutish mumkin emas. Tadqiqotchilar ko'pincha inson huquqlari va erkinliklari masalalarini tilga olish

bilan cheklanishadi bu bizning fikrimizcha yetarli emas. Huquq va erk inson ma'naviyatiga taluqli bir qirra, jihati. Ular inson ma'naviyatini to'la qamrab ololmaydi. Shuning uchun globallashuv g'arbona voqelik, fenomen bo'lsada uning harakat doirasi, dasiri umumsayyoraviy harakatlarga ega bo'lgani uchun sharq tarixiy madaniy paradigmasining o'ziga xos, immanent xususiyatlari borligini inkor qqilolmaydi.[2]

P. Ratlend globallashuv deganda kishilar va halqalar, davlatlar o'rtasidagi aloqalarning umuminsoniy mohiyat kasb etishi deb tushunadi. Ushbu talqin ga asoslanib, u globallashuvga informatsiya texnologiyalar vositasida voqelik va masofalarning qisqarishi transmilliy uyushmalar rolining oshishi, davlatlarning iqtisodiyotga aralashishining kamayib borishi, erkin savdo sotiqni global hodisaga aylanishi jahon valyutasining va uni almashtirish tartibining yuzaga kelishi, hizmat ko'rsatish sektorlarning iqtisodiy hayotda real voqelikka aylanishi liberal demokratik qadriyatlarining jahonga yoyilishi, siyosiy institutlarning milliy manfaatlariga va globallashuvga xizmat qilishi odatiy holga aylanishi, bazi davlatlarning o'z madaniy merosini global taraqqiyot modeli sifatida taqdim etishga intilishi, yevropalashish ananasining keng davom etishi va bunda AQSh yetakchi rol o'ynashi kabilar xos, deb hisoblaydi. Globallashuv XX asrga taluqli hodisadir. R. Robertson globalizatsiya deganda satsial munosabatlarning lokal holat tan global holatga o'tishi, bir birini toldiruvchi bazi holatlarda biz biri bilan to'qnashuvchi gomoginizatsiya va geteroginazatsiya jarayonlarini tushunadi.[3]

Ilm-fan texnika texnologiyalarning intellektual izlanishlar insonning erkin ijod qilish qilish huquqining real voqelikka aylantiradi. XX asrda ular ayrim kishilarning, elitaning kasb kori doirasidan chiqib huquqqa aylantiradi global huquq esa chegara bilmaydi, u huquq fenomenini barcha kishilarning ularning irqi, millati, ijodiy kelib chiqishi hatto qiziqishidan qattiy nazar hayot tarziga, erkiga aylantiradi. Buyuk zamondoshimiz A. N Farobiy insondagi bilishga bo'lgan ehtiyoj, qiziqish ahloq, madaniyat ikki yo'l bilan, ya'ni talim va tarbiya yo'li bilan hosil qilinadi, talim degan so'z xalqlar va shaharliklar o'rtasida tugma fazilat va amaliy kasb hunar fazilatlarini birlashtirish degan so'z dur. Tarbiya esa amaliy ish va tajriba bilan o'rganishdir yani shu xalq, millatning amaliy malakalaridan iborat

bo'lgan ish harakatga kasb hunarga qiziqsalar shu qiziqish ularni butunlay o'z davlatlari uchun mehr uyg'otadi maqsadni amalga oshirishda jaht va gayrat mo'ljallangan ishni bajarishda zor ta'sirga ega nazariy bilimlarning yo ustozlar yo hikmatlar o'rgatadilar deydi. Ilm-fan, intellektual izlanish ijodiy faoliyat turlari hisoblanadi. Ular o'zining satsional funktsiyalariga ega. Bu funktsiyadan biri tabiiy va ijtimoiy sharoitlariga moslanuvchanlikdir. Tabiiy va ijtimoiy sharoitlar kishilarning izlanishga kashfiyotlariga, yangi yangi vositalarini, usullarini yaratishga, faoliyat doiralarini qiziqishlarini kengaytirishga undagan. Tabiiy va ijtimoiy sharoitlarni kishi tayyor holda topadi. Tayyor shart sharoitdan qo'rqmaslik ularni mukammallashtirish istagi, samarali ishlash usullarini topishga qiziqishi, ehtiyoji kishilardan, Farobiy iborasini ishlatganda, jahd va g'ayratni talab etgan b davr ruhoni holatlarga talim va tarbiya qo'shilgan, natijada ilmiy izlanish ayrim kishilar ammalarga aylangan. XX asr ilm-fan texnika va texnologiya intellektual izlanish ayrim kishilarga xos faoliyat turi sifatida yashab keladi. Jamiyatning demokratlashuvi axborot texnologiyalarining keng yoyilishi mazkur faoliyat turi sifatida yashab keladi.[4]

Talim-tarbiya, ilm-fan, maorifni qanchalik muhim va zarur bo'lmasin ular har doim ham kutilgan, ijobiy natijalarga olib kelavermaydi. Ha, shaxsni shakllantirishda bu omillar muhim lekin ularga hamma muammolarni hal etadi, "qodiri mutlaq" deb qarash mumkin emas. Maxsus sotsiologik tadqiqotlar ko'rsatdiki, kishilarning ko'pchiligi agar qayta yashash imkoni bo'lganida, hozirgi svilizatsiya, taraqqiyot orzu, xayol bo'lgan davrda yashashni istashadi. Vaholanki, ideologiya, talim tarbiya, ilm fan otmishni ideallashtirmagan, bu holda kishilardan otmishni ideallashtirmagan, bu holda kishilarda otmishni ideallashtirish qayerdan paydo bo'lgan ekan?

Respondentlar borini emas, xayolida, orzusidagiday borini ezozlashga tayyor ekan, globallashuv muommosini g'arb tajribasi misolida o'rgangan A. A. Zinovyev yozadi:XX asr kishilar kelajakka umid qilgan oxirgi asr bo'ldi. Undan keyin kelajak keldi, kishilar unga bo'lgan Umiddan ayrildilar". [5]

Xulosa

Globalashuv jarayonida ta'lim va tarbiya jamiyatning barqaror rivojlanishi va madaniy merosning saqlanishi uchun muhim omil hisoblanadi. Bu davrda ta'limning asosiy vazifasi yosh avlodni zamonaviy texnologiyalar, fan-texnika yutuqlari va axborot oqimidan samarali foydalanishga o'rgatishdan iborat. Tarbiya esa shaxsda milliy va umuminsoniy qadriyatlarni uyg'unlashtirish, vatanparvarlik, ijtimoiy mas'uliyat va ma'naviy barkamollikni shakllantirishga xizmat qiladi.

Globalashuv nafaqat imkoniyatlar, balki xavf-xatarlarni ham keltirib chiqaradi. Bu sharoitda milliy o'ziga xoslikni saqlash, axloqiy me'yorlarga rioya qilish va ma'naviy qadriyatlarni yoshlar ongiga singdirish tarbiya jarayonining muhim maqsadiga aylanadi. Shuningdek, ta'lim jarayonida raqamli savodxonlik, tanqidiy fikrlash, muloqot madaniyati va ko'nikmalarni rivojlantirishga e'tibor qaratiladi.

Xulosa qilib aytganda, globalashuv sharoitida ta'lim va tarbiya jamiyatning intellektual salohiyatini oshirish, inson kapitalini rivojlantirish hamda ma'naviy-axloqiy qadriyatlarni himoya qilishning asosiy omilidir. Shu bois, davlatlar ta'lim va tarbiya tizimini modernizatsiya qilishga, milliy va umumbashariy manfaatlarni uyg'unlashtirishga katta e'tibor qaratmoqda.

Foydalanilgan adabiyotlar ro'yxati:

1. M.S Xadjiyeva. Globalashuv asoslari o'quv qo'llanma. Samarqand -2023 yil.
2. momova, M. (2020). "Globalashuv davrida ta'lim va tarbiya masalalari" — Milliy va global ta'limning o'zaro ta'siri haqida.
3. Nishonov, Sh. (2018). "Ta'lim jarayonlarida innovatsiyalar" — Zamonaviy ta'lim texnologiyalari va globalashuvdagi roli.
4. Ismoilov, Q. (2021). "Tarbiya nazariyasi va metodikasi" — Tarbiya usullarini globalashuv davrida zamonaviylashtirish haqida.
5. Shodmonov, A. (2021). "Milliy ta'lim tizimida globalashuvning o'rni va ahamiyati" — Globalashuv jarayonida milliy ta'limning o'zgarishi.

BADIIY TA'LIM AN'ANALARINI O'RGANISHDA AMALIY SAN'AT TURLARINING TARIXI VA RIVOJLANISHDAGI O'RNI

Abdumannopova Sadbarxon Abdulvohid qizi

Namangan davlat pedagogika instituti Tasviriy san'at ixtisosligi 1-kurs magistranti

***Annotatsiya:** Ushbu maqolada badiiy amaliy san'atining rivojlanish tarixi, insonlar hayotidagi o'rni va estetik dunyo qarashining shakllanishiga ta'siri, xalq amaliy san'atining dunyo xalqlari san'ati bilan taqqoslanishi, hozirgi zamon muammosi va uning ko'p qirraliligi va murakkabligi muhim omil sifatida qaralishi haqida ma'lumotlar berilgan.*

***Kalit so'zlar:** amaliy bezak san'ati, naqqoshlik, gilamdo'zlik, gobelen, kashtachilik, etnografiya, ijodkorlik, bashariyat,*

KIRISH

O'zbek amaliy san'ati insoniyat madaniyatida o'ziga xos muhim o'rinni egallaydi. O'zbek xalq amaliy san'ati ustalari yaratgan yuksak san'at namunalari turli-tuman o'yma, to'qima naqshinkor buyumlar o'tmishda ham, hozir ham dunyoga mashhur bo'lib, jahonning turli shaharlaridagi amaliy san'at va etnografiya muzeylarida namoyish etilmoqda. Bularning hammasi biz- hozirgi avlodlar uchun benihoya huzurbaxsh faxr manbaidir. Rassom, haykaltarosh, me'mor, kulol, bastakor, yozuvchi va boshqa ijodkorlar yaratgan asarlarni esa, shubhasiz, san'at asari deymiz. San'at qaysi ko'rinishda bo'lmasin kishilarning his-tuyg'usiga, ruhiyatiga ta'sir etuvchi ma'naviy go'zallik, ezgulik sifatida namoyon bo'ladi. Har bir ijodkor o'zgacha izlanadi, o'zgacha mehnat qiladi. Ana shuning uchun ham san'atning o'ziga xos turlari mavjud. Xalq amaliy san'ati ganchkorlik, yog'och o'ymakorligi, misgarlik, kashtachilik, gilamdo'zlik, zargarlik, zardo'zlik, kulolchilik, naqqoshlik kabi bir qancha turlarga ajraladi. Bu san'at turlarining barchasi o'zining uzoq tarixi va istiqboliga ega. Har bir xalq, millat jahon san'atining ravnaqiga qaysidir darajada o'z ulushini qo'shib kelgan. Yangi-yangi ijodiy izlanishlar evaziga san'at namunalari vujudga kelgan.

ADABIYOTLAR TAHLILI VA METODOLOGIYA

Xalqlar, millatlar, shuningdek, davrlar san'ati bir-biriga qo'shilib borib rivojlanadi, o'zgacha namunalarini yuzaga keltiradi. Shuning uchun ham san'atda yangicha oqimlar, yo'nalishlar, uslublar shakllanmoqda. Madaniyat taraqqiyoti

natijasida, xalqlar o'rtasidagi madaniy, ma'naviy aloqalar rivojlanib borar ekan, san'atga bo'lgan talab kundan-kunga oshib bormoqda. O'z-o'zidan ma'lumki, umumiy ma'naviyat oshgan sari san'atga bo'lgan iste'mol qilish hissi kuchayadi. Bu borada oddiy bir misol sifatida bozorlar va savdo do'konlaridagi narsa va buyumlarni qanchalik rang-barang tasvirlar bilan bezatilishini bir ko'z oldimizga keltiraylik. Xalq amaliy san'ati har bir xalqda mavjud bo'lib, ular bir-biridan yuqorida qayd qilinganidek, amaliy san'atning janrlari, buyumlar tayyorlashda qo'llanadigan material, shakl, tuzilish, rang, bezak, o'lchovlar jihatidan bir-biridan farq qiladi

Amaliy san'atning yana bir muhim xarakterli belgilaridan biri yillar davomida xalq ustalari ijodida qo'llanib kelingan badiiy an'analar hisoblanadi. Bu xususiyat ko'proq har bir xalqning yashayotgan muhit, tabiat, iqlim sharoitlariga bog'liqdir. Chunki amaliy san'at ustasi o'z asarini yaratayotganda, go'zallikni tevarak-atrofdan, tabiatdan oladi. Masalan, o'zbek xalq ustalari o'z ishlarida toychoq, qo'zichoq, tovus tasvirlarini, shimoliy o'lkalarning ustalari bug'u, kiyik tasvirlarini ishlaydilar. Asar materialiga esa o'zbek ustalari ganch, loy, mis kabilarni, shimoliy xalqlar yog'och va hayvon suyaklarini ko'proq qo'llaydilar. Yuqorida qayd qilganimizdek, asar koloritiga iqlim ham ta'sir ko'rsatadi. Shimoliy o'lkalar iqlimi sovuq bo'lgani uchun u yerdagi ustalar ko'proq sovuq ranglarni, issiq iqlimli O'zbekiston ustalari esa iliq ranglarni ishlatadilar. Shunday qilib, har bir xalqning amaliy san'atida o'z an'analari shakllanadi. Respublikamizda san'atning keng tarqalgan turlaridan biri – gilamchilik va gobelendir. Bu san'at asarlari hayotda ishlatiladigan buyumlar – idish-tovoq, kiyim-kechak, uy jihozlari, o'yinchoqlar va boshqa shu kabilarni o'z ichiga oladi. Amaliy bezak san'ati asarlari odamlarning kundalik turmush ehtiyojlarini qondirish, tevarak-atrofga, bog'rog'lar, uylarning tashqi va ichki ko'rinishiga go'zallik kiritishga xizmat qiladi. Bu san'at dastgoh san'atidan o'zining bevosita xalq ehtiyojlariga moslanganligi bilan farq qiladi va inson hayotida ishlatiladigan buyumlarning mazmuni bilan bog'lanadi. Amaliy san'atda hayotdagi mavjud narsalar (masalan, daraxtlar, gullar, qushlar, hayotiy lavhalar va h.k.) aks etadi. Lekin ular mustaqil xususiyatga ega bo'lmasdan, ma'lum bir buyum mazmuni va shakli bilan bog'lanib, uni bezashga

xizmat qiladi. Amaliy san'at buyumlari birmuncha erkin – ijodkor tafakkuri mahsuli sifatida yaratiladi va u tevarak-atrofga fayz kiritishga qaratilgan bo'ladi. Masalan, jimjimador ustun, eshik, darvozalar, devorlarning tashqi va ichki tomonlariga ishlanadigan rangli naqsh va bo'rtma tasvirlarni bunga misol qilib ko'rsatish mumkin. Amaliy san'at juda qadim zamonda shakllangan bo'lib, xalq hunarmandchiligi tarzida rivojlanib, san'atning asrlar davomida rivoj topgan va barhayot turi bo'lib kelgan. Bularning hammasi tasviriy san'at vakillarining mehnat va ijodiy ishlari natijasidir. Haqiqatdan ham, rassomlar mehnatiga har kuni, har qadamda duch kelamiz. Ammo bu ijodkorlar faoliyatining ko'p jihatlari haqida deyarli ko'pchilik yaxshi bilmaydi ham. Asrlar mobaynida yig'ilgan gilamchilik ishlarining nihoyatda boyligi, ranglar uyg'unligiga erishish mahorati, tasvirlarni ishlashdagi texnik usullari xalq ustalari tomonidan avaylab, e'zozlab saqlanib shu kungacha yetib keldi. Bu gilamlar nafaqat Buxoro, Xiva, Qo'qon xonliklari saroylarida, balki uncha katta bo'lmagan mahalla masjidлари, qishloq choyxonalari, mahalla guzarlari, ijtimoiy markazlar, shuningdek mehmonxonalarni ham bezagan. Shunday qilib, naqshlar O'zbekistonda yashovchi aholining kundalik turmushiga bayramona bir kayfiyat baxsh etgan.

MUHOKAMA VA NATIJALAR

O'zbek ustalarining yaratgan asarlari zamirida olamni uning butun nafosati bilan chuqur his etish, inson ichki dunyosini bilish va xalqning serqirra iste'dodi samaralaridan bahramand bo'lish g'oyalari yotadi. Chinakam san'at ustasi bo'lgan odamgina mana shunday asarlar yaratishi va shunday asarlargina yangi-yangi san'at ustalarini tarbiyalashi mumkin. O'zbek xalqi ikki ming yil davomida amaliy san'atning shunday ajoyib namunalarini yaratgan va yaratmoqdaki, ular o'zlarining yuksak badiiy mahorat va nazokat bilan ijro etishlari bilan bugungi kunda ham kishilarni hayratga solmoqda. Ko'p yillik tajribalar, o'lmas iste'dod va xalq tafakkuri bilan yo'g'rilgan har bir chinakam san'at asari ranglar sehr-jodusi bilan qalbimizga ilhom bag'ishlab, ma'naviy dunyomizni yanada boyitadi. San'at asrlar davomida insoniyatni o'ziga ohangrabodek jalb qilib kelgan. U insonlarning quvonchi va kulfatida eng yaqin do'st, maslahatgo'y bo'lgan. Amaliy san'at turlari

o'ziga xos xususiyatlariga ko'ra bir-biridan farq qilsa-da, lekin ro'zg'orda qo'llanilishiga ko'ra o'zaro chambarchas bog'liq bo'lib, biri ikkinchisini to'ldiradi.

Xalq amaliy san'ati insoniyatning har jihatdan mukammal, erkin va go'zal jamiyat sari yo'lida unga sadoqat bilan xizmat qilib, unga hamohang tarzda o'zi ham rivoj topgan. Inson ongi, ma'naviy-badiiy didi, ehtiyojlari o'sib, turmushi faollashib borgani sari uning ma'naviy talablarini qondirishi lozim bo'lgan xalq amaliy san'ati ham, uning mazmuni, badiiy ifoda vositalari ham boyib, behisob badiiy uslublar, oqimlar, turlar maydonga kelgan va rivojlangan. Yaqin o'tmishda o'zbek amaliy san'atining eng rivojlangan ganchkorlik, naqqoshlik, yog'och, suyak va tosh o'ymakorligi, kandakorlik, pichoqchilik, zargarlik, kashtachilik, zardo'zlik, gilamchilik, kigizchilik, savatchilik, bo'yrachilik kabi turlarining o'ziga hos bajarish texnologiyalari, haqiqiy milliy nomlari, ularga hos atamalari, o'ziga hos maktablari, uslublar hamda shu sohalarda nom qozongan ustalarning xizmatlari unutila borib, alal oqibat yo'q bo'lib ketish havfi ostida qolgan edi. Bunday holat hozirgi kunda san'atkorlar, xalq ustalari, muallimlar va san'at xavaskorlari oldiga amaliy bezak san'atini saqlab qolish, ularni har tomonlama o'rganish va rivojlantirish yosh avlodga san'at sir-asrorlarini o'rgatish orqali o'rinbosarlar tayyorlash, san'at asarlarini keng targ'ib qilish orqali jamoatchilikning estetik didini, madaniy darajasini yanada yuqori bosqichga ko'tarishga erishish vazifalarini qo'yadi. Madaniyat taraqqiyoti natijasida, xalqlar o'rtasidagi ma'naviy aloqalar rivojlanib borar ekan, san'atga bo'lgan talab kundan-kunga oshib boraveradi. O'z-o'zidan ma'lumki, umumiy ma'naviyat oshgan sari san'atga bo'lgan iste'mol qilish hissi kuchayadi. Bu borada oddiy bir misol sifatida bozorlar va savdo do'konlaridagi narsa va buyumlarni qanchalik rang-barang tasvirlar bilan bezatilishini bir ko'z oldimizga keltiraylik. Xalq amaliy bezak san'ati har bir xalqda mavjud bo'lib, ular bir-biridan yuqorida qayd qilinganidek, amaliy san'atning janrlari, buyumlar tayyorlashda qo'llanadigan material, shakl, tuzilish, rang, bezak, o'lchovlar jihatidan bir-biridan farq qiladi. Shunday qilib, har bir xalqning amaliy bezak san'atida o'z an'analari shakllanadi.

XULOSA

Shunday qilib, insonlarning kundalik turmush tarzida keng qo'llaniladigan barcha narsa va buyumlarning nafis va go'zal bo'lishiga odamlar qanchalik intilayotganligini o'zi bu mavzuning zaruriyatiga yetarli dalildir. Tasviriy san'at borasidagi nazariy bilimlarni ilmiy pedagogik jihatdan talqin etish masalasiga san'at tushunchasining o'zini tahlil qilish orqali yondashish maqsadga muvofiqdir. Odamlar tomonidan biror-bir ish, narsa, buyum va hokazolarning mohirlik bilan bajarilishi va maromiga yetishi inson mehnatining san'atkorona bajarilganligini bildiradi. Demak, pedagogning ham o'z mehnatini puxta, chiroyli, kam-ko'stsiz bajarishi san'atkorlik namunasi bo'lib hisoblanadi.

FOYDALANILGAN MANBA VA ADABIYOTLAR RO`YHATI

1. Bulatov S.S. Naqqoshlik. – Toshkent: –Fan va texnologiya, 2010.
2. Bulatov S.S. Amaliy bezak san'ati mashg'ulotlari metodikasi. – Toshkent: TDPU, 2008.
3. Bulatov S.S. Ashurova M.O. Amaliy san'at qisqacha lug'ati. – T.: Qomuslar bosh tahririyati, 1992.
4. Bulatov S.S, Tolipov T «Go'zallik falsafasi». -T., «Fan va texnologiya». 2008.
5. Xolmatov B.Q. Naqqoshlik. – T.: Iqtisod-moliya, 2007.
6. G'ulomov K. Ashyolarga badiiy ishlov berish. – T.: Bilim, 2004.
7. Zohidova D. Hunarmandchilikka kirish. -T.: UMKXTRI. 2001.

PEDAGOGIK ETIKAGA OID ASOSIY TAMOYILLARNING TAHLILI

Zaynobidinova Naima Inomidinova

Namangan davlat pedagogika instituti

f.f.n.,katta o'qituvchi

Sayfullayeva Madina Baxodir qizi

NamDPI Ta'lim va tarbiya nazariyasi va metodikasi

(boshlang'ich ta'lim)1-kurs magistranti

Annotatsiya: Mazkur maqolada o'qituvchi va o'quvchilarning ta'lim-tarbiya jarayonida milliy va umuminsoniy qadriyatlari, pedagogik etika tamoyillari, sharq allomalarining o'z asarlaridagi qarashlari va ahamiyati yoritilgan.

Kalit so'zlar: etika, Avesto, tafakkur, pedagogik etika, amaliy faoliyat, pandnoma, insonparvarlik, halollik, ma'naviy-axloqiy fazilat, tamoyil.

Аннотация: В данной статье освещены национальные и общечеловеческие ценности педагогов и учащихся в образовательном процессе принципы педагогической этики взгляды и значение работ восточных ученых

Ключевые слова: Этика, Авеста, мышлены, педагогическая этика, практическая деятельность, гуманизм, честность, принцип.

Annotation: In this article, the national and universal values of teachers and students in the educational process, the principles of pedagogical ethics, the views and importance of the works of Eastern scholars are highlighted.

Keywords: ethics, Avesto, thought, pedagogic ethics, practical activity, humanitarian, probity, principle, moral calibre.

Yangi O'zbekiston islohotlarining mustahkam huquqiy poydevori bo'lgan yangi tahrirdagi Konstitutsiyamiz hamda davlatimiz rahbarining tegishli farmoni bilan tasdiqlangan "O'zbekiston-2030" strategiyasida pedagog maqomini yuksaltirish vazifasi alohida qayd qilingan. Ushbu masala shunchaki qog'ozni bezagan chiroyli orzu-istak ifodasi emas, balki qat'iy hayotiy maqsad ekani izchil islohotlar davomida kundan kunga yanada yaqqolroq namoyon bo'lib boryapti. Prezidentimiz tomonidan imzolangan "Pedagogning maqomi to'g'risida"gi qonunni fikrimizning tarixiy tasdig'i deyish mumkin. 21 moddadan iborat mazkur qonun bilan yurtimizdagi 700 mingga yaqin pedagogning huquqlari, majburiyatlari hamda faoliyatining asosiy kafolatlari belgilanadi. Qonunda pedagog xodim faoliyatining kafolatlari sifatida uning huquqlari, qadr-qimmat va ishchanlik obro'si davlat himoyasida bo'lishi ko'rsatib o'tilgan. Aynan ushbu qonunning 1-moddasida "Agar O'zbekiston Respublikasining xalqaro shartnomasida O'zbekiston Respublikasining pedagogning maqomi to'g'risidagi qonunchiligida nazarda tutilganidan boshqacha qoidalar belgilangan bo'lsa, xalqaro shartnoma qoidalari qo'llaniladi". Pedagoglar

uchun hukumat tomonidan turli chora- tadbirlar amalga oshirilayotgan bir paytda pedagoglar ham o'z fidokorliklari bilan isbotlashlari kerak. Aynan pedagogik etikaga alohida e'tibor qaratishlari talab etiladi.

Etika axloqshunoslikning falsafiy-nazariy muammolarini va axloqqa doir didaktik-amaliy asarlarni o'z ichiga oladi. U insoniyat o'z tajribasi orqali erishgan donishmandlik namunalarini hikoyatlar, hikmatlar, naqlar, maqollar tarzida bayon etadi, kishilarga axloqning mohiyatini tushuntirib, falsafiy xulosalar chiqaradi, ularga axloqiy qonun-qoidalarga o'rgatadi. Etika o'zining nazariy va ayniqsa, amaliy jihatlari bilan pedagogika fanining asosi hisoblanadi. Ta'lim tizimidagi ta'lim-tarbiya o'zini har qadamda axloqiy tarbiya sifatida namoyon qiladi. Shuningdek, etika psixologiya, sotsologiya, siyosatshunoslik, ekologiya kabi qator fanlar bilan ham mustahkam aloqador, ular muammolarini hal qilishda axloqiy nuqtai nazar, axloqshunoslik nazariyalari muhim ahamiyatga ega. Etikaga oid dastlabki tushunchalar shumerliklarning "Me" qonunlar majmuida uchraydi. Undagi "namlul" tushunchasi insonparvarlik, ezgulik ma'nolarini anglatgan. O'zbek milliy etikasi boshqa falsafiy fanlar kabi mintaqaviy tabiatga ega bo'lib, uning ildizlari Avestoga borib taqaladi. Avestoda ilgari surilgan 3 fazilat- ezgu fikr, ezgu so'z, ezgu amal yaxlitligidan iborat axloqiy g'oya barcha davrlar o'zbek etikasi uchun umumiy tadqiqiy asos bo'lib keldi. Tasavvufiy etikada mazkur yaxlitlik 4 fazilat yaxlitligi (ezgu fikr, ezgu so', ezgu amal va ma'rifat) shaklida namoyon bo'ldi. O'rta asrlar o'zbek etikasida nazariy fikrlar bilan pandnoma usulidagi hikoyatlar omuxtaligi bilan ko'zga tashlanadi. Bu jihatdan temuriylar davridagi pandnomalar, ayniqsa, Navoiyning "Mahbub ul-qulub" asari noyob hisoblanadi. Keyingi davrlardagi eng e'tiborli pandnoma Gulxaniyning "Zarbulmasal" asaridir. Pedagogik etika nafaqat o'qituvchining kasbiy faoliyatida muhim, balki tarbiya jarayonining samaradorligini oshirishda ham hal qiluvchi ahamiyatga ega. Hozirgi davrda o'quvchilar ta'lim-tarbiya jarayonida milliy va umuminsoniy qadriyatlarni, axloqiy normalarni o'zlashtiradilar. O'quvchi eng yaxshi insoniy fazilatlarini, axloq-odobni, muloqot madaniyatini asosan o'qituvchi timsolida anglab olishini unutmash kerak. O'quvchilar jamoasida o'qituvchilar bilan o'zaro munosabatlar insonparvarlik tamoyillariga asoslanadi. Ular ikki xil bo'lib biri rasmiy, ikkinchisi

esa norasmiy muomala hisoblanadi. Rasmiy muomala munosabatlari O‘zbekiston Respublikasining Qonunlari, direktiv hujjatlariga asoslanadi. Norasmiy muomala pedagogik etika va estetikaning qonuniyatlariga va o‘qituvchi odobiga asoslanadi va jamoaning har bir a‘zosi tomonidan ixtiyoriy ravishda bajariladi. Muloqot odobi psixologik qonuniyatlar odob normalari va qoidalari, talablari hamda o‘qituvchilar jamoasining fikri asosida boshqariladi

“Kasb etikasi” fani bo‘lajak o‘qituvchilarning pedagogik odob-axloqini shakllantirishda muhim ahamiyat kasb etadi, chunki u nafaqat kasbiy-pedagogik etikaning nazariy asoslarini o‘rganishni, balki tegishli me‘yoriy hujjatlarni tahlil qilishni ham o‘z ichiga oladi. Pedagogik etika bu o‘qituvchilarning o‘z ishida odob-axloq va axloqiy normalarga rioya qilishga doir tamoyillarni o‘rgatadigan soha. Pedagogik etika asosiy tamoyillari quyidagilardan iborat:

Insoniylik tamoyili –o‘qituvchilar va talabalar o‘rtasidagi munosabatlar inson huquqlari va erkinliklarini hurmat qilishga asoslanishi kerak. O‘qituvchi talabaning shaxsiy xususiyatlarini va ehtiyojlarini inobatga olib, ularni rivojlantirishga intilishi lozim. Insoniylik tamoyilining asosiy jihatlari quyidagilardan iborat:

- Hurmat va qadrlash-o‘qituvchi har bir o‘quvchini o‘z shaxsiyati, qadriyatini hurmat qilish
- O‘quvchilarning fikrlari va nuqtai nazarlarini tinglash va ularni qadrlash
- Baholash va rag‘batlantirishda adolatni ta‘minlash

Bundan tashqari sharq mutafakkirlari insonni oliy qadriyat deb bilganlar va ta‘lim-tarbiya jarayonida insonparvarlikni asos qilib olganlar. Alisher Navoiy ta‘lim-tarbiya berishda mehr-shafqat, sabr va halollikni muhim deb hisoblagan. Abu Nasr Forobiy esa axloqiy tarbiyani jismoniy va aqliy tarbiya bilan uyg‘un holda olib borish zarurligini ta‘kidlagan

Adolat tamoyili tamoyili- o‘qituvchi barcha talabalarga teng munosabatda bo‘lishi hech kimni kamsitmasligi kerak . Har bir talabaning individual qobiliyatlarini va ehtiyojlariga qarab yondashuvlarni ishlab chiqishi zarur. Bu tamoyilga sharq mutafakkirlarining qarashlari ham mavjud,ular o‘qituvchi va

o'quvchi o'rtasidagi munosabatlarda adolatni muhim mezon sifatida ko'rsatganlar. Forobiy adolatni jamiyatning muhim asosi deb bilgan va uni ta'lim jarayonida qo'llashni tavsiya qilgan. Bu o'quvchilar orasida teng munosabatni ta'minlash, ularga nisbatan kamsitish va nohaqlikka yo'l qo'ymaslikni nazarda tutadi. Allomalarimiz ta'lim-tarbiya jarayonida nafaqat ilmiy bilimlar, balki axloqiy va ma'naviy qadriyatlarni shakllantirishni ham muhim deb bilganlar. Ularning pedagogik etikasi bugungi kunda ham dolzarb bo'lib, ta'lim jarayonida qo'llanilishi mumkin bo'lgan boy merosni ifodalaydi.

Xushmuomalalik va hurmat tamoyili - o'qituvchi va talabaning bir-biriga nisbatan hurmat bilan munosabatda bo'lishi kerak. Xushmuomalalik va o'zaro hurmat jamiyatdagi madaniyatni rivojlantiradi va ta'lim muhitini sog'lom qiladi. O'qituvchi va o'quvchi o'rtasidagi samarali muloqot va tarbiya jarayonining asosiy tamoyillaridan biridir. Ushbu tamoyil nafaqat ta'lim jarayonini yuqori darajada tashkil qilish, balki insonlararo munosabatlarni uyg'unlashtirishda muhim o'rin tutadi. Xushmuomalalik tamoyili pedagogik jarayonda:

- O'qituvchining suhbatdagi samimiyati- o'quvchilarga nisbatan iliq va ochiq muloqot yuritish
- Teng muomala qilish- har bir o'quvchiga hurmat bilan yondashish, ularning fikrlari va his-tuyg'ularini hisobga olish
- Pozitiv yondashuv –intizomiy masalalarda ham mehr va tushunishni saqlab qolish

Hurmat tamoyili-hurmat insonning shaxsiy qadriyatlarini e'tirof etish va uning or-nomusiga putur yetkazmaslikni nazarda tutadi. Pedagogik etikada bu tamoyil :

- Shaxsiy fazilatlarni qadrlash –har bir o'quvchining qobiliyatlari va shaxsiy xususiyatlariga mos ravishda yondashish
- O'quvchilar fikrini tinglash- ularning fikrlash qobiliyatlarini rivojlantirish va baholashda halollikni ta'minlash
- Haqorat va kamsitishni rad etish nafaqat muloqotda, balki tarbiyaviy jarayonning barcha bosqichlarida hurmatga asoslangan muhitni yaratish.

Mazkur tamoyillarni pedagogik faoliyatga to'liq tatbiq etish orqali nafaqat bilimlarni samarali uzatish, balki sog'lom va ma'naviy yuksak avlodni tarbiyalashga erishiladi. Har bir pedagogik jarayonni amalda qo'llayotganda juda ehtiyot bo'lish talab etiladi. O'qituvchi o'zining xulq-atvori orqali barcha tarbiyalanuvchilarga o'rnak bo'ladi, shuning uchun har bir muammoli vaziyatni xushmuomalalik bilan bartaraf etish kerak.

Mas'uliyat tamoyili – pedagogik faoliyatni mas'uliyat muhim ahamiyatga ega. O'qituvchi o'z ishiga va talabalariga nisbatan mas'uliyatni to'liq tushunishi va bu mas'uliyatni bajarishda adolatli bo'lishi kerak

Xolislik tamoyili-har qanday qaror qabul qilinganda qaror qabul qiluvchi ma'lumotlarni xolislik bilan tahlil qilinmasa, uning chiqargan qarorida bir yoqlamalik, qarorni ma'lum tomonlarga burish hodisasi kuzatiladi. Xolislik bilan chiqarilgan qarorda hech bir tomonning manfaatlari alohida qaralmaydi va qaror his-tuyg'ularga berilmasdan chiqariladi

- Ta'lim jarayonining doimiy rivoji tamoyili-bu pedagogik jarayonda o'qituvchi va o'quvchilar o'zaro hamkorlikda bilim, ko'nikma va madaniyatni doimiy takomillashtirishga qaratilgan tamoyildir. Bu tamoyil o'qituvchining kasbiy mahorati, tarbiya va ta'lim jarayonidagi yangiliklarni o'zlashtirishga intilishi hamda o'quvchilarning har tomonlama rivojlanishi uchun sharoit yaratishni o'z ichiga oladi. tamoyilning asosiy jihatlari

- Ta'lim mazmunining yangilanishi- ta'lim jarayoni jamiyatning ehtiyojlariga mos ravishda doimiy yangilanib borishi kerak. O'qituvchi o'quv dasturlari va dars uslubiyatida zamonaviy yondashuvlarni qo'llashi zarur

- Pedagogning doimiy o'zini rivojlantirishi– o'qituvchi o'z malakasini oshirib, ilmiy va metodik bilimlarini kengaytirib borishi kerak. Bu orqali u o'quvchilarning ehtiyojlariga mos keladigan ta'limni tashkil etadi.

Ushbu tamoyil pedagogik etikada jamiyatning ma'naviy va ilmiy rivojlanishi uchun zarur bo'lgan uzviylik va uzluksizlikni ta'minlashga yordam beradi. Pedagogikadagi shaxsni shakllantirish, tarbiyalash, ta'lim berish jarayonlarini pand-nasihatlarsiz, tarbiya darslarisiz tasavvur qilib bo'lmaydi. Shu bois etika o'zining nazariy va amaliy jihatlari bilan pedagogikaning asosi

hisoblanadi. Amaliy etikaning yana bir muhim jihati bilim, ilm malaka, iste'dod va qobiliyat bo'lib, ular ham muayyan axloqiy kamolot zaminida shakllanadi. Ba'zi bir qarashlarga ko'ra, axloqning fanga aloqasi yo'q. Bunday qarashlarni to'g'ri deb bo'lmaydi. Chunki etika predmeti, tadqiqod doirasi, qonuniyatlari, kategoriyalari va tamoyillari unga fan maqomini berish uchun daxl qilmaydi. Ma'naviy- axloqiy fazilatlarga ega bo'lmagan kishilar ilm-fanni o'rganishga ham, halol mehnat qilishga ham rag'bat qilmaydilar. Shu sababli jamiyat taraqqiyotining barcha bosqichlarida avvalo o'sib kelayotgan yosh avlodni tarbiyalab, ularga ta'lim berish davlatning asosiy vazifalaridan hisoblanadi. O'zbek milliy ta'limshunosligidagi ta'lim-tarbiya ishlari tizimida ham axloq-odob tarbiyasi ustuvor ahamiyatga ega bo'lgan.

Ma'rifatparvar alloma Abdulla Avloniy fikricha: Ilm dunyoning izzati, oxiratning sharofatidir. "Ilm inson uchun g'oyat muqaddas bir fazilatdur, zero ki ilm bizga o'z ahvolimizni harakatimizni oyna kabi ko'rsatur, zehnimizni, fikrimizni qilich kabi o'tkir qilur, ilmsiz odam mevasiz daraxt kabidur". Alloma limning nazariy ahamiyatning ko'rsatibgina qolmasdan, balki amaliy faoliyat uchun hayotiy zaruriyat ekanligini ham ta'kidlab o'tadi. Jumladan " Ilm bizni jaholat qorong'usidan qutqarur, madaniyat ma'rifat dunyosiga chiqarur, yomon fe'llardan, buzuq ishlardan qaytarur , yaxshi xulq odob sohibi qilur. Butun hayotimiz, salomatligimiz, saodatimiz ,sarvatimiz, maishatimiz, himmatimiz, g'ayratimiz, dunyo va oxiratimiz ilmga bog'liqdur." .

Birinchi Prezidentimiz I.A.Karimov ham shunday deydi: "Ta'limni tarbiyadan, tarbiyani esa ta'limdan ajratib bo'lmaydi—bu sharqona qarash, sharqona hayot falsafasi",—degan g'oyatda o'rinli fikrlarni bildiradi. Shunday ekan bilim, ilm, iste'dod, tajriba asosida shakllangan ma'naviyat inson faoliyatiga o'ziga xos yo'nalish imkoniyat beradi. Insonning har qanday mehnat jarayonida erishgan malakasi, kasbi, inson miyasida chuqurroq o'rin olgan tushunchalari amaliy etikaning meyorlari orqali tarbiyalash bilan erishish mumkin.

Foydalanilgan adabiyotlar

1.L.Muhammadjonova, F.Abidjonova .Etiket. O'quv qo'llanma. T.:Universitet. O'zMU,2018

2. Nurmatova M., Muhammadjonova L., Ma'naviyaning axloqiy asoslari .T.: Universitet O'zMU 2013
3. Xoliqov.A., Pedagogik mahorat. Darslik. -T.: Iqtisod-moliya 2009
4. Xodjayev B.X. Umumiy pedagogika nazariyasi va amaliyoti. Darslik.-T.: Sano STANDART
5. A. Avloniy. Tanlangan asarlar. Tomlik. 2T., Ma'naviyat. 1994
6. I. A. Karimov. Yuksak ma'naviyat yengilmas kuch., Ma'naviyat, 2008
7. www.tdpu.uz
8. www.ziyo.edu.uz
9. www.ziyonet.uz
10. <https://rimal.uz.wikipedia.org/wiki/Etika>

TA'LIM TIZIMIDA MILLIY MADANIYATNI SHAKLLANTIRISHNING NAZARIY ASOSLARI

Ismoilov Temurbek Islomovich

Namangan davlat pedagogika instituti

"Pedagogika va psixologiya" kafedrasida professori

Mirzaraximova Zilola Mirzohid qizi

zilolamirzaraximova1@gmail.com

Namangan davlat pedagogika instituti

Pedagogika nazariyasi va tarixi mutaxassisligi 1- bosqich magistranti

***Annotatsiya:** Ushbu maqola ta'lim tizimida milliy madaniyatni shakllantirishning o'рни va ahamiyatini o'rganishga qaratilgan. Milliy madaniyatni shakllantirish – ta'lim tizimining eng muhim vazifalaridan biridir. Bu nazariy asoslar, o'quvchilarda milliy madaniyatni, qadriyatlarini, an'analarni va tilni rivojlantirishga yordam beruvchi pedagogik yondashuvlarni ishlab chiqadi. Milliy madaniyatni ta'lim tizimiga joriy qilish orqali yosh avlodning o'z vataniga bo'lgan hurmatini va bog'liqligini oshirish, ularni o'z madaniyatini va tarixini qadrlashga undash muhimdir. Shu bilan birga, milliy madaniyatni global darajada tan olish*

va o'rganish, ta'limni boyitish va ko'p madaniyatli jamiyatda erkin fikrlashni rivojlantirish imkonini yaratadi. Nazariy asoslar, o'zgaruvchan ijtimoiy va madaniy sharoitlarda ta'lim tizimini milliy madaniyatini shakllantirishdagi muhim rolini ko'rsatadi. Milliy madaniyatni shakllantirish jarayonida ta'lim tizimi, o'quv dasturlari, pedagogik usullar va o'qituvchilarning roli muhim ahamiyatga ega. Ushbu jarayon nafaqat milliy indentifikatsiyani mustahkamlash, balki jamiyatda tenglik, hurmat va o'zaro o'zaro anglashuvni rivojlantirishga ham yordam beradi. Ta'lim tizimi jamiyatni shakllantiruvchi, uning rivojlanishiga ta'sir ko'rsatuvchi va madaniy merosni avlodlarga yetkazuvchi muhim institutdir. O'zbekistonda ta'lim tizimi milliy madaniyatni shakllantirishda, xalqning tarixiy va madaniy qadriyatlarini o'quvchilarga yetkazishda muhim rol o'ynaydi. Milliy madaniyatning shakllanishi nafaqat til, san'at, adabiyot kabi sohalarda, balki shaxsiyat va dunyoqarashning shakllanishida ham o'z ifodasini topadi. Ushbu maqolada ta'lim tizimida milliy madaniyatni shakllantirishning nazariy asoslari ko'rib chiqiladi.

Kalit so'zlar: *madaniyat, ta'lim, milliy madaniyat, ta'lim tizimi, metodlar, tarix, san'at, milliy qadriyatlar, an'analar, milliy ong, aktiv metodlar, intefaol metodlar, milliy indentifikatsiya, Integratsion yondashuv, madaniy meros, madaniy qadriyatlar*

Аннотация: *Данная статья направлена на изучение роли и значения формирования национальной культуры в системе образования. Формирование национальной культуры – одна из важнейших задач системы образования. Он разрабатывает теоретические основы, педагогические подходы, способствующие развитию у учащихся национальной культуры, ценностей, традиций и языка. Внедряя национальную культуру в систему образования, важно повышать уважение и привязанность подрастающего поколения к своей родине, побуждать их ценить свою культуру и историю. В то же время это создает возможности для признания и изучения национальной культуры на глобальном уровне, обогащения образования и развития свободного мышления в мультикультурном обществе. Теоретические основы указывают на важную роль системы образования в формировании национальной*

культуры в меняющихся социальных и культурных условиях. В процессе формирования национальной культуры важную роль играет система образования, учебные программы, педагогические методы и роль педагогов. Этот процесс способствует не только укреплению национальной идентичности, но и развитию равенства, уважения и взаимопонимания в обществе. Система образования является важным институтом, формирующим общество, влияющим на его развитие и передающим культурное наследие поколениям. Система образования в Узбекистане играет важную роль в формировании национальной культуры, доведении до учащихся исторических и культурных ценностей народа. Формирование национальной культуры находит свое выражение не только в таких областях, как язык, искусство, литература, но и в формировании личности и мировоззрения. В данной статье будут рассмотрены теоретические основы формирования национальной культуры в системе образования.

Ключевые слова: *культура, образование, национальная культура, система образования, методы, история, искусство, национальные ценности, традиции, национальное сознание, активные методы, интерактивные методы, национальная идентичность, интеграционный подход, культурное наследие, культурные ценности.*

Annotation: *This article is aimed at studying the role and significance of the formation of national culture in the educational system. The formation of a national culture is one of the most important tasks of the educational system. It develops theoretical foundations, pedagogical approaches that help students develop national culture, values, traditions and language. By introducing national culture into the educational system, it is important to increase the respect and dependence of the younger generation on their homeland, to encourage them to appreciate their culture and history. At the same time, it makes it possible to recognize and learn national culture at a global level, enrich education and develop free thinking in a multicultural society. Theoretical foundations indicate an important role in the formation of national culture of the educational system in changing social and cultural conditions. In the process of forming a national culture, the educational*

system, educational programs, pedagogical methods and the role of teachers are important. This process will not only strengthen national identification, but also promote equality, respect and mutual understanding in society. The educational system is an important institution that shapes society, influences its development and conveys cultural heritage to generations. The educational system in Uzbekistan plays an important role in the formation of national culture, in communicating the historical and cultural values of the people to students. The formation of national culture is expressed not only in such areas as language, art, literature, but also in the formation of personality and worldview. This article will consider the theoretical foundations of the formation of national culture in the educational system.

Keywords: *culture, education, national culture, educational system, methods, history, art, national values, traditions, national consciousness, active methods, intefaoal methods, national indentionality, integrative approach, cultural heritage, cultural values.*

Kirish. Hozirgi kunda ta'lim tizimida milliy madaniyatni shakllantirish juda ham muhim hisoblandi. Har bir xalq o'zining milliy madaniyatiga ega. Bugungi kundagi bizning asosiy vazifalarimizdan biri yoshlarimiz ongiga milliy madaniyatni singdirishdir. Milliy madaniyat – bu o'z xalqining tarixiy, milliy, diniy va madaniy qadriyatlari, an'analarini o'z ichiga olgan, ijtimoiy hayotning barcha jabhalariga ta'sir ko'rsatadigan tizimdir. Milliy madaniyatni shakllantirish jarayonida oilaviy, mahalliy va ijtimoiy omillar muhim ahamiyatga ega. Bu omillar nafaqat milliy kimlikni saqlashda balki jamiyatni birlashtirish, o'zlikni anglash, jamiyatimizning kelajagini shakllantirishda muhim ahamiyatga ega. "Madaniyat (arabcha – madinalik, shaharlik, ta'lim-tarbiya ko'rgan) tabiat va o'zaro munosabatlarda aks etadigan inson faoliyatining o'ziga xos usuli" deb 2019-yilda nashrdan chiqqan Jahon falsafasi qomusida asarida shunday ta'rif berilgan. Madaniyat – jamiyat, inson ijodiy kuch va qobiliyatlari tarixiy taraqqiyotining muayyan darajasi. Madaniyat mohiyatiga ko'ra moddiy va ma'naviy madaniyatga bo'linadi. Moddiy madaniyat moddiy faoliyatning barcha sohalari hamda uning natijalarini (mehnat qurollari, turar joy, kiyim-kechak, kundalik turmush buyumlari, transport, aloqa va

boshqalar) ni o'z ichiga oladi. Ma'naviy madaniyatga ong, ma'naviyat sohalari (bilim, ta'lim-tarbiya, axloq, huquq, falsafa, adabiyot, din, san'at va boshqalar) kiradi.[1]

Madaniyat tushunchasi ilk bor Mark Tuliyl Sitseronning "Tuskulan qo'lyozmalari" (er. av. 45 y.) asarida qo'llay boshlagan. G'arbda madaniyat (kultura) atamasi nemis yuristi Samuel Pufendorf (1632-1694) tomonidan XVII asrda iste'molga kiritgan bo'lib, fransuz ma'rifatparvarlari tomonidan ommalashtirilgan. Rossiyada bu atama XIX asrning o'rtalariga istemolda bo'la boshladi. Madaniyatni faqatgina inson bilan tasavvur qilsa bo'ladi. Madaniyat - inson faoliyatining bosh mezonidir. Insonlar faoliyati davomida madaniyat shakllanganini e'tirof etishimiz mumkin. "Madaniyat — insondagi yetuk fazilatlarning madaniylashuvi orqali amalga kiritilishini kuzatamiz. "Madaniyat" tushunchasini odatda san'at, fan va din tushunchalari bilan chegaralanishi maqsadga muvofiq emasligini aytishimiz mumkin. Zero, madaniyat tushunchasi ostida muayyan millatning tarixi, mentalitetiga xos ko'rinishlari ifodalanadi. Millat e'tikidning asl mohiyati ochib beriladi. Madaniyat harqanday millatning hayotida o'ziga xos o'rin tutadi. E. Sepir fikri bilan aytganda, jamiyatning faoliyat va fikrlash tarzini madaniyat belgilasa, aynan qanday fikrlashini til belgilaydi. Bu esa tilga nafaqat madaniyatdan mustaqillik maqomini beradi, balki ularning o'zaro munosabatiga belgilovchilik ahamiyatini ham yuklaydi[2]. Madaniyat orqali millat nutqiy faoliyatning o'rinli ko'rinishi maqsadga muvofiqdir

Madaniyat- bu, insonlarning ijodiy faoliyati tufayli yaratilgan moddiy va ma'naviy boyliklar majmuini ifodalashdan tashqari, o'zida jamiyatning taraqqiyot darajasini aks ettiradi, ya'ni jamiyatdagi bilim, mezon va qadriyatlarining yig'indisi madaniyatni hosil qiladi. Ta'lim tizimida milliy madaniyatni shakllantirishda o'qituvchilarning o'рни beqiyosdir. Ular har bir o'quvchilarga milliy madaniyatni singdirib, ularni vatanparvarlik ruhida tarbiyalaydi.

Asosiy qism. Milliy madaniyatni shakllantirish – ta'lim tizimining eng muhim vazifalaridan biridir. Har bir xalqning o'ziga xos madaniy qadriyatlari, an'analari va urf-odatlari bo'lib, bu qadriyatlarni yosh avlodga etkazish ta'lim tizimining ustuvor vazifasi hisoblanadi. Bugungi kunda dunyo ta'lim tizimi jahon

miqyosida globalizm va modernizatsiya jarayonlarining ta'sirida rivojlanayotgan bo'lsa-da, milliy madaniyatning ahamiyatini unutmaslik zarur. Milliy madaniyatni shakllantirishning nazariy asoslarini tahlil qilish, uning ta'lim tizimidagi o'rni va ahamiyatini belgilash, yoshlarning madaniy va ma'naviy kamolotiga hissa qo'shish ta'lim sohasidagi eng dolzarb masalalardan biridir. Birinchi Prezidentimiz Islom Karimov ham o'zlarining "O'zbekistonning taraqqiyot yo'li" asarlarida milliy madaniyatni ta'lim tizimidagi o'rni, xalqning madaniy qadriyatlarini saqlash va rivojlantirish, o'quvchilarda milliy o'zlikni anglashning zarurligi haqida chuqur mulohaza yuritiladi.

"Milliy madaniyatning ta'lim tizimida roli – Milliy madaniyatning ta'lim tizimidagi roli millatning ma'naviy va intellektual merosini avlodlarga yetkazish, milliy o'zlikni anglashni mustahkamlash hamda talabalarda milliy qadriyatlar asosida axloqiy va estetik fazilatlarni shakllantirishdan iborat. Milliy madaniyat – bu xalqning tarixiy va madaniy merosi, urf-odatlar, til va san'ati, diniy e'tiqodlari, mehnat va ijtimoiy hayoti bilan bog'liq qadriyatlar yig'indisidir. Milliy madaniyatni ta'lim tizimida shakllantirishning birinchi va asosiy maqsadi – yoshlarni o'z xalqining madaniy merosi bilan tanishtirish, ularni o'z madaniyatiga hurmat, sevgi va faxr bilan qarashga o'rgatishdir.

Ta'lim tizimi milliy madaniyatni shakllantirishda bir qancha yo'nalishlarda faoliyat olib boradi:

1. *Milliy tilni o'rganish va rivojlantirish.* Milliy madaniyatning asosiy tarkibiy qismlaridan biri – til hisoblanadi. Til, birinchi navbatda, xalqning fikrlash tarzini, qadriyatlarini va madaniy merosini ifodalaydi. Shuning uchun ta'lim tizimida milliy tilni chuqur o'rgatish, uning rivojlanishiga hissa qo'shish muhim ahamiyatga ega.

2. *Tarix va madaniyatni o'rganish.* Milliy tarixni va madaniyatni o'rganish yoshlarni o'z tarixini sevishga, uning buyukligi va muhimligini tushunishga o'rgatadi. Ta'limda tarixni milliy manbalar asosida o'qitish, shaxsiyatlar, tarixiy voqealar va madaniy yodgorliklar haqida ma'lumot berish, yoshlarga o'z xalqining merosini anglashda yordam beradi.

3. *San'at va adabiyot.* Milliy san'at va adabiyotni o'rganish nafaqat estetik qoniqish, balki ma'naviy kamolotni ham ta'minlaydi. O'zbek adabiyoti, musiqa, tasviriy san'at va xalq amaliy san'ati kabi sohalarda ta'lim olish yoshlarni o'z madaniy merosi bilan yanada chuqurroq tanishtiradi.

4. *Milliy qadriyatlar va an'analarning targ'ib qilinishi.* Har bir xalqning o'ziga xos an'analari va qadriyatlari bo'lib, ularni yoshlar orasida targ'ib qilish ta'lim tizimining muhim yo'nalishlaridan biridir. Milliy bayramlar, marosimlar, mehmondo'stlik va hurmat kabi qadriyatlar yoshlar ongida shakllantiriladi." [1] Ta'lim tizimida milliy madaniyatni qanchalik muhimligini shu yo'nalishlardan ham bilib olishimiz mumkin. Milliy madaniyatni shakllantirish jarayonida bir qancha ta'lim metodlaridan foydalanish mumkin. Ular orasida:

1. *Tarbiyaviy metodlar:* Bu metodlar orqali o'quvchilarni axloqiy qadriyatlar, milliy g'urur, ma'naviyat va insonparvarlikka o'rgatish mumkin. Tarbiyaviy ishlar sinfda, maktabdan tashqari faoliyatlarda amalga oshiriladi.

2. *Tadqiqot va ijodiy ishlar:* Yoshlarni milliy madaniyatga doir mavzularda ilmiy ishlar yozishga, tadqiqotlar o'tkazishga va ijodiy loyihalarda ishtirok etishga undash, ularni o'z madaniy merosi bilan tanishtirishda muhim vositadir.

3. *Madaniy-ijodiy tadbirlar:* Milliy an'analarga oid ma'naviy va madaniy tadbirlar, musobaqalar, ko'rgazmalar va san'at namoyishlari orqali o'quvchilarni milliy madaniyatga jalb etish mumkin." [2] Milliy madaniyatni shakllantirishda ta'lim metodlarini ahamiyati juda ham katta. Bu metodlar orqali biz milliy madaniyatni yoshlarni ongida mustahkamlashimiz lozim.

Ta'lim tizimi milliy madaniyatni shakllantirishda mustahkam poydevor bo'lsa-da, bu jarayonni amalga oshirishda jamiyatning boshqa institutlari ham faol ishtirok etishi lozim. Oila, ommaviy axborot vositalari, madaniyat va san'at sohalari ta'lim tizimi bilan hamkorlikda, milliy madaniyatni shakllantirishga hissa qo'shishi kerak. Jamiyatda o'zgargan ijtimoiy sharoitlar, yangi texnologiyalarning rivojlanishi, globalizatsiya jarayonlari milliy madaniyatning saqlanishi va rivojlanishi uchun yangi imkoniyatlar yaratmoqda. Biroq, shu bilan birga, milliy madaniyatni yo'qotib qo'ymaslik uchun ta'lim tizimi milliy qadriyatlarni saqlashga alohida e'tibor qaratishi zarur". [3] Milliy madaniyatni saqlash va rivojlantirish ta'lim

tizimida muhim rol o'ynaydi. Ta'lim jamiyatdagi avlodlarga milliy madaniyatni o'rganish va hurmat qilish, milliy o'zligimizni anglashni o'rgatadi. Oila, mahalla va ijtimoiy omillar bir-biri bilan chambarchas bog'liqdir. Bu omillar barchasi birgalikda milliy madaniyatni shakllantiradi va rivojlantiradi. Milliy madaniyat — bu xalqning tarixiy, etnik, diniy, estetik va axloqiy qadriyatlari, urf-odatlarini, an'analari, san'ati, musiqa, adabiy merosi va boshqa madaniy belgilaridan tashkil topgan murakkab tizimdir. Ta'lim tizimi esa jamiyatning madaniy, ilmiy va axloqiy ehtiyojlariga mos ravishda, o'quvchilarda milliy qadriyatlarni, milliy tilni, san'atni, madaniy g'oyalarni singdirishga qaratilgan tizimdir. Ta'lim jarayonida milliy madaniyatni shakllantirish o'zbek xalqining tarixiy rivoji, urf-odatlarini, an'analari va adabiy merosi bilan chambarchas bog'liqdir. Milliy madaniyatning ta'lim tizimidagi o'rni o'quvchilarga o'z xalqining tarixini, tilini, san'ati va axloqiy qadriyatlarini o'rgatishda namoyon bo'ladi. Bu jarayon milliy uyg'onish, madaniy sirni saqlash va uni kelajak avlodlarga etkazish, shuningdek, jahon madaniyatiga integratsiyalashuvni ta'minlashda muhim ahamiyatga ega.

Milliy madaniyat — bu xalqning tarixiy, etnik, diniy, estetik va axloqiy qadriyatlari, urf-odatlarini, an'analari, san'ati, musiqa, adabiy merosi va boshqa madaniy belgilaridan tashkil topgan murakkab tizimdir. Ta'lim tizimi esa jamiyatning madaniy, ilmiy va axloqiy ehtiyojlariga mos ravishda, o'quvchilarda milliy qadriyatlarni, milliy tilni, san'atni, madaniy g'oyalarni singdirishga qaratilgan tizimdir. Ta'lim jarayonida milliy madaniyatni shakllantirish o'zbek xalqining tarixiy rivoji, urf-odatlarini, an'analari va adabiy merosi bilan chambarchas bog'liqdir. Milliy madaniyatning ta'lim tizimidagi o'rni o'quvchilarga o'z xalqining tarixini, tilini, san'ati va axloqiy qadriyatlarini o'rgatishda namoyon bo'ladi. Bu jarayon milliy uyg'onish, madaniy irsni saqlash va uni kelajak avlodlarga etkazish, shuningdek, jahon madaniyatiga integratsiyalashuvni ta'minlashda muhim ahamiyatga ega. Milliy madaniyatni shakllantirish jarayoni bir qancha nazariy asoslarga tayanadi. Ularning asosiylari quyidagilarni o'z ichiga oladi:

1. Madaniy merosning saqlanishi va uzluksizligi. Madaniy meros — bu o'zbek xalqining tarixi, urf-odatlarini, til va adabiyoti, musiqasi, san'ati va boshqa madaniy yodgorliklaridan tashkil topadi. Milliy madaniyatni shakllantirishning asosiy

nazariy tamoyillaridan biri madaniy merosning uzluksizligini ta’minlashdir. Ta’lim tizimi orqali o’quvchilarga bu merosni o’rgatish, uni saqlash va kelajak avlodlarga etkazish zarur.

2. *Milliy ong va identifikatsiya.* Milliy identifikatsiya va ong shakllanishi, xalqning o’zligini anglashida ta’lim tizimi muhim rol o’ynaydi. Ta’lim jarayonida milliy madaniyatning shakllanishi orqali o’quvchilar o’z tarixiy, madaniy va ma’naviy merosini anglashadi. Milliy kimlik va madaniyatni o’rgatish, o’quvchilarda o’z millatiga nisbatan ijobiy munosabatni shakllantiradi.

3. *Tarixiy va madaniy qadriyatlar.* Ta’lim tizimida tarixiy va madaniy qadriyatlarni o’rgatish milliy madaniyatni shakllantirishning asosiy omillaridan biridir. Tarixni o’rganish orqali o’quvchilar o’z xalqining shakllanish jarayonini, uning urf-odatlarini va an’analarini tushunishadi. Bu jarayon, shuningdek, milliy madaniyatning rivojlanishiga turtki beradi va o’quvchilarning tarixiy xotirasini mustahkamlaydi.

Milliy madaniyatni shakllantirish jarayonida ta’limning metodologik asoslari muhim o’rin tutadi. Buning uchun quyidagi usullar va metodlar qo’llaniladi:

1. *Integratsion yondashuv.* Integratsion yondashuv ta’limda milliy madaniyatni shakllantirishda samarali metodlardan biridir. Bu yondashuv orqali milliy madaniyatning barcha jihatlari — til, adabiyot, san’at, urf-odatlar — bir butun sifatida o’rgatiladi. Integratsion yondashuv, shuningdek, milliy madaniyatni o’rgatishda boshqa fanlar bilan hamkorlikni ta’minlaydi.

2. *Aktiv va interfaol usullar.* Aktiv va interfaol usullar, jumladan, munozara, rolli o’yinlar, guruhli ishlar, taqdimotlar va boshqa pedagogik texnologiyalar, o’quvchilarda milliy madaniyatga bo’lgan qiziqish va ongni rivojlantiradi. Bu metodlar o’quvchilarning yaratijonlik va faoliyatga qiziqishini oshiradi, milliy qadriyatlar bilan bog’liq mavzularni o’rganishda faol ishtirok etishga undaydi.

3. *Madaniyatlararo muloqot.* Madaniyatlararo muloqot o’zbek milliy madaniyatini boshqa xalq madaniyatlari bilan taqqoslab o’rganish orqali o’quvchilarning dunyoqarashini kengaytiradi. Bu yondashuv ta’lim jarayonida milliy madaniyatning global madaniyat bilan bog’liqligini ko’rsatadi va o’quvchilarda turli madaniyatlarga nisbatan ijobiy munosabatni shakllantiradi.

Milliy madaniyatni shakllantirishda ta'lim dasturlari va materiallarining ahamiyati katta. O'zbekistonda ta'lim dasturlari va o'quv materiallari milliy qadriyatlar asosida tuzilgan bo'lib, ular o'quvchilarga o'z xalqining tarixiy va madaniy merosini o'rgatishga qaratilgan. Masalan, adabiyot, tarix, san'at va musiqa fanlari bo'yicha maxsus kurslar va darsliklar yaratilgan. Shuningdek, o'quvchilarning milliy madaniyatni o'rganishiga yordam beradigan multimediya materiallari, filmlar, dokumental dasturlar va interaktiv vositalar ham keng qo'llanilmoqda.

Xulosa. Men xulosa qilib, shuni ayta olamanki, milliy madaniyatni shakllantirish jarayoni nafaqat ta'lim tizimining ichki tizimi bo'lib, balki butun jamiyatning madaniy ijtimoiy va axloqiy rivojlanishiga hissa qo'shadi. Milliy madaniyatni o'rganish, uni hurmat qilish va saqlashni yoshlarni ongiga singdirishimiz lozim. Bu o'z navbatida ijtimoiy barqarorlik, madaniy xushmuomalalik va axloqiy yuksalishning asosiy kafolatidir. Ta'lim tizimi va jamiyat o'rtasidagi yaqin hamkorlik orqali milliy madaniyatni shakllantirishda yuqori samaradorlikka erishishimiz mumkin. Milliy madaniyatni shakllantirishning nazariy asoslari ta'lim tizimining samarali ishlashida muhim omil hisoblanadi. Ta'lim orqali yoshlarni o'z xalqining madaniy merosi bilan tanishtirish, ularni milliy qadriyatlar ruhida tarbiyalash, o'ziga xos identifikatsiyani shakllantirish – bugungi kunda ta'lim tizimining asosiy vazifalaridan biridir. Milliy madaniyatni o'rganish va rivojlantirish jarayoni nafaqat o'quvchilar, balki jamiyatning butun qatlamlari uchun zarur bo'lgan vazifa hisoblanadi. Ta'lim tizimida milliy madaniyatni shakllantirish jarayoni nafaqat o'quvchilarga o'z xalqining tarixiy va madaniy merosini o'rgatish, balki ularning shaxsiy rivojlanishiga ham katta ta'sir ko'rsatadi. Milliy madaniyatni shakllantirishning nazariy asoslari va metodologik yondashuvlari ta'lim jarayonining samaradorligini oshiradi. Bu, o'z navbatida, jamiyatda ijtimoiy barqarorlikni ta'minlash, milliy qadriyatlarni saqlash va rivojlantirishga yordam beradi. Ta'lim tizimining milliy madaniyatga asoslangan rivojlanishi nafaqat o'zbek xalqining madaniy merosini saqlash, balki uning jahon madaniyati bilan uyg'unlashuvini ta'minlashga xizmat qiladi. Yurtimizda Uchinchi Renessans

g‘oyasi ham davlatning, ham yoshlarning, ham ota-onalar va ustozlarning orzu istaklarini birlashtirib, bugun va kelajakni birlashtiruvchi hayotbaxsh g‘oya bo‘lgani uchun ham Prezidentimiz Uchinchi Renessans masalasini milliy g‘oya sifatida ko‘tardilar.

Foydalanilgan adabiyotlar:

1. Xayrullayev M. “Madaniy meros va falsafiy fikrlar tarixi” Toshkent-1985
2. Usmonov F. Til va tafakkur munosabati va tilshunoslikda antroposetsizm tamoyili xususida. Ilmiy xabarnoma, Adu, №2 2015-yil. 94-6
3. Karimov, I. (2009). O‘zbekistonning taraqqiyot yo‘li: Milliy madaniyat va ta’lim tizimi. Toshkent: O‘zbekiston Yozuvchilar uyushmasi.
4. Qodirov, N. (2015). Milliy madaniyat va ta’lim: Nazariy asoslar. Toshkent: O‘zbekiston pedagogika universiteti nashriyoti.
5. Shodmonov, M. (2013). Ta’lim tizimida milliy qadriyatlarning o‘rni. Toshkent: O‘zbekiston fanlar akademiyasi nashriyoti.
6. Tursunov, A. (2018). Ta’lim tizimida madaniyat va etika. Toshkent: Talim nashriyoti.
7. Abdullayev, S. (2010). O‘zbekistonning ma’naviy yuksalishi va ta’lim tizimi. Tashkent: O‘zbekiston Respublikasi O‘quv va metodik markazi.
8. Jumaniyozov, M. (2006). Milliy madaniyat va ma’naviyat. Tashkent: O‘zbekiston Respublikasi Ta’lim va ilmiy-tadqiqot markazi.
9. Nazarov, T. (2008). Ta’lim tizimida milliy qadriyatlar. Tashkent: “O‘zbekistan” nashriyoti.
10. Sagdiev, A. (2015). O‘zbek xalqining madaniy merosi va ta’limda uni shakllantirish. Tashkent: O‘zbek pedagogika jamiyati.
11. Toshmammedov, A. (2012). Milliy ta’limning zamonaviy rivojlanish yo‘nalishlari. Tashkent: O‘zbekiston Milliy Universiteti nashriyoti.
12. Sultanmurodov, F. (2017). Ta’limda madaniy va milliy identifikatsiya. Tashkent: Ma’naviyat va ma’rifat nashriyoti.

13. Mirzayev, R. (2011). O'zbek adabiyoti va ta'lim tizimi. Tashkent: Fan va texnologiya nashriyoti.
14. Shodiev, K. (2014). Milliy madaniyatni o'quvchilarga o'rgatishning pedagogik asoslari. Tashkent: O'qituvchi.
15. Xodjaeva, N. (2013). Milliy madaniyat va ta'lim tizimi: nazariy va amaliy aspektlar. Tashkent: O'zbekiston pedagogika akademiyasi.
16. Maqsudov, A. (2010). Ta'limda madaniyatlararo muloqot va milliy qadriyatlar. Tashkent: Iqtisodiyot va ta'lim akademiyasi.

IJTIMOIIY DAVLAT VA INSON QADRI INTEGRATSIYASIDA ESTETIK TARBIYA

Abdulazizova Soliha Muzaffar qizi

Pedagogika fakulteti Maktabgacha

Ta'lim yo'nalishi 1-bosqich talabasi

Tillayev Bobomurod Abduvohobovich

Gumanitar fanlar kafedrasida katta

o'qituvchisi

Anatatsiya. Mazkur maqola ijtimoiy davlat va inson qadriyatlarini integratsiyasida estetik tarbiyaning ahamiyatini tahlil qiladi. Ijtimoiy davlatda inson huquqlari va erkinliklari ta'minlangan bo'lib, estetik tarbiya bu jarayonda muhim rol o'ynaydi. Estetik tarbiya san'at, go'zallik va ma'naviyat orqali shaxsiy rivojlanish, jamiyatdagi ijtimoiy munosabatlar va ahloqiy qadriyatlarni shakllantirishga xizmat qiladi. Maqolada estetik tarbiyaning insonning ma'naviy yuksalishiga, ijtimoiy mas'uliyat va boshqalar bilan hurmatli munosabatlar o'rnatishga bo'lgan ta'siri ko'rib chiqiladi. Shuningdek, estetik tarbiya orqali ijtimoiy barqarorlik, tenglik va jamiyatdagi umumiy farovonlikni mustahkamlash imkoniyatlari ham tahlil etiladi. Maqola, estetik tarbiyaning ijtimoiy davlatning rivojlanishida va inson qadriyatlarini integratsiyasida o'ziga xos o'rin tutishini ko'rsatadi[1].

***Kalit so'zlar:** Ijtimoiy davlat, inson qadriyatlarini, estetik tarbiya, ma'naviy rivojlanish, san'at, go'zallik, ahloqiy qadriyatlar, ijtimoiy barqarorlik, jamiyatda hurmat, inson huquqlari, ta'lim va madaniyat, shaxsiy rivojlanish, ijtimoiy munosabatlar, etika, madaniy qadriyatlar, yoshlar tarbiyasi, integratsiya, jamiyatdagi tenglik, shaxs va jamiyat aloqalari.*

Ijtimoiy davlat tushunchasi, ayniqsa, inson huquqlari va erkinliklariga asoslangan jamiyatni ifodalaydi. Bunday davlatda insonning o'zini erkin ifodalash, shaxsiy erkinliklari va jamiyatda o'z o'rnini topish imkoniyatlari kengaytiriladi. Shu bilan birga, ijtimoiy davlat inson qadriyatlarini, uning moddiy va ma'naviy ehtiyojlarini ta'minlashni maqsad qiladi.

Estetik tarbiya inson shaxsining shakllanishida, uning ma'naviy yuksalishida, jamiyatdagi ijtimoiy aloqalarini yaxshilashda katta ahamiyatga ega.

Estetik tarbiya – bu san'at, go'zallik va estetik qadriyatlarni anglash, ularga hurmat bilan munosabatda bo'lish, insonning hissiy va ma'naviy dunyosini boyitishga qaratilgan ta'lim jarayonidir. Bu tarbiya shakli nafaqat estetik didni rivojlantirish, balki insonning etik qadriyatlarini, ijtimoiy javobgarligi va jamiyatga bo'lgan hurmatini oshirishga yordam beradi. Ijtimoiy davlatda, ayniqsa, estetik tarbiya orqali shaxsning ichki dunyosini boyitish, uning turli ijtimoiy guruhlar bilan o'zaro aloqalarini mustahkamlash muhimdir[2].

Bunday tarbiya jarayonida san'at va madaniyatning roli katta. O'zbekistonda, masalan, milliy san'at va madaniyat, uning an'analari va qadriyatlarini jamiyatdagi estetik tarbiyaning asosiy manbaiga aylanishi mumkin. San'at asarlari va madaniy tadbirlar orqali shaxslar orasida estetik qarashlar, ideallar va tushunchalar yaratiladi, bu esa jamiyatda umumiy ahloqiy va ma'naviy qadriyatlarni mustahkamlaydi.

Ijtimoiy davlatning asosiy prinsipi inson qadri bo'lib, bu qadriyatlar hayotning barcha jabhalarida – ta'limda, mehnatda, madaniyatda va san'atta – izhor topadi. Estetik tarbiya insonning ichki dunyosini yanada chuqurlashtirib, uning estetik qarashlari va his-tuyg'ularini shakllantiradi. Bu esa o'z navbatida,

insonning o'z-o'zini anglashiga, dunyoni go'zallik va ma'naviyat nuqtai nazaridan ko'rishiga yordam beradi.

Estetik tarbiya, shuningdek, insonning o'ziga bo'lgan hurmatini, boshqalar bilan hurmatli munosabatlar o'rnatishini ta'minlaydi. Insonning go'zallikka, tabiatga va madaniyatga bo'lgan munosabati uning etikasiga va jamiyatdagi o'rniga ta'sir ko'rsatadi. Estetik tarbiya orqali kishilar bir-biriga bo'lgan mehr-muhabbat va samimiy munosabatlarni rivojlantiradi, jamiyatda ijtimoiy hamjihatlikni mustahkamlashga erishiladi.

Ijtimoiy davlatda estetik tarbiya nafaqat individual shaxsni rivojlantirishga, balki jamiyatning ijtimoiy va ma'naviy rivojlanishiga ham xizmat qiladi. Estetik tarbiya, o'z navbatida, insonlar orasidagi hamjihatlik, o'zaro hurmat va hamkorlikni mustahkamlaydi. Bu jarayon orqali shaxslar o'rtasida yaxshi munosabatlar, jamiyatda huquq va erkinliklarga hurmat, ijtimoiy barqarorlik ta'minlanadi.

Ijtimoiy davlatning asosiy maqsadi – har bir insonning erkinligini, huquqlarini va qadriyatlarini ta'minlash, jamiyatda barqarorlikni, adolatni va umumiy farovonlikni yaratishdir. Bunday jamiyatda estetik tarbiya va uning ijtimoiy ahamiyati katta rol o'ynaydi. Estetik tarbiya, go'zallik va san'at orqali insonni nafaqat tashqi dunyo bilan, balki o'z ichki dunyosi, axloqiy qarashlari va ijtimoiy mas'uliyat bilan tanishtiradi. Bu mavzu ijtimoiy davlatning rivojlanishida estetik qadriyatlarning muhimligini tushunishga yordam beradi[3].

Estetik tarbiya – Ijtimoiy davlatda inson qadriyatlarini rivojlantirishning asosiy vositasi.

Ijtimoiy davlatda estetik tarbiya insonning faqat tashqi ko'rinishini emas, balki uning ichki dunyosini, his-tuyg'ularini va ma'naviyatini ham rivojlantiradi. O'zining estetik qarashlari orqali inson o'zining va jamiyatining estetik rivojlanishiga hissa qo'shadi. Estetik tarbiya va uning ijtimoiy roli nafaqat go'zallikni anglashda, balki jamiyatdagi ijtimoiy mas'uliyatni, o'zaro hurmatni va muammolarga estetik qarashni shakllantirishda ham muhim o'rin tutadi.

Estetik tarbiya orqali shaxs nafaqat san'at va go'zallikni anglashni o'rganadi, balki axloqiy va ma'naviy qadriyatlarni ham shakllantiradi. Ijtimoiy davlatda

estetik tarbiya insonni nafaqat boshqalarga hurmat ko'rsatish, balki o'zining shaxsiy haqiqatini va erkinligini anglashga olib keladi[4]. Bunday rivojlanish jamiyatda barqarorlikni, tenglikni va odamlarning bir-biriga bo'lgan hurmatini ta'minlaydi. Shuningdek, estetik tarbiya orqali inson o'ziga va atrof-muhitga bo'lgan mas'uliyatni oshiradi, bu esa jamiyatda sog'lom ijtimoiy munosabatlarni o'rnatish uchun muhimdir.

Ijtimoiy davlatda ta'lim tizimi va madaniyat ijtimoiy va estetik qadriyatlarning rivojlanishiga xizmat qiladi. Estetik tarbiya ta'lim jarayonida nafaqat bilim olish, balki san'at va go'zallikni anglash orqali shaxsiy va ma'naviy rivojlanishga imkon yaratadi. San'at va madaniyat orqali o'quvchilar va talabalar ijtimoiy mas'uliyatni, boshqalar bilan hamkorlikni va o'zaro hurmatni o'rganadilar. Bu esa nafaqat individual shaxsni rivojlantirish, balki jamiyatda ahloqiy qadriyatlarni mustahkamlashga yordam beradi.

Estetik tarbiya, o'z navbatida, inson huquqlari va erkinliklariga hurmat ko'rsatishni o'zida mujassam etadi. Insonning estetik qarashlari va hissiy tajribalari uning ijtimoiy va madaniy huquqlarini tan olishga va hurmat qilishga yordam beradi. Bu jarayonlar inson huquqlari bilan bog'liq bo'lib, har bir insonning o'zligini anglash, erkin va teng yashash imkoniyatiga ega bo'lishiga olib keladi. Estetik tarbiya orqali ijtimoiy davlatda shaxsning huquqlari, erkinliklari va qadriyatlari bir-biriga uyg'unlashadi.

Estetik tarbiya ayniqsa yoshlar orasida muhim o'rin tutadi. Yoshlar ijtimoiy davlatning kelajagini belgilaydi, shuning uchun ularning estetik qarashlari, ma'naviy qadriyatlari va jamiyatdagi o'rni alohida ahamiyatga ega. Estetik tarbiya yoshlarni ijtimoiy hayotga, madaniyatga, san'atga va go'zallikka bo'lgan hurmatga o'rgatish orqali ularning ijtimoiy va ma'naviy rivojlanishini ta'minlaydi. Bu jarayonlar yoshlar o'rtasida madaniy, axloqiy va estetik qadriyatlarni shakllantirishga yordam beradi[5].

Xulosa.

Ijtimoiy davlatda estetik tarbiya nafaqat shaxsiy rivojlanishga, balki jamiyatning ijtimoiy va ma'naviy rivojlanishiga ham xizmat qiladi. Estetik tarbiya, go'zallik va san'at orqali jamiyatda ahloqiy va ma'naviy qadriyatlarni

mustahkamlash, shaxslar o'rtasidagi munosabatlarni yaxshilash va ijtimoiy barqarorlikni ta'minlashga yordam beradi. Estetik tarbiya, shuningdek, inson huquqlari va erkinliklarini anglash, o'ziga va boshqalarga hurmat ko'rsatishning asosiy vositasi sifatida, ijtimoiy davlatning rivojlanishida muhim o'rin tutadi.

Foydalanilgan adabiyotlar:

1. Raxmatullaeva, G. (2019). Estetik tarbiya va uning jamiyatdagi roli. Tashkent: Fan va texnologiya.
2. Mirzoeva, F. (2018). O'zbekistonning ijtimoiy rivojlanishida estetik qadriyatlar. Tashkent: O'zbekiston Milliy universiteti nashriyoti.
3. Berdikulov, A. (2020). Estetik tarbiya: nazariyasi va amaliyoti. Tashkent: Akademiya nashriyoti.
4. Yuldasheva, N. (2017). Ijtimoiy davlatda ma'naviyat va estetik qadriyatlar. Tashkent: O'zbekiston davlat pedagogika universiteti nashriyoti.
5. Zokirova, N. (2015). Ijtimoiy davlat va inson huquqlari. Tashkent: O'zbekiston huquqshunoslik instituti.

GLOBALLASHUV JARAYONINING MILLIY MA'NAVIYATIMIZGA TA'SIRI

Abdumalikova Shohsanam Azizibek qizi

Pedagogika fakulteti Maktabgacha ta'lim

Yo'nalishi 1-bosqich talabasi.

Tillayev Bobomurod Abduvohobovich

Gumanitar fanlar kafedrasida katta

O'qituvchisi

Anatatsiya. Bugungi kunda globallashuv jarayoni dunyo miqyosida insoniyatning barcha sohalarini, jumladan, iqtisodiy, siyosiy, madaniy va ijtimoiy hayotini birlashtirayotgan bir davrda yashamoqdamiz. Bu jarayon natijasida xalqlar o'rtasida axborot almashinuvi tezlashib, madaniyatlar o'rtasida o'zaro ta'sir kuchaymoqda. Shu bilan birga, globallashuv milliy madaniyat, an'analar va

ma'naviyatga o'z ta'sirini ko'rsatmoqda. Globallashuvning milliy ma'naviyatimizga ta'siri, uning ijobiy va salbiy tomonlari, shuningdek, milliy qadriyatlarimizni saqlash va rivojlantirish yo'llari tahlil qilinadi. Bu masala bugungi kunda har bir millatning madaniy mustaqilligini saqlab qolish uchun nihoyatda dolzarb ahamiyat kasb etmoqda.

***Kalit so'zlar:** Globallashuv, globalizatsiya, milliy ma'naviyat, madaniy ta'sir, milliy qadriyatlar, tarixiy an'analar, diniy qadriyatlar, xalq madaniyati, global madaniyat ijtimoiy o'zgarish, milliy rivojlanish.*

Globallashuv jarayoni XXI asrning eng muhim va keng tarqalgan hodisalaridan biridir. U iqtisodiyot, siyosat, madaniyat, ilm-fan va texnologiya sohalarida jahon miqyosida integratsiyaning kuchayishiga olib kelmoqda. Ammo globalizatsiya faqat iqtisodiy va texnologik o'zgarishlar bilan cheklanmay, u milliy madaniyat va an'alariga ham ta'sir ko'rsatmoqda. Ayniqsa, O'zbekiston kabi milliy madaniyat va qadriyatlar mustahkam o'rnatilgan mamlakatlarda globallashuv jarayoni milliy ma'naviyatga, urf-odatlariga va tilga qanday ta'sir qilishi haqidagi savollar muhim ahamiyatga ega[1].

Globallashuv va uning mazmuni. Globallashuv — bu dunyo bo'ylab resurslar, g'oyalar, mahsulotlar va xizmatlarning tezkor almashinuvi, shuningdek, insonlarning o'zaro bog'lanishini anglatadi. Bu jarayonning asosiy xususiyatlaridan biri – xalqlar va millatlar o'rtasidagi chegaralarning kamayishi va bir-biriga nisbatan yaxshiroq tushuncha va integratsiyaning shakllanishidir. Globallashuvning asosiy mexanizmlari orasida texnologik yangiliklar, axborot kommunikatsiya vositalari, savdo va turizm mavjud[2].

Milliy ma'naviyat va uning mohiyati. Milliy ma'naviyat, asosan, millatning tarixiy tajribasi, urf-odatlari, diniy e'tiqodlari, til va san'ati orqali shakllanadi. Har bir millatning o'ziga xos ma'naviy tizimi bor, va bu tizim odamlarning o'ziga bo'lgan munosabatini, jamiyatdagi o'rni va kelajakka bo'lgan qarashlarini belgilaydi. Ma'naviyat, shuningdek, milliy o'zlikni, o'z tarixi va madaniyatini asosiy omil hisoblanadi.

Globallashuvning milliy ma'naviyatga ta'siri. Globallashuvning milliy ma'naviyatga ta'siri ikki tomonlama bo'lishi mumkin: salbiy va ijobiy. Har ikkala ta'sir ham o'zini aniq ko'rsatmoqda.

1. Salbiy ta'sirlar.

Madaniy assimilyatsiya: Globallashuv jarayonida chet el madaniyatlari milliy madaniyatlarga ta'sir o'tkazib, ularni o'zlashtirishga olib keladi. Bu jarayon natijasida milliy urf-odatlar va an'analarning yo'qolishi yoki zaiflashishi mumkin.

Til va adabiyotga tahdid: Global axborot tarmoqlarining keng tarqalishi natijasida ingliz tili kabi global tillar keng tarqalib bormoqda. Bu, o'z navbatida, milliy tillar va ularning boy madaniy merosini xavf ostiga qo'yadi[3].

Madaniy xilma-xillikning kamayishi: Globallashtirilgan dunyoda bitta yirik madaniyatning o'ziga xosligi va unikaligi kamayishi mumkin. Keng tarqalgan mass-kultura va texnologiyalar barcha mamlakatlarga bir xil g'oyalarni tarqatadi, bu esa milliy madaniyatlarni tekislashtiradi.

2. Ijobiy ta'sirlar

Madaniyatlar o'rtasidagi aloqalar: Globallashuv jarayonida milliy madaniyatlar bir-birini yaxshiroq tushunib, bir-biridan o'rganadi. Bu, o'z navbatida, milliy madaniyatlarni boyitadi va yangi g'oyalar bilan to'ldiradi.

Madaniyat va san'atni rivojlantirish: Texnologiyalar va kommunikatsiya vositalari yordamida milliy madaniyatni dunyoga tanitish imkoniyati oshadi. O'zbekistonning turli hududlarida yaratigan san'at asarlari va madaniy meroslari global miqyosda e'tirof etilmoqda[4].

Globallashuv jarayoni milliy ma'naviyatimizga bir qator ta'sirlarni ko'rsatmoqda. Bu ta'sirlar ijobiy ham, salbiy ham bo'lishi mumkin. Quyidagi omillarni ko'rib chiqish mumkin:

1. Madaniyat va an'analar: Globallashuv natijasida boshqa xalqlarning madaniyatlari va qadriyatlari bizning hayotimizga kirib kelmoqda. Bu ba'zan milliy madaniyat va an'alarimizni xavf ostiga qo'yishi mumkin. Masalan, ko'plab yoshlar global madaniyatga qiziqib, o'zlarining milliy madaniyatlarini unutib qo'yishlari mumkin.

2. Texnologiya va kommunikatsiya: Globallashuv texnologik taraqqiyot orqali amalga oshmoqda, va bu, o'z navbatida, milliy madaniyatni saqlash yoki rivojlantirish imkoniyatlarini yaratadi. Masalan, internet va ijtimoiy tarmoqlar milliy madaniyatni targ'ib qilishda foydali vosita bo'lishi mumkin. Biroq, shu bilan birga, global brendlar va madaniyatning kuchayishi milliy identifikatsiyani yo'qotishga olib kelishi mumkin.

3. Ijtimoiy va iqtisodiy ta'sirlar: Dunyo bo'ylab iqtisodiy integratsiya milliy iqtisodiyotlar o'rtasida o'zaro bog'lanishni kuchaytiradi. Bu milliy iqtisodiyot va madaniyatga ijobiy ta'sir ko'rsatishi mumkin, ammo ba'zan mahalliy ish o'rinlari va resurslar global korporatsiyalar tomonidan o'g'irlashiga sabab bo'lishi mumkin. Bu, o'z navbatida, milliy madaniyatning qisqarishiga olib kelishi mumkin.

4. Til va identifikatsiya: Globallashuv jarayonida ingliz tili va boshqa xalqaro tillarning ommaviylashuvi milliy tillarni qisqartirish xavfini tug'diradi. Bu, o'z navbatida, milliy identifikatsiyaning zaiflashishiga olib kelishi mumkin.

5. Yoshlar va global qadriyatlar: Yoshlar orasida global qadriyatlar, ya'ni erkinlik, adolat, tenglik va boshqalar, milliy qadriyatlar bilan uyg'unlashishi yoki o'zaro qarama-qarshiliklarga olib kelishi mumkin.

Shunday qilib, globallashuv jarayoni milliy ma'naviyatga turli ta'sirlar ko'rsatmoqda, va bu ta'sirlarni boshqarish muhim vazifadir. O'z milliy an'analarimizni saqlash bilan birga, global madaniyat va qadriyatlar bilan uyg'unlashish orqali ijobiy natijalarga erishish mumkin[5].

Innovatsion imkoniyatlar: Globallashuv yangi texnologiyalar va ilm-fan yutuqlarini taqdim etadi. Bu esa milliy madaniyatni rivojlantirish va zamonaviylashtirishda yordam berishi mumkin.

O'zbekistonda globallashuv va milliy ma'naviyat

O'zbekiston mustaqillikka erishganidan keyin o'z milliy ma'naviyatini saqlash va rivojlantirish yo'lida katta ishlar olib bormoqda. Globallashuv jarayonida, ayniqsa, yoshlar orasida xorijiy madaniyatlarning ta'siri kuchaygan bo'lsa-da, davlat tomonidan milliy qadriyatlarni saqlashga qaratilgan strategiyalar ishlab chiqilmoqda. Xususan, o'zbek tilini himoya qilish, milliy urf-odatlarini

yuksaltirish, an'anaviy san'at va musiqani targ'ib qilish kabi masalalar davlat siyosatining asosiy yo'nalishlaridan biriga aylangan[6].

Xulosa.

Globallashuv jarayoni milliy madaniyat va ma'naviyatga katta ta'sir ko'rsatmoqda. Bu ta'sirni qanday boshqarish, milliy o'zlikni saqlab qolish va global dunyo bilan integratsiyalashish o'rtasidagi muvozanatni topish muhim ahamiyatga ega. O'zbekiston kabi mamlakatlar uchun bu jarayonni o'z foydasiga ishlatish, milliy madaniyat va an'analarni yangicha shakllarda rivojlantirish imkoniyatini beradi. Shu bilan birga, globallashuvdan kelib chiqadigan tahdidlarga qarshi turish, milliy ma'naviyatni saqlash va mustahkamlashga doimo e'tibor qaratish zarur.

Foydalanilgan adabiyotlar:

1. Turaev A. K. – Globalizatsiya va milliy madaniyat. Toshkent: Akademnashr, 2010. – Ushbu asar globallashuvning milliy madaniyat va ma'naviyatga ta'siri, shuningdek, global jarayonlarda milliy qadriyatlarni saqlash va rivojlantirish masalalarini tahlil qiladi.
2. Kholmatov T. S. – Globalizatsiya va milliy identifikatsiya: Zamonaviy masalalar. Toshkent, 2012. – Bu asar globallashuv jarayonida milliy identifikatsiya va madaniyatning qanday o'zgarishini o'rganadi, shuningdek, milliy madaniyatni saqlashning dolzarbligini ta'kidlaydi.
3. Abdullayev M. – Globalizatsiya va o'zbek madaniyati. Toshkent: O'zbekiston Milliy Ensiklopediyasi, 2015. – Asarda globallashuvning o'zbek madaniyatiga ta'siri, uning ijtimoiy va ma'naviy jihatlari haqida so'z yuritiladi.
4. Ergashev D. – Milliy qadriyatlar va globallashuv. Toshkent, 2013. – Bu ilmiy ish globallashuvning milliy qadriyatlarimizga bo'lgan ta'sirini va o'zbek xalqining madaniy o'zligini saqlash yo'llarini tahlil qiladi.
5. B. Azizov – Madaniyatlararo aloqalar va milliy ma'naviyat. Toshkent, 2014. – Ushbu kitob globallashuv jarayonida madaniyatlararo aloqalar va milliy ma'naviyatning o'zaro ta'sirini o'rganadi.

6. Sattarov A. – Globalizatsiya va ijtimoiy o'zgarishlar: O'zbekiston misolida. Toshkent, 2011. – Kitobda globallashuvning ijtimoiy, madaniy va ma'naviy o'zgarishlarga ta'siri, shuningdek, O'zbekiston milliy madaniyati va qadriyatlarini saqlash masalalari tahlil qilinadi.

YANGI O'ZBEKISTONDA INSON HAQ-HUQUQLARI VA ERKINLIKLARI KAFOLATINING YARATILISHI

Olimjanova Surayyo

*Namangan davlat pedagogika institutining Pedagogika fakulteti Maktabgacha
ta'lim yo'nalishi 1-bosqich talabasi*

[Tel:+998951488002](tel:+998951488002)

Annotatsiya: *Yangi O'zbekiston sharoitida inson huquq va erkinliklarini ta'minlash yo'lida amalga oshirilayotgan islohotlar va huquqiy kafolatlangan qator farmon va farmoyishlari doirasida bir qator ishlar amalga oshirildi. Inson huquqlarining ustuvorligi mamlakatning demokratik tamoyillariga asoslangan yangi rivojlanish modelining asosidir. Jumladan, Yangi Konstitutsiyaga kiritilgan o'zgartirishlar, xalqaro huquqiy me'yorlarga mos milliy qonunchilikning takomillashtirilishi, ijtimoiy adolatni ta'minlashga qaratilgan dasturlar va inson huquqlarini himoya qilish bo'yicha institutlarning faoliyati olib borilmoqda. Shuningdek, jamiyatda huquqiy ong va huquqiy madaniyatni yuksaltirish masalalari ham ko'rib chiqilgan. Maqolada Yangi O'zbekistonning inson huquqlarini ta'minlash borasidagi yutuqlari va istiqbollarini ko'rib chiqilgan.*

Kalit so'zlar: *erkinlik, jamiyat, barqarorlik, huquq, Yangi O'zbekiston, inson huquqlari, erkinliklar, huquqiy kafolatlar, islohotlar, demokratik tamoyillar, Konstitutsiya, xalqaro me'yorlar, milliy qonunchilik, ijtimoiy adolat, huquqiy madaniyat.*

KIRISH

Yangi O'zbekistonda inson va jamiyat barqaror yashar erkin va farovon hayot istaydi. Buning uchun inson haq-huquqlari va erkinliklari kafolati davlatimiz tomonidan qator manbalar orqali tahlil etilgan. Jumladan, O'zbekiston Respublikasi Konstitutsiyasining yangi tahririda ham qator o'zgarishlar inobatga olinib, inson haq-huquqlariga katta e'tibor berildi.

2023-yil 30-aprelda bo'lib o'tgan referendum natijasida O'zbekiston Respublikasi Konstitutsiyasiga muhim o'zgarishlar va qo'shimchalar kiritildi. Bu islohotlar Konstitutsiyaning demokratik tamoyillarini yanada kuchaytirish, inson huquqlari va ijtimoiy adolatni ta'minlashga qaratilgan. Quyida asosiy o'zgarishlar keltiriladi:[1]

1. Inson huquqlari va erkinliklari:

7. "Inson – jamiyat – davlat" tamoyili: Konstitutsiyaning yangi tahriri davlat faoliyatida inson manfaatlarini birinchi o'ringa qo'ydi.

8. Insonning qadr-qimmati, huquq va erkinliklarini ta'minlashning yangi kafolatlari belgilandi.

9. Mehnat qilish, ta'lim olish, sog'liqni saqlash va ijtimoiy himoya huquqlari kengaytirildi.

10. O'lim jazosi butunlay bekor qilindi.

2. Ijtimoiy adolat va kafolatlar:

11. Ijtimoiy himoya masalalariga alohida e'tibor qaratilib, davlatning kam ta'minlangan aholini qo'llab-quvvatlash majburiyatlari kuchaytirildi.

12. Yoshlar, nogironligi bo'lgan shaxslar va qariyalar huquqlari himoyasi yanada mustahkamlandi.

Referendum o'zgarishlar natijasida Konstitutsiyaning tahriri yanada kengayib, moddalar soni 128 dan 155 taga, boblar esa 6 dan 7 taga ko'paydi. Bu o'zgarishlar O'zbekistonni demokratik va ijtimoiy davlat sifatida rivojlantirishga qaratilgan.[2]

Adabiyotlar tahlili va metodologiyasi

Yangi O'zbekistonda nafaqat Konstitutsiyada balki, bir qator qonun va qarorlarda ham inson haq-huquqlari doim birinchi o'rinda kelgan. Inson huquqlari va erkinliklarini kafolatlash masalasiga oid adabiyotlar tahlili ko'rib chiqildi. Milliy

va xalqaro huquqiy hujjatlar, shu jumladan, O'zbekiston Respublikasi Konstitutsiyasi, inson huquqlariga oid xalqaro konvensiyalar va deklaratsiyalar, O'zbekistonda amalga oshirilgan huquqiy islohotlarning barchasi zamirida inson va jamiyat barqarorligining ta'minlanishi ko'zda tutilgan. Bu bilan nima deyish mumkin? O'zbekiston Respublikasida yashagan har bir shaxs kafolatlangan haq-huquqlariga egadir.[3]

Fuqarolik jamiyatining rivojlanishi va huquqiy ongning oshirilishi inson huquqlarini ta'minlashda asosiy omil ekanini qayd etadi. Professor N. A. Saidovning fikricha, inson huquqlarini himoya qilish bo'yicha jamoat tashkilotlari va OAVning faolligi ijobiy natijalar bermoqda.[4]

Muhokama va natijalar

Yangi O'zbekistonda inson huquqlari va erkinliklarini ta'minlashga qaratilgan islohotlar natijasi shuni ko'rsatadiki, O'zbekiston Respublikasi Konstitutsiyasiga kiritilgan o'zgartirishlar inson huquqlari va erkinliklarini mustahkamlashga yo'naltirilgan. Muhokamalar natijasida bu o'zgarishlar fuqarolarning huquqiy kafolatlarini xalqaro standartlarga moslashtirishga xizmat qilayotgani qayd etildi. BMT va boshqa xalqaro tashkilotlar bilan hamkorlik inson huquqlarini ta'minlashda muhim ahamiyat kasb etayotgani ta'kidlandi. Xalqaro huquqiy standartlarni milliy qonunchilikka integratsiya qilish jarayoni tezlashgan.[5]

Inson huquqlarini himoya qilishda jamoat tashkilotlari va nodavlat sektorning o'рни alohida qayd etildi. Ushbu institutlar inson huquqlari sohasidagi muammolarni aniqlash va hal qilishda muhim ko'makchi bo'lib xizmat qilmoqda.

Aholining huquqiy savodxonligini oshirish uchun olib borilayotgan ma'rifiy ishlar samarali natijalar bermoqda. Muhokama jarayonida bu yo'nalishdagi faoliyatni kuchaytirish zaruriyati ham qayd etildi. Inson huquqlarini ta'minlash bo'yicha amalga oshirilgan islohotlar mamlakatni demokratik tamoyillar asosida rivojlantirishga xizmat qilmoqda.[6]

Huquqiy bazaning xalqaro me'yorlarga mos ravishda takomillashtirilishi ijobiy natijalar bermoqda. Fuqarolik jamiyati va jamoatchilikning faolligi inson huquqlarining kengroq himoyalaniishini ta'minlamoqda. Yangi O'zbekiston tajribasi

mintaqada inson huquqlarini ta'minlash bo'yicha namuna sifatida qaralmoqda. Yangi O'zbekistonda inson huquq va erkinliklari davlat himoyasidadir.[7]

Inson huquqlari milliy qonunchilikning ustuvor yo'nalishlaridan biri sifatida belgilangan bo'lib, bu jarayon xalqaro huquqiy me'yorlar bilan uyg'unlashtirilgan. O'zbekistonning Konstitutsiyaviy o'zgarishlari, fuqarolik jamiyati institutlari rivoji va inson huquqlari bo'yicha milliy institutlarning faoliyati ushbu sohada muhim yutuqlarni ta'minladi. Shuningdek, huquqiy ong va huquqiy madaniyatni oshirishga qaratilgan targ'ibot ishlari aholining huquqiy savodxonligini oshirishda muhim ahamiyat kasb etmoqda. Zero, Yangi O'zbekistonning inson huquqlarini ta'minlashga bo'lgan e'tibori nafaqat mamlakat ichida, balki xalqaro miqyosda ham yuksak e'tirofga sazovor bo'lmoqda. Kelgusida inson huquqlarini yanada mustahkamlash va himoya qilish uchun xalqaro hamkorlikni kuchaytirish, mavjud muammolarni hal etishga qaratilgan huquqiy mexanizmlarni yanada takomillashtirish lozim. Shu asosda, Yangi O'zbekiston fuqarolarining huquq va erkinliklari yanada kengroq kafolatlanadi.

Foydalanilgan adabiyotlar ro'yxati:

13. O'zbekiston Respublikasi Konstitutsiyasi. Toshkent: O'zbekiston, 2023.
14. O'zbekiston Respublikasi Prezidenti qarorlari va farmonlari to'plami. Toshkent: Adolat, 2023.
15. Karimov S. A. Inson huquqlarini ta'minlashda huquqiy kafolatlar. Toshkent: Huquq nashriyoti, 2022.
16. Saidov N. A. Fuqarolik jamiyati va huquqiy madaniyat rivoji. Toshkent: Ijtimoiy fanlar nashriyoti, 2023.
17. BMT Inson huquqlari bo'yicha maxsus hisobotlari. Nyu-York: BMT nashriyoti, 2023.
18. Xalqaro huquq bo'yicha konvensiyalar va deklaratsiyalar to'plami. Jeneva: Xalqaro huquq nashriyoti, 2022.
19. Abduqodirov A. Yangi O'zbekistonda huquqiy islohotlarning ijtimoiy ahamiyati. Toshkent: Tafakkur, 2021.



IJTIMOIIY DAVLAT VA INSON QADRI INTEGRATSIYASIDA ESTETIK TARBIYA

Qodirova Mushtariy Azamat qizi

*Namangan davlat pedagogika instituti Pedagogika fakulteti Maktabgacha ta'lim
yo'nalishi 1-bosqich talabasi*

Tel: +998957933531

Ilmiy rahbar: Gumanitar fanlar kafedrasi katta o'qituvchisi B.A.Tillayev

Annotatsiya: *Ijtimoiy davlatning inson qadr-qimmatini yuksaltirishdagi rolini va estetik tarbiya orqali shaxs kamolotiga qanday ta'sir qilishini tahlil qilingan. Maqolada estetik tarbiyaning inson shaxsiyati va ma'naviy jihatlarini boyitishdagi ahamiyatini ochib berildi va uni ijtimoiy integratsiya vositasi sifatida talqin etilgan.*

Kalit so'zlar: *ijtimoiy davlat, inson qadri, estetik tarbiya, ma'naviy rivojlanish, estetik qadriyatlar, shaxs kamoloti, san'at va madaniyat, ijtimoiy integratsiya, jamiyat tarbiyasi, go'zallikni anglash.*

Аннотация: *Анализируется роль государства всеобщего благосостояния в повышении человеческого достоинства и то, как оно влияет на развитие личности посредством эстетического воспитания. В статье раскрыто значение эстетического воспитания в обогащении личности и духовных сторон человека и интерпретировано его как средство социальной интеграции.*

Ключевые слова: *социальное государство, человеческие ценности, эстетическое воспитание, духовное развитие, эстетические ценности, развитие личности, искусство и культура, социальная интеграция, общественное образование, понимание красоты.*

Abstract: *The role of the welfare state in enhancing human dignity and how it influences the development of personality through aesthetic education are analyzed. The article reveals the importance of aesthetic education in enriching the*

personality and spiritual aspects of a person and interprets it as a means of social integration.

Keywords: *welfare state, human values, aesthetic education, spiritual development, aesthetic values, personality development, art and culture, social integration, public education, understanding of beauty.*

Ijtimoiy davlat har bir inson uchun ijtimoiy tenglik va adolat tamoyillari asosida munosib yashash sharoitini yaratib beradi. U ijtimoiy tafovutlarni kamaytirish, muhtojlarga yordam berish bo'yicha samarali siyosat olib boradigan davlat modelidir. Shuningdek, ijtimoiy davlat muhtojlarga uy-joy, yashash uchun zarur bo'lgan iste'mol tovarlarining eng kam miqdori belgilab qo'yilishini nazarda tutadi[1].

Inson qadri va estetik tarbiya integratsiyasi shaxsning go'zallikni anglash, nafislikni qadrlash va san'at orqali ichki dunyosini boyitishga yordam beradi. Estetik tarbiya faqat san'atni qadrlash bilan cheklanmasdan, insonda axloqiy fazilatlarni rivojlantirish, uning jamoatchilikka foydali shaxs sifatida shakllanishida ham muhim rol o'ynaydi. Bu jarayonda davlat ta'lim, madaniyat va san'at sohalariga e'tibor qaratib, jamiyatning estetik tarbiyasini kuchaytirishga intiladi.[2]

Ijtimoiy davlat insonning asosiy huquq va erkinliklarini himoya qilish bilan birga, ularning ma'naviy, axloqiy va estetik rivojlanishini qo'llab-quvvatlaydi. Bunda inson qadri, uning shaxs sifatidagi o'ziga xosligi va jamiyatda tutgan o'rni yuqori baholanadi. Estetik tarbiya esa insonni jamiyatda to'laqonli shaxs sifatida shakllantirish jarayonida muhim omil sifatida namoyon bo'ladi. Insonning estetik qabul qilishi va qadrlash qobiliyati uning ma'naviy dunyosini boyitadi va ijtimoiy muhit bilan uyg'unlashuviga yordam beradi. Mazkur maqola uchun metodologik asos sifatida M.Xayrullayevning "Sharq mutafakkirlarining pedagogik qarashlari", Azamat Ziyoning "O'zbek xalq pedagogikasi", R.Rahimovning "Ijtimoiy davlat va jamiyat taraqqiyoti", S. Nazarova va Z.Ismatovalarning "Estetik tarbiya va zamonaviy ta'lim", Al-Farobiyning "Fozil odamlar shahri" asarlari olindi.

Estetik tarbiya- insonda go'zallikni his qilish, san'at asarlaridan bahramand bo'lish va jamiyatdagi estetik qadriyatlarni qadrlash qobiliyatlarini shakllantirishga qaratilgan. Bu tarbiya insonning ichki dunyosini, uning estetik didini va his-tuyg'ularini rivojlantiradi. Shu bilan birga, estetik tarbiya insonning intellektual va axloqiy rivojlanishiga hissa qo'shadi. Bu tarbiya turlari bolalikdan boshlanib, butun hayot davomida davom etishi lozim. Ijtimoiy davlat insonlar uchun nafaqat moddiy, balki ma'naviy farovonlikni ham ta'minlaydi. Shuningdek, u jamiyatda estetik tarbiyani rivojlantirish va qo'llab-quvvatlash mas'uliyatini o'z zimmasiga oladi. Masalan, davlat san'at va madaniyat muassasalarini qo'llab-quvvatlash, turli madaniy tadbirlarni tashkil etish va san'atga doir bilimlarni ommalashtirish orqali estetik tarbiya uchun sharoit yaratadi. Bu yo'nalishda davlat tomonidan san'at va madaniyat sohasida investitsiyalar kiritilishi, san'at asarlari ko'rgazmalarini tashkil qilish va yosh avlodga san'atni o'rgatish uchun maxsus dasturlar yaratish alohida o'rin tutadi. Estetik tarbiya orqali insonda o'ziga nisbatan hurmat, atrof-muhitga mehr va san'atni qadrlash ko'nikmalari shakllanadi. Bu o'z navbatida insonning ijtimoiy muhitda o'z o'rnini topishida va jamiyatning faol a'zosi sifatida rivojlanishida muhim omil hisoblanadi. Inson qadri uning shaxs sifatida o'zini anglashida va uning ichki dunyosini yuksaltirishda muhim rol o'ynaydi. Estetik tarbiya orqali insonlar nafaqat san'atni, balki mehnatni, insoniy munosabatlarni va atrof-muhitni qadrlashni o'rganadi.[3]

Estetik tarbiya jamiyat a'zolarining birlashuvi, bir-biriga bo'lgan hurmat va birdamlik tuyg'ularini mustahkamlashda muhim o'rin tutadi. San'at orqali insonlar o'zaro muloqot qiladi, madaniy tafovutlarni yengadi va ijtimoiy birdamlik tuyg'usini his qiladi. Masalan, turli millat va madaniyatlarga mansub insonlar san'at va madaniyat vositasida birlashadi, bu esa ijtimoiy integratsiyaga hissa qo'shadi.[4]

Ijtimoiy davlatning vazifalaridan biri – har bir shaxsning ma'naviy, intellektual va estetik jihatdan rivojlanishiga imkoniyat yaratishdir. Inson qadri va estetik tarbiya integratsiyasi bu jarayonning muhim qismlaridan biri hisoblanadi. Davlat tomonidan san'at va madaniyat sohasida olib boriladigan islohotlar nafaqat shaxsning, balki butun jamiyatning estetik jihatdan rivojlanishiga olib keladi. Shu

bilan birga, ijtimoiy davlat estetik tarbiya orqali insonning ma'naviy qadriyatini yuksaltirish va jamiyatda o'z o'rnini topishiga yordam beradi.[5]

Ijtimoiy davlat va inson qadri integratsiyasida estetik tarbiya shaxsni ma'naviy boyitish, jamiyatda estetik qadriyatlarni targ'ib qilish va insonning ichki dunyosini rivojlantirishda muhim rol o'ynaydi. Estetik tarbiya nafaqat shaxsiy rivojlanishni, balki ijtimoiy birdamlikni va jamiyatning umumiy ma'naviy taraqqiyotini ta'minlaydi. Davlatning san'at va madaniyat sohalariga e'tibor berishi, ta'lim tizimida estetik tarbiyani kuchaytirishi, jamiyatning estetik saviyasini oshirishga xizmat qiladi. Estetik tarbiya orqali yoshlarda nafislik, ma'naviyat, san'atga bo'lgan qiziqishni shakllantirish va ularni go'zallikni qadrlaydigan insonlar sifatida yetishtirish mumkin. Ijtimoiy davlat san'at va madaniyat muassasalarini rivojlantirishga e'tibor qaratishi, zamonaviy madaniy markazlarni tashkil etishi lozim. Bu estetik tarbiya jarayonida muhim omil bo'lib xizmat qiladi.[6]

Maktab va universitetlarda estetik tarbiya fanlarini kengaytirish, o'quvchilarda san'at va madaniyatga qiziqishni oshiradigan dasturlarni joriy etish kerak. Ota-onalarga estetik tarbiya bo'yicha maslahatlar berish, san'at va madaniyat bilan bog'liq oilaviy tadbirlarni ko'paytirish kerak.[7]

Raqamli platformalarda san'at va madaniyatga oid kontentlarni kengaytirish, yoshlarni san'at asarlari bilan tanishtirish, virtual galereyalar va muzeylar tashkil etish samarali bo'ladi.

Milliy madaniyat va qadriyatlarni yosh avlodga yetkazish, xalq san'ati va an'alarini qo'llab-quvvatlash, ularni keng ommaga targ'ib qilish muhim.[8] Ijtimoiy davlat san'at va madaniyatning turli ko'rinishlarini qo'llab-quvvatlashga katta e'tibor qaratishi kerak. Bu yosh avlodni estetik tarbiya orqali rivojlantirishda muhim qadam bo'ladi. Ta'lim muassasalarida estetik tarbiyani o'quv dasturlariga kiritish orqali o'quvchilarda go'zallikni qadrlash va san'atni anglash qobiliyatlarini shakllantirish zarur. Bu esa insonlarda o'z-o'zini hurmat qilish va atrof-muhit bilan uyg'un yashash ko'nikmalarini rivojlantiradi.[9]

Davlat tomonidan san'at va madaniyat sohasida maxsus dasturlar va markazlar tashkil etilishi estetik tarbiyaga keng yo'l ochadi. Bu markazlarda

bolalar va yoshlar san'atning turli yo'nalishlarida o'z qobiliyatlarini rivojlantirishlari mumkin. Jamoat joylarida san'at asarlari va boshqa estetik elementlar ko'rinishini kengaytirish orqali estetik tarbiyani kuchaytirish mumkin. Bu shaharlarning estetik qiyofasini boyitib, insonlarning estetik his-tuyg'ulariga ijobiy ta'sir ko'rsatadi. Estetik tarbiya nafaqat maktab va madaniyat muassasalarida, balki oilada ham boshlanishi lozim. Oilada bolalarga san'at va go'zallikni qadrlash ko'nikmasini singdirish jamiyatdagi estetik qadriyatlarni saqlash va rivojlantirishga xizmat qiladi. Ijtimoiy davlat estetik tarbiyani qo'llab-quvvatlash orqali nafaqat shaxsiy, balki ijtimoiy taraqqiyotga ham yordam beradi. Shu tariqa, estetik tarbiya inson qadriyatlarini rivojlantirish va jamiyatning ma'naviy uyg'unligini ta'minlashning asosiy omillaridan biriga aylanadi.

Foydalanilgan adabiyotlar ro'yxati:

B. Xusanov. IJTIMOY DAVLATNING ESTETIK MOHIYATI

(estetik tarbiya klasterining "Talaba talabaga ustoz – talaba talabaga – shogird" tamoyili misolida) Current Issues and Modern Trends of Social and Humanitarian Sciences Национальный университет Узбекистана Современные тенденции и актуальные вопросы социально-гуманитарных наук xalqaro konferensiya maqola materiallari

1. Абдуллаева, Д. Х., & Фафурова, М. Г. (2002). Таълим-тарбия тарихи. Тошкент: Ўқитувчи.
2. Avloni, A. (1919). Turkiy Guliston yoxud axloq. Toshkent: Sharq.
3. Dewey, J. (2005). Art as Experience. New York: Perigee Books.
4. Lippman, P. C. (2010). Evidence-Based Design of Elementary and Secondary Schools. Hoboken: Wiley.
5. Nazarova, S., & Ismatova, Z. (2015). Estetik tarbiya va zamonaviy ta'lim. Toshkent: Fan.
6. Rahimov, R. (2017). Ijtimoiy davlat va jamiyat taraqqiyoti. Toshkent: Ma'naviyat.
7. Russell, B. (2013). The Conquest of Happiness. London: Routledge.
8. Shomirzaev, B. (1997). Ma'naviyat asoslari. Toshkent: Ma'naviyat.

GLOBALLASHUV SHAROITIDA MILLIY MADANIYATLAR TO'QNASHUVI

Husanboyeva Saodat Ulug'bek qizi

Namangan davlat pedagogika instituti O'zbek tili va adabiyoti 1-bosqich talabasi

***Annotatsiya:** ushbu maqolada globallashuv sharoitida milliy madaniyatlar to'qnashuvining sabablar, oqibatlari va buni bartaraf etish choralari yoritildi. Globallashuv jarayonida bir qancha muhim jihatlarni sanab o'tgan holda, taraqqiyot, madaniy almashinuv va siyosiy o'zgarishlar tavsiflandi. Shuningdek, global madaniyatlarning mahalliy madaniyatlarga ta'siri ham muhim ahamiyatga ega ekanligi e'tirof etildi. Mana shu globallashuv ta'sirida umuminsoniy qadriyatlar bilan birga qorishib kelayotgan ommaviy ma'naviyatdan ogoh bo'lishini va milliyligimizga salbiy ta'sir ko'rsatuvchi qarashlarga nisbatan o'ziga xos qadriyatlarimiz bilan javob berishimiz kerak.*

***Аннотация:** в данной статье освещены причины и последствия столкновения национальных культур в условиях глобализации, а также меры по его устранению. Развитие, культурный обмен и политические изменения были описаны путем перечисления нескольких важных аспектов процесса глобализации. Было также признано, что влияние глобальных культур на местные культуры важно. Нам необходимо осознавать общественную духовность и реагировать на наши собственные ценности. взглядам, которые негативно влияют на нашу государственность.*

***Annotatsion:** this article sheds light on the causes, consequences and solutions of the clash of national cultures in the context of globalization. It describes the development, cultural exchange and political changes that have taken place in the process of globalization, listing several important aspects. It also recognizes the importance of the influence of global cultures on local cultures. It is important to be aware of the mass spirituality that is being mixed with universal values under the influence of globalization, and to respond with our own values to views that negatively affect our national identity.*

Kalit soʻzlar: *globallashtirish, integratsiya, kulturalizatsiya, ahloqiy standartlar, suverenitet davlatlar, mahalliy anʼanalar, maʼnaviy inqiroz, dinlar toʻqnashuvi.*

Ключевые слова: *глобализация, интеграция, культурализация, моральные нормы, суверенные государства, местные традиции, духовный кризис, конфликт религий.*

Keywords: *globalization, integration, culturalization, moral standards, sovereign states, local traditions, spiritual crisis, conflict of religions.*

Kirish.

Globallashtirish – bu butun dunyo boʻylab iqtisodiy, siyosiy, madaniy va diniy integratsiya va birlashish jarayoni demakdir. Shuningdek, xalqaro mehnat taqsimoti, iqtisodiy va siyosiy munosabatlar tizimi orqali bir-biri bilan bogʻlangan milliy iqtisodiyotlar majmuyi sifatida tushuniladigan, jahon iqtisodiyoti tarkibini oʻzgartirish jarayonlarining oʻziga xos xususiyatlaridan biridir. Koʻp asrlar davomida xalqaro munosabatlarning asosiy xarakteri boʻlib kelgan davlat suverenitet taʼsirining pasayishi sodir boʻlmoqda. Bu toʻqnashuvlarning asosiy natijasi – global mehnat taqsimoti, kapital, mehnat ishlab chiqarish resurslarining dunyoviy migratsiyasi turli texnologik jarayonlarni standartlashtirish, shuningdek, turli mamlakatlar madaniyati bir-biriga yaqinlashishi hamda birlashishidir. Ushbu jarayon, koʻpincha, ijtimoiy, iqtisodiy va siyosiy oʻzgarishlar bilan birga keladi. Biroq globallashtirish sharoitida madaniyatlar oʻrtasidagi toʻqnashuv kulturalizatsiya (madaniyatlar oʻrtasidagi oʻzaro taʼsir va almashinuv) jarayoni kabi koʻplab muammolarni keltirib chiqaradi. Globallashtirish sharoitida turli madaniyatlar bir-biri bilan toʻqnashuvga kirishib, yangi madaniy shakllar va unsurlarni keltirib chiqaradi. Bunday jarayonlar baʼzan ijtimoiy ziddiyatlarga yoki anʼanaviy madaniyatlarning xarob boʻlishiga olib kelishi mumkin. Kulturalizatsiyaga koʻra, global madaniyat elementlari mahalliy madaniyatlar bilan birlashib, yangi madaniy koʻrinishlarni shakllantirishi mumkin, bu esa oʻz navbatida ijtimoiy va madaniy bilimni kuchaytiradi hamda turli xil tanlovlar va qadriyatlar oʻrtasida kelishuvni taʼminlaydi. Biroq, madaniyatlar oʻrtasidagi toʻqnashuvlar va bu

jarayondagi muammolar, odatda, madaniy erkinlikning cheklanishi, mahalliy an'analar va urf-odatlarining yo'qolishi kabi salbiy oqibatlarga olib kelishi mumkin.

Globallashuvning asosiy jihatlari. Globallashuv jarayonida bir qancha jihatlar mavjud iqtisodiy integratsiya, texnologik taraqqiyot, madaniy almashinuv va siyosiy o'zgarishlar. Har bir jihat o'z navbatida milliy madaniyatlar nuqtayi nazaridan muhim ahamiyatga ega. Iqtisodiy integratsiya natijasida mamlakatlar o'rtasidagi tovarlar va xizmatlar almashinuvi kuchayadi, bu esa madaniyatlar o'rtasidagi aloqalarni yanada mustahkamlashga yordam beradi. Shuningdek, texnologik taraqqiyot internet va boshqa kommunikatsiya vositalarining rivojlanishi orqali madaniyatlarni tezda tarqatish imkonini yaratadi. Ammo globallashuv faolligiga qaramay, milliy madaniyalar o'rtasidagi to'qnashuvlar ham sodir bo'lishi mumkin. Bu jarayon, ko'pincha, milliy erkinliklarni cheklaydi, mahalliy an'analarni yo'q qiladi yoki ularni o'zgartiradi. Shu bilan birga global madaniyatlarning mahalliy madaniyatlarga ta'siri ham muhim ahamiyatga ega.

Milliy madaniyat o'rtasidagi to'qnashuv ko'plab omillarga bog'liq. Bular orasida til, din, urf-odatlar, an'analar va jamoaviy shaxsiyatlar mavjud. Masalan, til – bu milliy madaniyatning asosiy belgilardan biridir. Til orqali madaniyatlar o'z tarixini, an'analarni va qarashlarini ifodalaydi. Globallashuv sharoitida, ingliz, rus, fransuz kabi tillar o'rganiladi, bu esa mahalliy tillarni yo'qolishiga asosiy sabab bo'lishi mumkin.

Din ham madaniyatlar o'rtasidagi to'qnashuvda muhim ro'l o'ynaydi. Har bir din o'ziga xos qadriyatlar va ahloqiy standartlarni olib keladi, bu esa turli madaniyatlar o'rtasida murakkab ijtimoiy aloqalarga olib keladi. Diniy to'qnashuvlar, ko'pincha, qiyinchiliklarga sabab bo'ladi va bu esa milliy birlik va barqarorlikni tahlilada qoldiradi.

Urf-odatlar va an'analar ham madaniyatlar o'rtasidagi to'qnashuvlarda muhim rol o'ynaydi. Ular har bir madaniyatda o'ziga xos ahamiyatga ega. Globallashuv sharoitida ba'zi an'analar o'ziniki kabi xarakterga ega bo'lgan global an'analar bilan o'zaro aloqaga kirishishi mumkin. Buning natijasida, mahalliy an'analar yo'q bo'lishi yoki o'zgarib ketishi mumkin.

Madaniyatlar o'rtasidagi to'qnashuvlarning oqibatlari ko'p qirrali va murakkabdir. Ular ijtimoiy barqarorlikka, iqtisodiy rivojlanishga va qobiliyatlarni o'zlashtirishga tahdid solishi mumkin. Ba'zi mamlakatlarda bu to'qnashuv, ma'naviy inqirozga, ijtimoiy ziddiyatlarga va siyosiy beqarorlikka olib keladi. Shuningdek, madaniyatlar o'rtasidagi to'qnashuv, o'zaro tushunmovchilik va qabul qilmaslik muammolarini keltirib chiqarishi mumkin. Mahalliy aholi o'zi yashayotgan joyda yangi madaniyatni qabul qila olmaganida, bu ijtimoiy qonuniyatlarni buzishi, hududda nizo yoki ayrim hollarda inqilobga olib kelishi mumkin.

Globalashuv jarayonida milliy madaniyatlar o'rtasidagi to'qnashuvni bartaraf etish imkoniyatlari mavjud. Buni yurtni va uning madaniyatini rivojlantirishga qaratilgan strategiyalar orqali amalga oshirish mumkin. Mahalliy madaniyatlarni saqlab qolish, ehtiyojlarni inobatga olish va yangi madaniyatlarni qabul qilish ijtimoiy barqarorlikni oshirishda muhim ahamiyatga ega.

Ta'lim tizimini rivojlantirish orqali, madaniy ko'priklarni qurish mumkin. Yosh avlodlarni jamiyatda o'z madaniyatini anglashga va o'zaro hurmat qilishga o'rgatish zarur. Bu esa kelajak avlodlarga madaniy erkinlikni ta'minlashga va to'qnashuvlarni bartaraf etishga yordam beradi. Bundan tashqari, global madaniyatlarning mahalliy madaniyatlar bilan uyg'unlashishi uchun ijtimoiy tizimlar va jamiyatning barcha a'zolaridan foydalanish muhimdir. Madaniy almashinuvlarni rivojlantirish, mahalliy an'analarni yangitdan chiqargan holda, global madaniyat bilan uyg'unlashtirish mumkin. Globalashuv sharoitida milliy madaniyatlar o'rtasidagi to'qnashuv murakkab jarayon bo'lib, u ko'plab omillar va oqibatlarga ega. Ijtimoiy barqarorlikni saqlash va madaniyatlarni hurmat qilish muhimdir. Yer yuzidagi karvonni boshqarayotgan xalqlar, urf-odat va an'analarni qadrlash orqali globalashuv jarayonida o'z ijtimoiy huquqlarini saqlab qolishlari mumkin. O'zbekiston Respublikasining birinchi Prezidenti Islom Karimov "Millatni asrash kerak" degan g'oyani qayta-qayta uqtirdilar. Millatni arash – uning din-u diyonatini, imon-e'tiqodini, axloq-odobini, bugunga qadar yetishgan madaniy darajasini asrash demakdir. O'tmishda yurtimizga bostirib kelgan har qanday mustabid borki, birinchi navbatda, milliy qadriyatlarni oyoq osti qilishga, millat

ruhini sindirishga harakat qilgan. Bugungi kunda ham butun dunyo inson qalbi uchun shiddatli kurash ketayotganini yaxshi tushunamiz. Demokratiya niqobidagi nafsga qullikni, dil niqobidagi jaholatni targ'ib etishdan ko'zlanayotgan, uzoqlarga ketadigan manfaatlarni teran anglaymiz va bularning bariga qanday qudratni qarshi qo'yish lozimligiga ham aqlimiz yetadi. Bu birinchi navbatda xalqimizning or-nomusi, diniy va dunyoviy e'tiqodli, ma'rifatini o'zida mujassam etgan ma'naviy qudratdir.

Foydalanilgan adabiyotlar:

1. I.Milayeva, K.Svetlana. "Суверенитет в эпоху глобализации".
2. S.Otamuradov. "Globallashuv va milliy mafkuraviy xavfsizlik".
3. I.Abdug'aniyevich Karimov. "Yuksak ma'naviyat yengilmas kuch" asari. 122-bet.

IJTIMOIIY ADOLAT:O'ZBEKISTONDA HUQUQIY TIZIM VA ISLOHOTLAR

Mirzajonova Zilola G'ulomjon qizi

Namangan davlat pedagogika institute

O'zbek tili va adabiyoti yo'nalishi 1- bosqich talabasi

[Tel:+99897-253-15-06](tel:+99897-253-15-06)

Annotatsiya. Ushbu maqolada O'zbekistonda huquqiy tizim va ijtimoiy adolatning ta'minlanishi bo'yicha amalga oshirilayotgan islohotlar tahlil qilinadi. Shuningdek, maqolada sud islohotlari, inson huquqlari, korrupsiyaga qarshi kurash va ijtimoiy himoya tizimlaridagi o'zgarishlar muhokama qilinadi. O'zbekistonda amalga oshirilayotgan huquqiy islohotlar ijtimoiy adolatni ta'minlashga va jamiyatda barqarorlikni yaratishga xizmat qilmoqda.

Kalit so'zlar: ijtimoiy adolat, huquqiy tizim, islohotlar, sud islohotlari, inson huquqlari, korrupsiya, ijtimoiy tenglik, huquqiy madaniyat.

Annotation. This article analyzes the legal reforms and the provision of social justice in Uzbekistan. The article discusses the legal reforms judicial independence, human rights protection and anti-corruption measures taken to achieve social justice. These reforms not only improve the legal environment but

also raise citizens legal awareness and strengthen social equality in society. The article concludes that the ongoing legal reforms play a crucial role in promoting social justice and stability in Uzbekistan.

Key words: *social justice, legal system, reforms, human rights, corruption, social equality, legal culture.*

Kirish:Ijtimoiy adolat har qanday jamiyatda fuqarolar o'rtasidagi tenglik va huquqlarning himoya qilishning asosi sifatida muhim ahamiyatga ega. O'zbekistonning huquqiy tizimi mustaqillik davrida katta o'zgarishlarga duch keldi. Bu islohotlar, ayniqsa,

2017-yildan keyin yangi bosqichga o'tgan bo'lib,jamiyatda huquqiy va ijtimoiy tenglikni ta'minlashga qaratilgan yirik chora-tadbirlarni o'z ichiga oladi. Jamiyatda ijtimoiy adolatni ta'minlashda sud tizimining rolini oshirish, fuqarolarning huquqlarini himoya qilish, korrupsiyaga qarshi kurashish va ijtimoiy tenglikning ta'minlashning ahamiyati katta. Islohotlar nafaqat huquqiy tizimning yaxshilanishiga, balki fuqarolarning huquqiy tizimining yaxshilanishiga, balki fuqarolarning huquqiy ongini oshirishga ham xizmat qilmoqda.Ijtimoiy adolatni ta'minlash va jamiyatda adolatli tizim yaratish mamalakatning uzoq muddatli rivojlanishiga ijobiy ta'sir ko'rsatadi.

Huquqiy tizimdagi islohotlar:maqsadlar va natijalar.

O'zbekiston mustaqillikning dastlabki yillaridan boshlab huquqiy tizimni isloh qilishga katta e'tibor qaratmoqda.2017-yilda huquqiy islohotlarning yangi bosqichi boshlangan bo'lib, unda huquqiy davlatni barpo etish, sud tizimini mustahkamlash, fuqarolarning huquqlarini himoya qilish va korrupsiyaga qarshi kurashish asosiy yo'nalishlar sifatida belgilangan. Shu nuqtai nazardan , 2017-yildan boshlab,yangi qonunlar qabul qilindi, sud tizimi modernizatsiya qilindi va huquqiy jarayonlarda shaffoflikni taminlashga qaratilgan islohotlar amalga oshirilmoqda.

Sud islohotlari va ijtimoiy adolatning ta'minlanishi.

O'zbekiston Respublikasi sud tizimini mustahkamlash va uning mustaqilligini ta'minlash yo'lida bir qator islohotlar o'tkazdi.2021- yilda sud

islohotlari bo'yicha davlat dasturi qabul qilindi, bu dastur sud tizimini samarali qilishga qaratilgan. Sud tizimi uchun yangi qonunlar va normativ-huquqiy hujjatlar ishlab chiqildi. Sudlarning mustaqilligi va sudyalarning malakasini oshirishga katta e'tibor qaratildi. Sudyalarni tayinlash, ularning faoliyatini nazorat qilish va ularning ma'naviy-axloqiy jihatlari hamda malakalarini oshirish maqsadida turli treninglar va kurslar tashkil etilmoqda.

Ijtimoiy adolatni ta'minlashda sud tizimi muhim rol o'ynaydi. O'zbekiston hukumati fuqarolarning tenglik asosida sudda muomala qilishlarini ta'minlash va ijtimoiy huquqlarini himoya qilish uchun turli huquqiy islohotlar amalga oshirmoqda. Sud tizimining mustaqilligi va adolatli ishlashini ta'minlash orqali davlat ijtimoiy adolatni amalga oshirishga katta hissa qo'shadi.

Inson huquqlari va ijtimoiy tenglik

O'zbekistonda ijtimoiy tenglikni ta'minlashda inson huquqlarining hurmat qilinishi va himoya qilinishi alohida o'rin tutadi. 2019-yilda O'zbekiston Respublikasida "Inson huquqlarining kafolati" va "Huquqiy jamiyatni yaratish" kabi dasturlar ishlab chiqildi. Ushbu dasturlar mamlakatda inson huquqlarini himoya qilishni, sud tizimida ayblovlarni kamaytirishni va o'z-o'zini himoya qilish imkoniyatlarini kengaytirishni ko'zda tutadi.

Ijtimoiy tenglikni ta'minlash uchun davlat ijtimoiy himoya, ta'lim, sog'liqni saqlash va mehnat sohalarida yangi imkoniyatlar yaratmoqda. Aholining har bir qatlamini qo'llab-quvvatlash maqsadida davlat tomonidan ijtimoiy yordam dasturlari joriy etildi, mehnat bozori va ta'lim tizimida islohotlar olib borildi. Ijtimoiy tenglikni ta'minlashda davlatning roli katta, chunki bu davlatning ijtimoiy yordam dasturlari orqali amalga oshiriladi.

Korrupsiyani kamaytirish va shaffoflik

Korrupsiya bu jamiyatda ijtimoiy adolatni buzishning asosiy sabablaridan biridir. O'zbekistonda korrupsiyaga qarshi kurashish uchun yangi qonunlar qabul qilindi, shuningdek, davlat organlarida shaffoflikni oshirishga qaratilgan chora-tadbirlar amalga oshirilmoqda. Anti-korrupsiya

siyosati va xususiy sektorda shaffoflikni ta'minlashga qaratilgan islohotlar jamiyatda ishonchni oshiradi.

Korrupsiyani kamaytirish uchun O'zbekistonda davlat va jamiyat o'rtasida o'zaro ishonchni kuchaytirish va qonunlarning adolatli va teng ravishda qo'llanilishini ta'minlash zarur. Shaffoflikning oshirilishi fuqarolarning huquqlarini himoya qilishda muhim omil hisoblanadi.

Xulosa: O'zbekistonda amalga oshirilgan huquqiy islohotlar ijtimoiy adolatni ta'minlashda muhim rol o'ynamoqda. Sud tizimining mustaqilligini ta'minlash, inson huquqlarini himoya qilish, ijtimoiy tenglikni yaratish va korrupsiyaga qarshi kurashish borasidagi islohotlar jamiyatda adolatli tizimni yaratishda xizmat qiladi. Ushbu jarayon davom etmoqda, biroq uni yanada takomillashtirish zarur. Islohotlar fuqarolar uchun teng imkoniyatlar yaratishda va jamiyatda ijtimoiy adolatni ta'minlashda asosiy vosita bo'lib qoladi.

Foydalanilgan adabiyotlar:

1. O'zbekiston Respublikasi Konstitutsiyasi (1992)
2. O'zbekiston Respublikasi "Inson huquqlarining kafolati" dasturi (2019)
3. O'zbekiston Respublikasida sud islohotlari bo'yicha davlat dasturi (2021)
4. O'zbekiston Respublikasining "Huquqiy jamiyatni yaratish" dasturi (2020)

O'ZBEK MAHALLASINING MILLIY TARBIYADAGI AHAMIYATI

Muxtorjon Qosimjon o'g'li Tolibboyev

O'z.R. Fanlar akademiyasi Tarix instituti kichik ilmiy xodimi,

Toshkent tibbiyot akademiyasi o'qituvchisi.

E-mail: muxtorjontolibboyev@gmail.com

***Annotatsiya:** Ushbu maqolada o'zbek mahallasining farzand tarbiyasidagi o'рни va ahamiyati tahlil qilinadi. Mahalla nafaqat geografik hududiy birlik, balki jamiyatdagi tarbiyaviy va ijtimoiy vazifalarni bajargan muhim jamoa tizimi sifatida ko'rib chiqiladi. Maqolada mahalla doirasidagi tarbiyaviy jarayonning uch*

bosqichga bo'linishi, bola tarbiyasida jamoaning mas'uliyati va ahamiyati hamda milliy qadriyatlarning avlodan-avlodga o'tishidagi roli yoritilgan. Mahalla guzarlari va oila tarbiyasidagi ijtimoiy ta'sir omillari misollar bilan ko'rsatilgan. Shuningdek, bolalarning ijtimoiylashuvi va ma'naviy shakllanishida mahallaning o'rniga oid tarixiy va etnografik ma'lumotlar berilgan.

***Kalit so'zlar:** O'zbek mahallasi, tarbiya, ijtimoiy mas'uliyat, milliy qadriyatlar, jamoa tizimi, bola tarbiyasi, avlodlar davomiyligi.*

***Аннотация:** В данной статье рассматривается роль и значение узбекского махалли в воспитании детей. Махалля анализируется не только как географическая единица, но и как важная социальная и образовательная структура. В статье выделяются три этапа воспитательного процесса, подчеркивается ответственность сообщества за воспитание детей, а также роль традиционных ценностей в передаче от поколения к поколению. Приводятся примеры социального и воспитательного влияния махалли, а также исторические и этнографические аспекты социализации и нравственного становления детей.*

***Ключевые слова:** Узбекская махалля, воспитание, социальная ответственность, национальные ценности, система сообщества, развитие детей, нравственные нормы, преемственность поколений.*

***Annotation:** This article examines the role and significance of the Uzbek mahalla (neighborhood community) in the upbringing of children. The mahalla is analyzed as not only a geographical unit but also a crucial social and educational institution. The article highlights the division of the educational process into three stages, the responsibility of the community in child upbringing, and the role of traditional values in intergenerational transmission. Examples of social and educational influences in mahalla gatherings and family upbringing are provided, alongside historical and ethnographic insights into the socialization and moral development of children.*

***Key words:** Uzbek mahalla, upbringing, social responsibility, national values, community system, child development, ethnographic analysis, moral standards, intergenerational continuity.*

O‘zbek mahallasi, tarixiy ildizlari va urf-odatlarini bilan ajralib turadi hamda uning farzand tarbiyasidagi roli nihoyatda muhimdir. Mahalla nafaqat geografik bir birlik, balki tarbiyaviy, shuningdek ijtimoiy vazifalarni bajargan bir jamoa tizimidir. U o‘zining qadimiy an‘analari orqali bolalarga to‘g‘ri yo‘lni ko‘rsatish, axloqiy me‘yorlarni o‘rgatish va ularni ijtimoiy hayotga tayyorlashda katta ahamiyatga ega. Mahalla a‘zolari o‘rtasida mavjud bo‘lgan jamoaviy ruh va o‘zaro yordam, bolalarga murabbiylik qilish, ularni tarbiyalashda muhim omil hisoblanadi. Mahalla bizning urf-odat va qadriyatlarimiz saqlab turuvchi hamda uni yosh avlodga o‘rgatuvchi yirik oila hisoblanadi. Shu tarzda, O‘zbek mahallasi farzand tarbiyasida nafaqat ota-onalarga, balki butun jamoaga o‘ziga xos mas’uliyat yukini yuklaydi. Bu holat, bolalar uchun sog‘lom ijtimoiy va ma’naviy muhit yaratadi, ularga nafaqat tarbiyaviy ko‘nikmalarni, balki ijtimoiy mas’uliyatni ham singdiradi.

Barcha davrlarda oilalarda jamoatchilik fikriga, hududiy qo‘ni-qo‘shnichilik aloqalariga befarq qaralgan emas. Mahalla jamoasi o‘rtasidagi hududiy yaqinlik bola tarbiyasida jamiyatdagi kishilarni bir-biriga o‘zaro ko‘makdosh bo‘lishga undagan. Turon xalqlari yashagan mintaqada barcha qavm va qabila ahllari orasida “lagomzadon”, “zin zadan” amal qilingan. O‘g‘il bolalarga erkaklarga xos bilimlar o‘rgatilgan bo‘lsa, qizlarga uy-yumush ishlari, to‘quvchilik kabi hunarlar o‘rgatilgan [1.]. Avestadagi dalillar shuni ko‘rsatadiki, tarbiya jarayonida kundalik hayot uchun zarur bo‘lgan barcha bilimlar o‘qitilgan, hunarlar o‘rgatilgan. Ularning malakalari oshganda so‘ng, qizlar 15, o‘g‘il bolalar 17 yoshda imtihondan o‘tganlar. Natijada ular balog‘atga yetgan deb hisoblanib uy bekasi, oila boshlig‘i darajasiga erishishgan. Turon tarixida turli davrlarda farzandlarning tarbiya jarayonida jamoaviy muhit hamda mahalla salmoqli ta’sir kuchiga ega bo‘lgan.

Bolalarning jamoa orasidagi o‘rni va ular bilan bog‘liq an‘analarning tarbiyaviy ahamiyatidan kelib chiqib, bola tarbiyasi bilan bog‘liq davrni 3 bosqichga ajratish mumkin.

Birinchi bosqich – 3 - 5 yoshgacha davom etgan, bu davrda bolada dastlabki tarbiya ko‘nikmalari paydo bo‘lgan, u jamoa orasida mustaqil bo‘lishga intilgan.

Tarbiyasi bilan endi nafaqat ota-ona, oila balki, qo'ni-qo'shnilar ham shug'ullana boshlagan. Bola oilada mayda yumushlarni bajarib, o'zini anglab, dunyoqarashida ilk axloqiy normalar shakllangan.

Ikkinchi bosqich – 5 - 9 yosh, bu davrda o'g'il bolalar sunnat qilingan (qo'li halollangan) ligi bois jamoaga qo'shilganlar. Endi bola bajaradigan jismoniy yumushlar, diniy-axloqiy odatga ko'ra "halol" sanalgan, qiz bolalarga kattalar ko'magida hayo, ibo, andisha kabi sifatlar o'rgatila boshlangan. Qiz bola va o'g'il bolalar o'rtasida jins tafovutlari namoyon bo'lib, yosh va jins xususiyatlariga ko'ra, o'g'il bolalar va qizlar jamoasiga ajratilganligi uchun, o'g'il bolalar tarbiyasi bilan erkaklar, qiz bola tarbiyasi bilan ko'proq ayollar shug'ullanganlar. Qizlar uy-ro'zg'or yumushlariga to'la jalb etilgan bo'lsada oilaviy va boshqa tadbirlarda qisman qatnasha olganlar.

Uchinchi bosqich – 9 - 12 yosh, bu davrda bolalar jamoaga to'liq qo'shilganlar va kattalar orasida o'zlarini erkin sezganlar. An'anaga ko'ra bu o'tish davri bo'lib, o'g'il va qiz bolalar tashqi ko'rinishi, kiyinishidagi tafovutlar ko'zga tashlangan, yashash va ish joylari ajratilgan, tarbiyada mehnat tarbiyasiga e'tibor kuchaygan[2.].

19-yuzyillikning 70-80-yillarida Turkiston o'lkasiga tashrif buyurgan etnograf olimlar, er-xotin Nalivkinlar jamoaning bola tarbiyasidagi o'rni haqida qayd etar ekanlar, bola birinchi bor atrofdagilar bilan mustaqil so'zlasha boshlagach, oila a'zolari, ayniqsa, ota-onalar ularga ilk bor axloqiy ko'nikmalar va diniy saboqlar berib, Qur'ondan kichik oyat va suralarni ham o'rgata boshlaganligini qayd etganlar [3.].

Shuningdek, jamoa ichidan farzandlarning kiyinishidan tortib, yurish turishigacha e'tibor qaratilgan. Turkiston bo'ylab sayohat qilgan Yujin Skaylarning qaydlarida uzun beqasam choponlar kiyishlari, buni "Osiyocho tarbiyasi" hisoblab, qo'llarini berkitib yurish foydaliligini keltirib o'tadi [4].

Oila va jamoa a'zolari doirasida o'tkaziladigan marosimlarda oila xo'jaligi va jamoa turmushidagi doir masalalar o'z yechimini topib, bolalar ishtirokida ularda ahillik, jamoaviy uyushqoqlik, o'zaro yordam munosabatlarini shakllantiradi. Bolalar tengurlari orasida kattalarga taqlid qilarkanlar jo'ra-o'rtoqchilik orqali

o‘zlarining “kichik jamoa”larini tuzganlar. Oilaviy marosimlar, jamoaviy yig‘inlar, bayramlar, sayillar, choyxonalar, masjidlar, mahalla guzarlaridagi jamoaviy tadbirlar dastlabki eng asosiy tarbiya vositalari vazifasini o‘tagan [5.]. Odatda aholi manzilgohlari ikki-uch mahallaga bo‘linib, har bir mahallaning o‘z masjidi va guzari bo‘lgan. Masjidsiz va guzarsiz mahalla mustaqil mahalla sifatida e’tirof etilmagan. Chunki masjid va guzarlar faqat mahalla markazi bo‘lib qolmasdan, bolalar uchun sabokhona, musulmon odob-qoidalarini o‘qitiriladigan joy sanalgan [6.]. Mahalla guzari bo‘sh vaqtini o‘tkazish, madaniy xordiq uchungina emas, balki tarbiya, inson burch va vazifalari haqida yoshlarga saboq berish joyi sanalgan. Guzarda mahalladoshlar yoshi, mavqeiga qarab o‘tirganlar. Mahalla guzarida joylashgan mehmonxonalar jamoa a‘zolari marosimlar o‘tkazadigan, mehmonlar dam oladigan. erkaklar gashtak va boshka jamoa yig‘inlari o‘tkazadigan joy hisoblangan. Albatta, bunday tadbirlarni kuzatgan o‘spirinlar erkaklardagi har qanday fazilatni o‘zlashtirib olishga harakat qilishgan. O‘spirinlar kattalar qanday harakat qilsalar shunday bo‘lishga intilganlar.

Bolalardagi axloqiy fazilatlar nafaqat oilani, balki butun jamoa, mahalla turmushini belgilagan. 20-yuzyillikning boshida Turkiston xalqlari maishiy turmushini o‘rgangan N. S. Likoshinning yozishicha milliy o‘g‘il bola birovga noxushlik keltirmaslik uchun jamoa oldida o‘zini tutishni yaxshi bilgan, kattalar orasida o‘z o‘rnini bilib, o‘rinsiz dasturxonidagi taomga ko‘l uzatmay, atrofdagilar suhbatiga aralashmay, uyga kelganlarga qoidali salom bergan, unga savol berishganda esa kolgan mehmonlar diqqatini jalb qilmaslik uchun faqat shivirlab qo‘ygan[7.].

Bolalar turli tadbirlarda va oilaviy marosimlarda o‘tin yorish, tashish, qo‘lga suv quyish (obkash, obbiyor), choy qaynatish yumushlarini bajarganlar. To‘y va marakalarda yelkalariga sochiq ilib davradagi mehmonlarga suv quyadilar. Shuningdek, ovqatni eltish, samovorga qarash kabi ishlarni bajarishadi. Farg‘ona vodiysida nahor osh vaqti barcha yoshlar xizmatda turishadi, so‘ngra barcha mehmonlar kuzatilgandan so‘ng alohida dasturxon yozib jamoaviy taomlanishadi [8.]. Ota-onalar doimo bola tarbiyasida asosan mahalla jamoasi fikrini e’tiborga olishgan. Farzandining odobi uchun qo‘ni-ko‘shnilardan “Otangga rahmat!” degan

iborani eshitish ota-ona uchun g'urur hisoblangan. Shuning uchun ham xalqimiz orasida "Onasi maqtagan qizni olma, el maqtagan qizdan qolma" degan maqolning mavjudligi bejiz emas. albatta.

Voha o'zbeklarida bolalarning yoshi, jinsiga qarab tarbiyalashga alohida ahamiyat berilgan. Tog' etaklarida ko'proq chorvachilik va ovchilik bilan shug'ullangan aholi kichik yoshdagi bolalari kattalari qatori ro'zgor yumushlarini va mehnat ko'nikmalarini o'zlashtirishgan. Toshkentda bolani oila bilan birgalikda butun mahalla tarbiyalaydi deb hisoblab, yoshlarni nehnatsevar va mehr-muruvvatli qilib tarbiyalash maqsadida yolg'iz keksalarga biriktirish usulidan foydalanishgan [9].

Qiz bola tarbiyasida ham mahalla ayollarining o'rni beqiyos hisoblanadi. Yoshlikdan ularning ong-u shuurida odabli, iboli va hayoli bo'lish ko'nikmalari shakllanadi. Mahalla doirasida qizlar urf-odatlar, qadriyatlar va ijtimoiy me'yorlarni o'rganib, jamoaviy hayotga tayyorlanadi. Bu jarayonda katta avlod vakillari – onalar, buvilar va qo'shnilar qizlarning ma'naviy-axloqiy tarbiyasida asosiy rol o'ynaydi, ularning odob-axloq qoidalari, ijtimoiy mas'uliyat va oilaviy qadriyatlar bilan yaqindan tanishib borishlari ta'minlanadi. Elshunoslik jihatidan mahalla qizlarga jamoaviy hayotning bir qismi sifatida shakllanish imkonini beradi. Qizlar to'y va marosimlar kabi ijtimoiy tadbirlarda ishtirok etib, ayollar o'rtasidagi o'zaro yordam va birdamlik tajribasini o'rganadi, bu esa ularning kelajakdagi oilaviy va ijtimoiy roliga tayyorgarlik vazifasini bajaradi. Mahalla orqali qizlar nafaqat oila, balki keng jamiyat uchun ham foydali bo'lish yo'llarini o'zlashtiradi, ularning ijtimoiy va ma'naviy shakllanishi uchun zarur bo'lgan muhitni ta'minlaydi.

Xulosa qilib aytganda, mahalla doirasida nafaqat ota-onalar, balki jamoa a'zolari ham bola tarbiyasida ishtirok etgan, bu esa sog'lom ijtimoiy va ma'naviy muhitni ta'minlagan. Mahallaning o'ziga xos an'analari va qadriyatlari bolalarni mustaqil hayotga, mehnatga, axloqiy va diniy me'yorlarni o'zlashtirishga tayyorlagan. Bu jarayon mahallaning ijtimoiy birdamligi va jamoaviy mas'uliyat tuyg'usi bilan uyg'unlashgan. Shunday qilib, mahalla nafaqat madaniyatni saqlash

va boyitish vositasi, balki yosh avlodning har tomonlama shakllanishi uchun muhim tarbiya markazi sifatida ham xizmat qilgan.

FOYDALANILGAN ADABIYOTLAR RO‘YXATI.

1. X. Homidiy. “Avesto”dan “Shohnoma”ga. – Toshkent: Sharq, 2007. – 67-bet.
2. N. Egamberdiyeva [va boshq.]. O‘zbekiston mahallalari: kecha va bugun. – Toshkent: Invest book, 2022. – 230-231-betlar.
3. В. Наливкин, М. Наливкина. Очерк быта женщин: оседлого туземного населения Ферганы. –Казань: 1886. – С. 182.
4. Y. Skayler. Turkiston: Rossiya Turkistoni, Qo‘qon, Buxoro va G‘uljaga sayohat qaydlari. – Toshkent. 2019. 94-bet.
5. O. Bo‘riyev. A. Ochilov. Qashqadaryo vohasi etnomadaniy qadriyatlari. – Toshkent: Yanginashr, 2013. – 192-bet.
6. Абашин С.Н. Социальные взаимоотношения в современном узбекском кишлаке (По материалам Ферганской долины). Автореф.дис.... канд. истор. наук. Москва. 1997. С. 15.
7. O. Bo‘riyev. A. Ochilov. Qashqadaryo vohasi etnomadaniy qadriyatlari. – Toshkent: Yanginashr, 2013. – 197-bet.
8. Dala yozuvlari. Namangan viloyati, Uychi tumani, Birlashgan qishlog‘i. 2023.
9. Toshkent mahallalari: An’analar va zamonaviylik / Mas’ul muxarrir Z.X. Arifxonova. Toshkent: 2002. – 160-bet.

QADIMGI ZIYORATGOHLARNING KISHILAR HAYOTIDA O‘RNI VA RO‘LI

Maxsutaliyev Jahongir Muhammadjon o‘g‘li

Namangan davlat universiteti magistranti

maxsutaliyevjahongir77@gmail.com

***Annotatsiya:** Qadimdan ziyoratgohlar kishilar hayoti va ularning o‘ziga turli ta’sir ko‘rsatishga qodir deb qaralgan. Shu sababli bunday maskanlar doimo gavjum va aholining tez-tez tashrif buyuradigan joylariga aylanib bo‘lgan. Ushbu*

maqolada aynan ziyoratgohlarning asosiy vazifasi, insonlar hayotidagi o'рни, turizm sohasiga aloqasi hamda bu sohada ziyoratgohlarning o'рни to'g'risida so'z yuritilgan.

***Kalit so'zlar:** ziyoratgoh, marosimlar, muqaddas joylar, rivoyat, qadamjo, turizm, tarixiy obida, ilohiy kuchlar.*

ПОНЯТИЯ ПАЛОМНИЧЕСТВА И ТУРИЗМА, МЕСТА ПАЛОМНИИЯ В ТУРИЗМЕ

Махсуталиев Жахангир Муҳаммадҷон ўғли

Аспирант Наманганского государственного университета

maxsutaliyevjahongir77@gmail.com

***Аннотация:** С древних времен святыни считались способными влиять на жизнь людей и на них самих. По этой причине такие места всегда многолюдны и часто посещаются населением. В данной статье рассказывается об основной функции святынь, их месте в жизни людей, их связи со сферой туризма и месте святынь в этой сфере.*

***Ключевые слова:** паломничество, ритуалы, святые места, повествование, паломничество, туризм, исторический памятник, божественные силы.*

CONCEPTS OF PILGRIMAGE AND TOURISM, PLACES OF PILGRIMAGE IN TOURISM

Maxsutaliyev Jakhongir Mukhammadjon oglu

Master's student at Namangan State University

maxsutaliyevjahongir77@gmail.com

***Abstract:** Since ancient times, shrines have been considered capable of influencing people's lives and themselves. For this reason, such places are always crowded and often visited by the population. This article describes the main function of shrines, their place in people's lives, their connection with the tourism sector and the place of shrines in this sector.*

Keywords: *pilgrimage, rituals, holy places, narration, pilgrimage, tourism, historical monument, divine powers.*

Kirish.

Yurtimiz o'zining muqaddas qadamjo va ziyoratgohlari, aziz-avliyolar mangu qo'nim topgan maqbaralari bilan mashhur. Zero, ulug' zotlar qaysi go'shada yashashni ixtiyor etsa, o'sha joyda ma'naviy-ruhiy poklanish ro'y berishi bilan birga, bog'u rog'lar, soya-salqin oromgohlar bunyod etilgan.

O'zbekiston Respublikasi Vazirlar Mahkamasining 2018 yil 15 fevraldagi "Muqaddas qadamjolar, ziyoratgohlar, masjidlar va qabristonlarni obodonlashtirish ishlarini samarali tashkil etish to'g'risida"gi qarori muqaddas maskanlarni saqlash va qadrlash, xalqimiz ongida ajdodlar xotirasiga hurmat-ehtirom tuyg'ularini shakllantirish bilan birga, har bir qadamjo va ziyoratgohni obodonlashtirish, yanada fayzli, tarovatli go'shaga aylantirish, bu borada ma'naviy-ma'rifiy targ'ibot ishlarini kuchaytirishga xizmat qilmoqda.

Adabiyotlar tahlili:

Har bir muqaddas joy, ziyoratgoh, tarixiy obida va qadamjolar kishilar tasavvurida ilohiy kuchga ega bo'libgina qolmay, kishilar orasida qadimdan ziyoratgohlarga qurilgan binolar insonlarga turli ilohiy ta'sir ko'rsatishga qodir, deb qaralgan. Shu sababli, bunday joylar o'rnida o'zga maqsadlarda binolar qurish o'tgan avliyolarga nisbatan hurmatsizlik sifatida qabul qilingan. Shu o'rinda qayd etish kerakki, ziyorat qilishda ham o'ziga xos zarur ko'rsatmalar mavjudki, bugungi kunda ziyoratchi albatta, bunga diqqat bilan amal qilishi kerak bo'ladi.

Bunday ziyoratgohlarni o'rganish hali ham dolzarbligicha qolmoqda. Xususan, bir qator olimlar ziyoratgoh va qadamjolar to'g'risida tadqiqotlar o'tkazib kelmoqda. O'zbek olimlaridan A.Ashirov, N.U.Abdulohatov, Mahmud Sattor. Qo'shni davlat olimlaridan G Aitpaeva, N.D Nurtazina, E.V. Biryukova, A.A Glushko, A.M. Makarenkolarning asarlarida asosli yondashganlar.

Natijalar va muhokama.

Mamlakatimiz mustaqillikka erishganidan so'ng xalqimizning milliy va diniy qadriyatlariga, tarixiy obidalar, jumladan ziyoratgohlarga bo'lgan e'tibori o'zgardi. Muqaddas qadamjolar davlat mablag'lari hisobiga, shuningdek tadbirkor

va ishbilarmonlarning, boshqa olijanob insonlarning xayr-ehsonlari homiyliklar evaziga, hamda xalq hasharlari yo'li bilan ta'mirlanmoqda, azaliy ko'rinishida tiklanmoqda. Ziyoratgohlarda yoki unga yondosh bo'lgan hududlarda xalq saylgohlari barpo etilmoqda. Ming-minglab ziyoratchilar u yerlarda madaniy-xordiq chiqarib qaytishmoqda. Shu o'rinda bir narsani ta'kidlab o'tishni joiz topdik. Muqaddas qadamjolar sifatida e'zozlanib kelinayotgan ziyoratgohlarning boshqa dam olish maskanlaridan tubdan farq qiluvchi jihatlari bor[1]. Bu aziz joylar xalqimizning azaliy qadriyatlari, rasm-rusmlari, urf-odatlar bilan bog'liq ekan, u yerlarga uyushtirilgan sayohatlarda, o'tkazilajak marosimlarda azaliy udumlarga, ziyoratgohlarda dafn etilgan aziz-avliyolarning ruhi-pokiga hurmat yuzasidan munosabatda bo'lmoqlik lozim. Shunisi diqqatga sazovorki, mahalliy xalq mazkur ziyoratgohlarni Muhammad payg'ambar(s.a.v.) izdoshlari sahobalar, tobe'in va diniy ulamolar, tasavvuf tariqati namoyondlari nomi bilan bog'laydilar. Garchand, ulardan ba'zilarini Andijonda bo'lganliklari tarixiy haqiqatga to'g'ri kelmasa-da, biroq islom targ'ibotchilari dastlabki vaqtlarda bu zotlarning nomlaridan islomdan oldingi mahalliy diniy e'tiqodlarga qarshi kurashda keng foydalanganlar. Oqibatda, islomdan oldingmuqaddas joylar o'rnida musulmon avliyolari bilan bog'liq mozorlar paydo bo'lgan. Binobarin, avliyolar to'g'risidagi xalqona qarashlarga ko'ra, ular xalqning yuksak orzularini, manfaatlarini himoya qiluvchi, og'ir vaziyatlarda insonlarga ko'makdosh, yovuzlikning kushandasi sifatida namoyon bo'ladi. Mazkur qarashlar zamirida esa ajdodlarimizning qadimgi diniy e'tiqodlarining o'ziga xos elementlari saqlanib qolgan. Ularning aksariyati islomiy harakterda bo'lib ko'rinsa-da, aslida islomiy an'analar bilan uyg'unlashgan formasidir.

Masalan, ziyoratgohlarda bajaraladigan urf-odatlar zamirida islomgacha bo'lgan diniy e'tiqodlarning ko'rinishi mavjud bo'lsa-da, biroq aholi tushunchasiga ko'ra, ushbu odatlarning barchasi islomiy an'analardan kelib chiqqan deb e'tirof etiladi. Zotan islom dinining kirib kelishi bilan mahalliy dinlar va ularga xos urf-odatlariga barham berilganligiga qaramay, ularning ayrim qoldiqlari ziyoratgohlardagi islomiy an'analar qobig'ida saqlanib qoldi. Tarixshunoslikda muqaddas ziyoratgohlarni qadimgi urf-odatlar va diniy qarashlarni saqlab

kelayotgan qimmatli manba sifatida tadqiq etish o'ta muhimdir. Chunki, aholini ziyoratgohlardagi mavjud daraxt, buloq va jonivorlar to'g'risidagi qarashlarida qadimgi zardo'shtiylik, buddaviylik, shomoniylikka xos animizm, fetishizm, totemizm kabi qadimgi diniy e'tiqodlarga xos hususiyatlarni ko'rish mumkin[2].

Jumladan, avliyolar hayoti bilan bog'liq ibratli hikoyatlar, milliy qahramonlarning dushmanlarga qarshi mardona kurashlari va jasoratlari to'g'risidagi afsona va rivoyatlar hozirgi kunga qadar saqlanib qolgan bo'lib, ular o'zlikni hamda milliy qadriyatlarning mohiyatini anglashda aholiga yaqindan yordam beradi. Ikkinchidan, muqaddas ziyoratgohlardagi hayvonlar, daraxt va o'simliklar hamda buloqlar bilan bog'liq qarashlar ekologiyani saqlab qolishda muhim ahamiyat kasb etadi. Shu bilan birga kishilarning ekologiya to'g'risidagi bilim va tushunchalarini mustahkamlab boradi.

Mazkur maskanlarda obodonlashtirish-ko'kalamzorlashtirish ishlariga alohida e'tibor qaratilmoqda. Bahorning dastlabki kunlaridanoq ziyoratgohlar hududiga aholi vakillari, homiylar ishtirokida hashar yo'li bilan mevali va manzarali ko'chatlar ekildi, obodonchilik ishlari bajarildi. Muqaddas qadamjo va ziyoratgohlar, masjid va qabristonlarda ziyorat qilish odoblari yozilgan lavhalar o'rnatildi[3].

Shunday qilib, o'zbek mentalitetining muhim belgilaridan biri bo'lmish muqaddas joylarni ziyorat qilish aslida islomdan oldingi diniy e'tiqodlar – animizm va fetishizm bilan bog'liqdir. Islomiyat davrida bu qadimgi udum transformatsiyaga uchrab, ziyoratgohlar islom dini arboblarning nomi bilan bog'landi. Shu yo'l bilan islom targ'ibotchilari oldingi diniy e'tiqodlarni bartaraf etish va yangi islom dinini qaror toptirishga uringanlar. Hozirgi kunda esa bu ziyoratgohlarni tavof qilish xalqimiz uchun o'tganlar ruhini shod etish, o'z ezgu niyatlarini ro'yobga chiqishiga umid bog'lash kabi optimistik xislatlarini o'zida namoyon etmoqda.

Xulosa.

Muqaddas qadamjolar davlat mablag'lari hisobiga, shuningdek tadbirkor va ishbiarmonlarning, boshqa olijanob insonlarning xayr-ehsonlari homiyliklari evaziga, hamda xalq hasharlari yo'li bilan ta'mirlanmoqda, azaliy ko'rinishida tiklanmoqda. Ziyoratgohlarda yoki unga yondosh bo'lgan hududlarda xalq

saylgohlari barpo etilmoqda. Ming-minglab ziyoratchilar u yerlarda madaniy xordiq chiqarib qaytishmoqda. Shu o'rinda bir narsani ta'kidlab o'tishni joiz topdik. Muqaddas qadamjolar sifatida e'zozlanib kelinayotgan ziyoratgohlarning boshqa dam olish maskanlaridan tubdan farq qiluvchi jihatlari bor. Bu aziz joylar xalqimizning azaliy qadriyatlari, rasm-rusmlari, urf-odatlar bilan bog'liq ekan, u yerlarga uyushtirilgan sayohatlarda, o'tkazilajak marosimlarda azaliy udumlarga, ziyoratgohlarda dafn etilgan aziz-avliyolarning ruhi-pokiga hurmat yuzasidan munosabatda bo'lmoq zaruriyatini unutmaslik lozim. Jumladan, ziyoratgohlarning tarixini, bu yerdagi an'analarni bilib qo'yimoq foydadan holi bo'lmaydi.

FOYDALANILGAN ADABIYOTLAR RO'YXATI:

1. Asotirlar va rivoyatlar. 1- kitob. To'plab nashrga tayyorlovchilar Malik Murodov, Muharram SHayxova. - T.: 1990.
2. Abdulaxatov N. Farg'ona vodiysi ziyoratgohlari va qadamjolari. Tarixiy-etnologik tadqiqot. (Farg'ona viloyati misolida). nom. dis. T.: 2006
3. Ashirov A. O'zbek xalqining qadimiy e'tiqod va marosimlari. – T.: Alisher Navoiy nomidagi O'zbekiston Milliy kutubxonasi nashriyoti, 2007
4. Бирюкова Е. В. Религиозный туризм в территориальной рекреационной системе ЦЧР // Ученые записки Крымского федерального университета имени В. И. Вернадского. География. Геология. – 2017. – Т. 3 (69). – №1. – С. 20
5. www.ziyo.uz



III. MAXSUS PEDAGOGIKA

HARAKAT-TAYANCH A'ZOLARIDA KAMCHILIKLARI BO'LGAN BOLALAR

Karimova Nadiya Baxoniddinovna

*Namangan Davlat Pedagogika Instituti Pedagogika fakulteti Maxsus pedagogika
(logopediya) yo'nalishi 3-kurs talabasi*

***Annotatsiya:** Ushbu maqolada harakat tayanch a'zolari jarohatlangan bolalar haqida, ulardagi nuqsonning kelib chiqish sabablari, oldini olish, davolash, qanday turlari mavjudligi profilaktikasi, yoritilgan. Ta'lim-tarbiya berish yo'llari ochib berilgan.*

***Kalit so'zlar:** Bolalar serebral falaji, poliomelit, miya falaji, kompleksli nuqsonli, anomal bola, nutqiy motorika, shol kasalligi, artrogripoz, xondrodistrofiya*

***Аннотация:** В данной статье речь идет о ребенке с травмами органов опорно-двигательного аппарата причинах их дефектов предупреждению*

предупреждении и наличии видов лечения освещенный. Пути образования данный.

Ключевые слова: *детский церебральный паралич полиомиелит артрогрипоз церебральный паралич сложный дефект аномальный ребенок моторика паралич хондродистрофия.*

Abstract: *This article is about a child with an injured limb, causes, prevention, and treatment of their defect. Prevention of the presence of species, highlighted. Ways of education are provided.*

Keywords: *Children's cerebral palsy, poliomyelitis, arthrogyrosis, cerebral palsy complex defect, anomalous child, speech motility, paralysis chondrodystrophy.*

Serebral falajlik tashxisida asosan tayanch-harakat a'zolarida va qisman aqliy rivojlanishda oqsash kuzatiladi. O'zbekiston Respublikasi Xalq ta'limi vazirligining Bolalarni ijtimoiy qo'llab-quvvatlash va reabilitatsiya qilish sho'basini mudiri Azizbek Mutaliyev ixtisoslashgan maktablar to'g'risida batafsil ma'lumot berdi:

— Bugungi kunda Xalq ta'limi vazirligi tizimida imkoniyati cheklangan, jismoniy yoki psixik rivojlanishda nuqsoni bor bolalar uchun 85ta ixtisoslashtirilgan maktab va maktab-internatlar faoliyat ko'rsatyapti. Mazkur muassasalarning:

- 50 tasi aqliy rivojlanishida nuqsoni bor;
- 17 tasi kar va zaif eshituvchi;
- 14 tasi ko'zi ojiz va zaif ko'ruvchi;
- 3 tasi tayanch-harakat a'zolari shikastlangan;
- 1 tasi nutqida og'ir nuqsoni bor bolalar uchun ixtisoslashtirilgan. Ushbu muassasalarda 18 533 nafar o'g'il-qiz ta'lim-tarbiya olmoqda.

Harakat tayanch a'zolari jarohatlangan bolalar serebral falaji polimelit (shol kasalligi asorati) harakat tayanch a'zolarining turli tug'ma va orttirilgan deformatsiyasi, artrogripoz, oyoq qo'llarining majruxligi, axondroshgaziya yoki xondrodistrofiya- tana, bo'yin boshning normal rivojlanayotgan bir paytida tug'ma oyoq qo'l suyaklari o'sishining orqada qolishi, miopatiya- mushak to'qimalarida

modda almashinuvi bilan bog'liq bo'lgan irsiy kasallikda mushaklar yaxshi qisqarmaydi, kishi qo'l oyoqni harakatga keltira olmaydi.

Harakat-tayanch a'zolari jarohatlangan bolalar serebral falaji, poliomielit (shol kasalligi asorati), harakat-tayanch a'zolarining turli tug'ma va orttirilgan deformatsiyasi - artrogripoz, oyoq-qo'llarning majruhligi, axondroplaziya yoki xondrodistrofiya -tana, bo'yin, boshning normal rivojlanayotgan bir paytida tug'ma oyoq-qo'l suyaklari o'sishining orqada qolishi, miopatiya - mushak to'qimalarida modda almashinuvi bilan bog'liq bolgan irsiy kasallikda mushaklar yaxshi qisqarmaydi, kishi qo'l-oyoqni harakatga keltira olmaydi. Harakat-tayanch a'zolari jarohatlangan bolalarning ko'pchiligida miya falaji kuzatiladi. Bolalar serebral falaj kasalligi hali yetilmagan, shakllanib bo'lmagan miyaning kasalligidir. Onaning xomiladorlik davrida ma'lum kasalliklar bilan kasallanishi, tug'ilish vaqtidagi patologik o'zgarishlar, tug'ilgandan to bir yoshgacha davr ichida bolani kasallanishi natijasida bosh miyaning harakat zonalari shikastlanadi, uning natijasida esa miyaning yaxlit yetilishi kechikadi va buziladi. Oqibatda bolaning umumiy hamda nutqiy motorikasi (harakatchanligi) faoliyati buziladi. Nutqning rivojlanmasligi esa intellektual rivojlanishni sekinlashtiradi. Kishi organizmining asosiy funksiyalari - nafas olish, qon aylanish, yutunish, tana harakati, nutqiy harakatlar va boshqalar harakat orqali – mushaklarning qisqarish natijasida sodir etiladi. Harakatlar ixtiyoriy va ixtiyorsiz bo'ladi. Aniq maqsadni ko'zlab bajarilgan ixtiyoriy harakatlar inson xatti-harakati, hissiy-irodaviy qobiliyati, bilish faoliyatini, hulqining shakllanishida asosiy rol o'ynaydi.

Bolalar serebral falaji (BSF) - bosh miyaning harakat zonalari va harakatlarni o'tkazuvchi yo'llarining birlamchi jarohatlanishi bilan namoyon bo'luvchi markaziy nerv tizimi kasalligi. Bolalar serebral falajida miyaning harakat va nutq harakat tizimlarining erta organik jarohatlanishi kuzatiladi. Ushbu nuqsonlarning sabablari turli-tuman bo'lishi mumkin: infeksiyon kasalliklar, ayniqsa virusli infeksiyon kasalliklar; xomiladorlik davrida zaxarlanish va turli xildagi jarohatlar; surunkali kasalliklar; ona va homilaning qon guruhi yoki rezus fiaktori bo'yicha o'zaro mos kelmasligi hamda boshqa sabablar; ba'zi holatlarda esa,

masalan onaning tugʻruq vaqtida kamchiliklarga yoʻl qoʻyilishi natijasida kelib chiquvchi tugʻruq jarohatlari; xomilaning oʻz oʻqiga oʻralib qolishi natijasida bolada kislorod yetishmasligining paydo boʻlishi va buning oqibatidagi bosh miya nerv hujayralarining zararlanishi.

Bolalar serebral falajida nutqiy buzilishlami iloji boricha erta aniqlash va korreksion-logopedik ishlarni oʻz vaqtida boshlash juda muhim hisoblanadi. Logopedik tekshirish vaqtida bolaning artikulyatsion, nafas va ovoz apparatlarining holatini va ishlash vaqtidagi hamkorligi darajasini aniqlab olish zarurdir. Buning uchun esa quyidagilarga: yuz muskullarining tonusiga; majburiy va keskin harakatlar, tonus oʻzgarishining mavjudligiga; harakatlarning hajmiga; ogʻizning avtomatlashgan harakatlarining mavjudligi yoki mavjud emasligiga; logopedning barmogʻi yordamida ogʻiz va ogʻiz atrofi sohalarini stimullash - jalb qilish jarayoniga javob reaksiyasining mavjudligiga eʼtibor qaratish lozim.

Serebral falajlangan bolalar bilan ilk yosh davrda olib boriladigan reabilitatsion ishlami oilada va maktabgacha tarbiya muassasalarida uzviy bogʻlangan holda olib borish lozim. Davolov-korreksion-rivojlantiruvchi, reabilitatsion ish tizimi fizioterapevt, davolovchi jismoniy tarbiya mutaxassisi, nevropatolog, logoped va oligofrenopedagogning hamkorlikdagi kompleks ishi asosida amalga oshiriladi.

Harakat-tayanch aʼzolarida kamchiliklari boʻlgan bola oqibatida tilning lugʻat tarkibi va grammatik tuzilishining oʻziga xosligi R.YE.Levina, V.K.Orfinskaya, N.N.Traugott, S.N.Shaxovskaya, V.K.Vorobyeva, B.M.Grinshpun, L.F.Filicheva, G.V.Chirkina, A.V.Yastrebova, V.YE.Sobotovich, V.A.Kovshikov va boshqa olimlarning ilmiy tadqiqot ishlarida keng talqin qilinadi.

Bu ishlarda nutqning talaffuzi, lugʻat boyligi, grammatik tuzilishiga, bogʻlanishli nutqni tuzatishga oid taʼlim jarayonida bolalar tomonidan nutqning mantiqiy va tovush jihatlarining oʻzlashtirilishi masalalariga eʼtibor qaratiladi.

K.P.Bekker va M.Sovak harakat-tayanch aʼzolarida kamchiliklari boʻlgan biologik, ijtimoiy sabablarni hamda ularning kombinatsiyasi ustunligi bilan bogʻliq komponentlarni ajratadilar. Anʼanaviy tarzda nomlanuvchi eshituvchi soqovlik

kinestik-motor buzilishlar yoki noqulay ijtimoiy ta'sirlar bilan shartlangan, o'ziga xos harakterga ega bo'lgan nutq rivojlanishining kechikishida namoyon bo'ladi.

I.T.Vlasenko, V.V.Yurtaykinning ta'kidlashicha, bunday bolalarning nutqiy faoliyatini tashkil etuvchi struktural tarkibiy qismlar orasida dissatsiatsiya aniqlangan. Ularning bir xillarida operatsion imkoniyatlarning saqlanganligi holatida maqsadli ko'rsatmalarning shakllanmaganligi mavjud; boshqalarida esa yetarlicha turg'un motivatsiyaning mavjudligi bilan birga, faoliyatning operatsion qatorida muayyan yetishmovchilik belgilangan.

Harakat-tayanch a'zolarida kamchiliklari bo'lgan turlicha, ya'ni nutq umuman mavjud emasligidan tortib, nutq buzilishining yengil shakllarigacha bo'lgan holatlarni qamraydi. Keyinchalik, L.F.Spirova va A.S.Yastrebovalar nutqning to'liq rivojlanmaganligini tuzatishda quyidagi korreksion ishlarni amalga oshirish lozimligini taklif etishadi:

1. Talaffuzni tuzatish (tovush va so'zlar artikulyatsiyasidagi kamchiliklar tuzatiladi, oydinlashtiriladi).
2. Tovush tahlili va so'z sintezini birin-ketin reja asosida rivojlantirish.
3. Lug'at va nutqni grammatik jihatdan rivojlantirish. Ana shu tizim asosida bolalar savodga o'rgatiladi.

Logopedik yo'nalishda, xususan, nutqi to'liq rivojlanmagan bolalarning nutqiy rivojlanishi, ularga nutq normalari va qonun – qoidalarini o'rgatish borasida juda ko'p izlanishlar olib borgan qator tadqiqotchilar nutqi to'liq rivojlanmagan bolalar nutqiy rivojlanishining o'ziga xosligini tadqiq etish natijasida ularning lug'at boyliklari normal rivojlanayotgan tengdoshlari nutqiga qaraganda miqdor, sifat jihatidan orqada qolishini isbotlaganlar.

- qo'shimchalarning o'zgarishi, ko'plik –lar son kategoriyasining o'rnida birlik shaklining qo'llanishi (do'st-do'stlar, stul-stullar, mushuk-mushuklar, daraxt-daraxtlar);

- shakl o'zgarishida suppletivizmlarning yo'qligi (odam-odamlar, bola-bolalar, ot-otlar).

Bunda okkazional qo'shimchalarni tanlash bir xil grammatik ma'nodagi ot shakllarining turlanishida paydo bo'ladi. Ko'rinadiki, funksional elementlarning

almashtirilib tanlanishi nutqiy vaziyatda doim talab etiladigan funksional kategoriyalar ostida sodir bo'ladi. Bola nutqida grammatik shakllar ketma-ketligining o'zlashtirilishi ularning semantik oppozitsiya darajasi bilan belgilanadi. Agar grammatik shakl asosida aniq, semantik qarama-qarshi qo'yilgan kognitiv rivojlanish yotgan bo'lsa, u oson farqlanadi. Bu esa bolalarning bosh kelishikdagi birlik va ko'plik shakllarni farqlash erta o'zlashtirilishini ta'minlaydi.

Tadqiqot natijalariga ko'ra, okkazional shakllar bilan bog'liq agrammatizmlar normal bolalar uchun ham, nutqi to'liq rivojlanmagan bolalar uchun ham xosdir.

Nutqi to'liq rivojlanmagan bolalar nutqining harakterli xususiyatlaridan yana biri bir vaqtning o'zida nutq grammatik qurilishining ikki usulini o'zlashtirish xususiyatiga ega:

- so'zlarni bo'laklarga ajratmasdan, yaxlit holatda o'zlashtirish (taqlid qilish mexanizmi asosida);

- analiz va sintez mexanizmi asosida so'zlarni va uni tashkil etuvchi morfemalarini ajratishni o'zlashtirish. Bu nutqi to'liq rivojlanmagan bolalarda ancha sekin kechishi belgilangan.

Harakat-tayanch a'zolarida kamchiliklari bo'lgan bolalar nutqida sintaktik imkoniyatlarning buzilishini mohiyatiga ko'ra chuqur sintaktik buzilish hamda yuzaki sintaktik buzilishga ajratish mumkin.

Nutqda sintaksisning chuqur buzilish darajasini so'z birikmalari semantik komponentlari o'rtasida (obyektiv, relyativ, atributiv) munosabatlarni o'zlashtirishda gap ifoda semantik tizimini tashkil etishdagi qiyinchiliklarda paydo bo'ladi. Yuzaki darajadagi buzilish holati so'zlar o'rtasidagi grammatik bog'liqlikning buzilishida, gapda so'zlarni noto'g'ri ketma-ketlik asosida shakllantirish holatlarida paydo bo'ladi.

Ba'zan harakat-tayanch a'zolarida kamchiliklari bo'lgan bolalar nutqiy vaziyatda dastlab bitta gapda 3-5ta o'zgarmagan o'zak-so'zdan foydalanishadi. Keyinchalik, nutqning rivojlanishi jarayonida ular so'z o'zgartirishni ham egallab oladilar, biroq ular so'zlarni biriktirishni eski usullardan foydalangan holda o'z fikrlarini ifodalaydilar. Harakat-tayanch a'zolarida kamchiliklari bo'lgan bolalar

nutqining grammatik jihatdan rivojlanish xususiyatlarini nutq holatini normadagi ma'lumotlar bilan solishtirish natijasida bolaning nuqsonli nutq fazasini belgilash, til komponentlarining shakllanganlik darajasini baholash, tashxis qo'yish hamda ular bilan korreksion-pedagogik ishlarni to'g'ri tashkil etish uchun muhimdir.

Xulosa o'rnida shuni aytishimiz mumkinki, yuqoridagilardan ko'rinib turibdiki, harakat-tayanch a'zolarida kamchiliklari bo'lgan bolalarni maxsus o'qitish natijasida ular da til tizimidagi nutqiy munosabatlar shakllanadi, sodda va ancha keng tarqalgan murakkab gaplar o'zlashtiriladi. Maktab yoshiga yetganida esa, o'z nutqida sodda (4-6 so'zli), keng tarqalgan gaplarni qo'llashga o'tadi. Nutqi to'liq rivojlanmagan o'quvchilar murakkab gaplarni nafaqat nutqda qo'llashga, balki ularni grammatik jihatdan to'g'ri tuzishga ham o'rganishadi. Bu esa, nafaqat muloqot qilishning osonlashganini, balki ularning ona tilini o'zlashtirib borayotganligidan ham dalolat beradi.

Foydalanilgan adabiyotlar ro'yxati:

1. Raxmanova V.S. "Korreksion pedagogika va logopediya"- Moliya-iqtisod-T, 2007-yil
2. Ayupova M. Yu. Logopediya.T. "O'zbekiston faylasuflar milliy jamiyati" 2007-yil
3. Raxmanova V.S. "Defektalogiya asoslari"- "VORIS-NASHRIYOT T. 2012-yil
4. Raxmanova V.S."Maxsus pedagogika"-T. 2005-yil
5. 4. M.Y.Ayupova. Logopediya Toshkent 2007-yil
6. Maxammadsidiqovna, X. M. (2024). ALALIYA TURLARI, ALALIYANING KELIB CHIQISH SABABLARI VA UNING OLDINI OLISH VA UNI KORREKSIYALASH. Miasto Przyszłości, 46, 314-316.
7. Maxammadsidiqovna, X. M., & Odilxanovich, S. Q. (2024). BOLALARDA DIQQAT ETISHMASLIGI VA GIPERAKTIVLIK BUZILISHNI KALTIRIB CHIQRUVCHI SABABLARI, NOMOYON BO'LISHI VA XULQ-ATVOR XUSUSIYATLARI. Научный Фокус, 1(10), 85-89.
8. Mashxura, X. (2023). Bolalardagi diqqat yetishmasligi va giperaktivlik sindromining ba'zi bir jihatlari. Innovations in Technology and Science Education, 2(14), 574-578.

BOLALAR NUTQIDAGI MUAMMOLAR VA ULARNI KORREKSIYALASH

Oribboyeva Dilafruz Dadamirzayevna

Karimova Nadiya Baxoniddinova

Namangan davlat pedagogika instituti

***Annotatsiya.** Ushbu maqolada bolalar nutqidagi muammolarning sabablari va ularni yuzaga kelishiga sabab bo'luvchi omillarga xaqidagi ma'lumotlar yoritilgan. Bundan tashqari ota-onalar uchun maktabgacha yoshdagi bolalar nutqidagi muammolarni korreksiyalashga doir mashqlar keltirilgan .*

***Kalit so'zlar:**nutq, bolalar, bog'cha yoshi, o'yinlar, jismoniy, ma'naviy, muloqot, psixik.*

Bizning bolalarimiz texnika davrida yashashmoqda va ularning aksariyati ko'p vaqtini televizor yoki kompyuterning oldida o'tkazishmoqda. Ular bilan kattalar orasidagi insonlarga xos bo'lgan muloqotning kamayib borayotganligi sezilyapti. Garchi bolalar bilan ularni nutqni rivojlantirishga va muloqotchanligini oshirishga qaratilgan mashg'ulotlar maktabgacha ta'lim tashkilotlarida amalga oshirilsada, bu yetarli emas, shuning uchun ota-onalar farzandlari bilan uyda ham shug'ullanishlari lozim. Buning uchun ular bilan alohida mashg'ulot shaklida emas balki bog'ga sayr vaqtida, do'konga chiqishda, bog'chadan qaytishda va boshqa birga bo'ladigan daqiqalarda qiziqarli va samarali o'yinlarni tashkil etish mumkin. Faqatgina ular bilan yaqindan muloqot qilish ota-ona va farzandlarning o'rtasidagi munosabatlarni yaqinlashtirib, ishonchli aloqalarni mustahkamlaydi. Har bir yosh davrida muloqotchanlik rivojlanish bosqichlarini bosib o'tadi. 3-4 yoshli bolalarning psixik rivojlanishida muloqotning ahamiyati beqiyosdir. Bu yoshda bolalar dunyoni o'rganish, yangi bilimlarni o'zlashtirish va o'zlarini ifodalashda muloqotning muhim rolini anglay boshlaydilar.

Kichik bog'cha yoshidan boshlab muloqotning ahamiyati quyidagilarda namoyon bo'ladi muloqot orqali bolalar yangi so'zlarni o'rganadi, gaplarni bir biriga

bog'lash qobiliyati rivojlanadi, so'z boyligi ortadi, boshqalar bilan muloqot qilish orqali bolalarda ijtimoiy malakalar rivojlanadi hamda o'zaro hurmat, hamkorlik va munosabatlarni o'rnatish ko'nikmalari shakllanadi. Muloqot bolalarning hissiyotlarini ifodalashi va boshqalarning hissiyotlarini anglashga yordam beradi. Tafakkurini rivojlanishiga yordam beradi, muloqot orqali bolalar muammolarni yechish, fikrlash va muhokama qilish imkonini qo'lga kiritadi. Ularda iroda rivojlanishi bilan o'z fikrlarini ifodalash, o'z harakatlari uchun javobgarlikni o'z zimmasiga olish, mustaqil qarorlar qabul qilish qobiliyatini rivojlanadi.

Faqatgina 3-4 yoshli bolalar bilan muloqot qilishda quyidagilarga e'tibor berish muhim:

Sabr-toqatli bo'ling: Bolalarning gapini eshitish, ularning savollariga javob berish va ularni tushunish muhim.

Ochiq va samimiy bo'ling: Bolalar bilan ochiq va samimiy muloqot qilish ularning ishonchini qozonadi va muloqotini yanada samarali qiladi.

Bolalarning qiziqishlariga e'tibor bering: Bolalarning qiziqishlarini bilib, ular bilan ularni qiziqtiradigan mavzularda suhbatlashing.

O'yinlar va faoliyatlar orqali muloqot qiling: Bolalar bilan o'yinlar o'ynash, hikoyalar o'qish, rasm chizish va boshqa faoliyatlar orqali muloqot qilish ularga yoqimli va foydali bo'ladi.

3-4 yoshli bolalarning psixik rivojlanishida muloqotning ahamiyati juda katta. Ota-onalar, tarbiyachilar va boshqa kattalar bolalar bilan samarali muloqot qilish orqali ularning to'g'ri va barkamol rivojlanishiga yordam berishlari mumkin. Odatda bolalarning atrofdagi odamlar bilan jonli muloqot qilishidan kelib chiqqan muammolar maktabga qabul qilish davrdia aniq ko'rinadi:

- Bolaning gaplari odatdan birlashgan bo'lib, faqat sodda so'zlardan iborat;
- Leksik so'z boyligining juda kam bo'lishi;
- Biror hikoyani o'z so'zlari bilan so'zlab berish qobiliyatning yo'qligi;
- Yomon talaffuz, hikoya tempini va ovozini o'zgartirish qobiliyatining yo'qligi, turli intonatsiyalardan foydalanish qobiliyatining bo'lmasligi.

Bog'cha yoshidagi bolalarning nuqidagi muammolari bir necha sabablarga asoslanadi. Jamladan bolalarning jismoniy va ma'naviy rivojlanishida muammolar,

masalan, murakkab boshlang'ich bosqichlarda ixtiyoriy harakatlarni amalga oshirishda qiyinchiliklar, oilaviy muammolar, ajralish, yoki muhitdagi o'zgarishlar bolaning emosional holatiga ta'sir qilishi, sog'lig'i bilan bog'liq muammolari, ko'rish yoki eshitish muammolari bo'lishi, ularning ta'lim olishiga ta'sir qilishi mumkin. Bundan tashqari bola yashayotgan muhitda agressivlik, zo'ravonlik yoki mo'ljallangan kamsitish ularning o'ziga bo'lgan ishonchini susaytirishi mumkin.

Bunday vaziyatlarda bolalar uchun mashqlar va o'yinlar nutqiy ifodalilikni shakllantirishga, lug'at boyligini oshirish, talaffuzni yaxshilashga, savodxonligini oshirishga yordam beradi. Faqatgina bu mashqlar va o'yinlarni bolalarning yoshi va rivojlanish darajasiga moslashtirish muhim.

Masalan, kichik yoshdagi bolalar uchun oddiy, qiziqarli o'yinlar, "Tovushlarni topish", "So'zlarni takrorlash", "Hayvonlar ovozigacha taqlid qilish" kabi o'yinlar qiziqarli va foydali bo'ladi. Kattaroq yoshdagi bolalar uchun esa, "Hikoya tuzish", "She'r o'qish", "Rollarni o'ynash" kabi o'yinlar va mashqlar samarali bo'ladi. Shuningdek, bolalarning nutqiy rivojlanishiga yordam berish uchun ota-onalar va tarbiyachilar quyidagilarga e'tibor berishlari kerak: Bolalar bilan ko'proq gaplashish, ularning savollariga javob to'liq javob qaytarish, ularning hikoyalarini eshitib, qiziqishlarini qo'llab-quvvatlash hamda bolalarning kitob o'qishga bo'lgan qiziqishini rivojlantirish, ularga turli xil kitoblarni o'qib berish kerak bo'ladi. Bundan tashqari bolalar bilan she'rlar o'rganish, qo'shiqlar kuylash, tez aytish o'yinlari o'ynash kabi faoliyatlar bilan shug'ullanish ham foydali bo'lib ularning nutqiy rivojlanishidagi muammolarni o'z vaqtida aniqlash va mutaxassislar bilan maslahatlashish ham zarur bo'ladi. Bolalarning nutqiy rivojlanishi ularning intellektual, ijtimoiy va hissiy rivojlanishi uchun muhimdir.

Bolalarning muammolarini hal qilish uchun oila, o'qituvchilar va jamoatchilik birgalikda ish olib borishi zarur. Bog'cha yoshidagi bolalarning nutqini rivojlantirish uchun samarali usullardan foydalanish muhim. Ushbu usullar bolalarning tilini, aloqa ko'nikmalarini va ma'naviy rivojlanishini mustahkamlashga yordam beradi.

Foydalanilgan adabiyotlar

1. Vaxoniddinova, K. N. (2024). EDIK ISHLARNING O'ZIGA XOS XUSUSIYATLARI'. *TADQIQOTLAR. UZ*, 48(2), 70-75.
2. Vaxoniddinova, K. N. (2024). INKLYUZIV TA'LIM RIVOJLANISHIDAGI MUAMMOLAR VA YECHIMLAR. *Лучшие интеллектуальные исследования*, 31(1), 159-163.
3. Vaxoniddinova, K. N. (2024). NUTQIDA NUQSONI BO'LGAN BOLALARNI MAKTABGA TAYYORLIGINI PSIXOLOGOGIK–PEDAGOGIK TEKSHIRISH, TAMOYILLARI, METODLARI VA VAZIFALARI. *World Scientific Research Journal*, 32(1), 142-147.
4. Vaxoniddinova, K. N. (2024). BO'LAJAK DEFEKTOLOGLARNING KASBIY FAOLIYATIDA BOLALARDAGI DIQQAT YETISHMASLIGI VA GIPERAKTIVLIK SINDROMI BILAN BARTARAF ETISH TEXNOLOGIYALAR. *IMRAS*, 7(10), 9-12.
4. Д.А.Нуркелдиева Педагогик –психологик диагностика Toshkent – 2018 (Ривожланишида нуқсони бўлган болаларнинг педагогик-психологик диагностикаси)
5. Детская логопсихология : учебник / О. А. Денисова, О. Л. Леханова, Т. В. Захарова, В. Н. Поникарова. — Москва : Владос, 2015. — 159 с. — ISBN 978-5-691-02124-4.
6. Ориббоева, Д. Д., & Мирзаахмедова, Д. М. (2024). Болаларда ижтимоий кўникмаларни ривожлантиришнинг аҳамияти. *Science and Education*, 5(2), 595-599.
7. Oriboyeva, D. D., & qizi G'aniyeva, S. B. (2024). Assertiv xulq shakllanishining o'ziga xosligi. *Science and Education*, 5(2), 590-594
8. Орифбоева, Д. Д. (2017). ОПТИМИЗАЦИЯ УЧЕБНОПОЗНАВАТЕЛЬНОГО ПРОЦЕССА В СРЕДНЕЙ ШКОЛЕ. *Форум молодых ученых*, (6 (10)), 1320-1323.
9. Ориббоева, Д. ИЖТИМОЙ ДИПРИВАЦИЯ ШАРОИТИДАГИ ЕТИМ БОЛАЛАРГА ТАЪЛИМ ТАРБИЯ БЕРИШНИНГ ПСИХОЛОГИК УСЛУБЛАРИ. *Проблеми та перспективи розвитку науки на початку третього тисячоліття у країнах Європи та Азії*, 294.
10. Лауткина С.В. Логопсихология: учебно-методическое пособие / С.В. Лауткина. – Витебск: Изд-во УО «ВГУ им. П.М. Машерова», 2007. – 173 с.

INKLYUZIV TA'LIMNING YEVROPA DAVLATLARIDAGI TAJRIBASI

Rahmonov Murodjon

Namangan davlat umversiteti 3 bosqich talabasi

***Annotatsiya.** Ushbu maqolada Inklyuziv Ta'limning Yevropa Davlatlaridagi Tajribasi haqida to'la malimotga ega bo'lasiz. Uning afzalik taraflari hatto kamchiliklari va shunga o'xshash ma'limotlar yoritiladi.*

***Kalit so'zlar:** Inkluziv ta'lim, imkoniyuati cheklangan, nogironligi bor shaxs, ko'zi ojiz, zaif ko'ruvchi gapirishda va eshitishda nuqsoni bor, alohida ta'limga ehtiyoj*

So'nggi yillarda Yevropa davlatlari ta'limda tenglik va har bir bolaning ta'lim olish huquqini ta'minlashga katta e'tibor qaratmoqda. Yevropa Ittifoqiga a'zo davlatlar inklyuziv ta'limni rivojlantirish borasida turli usullarni qo'llab, barcha o'quvchilar uchun teng sharoit yaratishga intilmoqda. Ularning tajribasi boshqa mamlakatlar uchun ham foydali bo'lishi mumkin.

Yevropa davlatlari o'z inklyuziv ta'lim siyosatida bir qator asosiy yondashuvlarni qo'llaydi:

1. Maxsus ehtiyojlarga ega bolalarni umumiy ta'limga integratsiya qilish: Aksariyat davlatlarda maxsus ehtiyojli bolalarni umumiy maktablarga qabul qilish maqsad qilingan. Bu esa ularga teng imkoniyatlarda ta'lim olish, ijtimoiy muloqot va jamoaga qo'shilish imkoniyatini beradi.

2. Ta'lim tizimini moslashtirish: Ta'lim dasturlari va o'qitish metodlarini barcha bolalarga moslashtirish orqali ularning ehtiyojlari qondiriladi. Har bir o'quvchining imkoniyatlarini hisobga olib, individual rivojlanish dasturlari tuziladi.

3. Xizmat va resurslarni qo'llash: Yevropa davlatlarida inklyuziv ta'limni qo'llab-quvvatlash uchun ko'plab resurslar va xizmatlar, jumladan, maxsus tayyorgarlikka ega o'qituvchilar, psixologlar va logopedlar jalb etiladi.

Finlyandiya: Finlyandiya ta'limda tenglikka katta ahamiyat beradi. Mamlakatda barcha bolalar, jumladan maxsus ehtiyojlarga ega bolalar ham umumiy maktablarda ta'lim olishlari mumkin. Finlyandiyada maxsus ta'lim o'qituvchilari va boshqa yordamchi xodimlar ta'minlanib, har bir bolaning ehtiyojlariga ko'ra yordam ko'rsatiladi. Bu usul bolalarning bilim olishga bo'lgan ishtiyoqini oshiradi.

Italiya: Italiyaning inklyuziv ta'lim tajribasi o'ziga xos. 1970-yillarda qabul qilingan qonunlarga ko'ra, maxsus ehtiyojlarga ega bolalar umumiy maktablarda ta'lim olish huquqiga ega bo'lishgan. Italiyada maxsus ehtiyojli o'quvchilar uchun yordamchi o'qituvchilar ajratiladi va ular o'z sinfdoshlariga qo'shib o'qiydilar. Bu tizim o'quvchilarning bir-biriga yordam berishini va hamjihatlikda ishlashini ta'minlaydi.

Daniya: Daniya inklyuziv ta'limda ilg'or davlatlardan biri hisoblanadi. Mamlakatda o'quvchilarning ehtiyojlariga moslashtirilgan ta'lim dasturlari va maxsus qo'llab-quvvatlash xizmatlari mavjud. Har bir bolaning o'ziga xosligi va qobiliyatlarini rivojlantirishga e'tibor qaratilib, ularning individual ehtiyojlari qondiriladi.

Ispaniya: Ispaniyada inklyuziv ta'limni qo'llab-quvvatlash uchun maxsus dasturlar va xizmatlar ishlab chiqilgan. Maktablarda o'quvchilarga psixologik va pedagogik yordam ko'rsatadigan mutaxassislar mavjud. Shuningdek, har bir o'quvchi uchun individual ta'lim rejasi tuziladi va o'qituvchilar bu rejaga amal qilishadi. Ispaniya jamiyati inklyuziv ta'lim orqali bolalarni bir-biriga nisbatan hurmatda bo'lishga o'rgatmoqda.

Yevropa davlatlari inklyuziv ta'limni rivojlantirishda qator qiyinchiliklarga duch keladi:

Moliyaviy resurslar: Inklyuziv ta'limni muvaffaqiyatli joriy etish uchun katta moliyaviy mablag' talab etiladi. Xususan, maxsus ehtiyojlarga ega bolalar uchun qo'shimcha jihozlar, yordamchi xodimlar va maxsus ta'lim xizmatlariga ehtiyoj mavjud.

Kadrlar tayyorlash: Inklyuziv ta'limda ishlash uchun o'qituvchilar maxsus tayyorgarlikdan o'tishlari kerak. Ammo barcha davlatlarda yetarli darajada malakali kadrlar mavjud emas.

Jamiyatning yondashuvi: Ba'zi jamiyatlarda inklyuziv ta'lim hali to'liq tushunilmagan va bu jarayonga nisbatan qarshilik mavjud. Shuning uchun, jamiyatning xabardorligi va qo'llab-quvvatlashi muhim ahamiyatga ega.

Yevropa davlatlaridagi inklyuziv ta'lim tajribasi ko'rsatmoqdaki, har bir bolaning ta'lim olish huquqi ta'minlanishi jamiyat rivojiga hissa qo'shadi. Finlyandiya, Italiya, Daniya va Ispaniya kabi davlatlar ta'limda tenglikni ta'minlash va maxsus ehtiyojli bolalarni qo'llab-quvvatlashga katta e'tibor qaratmoqda.

Foydalanilgan adabiyotlar ro'yxati:

1. Ainscow, M., Booth, T., Dyson, A. (2006). Improving Schools, Developing Inclusion. Routledge.
2. Slee, R. (2011). The Irregular School: Exclusion, Schooling, and Inclusive Education. Routledge.
3. Florian, L. (2014). The SAGE Handbook of Special Education. SAGE Publications.
4. UNESCO (2005). Guidelines for Inclusion: Ensuring Access to Education for All. UNESCO.
5. Tomlinson, C. A. (2001). How to Differentiate Instruction in Mixed-Ability Classrooms. ASCD.
6. Mitchell, D. (2014). What Really Works in Special and Inclusive Education: Using Evidence-Based Teaching Strategies. Routledge.
7. Maxammadsidiqovna, X. M. (2024). ALALIYA TURLARI, ALALIYANING KELIB CHIQISH SABABLARI VA UNING OLDINI OLIH VA UNI KORREKSIYALASH. Miasto Przyszłości,
8. Maxammadsidiqovna, X. M., & Odilxanovich, S. Q. (2024). BOLALARDA DIQQAT ETISHMASLIGI VA GIPERAKTIVLIK BUZILISHNI KELITIRIB

CHIQUARUVCHI SABABLARI, NOMOYON BO'LISHI VA XULQ-ATVOR
XUSUSIYATLARI. Научный Фокус

9. Mashxura, X. (2023). Bolalardagi diqqat yetishmasligi va giperaktivlik sindromining ba'zi bir jihatlari. Innovations in Technology and Science Education,

**DIQQAT ETISHMASLIGI VA GIPPERAKTIVLIK SINDROMIGA
CHALINGAN BOLALAR HAMDA KATTALARDA YUZAGA KELADIGAN
MUAMMOLAR VA ULARNI BARTARAF ETISH YO'LLARI**

Xasanova Mashxura Maxammadsidiqovna

*Namangan davlat pedagogika instituti Pedagogika va psixologiya kafedrası
o'qituvchisi.,*

P.f.n., dotsent Shodmanov Qodirjon Odilxanovich.

Annotatsiya: *Ushbu maqolada diqqat, yetishmasligi va giperaktiv sindromiga chalingan bolalar va kattalar qanday muammolarga duch kelishlari va ularning xayotida ota onalarning vazifalari haqidagi fikrlar tizimi ochib berilgan.*

Kalit so'zlar: *Diqqat, diqqatning yetishmasligi, giperaktivlik sindromi, nevropsixolog, intellectual, diqqat etishmasligi va giperaktivlik sindromi, impulsivlik.*

DEGS (Diqqat etishmasligi va giperaktivlik sindromi) – bu giperaktivlik, impulsivlik va diqqat etishmasligi bilan tavsiflanadigan multifaktorial kasallik bo'lib, uning belgilari ilk bolalik davrida boshlanadi va turli darajadagi funkcionallikka salbiy ta'sir ko'rsatadi. Ushbu tavsifiy va kesmaviy tadqiqot 2016 yilda Eronning Tabriz shahridagi 3 yoshdan 6 yoshgacha bo'lgan bolalarda diqqat etishmasligi va giperaktivlik buzilishini tekshirish uchun o'tkazilgan.

Diqqat etishmasligi va giperaktivlik buzilishi odamlarning xatti-harakatlariga ta'sir qiladigan holatdir. Diqqat etishmasligi va giperaktivlik sindromiga chalingan odamlar bezovta bo'lib tuyulishi, diqqatni jamlashda muammolarga duch kelishi va beixtiyor harakat qilish extimoli yuqori bo'ladi.

Diqqat etishmasligi va giperaktivlik sindromi belgilari odatda ilk bolalik yoshda seziladi va bolaning sharoitlari o'zgarganda, masalan, maktabga kirganida sezilarli bo'lishi mumkin. Aksariyat holatlar 12 yoshgacha bo'lgan bolalarda tashxis qilinadi. Ba'zida bu sindrom bilan kimdir bolaligida tan olinmagan va ular keyinchalik kattalar sifatida tashxis qilinadi. Diqqat etishmasligi va giperaktivlik sindromi belgilari yosh o'tishi bilan yaxshilanishi mumkin, ammo yoshligida kasallik tashxisi qo'yilgan ko'plab kattalar muammolarga duch kelishda davom etadilar. Diqqat yetishmasligi va giperaktivlik sindromiga chalingan odamlarda uyqu va bezovtalik kabi qo'shimcha muammolar ham bo'lishi mumkin.

Ko'pgina bolalar bezovtalanish yoki e'tiborsiz bo'lgan bosqichlardan o'tadilar. Bu ularda diqqat yetishmasligi va giperaktivlik sindromi borligini anglatmaydi.

Ammo farzandingizning xatti-harakatlari o'z yoshidagi ko'pchilik bolalardan farq qilishi mumkin deb hisoblasangiz, tashvishlaringizni uning o'qituvchisi, psixolog va defektolog hamda nevropsixolog bilan muhokama qilishingiz kerak bo'ladi.

Agar siz katta yoshli kishi bo'lsangiz va o'zingizda diqqat yetishmasligi va giperaktivlik sindromi bor deb o'ylasangiz, lekin bolaligingizda kasallik tashxisi qo'yilmagan bo'lsa, defektolog-shifokor bilan gaplashish ham yaxshi natija beradi.

Diqqat etishmasligi va giperaktivligi buzilishiga nima sabab bo'ladi?

Diqqat yetishmasligi va giperaktivlik sindromining aniq sababi noma'lum, ammo bu holat xomiladorlik davrida onaning ko'p depressiya va stress holatlarda bo'lishi, animiya yoki vitamin tanqisligi kuzatilsa hamda bola tug'ilgandan so'ng unga pedagogik qarovning yo'qligi, oilalardagi notinch muxit asosida yuzaga kelish extimoli katta bo'ladi.

Tadqiqotlar shuni ko'rsatadiki, diqqat yetishmasligi va giperaktivlik sindromi bo'lgan odamlarning miyasida kasallikka chalinmaganlar bilan solishtirganda bir qator mumkin bo'lgan farqlar aniqlangan.

Diqqat yetishmasligi va giperaktivlik sindromida potentsial ro'l o'ynashi mumkin bo'lgan boshqa omillar quyidagicha tavsiflanadi:

- muddatidan oldin tug'ilish (homiladorlikning 37-haftasidan oldin) kam tug'ilish vazniga ega;

- meningit va markaziy asab tizimiga ta'sir qiluvchi boshqa infeksiyalar;
- homiladorlik paytida chekish yoki spirtli ichimliklarni yoki giyohvand moddalarni iste'mol qilish kabilardir.

Diqqat yetishmasligi va giperaktivlik sindromi har qanday intellektual qobiliyatga ega bo'lgan odamlarda paydo bo'lishi mumkin, garchi u o'rganishda qiyinchiliklarga duch kelgan odamlarda ko'proq uchraydi.

Diqqat etishmasligi va giperaktivlik sindromi qanday davolanadi?

DEGS bilan og'rigan bolalar uchun hech qanday davo yo'q bo'lsa-da, unga tegishli ravishda ta'lim-tarbiya berish, ota-onalar va ta'sirlangan bolalar uchun maslahat va yordam, zarur bo'lsa tibbiyot bilan birga boshqarish mumkin.

DEGS bo'lgan kattalar uchun tibbiyot ko'pincha birinchi davolash usuli hisoblanadi, ammo kognitiv xatti-harakatlar terapiyasi bilan defektolog ham shug'ullanishi mumkin.

Diqqat etishmasligi va giperaktivlik sindromi (DEGS)ga chalingan katta yoshli odamlar va DEGS bo'lgan bolalarning ota-onalari oldida yuzaga kelishi mumkin bo'lgan muammolar:

DEGS bilan og'rigan bolaga g'amxo'rlik qilishning qiyin bo'lishi, ammo ular o'z xatti-harakatlariga yordam bera olmasligini yodda tutishi kerak.

- farzandingizda beixtiyor xatti xarakatlar;
- uyquni notinch va tartibsizligi;
- o'z vaqtida bog'cha va maktab ta'limiga qiziqmasligi;
- ko'rsatmalarni tinglash va bajarishdan bosh tortishi;
- yaqinlar va do'stlari bilan murosasizligi;
- diqqat va xotirani sustligi bilan xarakterlanadi.

DEGS bilan og'rigan kattalar quyidagi muammolarga duch kelishlari mumkin:

- diqqatni jamlash va vazifalarni bajarishdagi;
- stress bilan kurashishdagi;
- bezovtalik yoki sabrsizlikni his qilishdagi;
- impulsivlik va tavakkalchilikdagi yuzaga keladigan qiyinchiliklar.

Ba'zi kattalar ham munosabatlar yoki ijtimoiy o'zaro munosabatlar bilan bog'liq muammolarga duch kelishadi.

Diqqat etishmasligi va giperaktivlik sindromi surunkali holat hisoblanib, bu simptomlarni, dori-darmonlarni va boshqa davolash usullarini uzoq muddatli, doimiy monitoring va sozlashni talab qiladi. Semptomlar vaqt o'tishi bilan yaxshilanishi mumkin bo'lsa-da, DEGS odatda to'liq yo'qolib ketmaydi. Shu bilan birga, bemorlar o'z holatini xulq-atvor usullari orqali nazorat qilishni o'rganishlari mumkin, bu ko'pincha dori-darmonlar bilan qo'llab-quvvatlanadi. Diqqat etishmasligi va giperaktivlik sindromini davolash vaziyatni to'liq bartaraf etmaydi, balki simptomlarni nazorat qilish va zararlangan odamning faoliyatini yaxshilashga qaratilgan. Davolash odatda psixostimulyatorlarning kombinatsiyasini o'z ichiga oladi. Bular odatda: Metilfenidat (Ritalin) va xulq-atvor terapiyasi (boshqa preparatlar kattaroq bolalar va kattalar uchun ham qo'llanilishi mumkin) hisoblanadi.

Davolash ko'pincha tizimli yondashuvni o'z ichiga oladi:

- bola uchun pediatr, boshqa tibbiy yordam ko'rsatuvchi provayderlar, ota-onalar va o'qituvchilar. Maktabgacha yoshdagi bolalar uchun (4-5 yosh) ota-onalar va o'qituvchilar tomonidan taqdim etilgan xatti-harakatlar terapiyasi birinchi navbatda e'tiborga olinishi kerak. Ko'pgina bolalar uchun faqat xulq-atvor terapiyasi sezilarli darajada yaxshi tomonga o'zgarishlarni keltirib chiqaradi. Agar keyingi, qayta davolanish kerak bo'lsa va foyda, ehtimol, xavflardan ustun bo'lsa, shifokor Metilfenidat (Ritalin va boshqalar) stimulyatorlarini buyurishi mumkin;

- maktab yoshidagi bolalar uchun (6-11 yosh) dori-darmonlar, ogohlantiruvchi va xatti-harakatlar terapiyasining kombinatsiyasi kerak. Rag'batlantiruvchi dori alternativlari, tavsiyalar tartibida: Atomoksetin (Strattera), Guanfacin (Tenex) yoki Klonidin (Katapres) buyuriladi;

- o'smirlar (12-18 yosh) dori-darmonlar bilan davolanishi va kerak bo'lganda xulq-atvor terapiyasi bilan davolanishi kerak. Ushbu yoshdagi ba'zi bemorlar dori-darmonlarni qabul qilishni vaqtincha to'xtatishi mumkin. Bu vaqtda shifokor bolani diqqat bilan kuzatishi kerak. O'smirlar, shuningdek, balog'at yoshida o'sishi va o'zgarishi bilan dori dozalarini moslashtirishlari kerak;

Bolalarda bo'lgani kabi, DEGS bo'lgan kattalar uchun ham davolanish dorilar va psixoterapiyaning kombinatsiyasi hisoblanadi. Giyohvand moddalar, stimulyatorlar yoki giyohvand bo'lmagan stimulyatorlar uchun Atomoksetin (Strattera) odatda birinchi darajali davolash hisoblanadi va antidepressantlar bilan bu ikkinchi darajali variantdir. Ko'pgina ogohlantiruvchi dorilar, shuningdek, Atomoksetin DEGS bo'lgan kattalar uchun tasdiqlangan. Yurak muammolari yoki xavf omillari bo'lgan kattalar DEGS davolash bilan bog'liq yurak-qon tomir xavflaridan xabardor bo'lishlari kerak bo'ladi.

Xulosa qilib shuni takidlash mumkinki, diqqat yetishmasligi va giperaktivlik sindromiga chalingan bolalar va kattalarda asosan diqqat tarqoqligi, xotira pasayishi, kayfiyatini o'zgarishi va doimiy faol xolatda bo'lgani sababli asab tizimida muntazam ravishda charchoqlik kuzatiladi.

Foydalanilgan adabiyotlar:

1. N.N. Zavadenko, N.Yu. Suvorinova, M.V. Rumyantseva "Diqqat etishmasligi bilan giperaktivlik: xavf omillari, yosh dinamikasi, diagnostika xususiyatlari" // Defektologiya. - 2003. - 6-son.
2. M.M.Xasanova. Bolalardagi diqqat yetishmasligi va giperaktivlik sindromining ba'zi bir jihatlari. – Innovations in technology and science education scientific journal.VOLUME 2, ISSUE 14, 574-578-b.
3. Xasanova, M., & Shodmanov, Q. (2023). Maktab yoshidagi bolalardagi diqqat yetishmasligi va giperaktivlik sindromini kelib chiqishi, rivojlanishi hamda uni bartaraf etish usullari. *Евразийский журнал социальных наук, философии и культуры*, 3(12), 11–13. извлечено от <https://www.in-academy.uz/index.php/ejsspc/article/view/24020>
4. Xasanova, M. & Shodmanov, Q. Rivojlanishida nuqsoni – diqqat yetishmovchilik sindromi bor bolalarning tibbiy reabilitatsiyasi masalalari. «MAXSUS VA INKLYUZIV TA'LIM: AN'ANA,TAJRIBA VA INNOVATSIYALAR» mavzusida respublika anjumani tezislari to'plami. – Nizomiy nomidagi TDPU. (2023). 650-653 betlar.
5. Khasanova Mashkhura Makhammadsidiqovna & Shodmanov Kodirjon Odilkhanovich. "Analysis of factors causing attention and hyperactivity syndrome

in children". BEST JOURNAL OF INNOVATION IN SCIENCE, RESEARCH AND DEVELOPMENT. ISSN: 2835-3579 Volume:03 Issue:3 | 2024. - 244-249 pages.

6. <https://apriori-nauka.ru/uz/management/giperaktivnost-I-deficit-vnimaniya-v-detskom-vozraste-sindrom.html>

7. Qambaraliyeva Durdoni Asqarali qizi, Xasanova Mashxura Maxammadsidiqovna. INKLYUZIV TA'LIMDA BOLALARNI RIVOJLANTIRISH OMILLARI. INTERNATIONAL SCIENTIFIC JOURNAL, SCIENCE SHINE, ISSN 3030-377X, Issue 29, Volume 2, Page 129-134, 15.11.2024. <http://science-shine.uz/>

AUTISTIK SPEKTR BUZILISHIGA EGA BOLALAR UCHUN INKLYUZIV TA'LIM STRATEGIYALARI

Mashxuraxon G'ofurjonova

Namangan Davlat Pedagogika instituti Pedagogika fakulteti Boshlang'ich ta'lim yo'nalishi 2- bosqich BTS-BU-23 guruh talabasi.

Ilmiy rahbari: Vohobova Munira Pedagogika fakulteti Pedagogika-Psixologiya kafedrasida o'qituvchisi.

***Annotatsiya:** Ushbu maqolada autistik spektr buzilishlariga ega bolalar haqida ma'lumot, ularning o'ziga xosligi, bu turdagi bolalar uchun yaratilayotgan inklyuziv ta'lim strategiyalari haqida ma'lumotlar berilgan.*

***Kalit so'zlar:** Inklyuziv ta'lim, autizm, shizofreniya, bolalik autizmi, Banner sindromi, autistik buzuvchilik, psixoterapevtik tushuntirish, exolaliya.*

***Abstract.** This article provides information about children with autism spectrum disorders, their characteristics and inclusive education strategies being developed for this type of child.*

***Keywords.** Autism, schizophrenia, childhood autism, Kanner syndrome, autistic disorder, psychotherapeutic explanation, echolalia.*

***Аннотация.** В данной статье представлена информация о детях с расстройствами аутистического спектра, их характеристиках и*

стратегиях инклюзивного образования, разрабатываемых для этого типа детей.

Ключевые слова. *Инклюзивное образования, шизофрения, детский аутизм, синдром Каннелла, аутистическое расстройство, психотерапевтическое объяснение, эхололия.*

Keywords. *Autism, schizophrenia, childhood autism, Kannel syndrome, autistic disorder, psychotherapeutic explanation, echolalia.*

Inklyuzivlik-inglizcha soʻz boʻlib, inklusif-qoʻshish , birlashtirish maʼnolarini anglatadi. Mazkur atama alohida ehtiyojga ega boʻlgan oʻquvchilarni umumtaʼlim maktablarida sogʻlom bolalar bilan qoʻshib birgalikda oʻqitish jarayonini ifodalaydi.

Inklyuziv taʼlim - barcha oʻquvchilar uchun maxsus taʼlim ehtiyojlari va individual imkoniyatlarning farqliligini inobatga olgan holda taʼlim muassasalarida ilm olishda teng huquqlilikni taʼminlashdir.

Inklyuziv taʼlim - oʻquvchilarning imkoniyatlari, individual - psixologik, jismoniy nuqson va oʻzlashtirish xususiyatlarini hisobga olgan holda tashkil etiladigan taʼlim jarayonidir.

Autizm (grek tilida autos -oʻzi) degan maʼnoni anglatadi. Autizm kasallik emas balki miya faoliyatining rivojlanishidagi buzilishdir.

Autizm atamasi birinchi bor shveysar psixiatri Eygen Bleyler tomonidan 1910-yilda shizofreniya kasalligining belgilaridan biri sifatida ishlatildi. Shizofreniya - ruhiy kasalliklardan biri boʻlib, bunday kasallikka chalingan bolalar vaqtni sezmaydi, haqiqiy voqea-hodisalarni oʻtgan yoki kelasi zamon bilan almashtiradi, real voqea-hodisalarni fantastik mavhum voqea-hodisalar bilan adashtiradi. [1,25]

Autistik spektr buzilishiga ega bolalardagi xastalikning asosiy belgisi ularning muloqot qilishdagi qiyinchiligi: boshqa odamlardan oʻzini tortib, goʻyoki oʻzining olamida yashayotgandek tuyuladi. Bunday bolalar tevarak-atrofga nisbatan befarq, beparvo boʻladi. Natijada atrofdagilar bilan aloqada boʻlmaydi, muloqot qilmaydi. Oʻz-oʻzi bilan boʻlib, oʻzicha hayajonlanib kuyunib, nimalardandir tashvishlanib oʻz ichki dunyosida yashaydi. Baʼzi hollarda emotsional qiyinchiliklar

mavjud bo'ladi. Ulat tushkunlikka tushishlari yoki bezovta bo'lishlari mumkin, yoki ularning xulq-atvori g'ayritabiiy bo'ladi, buni noo'rin yig'lashlar kulishlaridan bilish mumkin. Ular haddan tashqari harakatchan bo'lib, diqqati tez bo'linadi, ma'lum mashg'ulotdan boshqasiga tez chalg'ib ketishlari mumkin, yoki ular befarq, yoki parishonxotir bo'lishlari mumkin. [2,32]

Autizm kasalligining asosiy belgilari bir yoshdan to uch yoshgacha to'liq namoyon bo'ladi.

-bolaning ota-onasi bilan bo'lishini yoqtirmaslik (qo'lga olishi, quchoqlashishi, o'pishi, silashi va h.k)

-uch yoshli bola nutqining rivojlanmaganligi;

-biron-bir kishi bilan bo'lishdan ko'ra bir o'zi bo'lishini yoqtirishi; ular buyumlarni doim bir xil tartibda qo'yib chiqadilar;

- tevarak-atrof bilan aloqada bo'lishni istamaslik, qiziqmaslik.

- bola ko'zingizga qaramaydi;

-bolaning harakatlari, imo-ishoralari hech narsani bildirmaydi, asabiylashganini ko'rsatadi;

-bola bir tonda, ifodasiz, xuddi bir yod olgan matnni ifodalayotgandek gapiradi.

Bola o'zi yaxshi gapira olmasa ham, uning aks-sado nutqi, ya'ni exolaliya - kimnidir ketidan qaytarish qobiliyati yaxshi bo'ladi;

-odatdan tashqari idrok etish reaksiyalari (ovozga, hid, ta'm, ushlab ko'rishlarga), masalan, ovozdan qattiq qo'rqib tushishi, ma'lum hiddan tushkunlikka tushishi va h.k. [3,46]

Autizm kasalligiga hozircha davo topilmagan. Izlanish, surishtirish ishlari olib borilmoqda.

Davolanish yo'q bo'lsa-da tegishli davolash nisbatan normal rivojlanishga yordam berishi va istalmagan xatti-harakatlarni kamaytirishi mumkin. Bu kasallik bilan og'rigan odamlar normal umr umr ko'rishadi.

Qo'llaniladigan diagnostika mezonlariga qarab, autizm har 10000 kishidan 2 dan 10 gacha ta'sir qiladi. [4,34]



Xulosa qilish mumkinki, autizm kasalligiga chalingan bolalarni davolab bo'lmasa-da, ularga yaxshi munosabatda bo'lish, dars jarayonlarida rangli o'quv materiallaridan foydalanish, jahllari chiqqanida ularni mahkam bag'ringizga bosib, 1 dan 5 gacha sanash ularning ruhiyatiga ijobiy ta'sir qiladi. Shuningdek ularga qiziqarli bo'lgan turli xil metodikalar asosida bilim berishimiz darkor. O'zlashtirish qobiliyati to'liq bo'lmasa ham ma'lum qismini albatta eslab qoladilar. Ularning har biri ham biz kabi kelajak egalaridir.

Foydalanilgan adabiyotlar ro'yxati:

1. F.U. Qodirova, D.A. Pulatova "Inklyuziv ta'lim: nazariya va metodika".
2. "Pen state-bever monaca "kutubxonasi, PA 15061.
3. The New Jersey Center for Outreach and Services for the Autism Community, Inc.
4. <https://lex.uz>
5. Sobirkhanovna, Makhmudova Madinakhan, and Vakhobova Munirakhan Sadirdinovna. "PECULIARITIES OF SPEECH OF CHILDREN WITH MOTOR ALALIA SPEECH DISORDER." Open Access Repository 4.3 (2023): 851-858.

O'ZBEKISTONDA INKLYUZIV TA'LIM KONSEPSIYASINING RIVOJLANISHI VA UNING MOHIYATI

Zokirova Zeboxon Anvarjon qizi

*Namangan davlat pedagogika instituti pedagogika fakulteti Boshlang'ich ta'lim
yo'nalishi BTS-BU-23guruh talabasi*

Telefon: 946898205

Mail: zokirovaz205@gmail.com

*Ilmiy rahbari: Vohobova Munira Pedagogika fakulteti Pedagogika-Psixologiya
kafedrasi o'qituvchisi.*

Annotatsiya. *Ushbu maqolada inklyuziv ta'lim — barcha o'quvchilar uchun maxsus ta'lim ehtiyojlari va individual imkoniyatlarning farqliligini inobatga olgan*

holda ta'lim muassasalarida ilm olishda teng huquqlilikni ta'minlash va bolalarning qobiliyatlaridan va holatidan qat'i nazar ularning barchasiga sifatli ta'lim taqdim etilishi kerakligi haqida so'z boradi.

***Kalit so'zlar.** Inklyuziv ta'lim, teng huquqlilik, cheklanish, samaradorlik, integratsiya.*

***Abstract.** In this article, inclusive education is the provision of equal rights to education in educational institutions, taking into account the differences in special educational needs and individual capabilities of students and it says that quality education should be provided to all children, regardless of their abilities and status.*

***Key words.** Inclusive education, equality, restriction, efficiency, integration*

***Аннотация.** В данной статье инклюзивное образование – это обеспечение равных прав на образование в образовательных учреждениях с учетом различий в особых образовательных потребностях и индивидуальных возможностях обучающихся и там говорится, что качественное образование должно быть предоставлено всем детям, независимо от их способностей и статуса.*

***Ключевые слова.** Инклюзивное образование, равенство, ограничение, эффективность, интеграция.*

Yurtimizda amalga oshirilayotgan barcha islohotlar zamirida, eng avvalo, kelajak avlodning barkamol bo'lib ulg'ayishi, hech kimdan kam bo'lmay dunyo arenalarini zabt etishga qodir farzandlar bo'lib yetishishi kabi dolzarb masalalarni hal etish turadi. Ayniqsa, yetim va ota-ona qaramog'isiz qolgan, nogiron, rivojlanishida nuqsoni bor bolalarning ijtimoiy himoyasi hamisha davlat va jamiyatning ustuvor vazifasi hisoblangan. Ushbu vazifani amalga oshirish borasida O'zbekiston Respublikasida rivojlanishida nuqsoni bo'lgan kishilarning huquq va erkinliklarini, teng imkoniyatlarini ta'minlash, turmush faoliyatidagi cheklanish, chegaralarni bartaraf etish, ta'limni tashkil etish va boshqarishga zamonaviy yondashuv, uning sifati va samaradorligini oshirish, jamiyatda aholining turli qatlamlari uchun ta'limning uzviylik va uzluksizligini ta'minlash borasida talaygina ishlar amalga oshirib borilmoqda.

Yurtimizda imkoniyati cheklangan bolalar ta'lim-tarbiyasi va ularning ijtimoiy hayotga moslashuviga qulay sharoitlar yaratib berilmoqda. Ularni jamiyatga integratsiya qilish, avvalo, imkon qadar salomatligini tiklash maqsadida "Imkoniyati cheklangan bolalar uchun umumiy ta'lim loyihasi" asosida ish yuritib kelinmoqda. Bunda, asosan, inklyuziv ta'lim imkoniyatlaridan foydalanish ko'zda tutilmoqda. Natijada inklyuziv ta'limni tashkil etishning pedagogik-psixologik xususiyatlarini, o'ziga xos imkoniyatlarini chuqurroq o'rganish, u bilan bog'liq muammolarni aniqlash, samaradorlik jihatlarini asoslab berish dolzarb ilmiy muammoga aylanmoqda. Chunki inklyuziv ta'lim usuli barcha bolalarning ruhiy jismoniy holatidan qat'iy nazar ta'lim jarayonida to'laqonli ishtirok etishini ta'minlashga qulay imkoniyat yaratadi. Ayniqsa, u alohida yordamga muhtoj bolalarning atrofdagilar bilan muloqotda bo'lishi, ijtimoiy muhit talablariga javob bera oladigan bo'lib ulg'ayishi, o'z kundalik-maishiy ehtiyojini qondira olish ko'nikmalarini egallashi, hayotga moslashib, umumta'lim maktablarida sog'lom tengdoshlari bilan teng sharoitlarda o'qiy olishi, ular bilan o'zaro do'stona munosabatga kirishishi, darslarni o'z vaqtida o'zlashtirishi, topshiriqlarga mas'uliyat bilan yondashishi uchun qulayliklar tug'diradi. Shuni nazarda tutib, mazkur monografiyada inklyuziv ta'limning o'ziga xos samaradorlik belgilarini asoslash, uni oiladan, maktabgacha ta'lim muassasalaridan boshlab oliy ta'limgacha bo'lgan uzluksiz ta'lim jarayonida yo'lga qo'yish uchun zaruriy pedagogik-psixologik yondashuv yo'llarini aniqlash ko'zda tutildi. Shunisi borki, inklyuziv ta'lim nafaqat nogiron bolalar o'rtasida, balki sog'lom turmush tarziga asoslangan oilada tarbiyalanayotgan bolalar o'rtasida, maktabgacha ta'lim muassasalarida, maktablarda, akademik lisey va kasb-hunar maktablarida ham fanlarni o'zlashtirish darajasi turlicha bo'lgan o'quvchilar uchun qulay imkoniyatlar yarata oladi. U orqali o'quvchilarning bir-biriga ijobiy ta'sir ko'rsata olishiga erishish yaxshi natija keltiradi. Lekin ba'zan sog'lom bolalar bilan nogiron bolalar orasidagi tafovut sezilib qolishi, nogiron bola o'z tengdoshlariga qo'shilmay, tortinishi, o'z imkoniyatlaridan foydalana olmasligi sabab uyalib turishi, kamsitilishi, ayrimlari esa oilada haddan tashqari erka o'stirilganligi tufayli qaysarlik, injiqlik qilishi kuzatiladiki, bunday sharoitda ta'lim amaliyoti va ta'lim

xizmatlarini tashkillashtirishda o'zgarishlar qilishga to'g'ri keladi. Bularning barchasi inklyuziv ta'lim jarayoni o'ziga xos murakkabliklarga ega ekanligini va shu sohada ishlaydigan o'qituvchilar, sinf rahbarlari, tarbiyachilar, kasbiy mahorat ustalari zimmasiga jiddiy talablar va mas'uliyatlar yuklashini oydinlashtiradi. Inklyuziv ta'limni oiladan maktabgacha ta'lim muassasalarida, umumta'lim maktablarida, kasb-hunar maktablari va oliy o'quv muassasalarida joriy etish natijasida imkoniyati cheklangan insonlarga nisbatan umumiy munosabat o'zgarayotgani ma'lum bo'ldi. Bu esa ularning hayotda muvaffaqiyat qozonishi uchun omil bo'lib xizmat qilishi mumkin. Inklyuziv ta'lim imkoniyati cheklangan bolalarga umumta'lim jarayonidagi barcha tadbirlarda faol va muntazam ishtirok etish imkonini beradi. Buning natijasida stereotiplar shakllanishining oldi olinib, ko'rsatiladigan individual yordam imkoniyati cheklangan bolalarni jamiyatdan ajratib qo'ymaydi. Ular olgan ko'nikmalarini umumlashtirish imkoniga ega bo'lishadi. Imkoniyati cheklangan insonlar uchun ishlab chiqilgan va jamiyatga reja asosida joriy etilayotgan inklyuziv ta'lim strategiyasi o'qishning uzluksiz va muttasilligini ta'minlaydi.

Inklyuzivlik-inglizcha so'z bo'lib, inklusif- qo'shish, birlashtirish ma'nolarini anglatadi. Mazkur atama alohida ehtiyojga ega bo'lgan o'quvchilarni umumta'lim maktablarida sog'lom bolalar bilan qo'shib birgalikda o'qitish jarayonini ifodalaydi.

Inklyuziv ta'lim – o'quvchilarning imkoniyatlari, individual-psixologik, jismoniy nuqson va o'zlashtirish xususiyatlarini hisobga olgan holda tashkil etiladigan ta'lim jarayonidir. Shuningdek, inkluziv ta'lim davlat siyosati bo'lib, nogiron va sog'lom bolalar o'rtasidagi to'siqlarni bartaraf etish, inklyuziv ta'limga muhtoj bolalarni rivojlanishidagi nuqsonlari yoki iqtisodiy qiyinchiliklaridan qat'i nazar, ijtimoiy hayotga moslashtirishga yo'naltirilgan umumta'lim jarayoniga qo'shishni ifodalovchi ta'lim tizimidir.

Inklyuziv ta'limning jahon amaliyotiga nazar soladigan bo'lsak 1970 yillardan boshlab, nogironligi bor bolalarning ta'lim olish imkoniyatlarini kengaytirish uchun normativ hujjatlar to'plami ishlab chiqildi va amalga oshirildi. Amerika Qo'shma Shtatlar va Yevropada zamonaviy ta'lim siyosatida bir nechta yondashuvlar ishlab chiqilgan, shu jumladan: ishtirokni kengaytirish, asosiy

oqimga qo‘shilish. Ta’kidlash joizki, nogironligi bor o‘quvchilar ta’til kunlari, o‘zlarining tengdoshlari bilan turli xil bo‘sh vaqt dasturlarida muloqot qilishadi.

So‘nggi yillarda inklyuziv ta’lim tizimi sohasida qator normativ-huquqiy hujjatlar qabul qilindi va muayyan normativ baza shakllandi. Xususan, 2020-yil 23-sentyabr qabul qilingan O‘zbekiston Respublikasi “Ta’lim to‘g‘risida”gi qonunidaning 15-moddasida Inkluziv ta’lim alohida ta’lim shakli sifatida e’tirof etildi. Shuningdek, qonunning 20-moddasida “Inklyuziv ta’lim alohida ta’lim ehtiyojlari va individual imkoniyatlarning xilma-xilligini hisobga olgan holda barcha ta’lim oluvchilar uchun ta’lim tashkilotlarida ta’lim olishga bo‘lgan teng imkoniyatlarni ta’minlashga qaratilgan. Jismoniy, aqliy, sensor (sezgi) yoki ruhiy nuqsonlari bo‘lgan bolalar (shaxslar) uchun ta’lim tashkilotlarida inklyuziv ta’lim tashkil etiladi. Inklyuziv ta’limni tashkil etish tartibi O‘zbekiston Respublikasi Vazirlar Mahkamasi tomonidan belgilanadi” deya qayd etildi.

O‘zbekiston Respublikasi Prezidentining 2020-yil 13-oktabrdagi “Nogironligi bo‘lgan bolalarga ta’lim-tarbiya berish tizimini yanada takomillashtirish chora-chadbirlari to‘g‘risida” qaroriga muvofiq, 2020-2025-yillarda xalq ta’limi tizimida inklyuziv ta’limni rivojlantirish konsepsiyasi ishlab chiqildi. Konsepsiya ikki bosqichda ya’ni 2020-2022 hamda 2023-2025-yillarda amalga oshirilishi belgilandi.

Raqamlarga e’tibor qaratadigan bo‘lsak, 2021/2022 o‘quv yilidan boshlab respublika bo‘yicha tajriba-sinov tariqasida 31 ta umumta’lim maktablarida 46 ta inklyuziv sinflar tashkil etilib, ularda 82 nafar o‘quvchi, 4 ta korreksion maktablarning 4 ta sinflarida 33 nafar bolalar ta’limga jalb etildi. Inklyuziv ta’lim tizimini bosqichma-bosqich rivojlantirib borish va ko‘lamini kengaytirish maqsadida 2022/2023-o‘quv yilida qo‘shimcha 195 ta umumta’lim maktablarida inklyuziv ta’lim yo‘lga qo‘yildi. Shuningdek, konsepsiyaga muvofiq Xalq ta’limi vazirligi tasarrufidagi O‘quvchilarni kasb-hunarga yo‘naltirish va psixologik-pedagogik respublika tashxis markazi tuzilmasi tarkibida “Inklyuziv ta’lim laboratoriyasi” bo‘limi tashkil etildi.

Shuningdek, O‘zbekiston Respublikasi Prezidentining 2022-yil 28-yanvardagi “2022 — 2026 yillarga mo‘ljallangan Yangi O‘zbekistonning taraqqiyot strategiyasi to‘g‘risida”gi Farmonida Nogironligi bo‘lgan shaxslarni qo‘llab-quvvatlashning

samarali tizimini shakllantirish, ularning hayot sifati va darajasini oshirish 66-maqsadda qayd etildi. Unda nogironligi bo'lgan shaxslarning jamiyat ijtimoiy-iqtisodiy hayotiga jalb qilinishi va faol ishtirokini ta'minlovchi inklyuziv ta'lim va ishga joylashtirish tizimini takomillashtirish masalasi o'z ifodasini topgan.

Bu borada tizimli va samarali ishlar amalga oshirilganligiga qaramasdan bajarilishi zarur bo'lgan qator vazifalar mavjud ekanligini ta'kidlash lozim. Jumladan, nogironligi bo'lgan bolalarni inklyuziv sharoitda o'qitish uchun umumta'lim maktablarida zarur shart-sharoitlar, moddiy-texnika baza hamda binolarda maxsus infratuzilmaning yetarli emas. Shuningdek, ota-onalar o'rtasida inklyuziv ta'lim bo'yicha targ'ibot ishlari qoniqarli tashkil etilmagan. Yangilangan Konstitutsiyada mazkur o'zgartirish kiritilayotganligi alohida ehtiyojlarga va individual imkoniyatlarga ega bo'lgan bolalar uchun ta'lim tashkilotlarida inklyuziv ta'lim va tarbiya masalasid doimo davlatning ustuvor vazifasi sifatida Bosh qomusda muxrlandi.

2023-yil 30-aprelda umumxalq Referendumi natijasida yangilangan Konstitutsiyaning 41-modda 5-banddida "Ta'lim bo'yicha alohida ehtiyojlarga va individual imkoniyatlarga ega bo'lgan bolalar uchun ta'lim tashkilotlarida inklyuziv ta'lim va tarbiya tashkil etiladi" degan qo'shimcha kiritildi.

Muxtasar aytganda, mazkur qoidaning Konstitutsiyaviy norma darajasida mustahkamlanishi alohida ta'lim ehtiyojlariga muxtoj bo'lgan shaxslarning jamiyatga integratsiyalashuvida inklyuziv ta'limni davlat doimiy kafotlatlash majburiyatini oladi.

Bu bilan alohida ta'lim ehtiyojlari bo'lgan bolalarning teng huquqli jamiyat a'zosi sifatida umumta'lim muassasalarida bilim olishi ta'minlanadi.

Xulosa:

Xulosa sifatida shuni ta'kidlash mumkinki, qabul qilingan qonun ta'lim va tarbiyaga milliy hamda umuminsoniy qadriyatlarning singdirilganligi prinsipi kiritilmoqda. Shu bilan birga, O'zbekiston Respublikasidagi hech bir bola davlatimizning nazaridan chetda qolmaganligining isbotidir. Ayniqsa hozirgi kunda rivojlanayotgan inklyuziv ta'lim barcha jamiyat uchun manfaatli

hisoblanadi. Bundan tashqari bolalarning teng huquqligini ta’minlash maqsadida ham ushbu ta’lim tizimi joriy etildi.

Foydalanilgan adabiyotlar:

1. F.U.Qodirova, D.A.Pulatova. Inklyuziv ta’lim: nazariya va metodika. – Chirchiq, 2022. B. 6.
2. N.B.Goipova. Inklyuziv ta’lim. Gospiatal pedagogika. – Namangan, 2024. B. 9.
3. F.U.Qodirova, D.A.Pulatova. Inklyuziv ta’lim: nazariya va metodika. – Chirchiq, 2022. B. 9.
4. Педагогик атамалар луғати. – Т.: “Фан”, 2008. –Б.47
5. https://uz24.uz/uz/articles/inklyuziv_talimc
6. <https://lex.uz/docs/-5013007>
7. [https://nrm.uz/contentf?doc=636671_20202025_yillarda_halq_talimi_tizimida_inklyuziv_talimni_rivojlantirish_koncepciyasi_\(o%E2%80%98prezidentining_13_10_2020_y_pq-4860-son_qaroriga_1-ilova\)&products=1_](https://nrm.uz/contentf?doc=636671_20202025_yillarda_halq_talimi_tizimida_inklyuziv_talimni_rivojlantirish_koncepciyasi_(o%E2%80%98prezidentining_13_10_2020_y_pq-4860-son_qaroriga_1-ilova)&products=1_)
8. <https://lex.uz/docs/5841063>
9. <https://lex.uz/docs/-6445145>

MAXSUS PEDAGOGIKA (LOGOPEDIYA) YO'NALISHI TALABALARIDA KASBIY MAS'ULIYATNI SHAKLLANTIRISH USULLARI VA TEXNOLOGIYALARI

Xalimova Ozoda Ma'murjon qizi

Namagan davlat Pedagogika inustituti Pedagogika fakulteti Maxsus pedagogika (logopediya) ta'lim yo'nalishi 1-kurs magstranti

***Annotatsiya:** Ushbu maqolada kasbiy mas'uliyatni shakllantirish usullari va yo'llari, shuningdek, bunday mas'uliyatni logopediya yo'nalishidagi talabalar uchun qanday ta'minlash mumkinligi haqida batafsil ma'lumot beriladi.*

***Kalit so'zlar:** Praktik tajriba, interaktiv o'qitish, kompleks yondashuv, kasbiy etika va axloqiy ta'lim, mentorlik va kuzatuv, kollaborativ o'quv muhitlari.*

Аннотация: В данной статье представлена подробная информация о методах и способах формирования профессиональной ответственности, а также о том, как такую ответственность можно обеспечить у логопедов.

Ключевые слова: практический опыт, интерактивное обучение, комплексный подход, профессиональная этика и моральное воспитание, наставничество и супервизия, среда совместного обучения.

Abstract: This article provides detailed information on methods and ways of developing professional responsibility, as well as how such responsibility can be ensured for speech therapy students.

Keywords: Practical experience, interactive learning, integrated approach, professional ethics and moral education, mentoring and supervision, collaborative learning environments.

Kasbiy mas'uliyat — bu mutaxassisning o'z ishiga va jamiyatga nisbatan javobgarligi, o'z vazifalarini o'z vaqtida va to'g'ri bajarish majburiyatidir. Maxsus pedagogika va logopediya sohasida bu mas'uliyat, ayniqsa, muhimdir, chunki logopedlar o'z ishlarida nogiron bolalar yoki turli xilda til va nutq bilan bog'liq muammolarga ega bo'lgan shaxslar bilan ishlaydi. O'z vazifalarini mas'uliyat bilan bajarish, bu mutaxassislarning kasbiy malakasini oshirishga va bemorlarga to'g'ri va samarali yordam ko'rsatishga yordam beradi.

Praktik tajriba va interaktiv o'qitish. Logopediya yo'nalishidagi talabalar uchun o'quv jarayonida amaliyotga e'tibor berish juda muhim. Talabalar klinik va pedagogik amaliyotlarda qatnashib, real sharoitda ishni bajarishga o'rganadilar. Bu ularning mas'uliyatni his qilishiga, o'z harakatlarining natijalarini tushunishga yordam beradi.

Individual yondashuv va mentorlik. Mentorlik tizimi talabaga o'z kasbiy faoliyatini mas'uliyatli ravishda rivojlantirish uchun kerakli ko'nikmalarni o'rgatishga yordam beradi. Mentorlar talabalar bilan birga ishlab, ularga mas'uliyatli qarorlar qabul qilish, murakkab vaziyatlarga to'g'ri yondashish va professional o'sish jarayonlarini ko'rsatib beradilar.

Kasbiy etikani o'rgatish. Kasbiy etikaga oid mavzularni o'rgatish, talabalarni kasbiy mas'uliyat va axloqiy me'yorlarga rioya qilishga undaydi. Masalan, logoped talabalariga o'z mijozlariga hurmat bilan yondashish, ularning maxfiylik huquqlarini hurmat qilish, professional darajada aloqada bo'lish zarurligi o'rgatiladi.

Muammoli vaziyatlarni tahlil qilish. Talabalarni real yoki taxminiy muammoli vaziyatlar bilan tanishtirish va ularni hal qilishga yo'naltirish kasbiy mas'uliyatni shakllantirishning samarali usulidir. Bunday vaziyatlarda talabalar qarorlar qabul qilish, vaziyatni to'g'ri tahlil qilish va mas'uliyatli javobgarlikni o'z zimmasiga olishni o'rganadilar.

Kasbiy mas'uliyatni shakllantirishning pedagogik yondashuvlari

Kompleks yondashuv. Maxsus pedagogika logopediya yo'nalishidagi talabalarni kasbiy mas'uliyatli mutaxassislar sifatida tarbiyalashda kompleks yondashuv qo'llanilishi zarur. Bu o'z ichiga ilmiy, amaliy, axloqiy va psixologik jihatlarni oladi. Talabalar, kasbiy bilimlarni o'zlashtirishdan tashqari, ularning jamiyat oldidagi mas'uliyatini his etishi uchun turli ko'nikmalarni rivojlantirishi lozim.

Refleksiya va o'z-o'zini tahlil qilish. Talabalar o'z faoliyatlarini muntazam ravishda tahlil qilishga, o'zgarishlarga tayyor bo'lishga va kamchiliklarni aniqlab, ularni bartaraf etishga o'rganadilar. Bu usul kasbiy mas'uliyatni shakllantirishda juda muhim bo'lib, talabalar o'z ishlariga va boshqalar bilan aloqalariga nisbatan mas'uliyatli bo'lishni ta'minlaydi.

Kasbiy mas'uliyatni shakllantirishda o'qituvchilar va mentorlarning roli. O'qituvchilar va mentorlar kasbiy mas'uliyatni shakllantirish jarayonida muhim o'rin tutadi. Ularning vazifasi talabalar uchun mas'uliyatni his qilishni, o'zlariga ishonch hosil qilishni va kasbiy etikani o'rgatishni ta'minlashdir. Shuningdek, ular talabalarni turli usullar va strategiyalar yordamida o'z mas'uliyatlarini kuchaytirishga rag'batlantiradilar.

Kasbiy mas'uliyatni shakllantirishning ijtimoiy va madaniy konteksti. Maxsus pedagogika va logopediya sohasidagi talabalar nafaqat kasbiy mas'uliyatni o'zlashtirishlari, balki jamiyatga nisbatan o'z javobgarliklarini ham his

qilishlari kerak. Logopedlar nogiron bolalar va insonlar bilan ishlaganliklari uchun ijtimoiy va madaniy nuqtai nazardan ham mas'uliyatli bo'lishlari zarur.

Kasbiy mas'uliyatni shakllantirish uchun quyidagi usul va texnologiyalarni qo'llash mumkin:

Amaliy mashg'ulotlar va tajriba. Logopediya yo'nalishidagi talabalar uchun amaliy mashg'ulotlar juda muhimdir. Bunday mashg'ulotlar orqali talabalar nazariy bilimlarni real vaziyatlarga tatbiq etish imkoniyatiga ega bo'ladilar. Amaliy ishlar davomida o'z mutaxassisliklariga oid vazifalarni hal qilish, bolalar bilan ishlashda ehtiyotkorlik va mas'uliyatni his qilishni o'rganadilar. Bu jarayon logopediya texnikalarini amaliyotda qo'llashni va mas'uliyatni sezishni rivojlantiradi.

Kasbiy etika va axloqiy ta'lim. Kasbiy mas'uliyatni shakllantirishda kasbiy etika va axloqiy me'yorlarga rioya qilishni o'rgatish muhimdir. Talabalar logopediya yo'nalishida ishlashda bolalar bilan muloqotda bo'lganida, ularning shaxsiy chegaralarini hurmat qilish, individual yondashuvni qo'llash, hamda holatga mos tarzda o'z kasbiy majburiyatlarini bajarishni o'rganishlari kerak.

Simulyatsiya va rolli o'yinlar. Kasbiy mas'uliyatni shakllantirishda simulyatsiya va rolli o'yinlar samarali metodlardir. Talabalar bolalar bilan ishlashni simulyatsiya qilish orqali turli muammolarni hal qilishga o'rganadilar. Bu usul kasbiy mas'uliyatni rivojlantirishda yuqori samaradorlikka ega, chunki talabalar real vaziyatlarga o'xshash sharoitlarda o'zlarini sinab ko'radilar.

Proyekt ishlari. Kasbiy mas'uliyatni shakllantirish uchun talabalar maxsus pedagogika va logopediya sohalarida loyiha ishlari olib borishlari mumkin. Bunday ishlar, talabalar o'z bilimlarini amaliyotda qo'llashni o'rganadilar va buning natijasida o'z kasbiy mas'uliyatlarini his qilishadi. Projektlarda guruh bo'lib ishlash, mas'uliyatni taqsimlash va barcha a'zolar tomonidan o'zgarishlarga moslashuvni rivojlantiradi.

Refleksiya va o'zini-o'zi tahlil qilish. Refleksiya – bu talabalar o'z faoliyatini tahlil qilish va natijalarni baholash jarayonidir. Bu usul orqali talabalar o'z ishlarining natijalarini, xatolarini va kamchiliklarini ko'rib chiqadilar,

shuningdek, ularning ishiga nisbatan mas'uliyat hissi shakllanadi. O'zini-o'zi tahlil qilish talabalarda ijobiy o'zgarishlar va o'z ustida ishlashga qiziqishni oshiradi.

Interaktiv texnologiyalar. Zamonaviy interaktiv texnologiyalar, masalan, virtual simulyatsiyalar, onlayn platformalar va o'quv dasturlari talabalarga mas'uliyatni his qilishni o'rgatish uchun samarali vosita bo'lishi mumkin. Ushbu texnologiyalar yordamida talabalar o'z kasbiy faoliyatlarini onlayn muhitda sinab ko'rishlari va ehtimoliy xatolarni o'rganishlari mumkin.

Mentorlik va kuzatuv. Mentorlik tizimi orqali talabalar o'zlarining tajribali o'qituvchilari yoki mutaxassislaridan maslahatlar olishlari mumkin. Mentorlar talabalar uchun o'rnak bo'lib, kasbiy mas'uliyatni qanday shakllantirish va rivojlantirishni ko'rsatib beradi. Bunday tizim talabalar uchun juda samarali, chunki ular nazariy bilimlarni amaliyotda qo'llashni o'rganadilar.

Kollaborativ o'quv muhitlari. Guruh bo'lib ishlash, kollegial fikr almashish va jamoaviy qarorlar qabul qilish orqali talabalar o'z kasbiy mas'uliyatlarini his qilishadi. Kollaborativ ta'lim orqali talabalar bir-birlarining tajribalari va bilimlaridan foydalanib, o'zlarini mas'uliyatli mutaxassis sifatida rivojlantiradilar.

Xulosa qilib shuni aytish kerakki , Maxsus pedagogika logopediya yo'nalishidagi talabalarida kasbiy mas'uliyatni shakllantirish — bu keng qamrovli jarayon bo'lib, talabalarni nafaqat kasbiy bilimlar bilan, balki axloqiy va ijtimoiy mas'uliyatni his etadigan, mas'uliyatli mutaxassislar sifatida tarbiyalashni ta'minlaydi. O'qituvchilar va mentorlarning qo'llab-quvvatlashi, interaktiv va amaliy usullar, kasbiy etika va refleksiya orqali talabalar o'z kasbiy mas'uliyatini rivojlantiradilar va bu orqali kasbga bo'lgan mehrlarini oshiradilar. Bu masalalarni o'rgatish va amalga oshirish orqali, maxsus pedagogika yo'nalishidagi talabalar nafaqat o'z sohasida muvaffaqiyatli bo'lishadi, balki jamiyatda o'zgarishlar qilishga qodir bo'ladilar. Kasbiy mas'uliyatni shakllantirish jarayoni talabalar uchun kasbga oid qadriyatlarni tushunishga, o'z ishlariga mas'uliyatli yondashishga va ijtimoiy javobgarlikni his qilishga yordam beradi. Bu o'z navbatida bolalar va ularning oilalariga yuqori sifatli yordam ko'rsatishga imkon yaratadi.

FOYDALANGAN ADABIYOTLAR:

1. Raxmanova V.S."Maxsus pedagogika"-T. 2005-yil
2. "Maxsus pedagogika" P.M. Po'latova Toshkent 2005-yil
3. M.Y.Ayupova. Logopediya Toshkent 2007-yil
4. Mo'minova L. N. Abidova va boshqalar. Maxsus psixologiya-T O'zbekiston faylasuflar milliy jamiyati nashriyoti, 2013-yil
5. "Maxsus pedagogika" M.U. Xamidova Toshkent 2018- yil

INKLYUZIV TA'LIMDA SUBYEKTLAR FAOLIYATINI INTEGRATIV TASHKIL ETISH

Yusubjonova Gulizebo Rustamjon qizi

Namangan Davlat Pedagogika Instituti maxsus pedagogika (logopediya) yo'nalishi
1-kurs magistranti

TEL: 945256611 Gulizebo00dg@gmail.com

Annotatsiya: *Maqolada inklyuziv ta'lim shakli, inklyuziv ta'limda subyektlar faoliyati hamda "integratsiya" tushunchasining mohiyati ochib berilgan. Ta'lim muassasalarida inklyuziv ta'lim qatnashchilarining faoliyatini tashkil etishning integrativ usullari va ularning imkoniyatlari tahlil qilinadi. Ilmiy va uslubiy maxsus psixologik-pedagogik adabiyotlarni nazariy tahlil qilish asosida yoritilgan ushbu maqola inklyuziv ta'limda subyektlar faoliyatini integrativ tashkil etishga samarali yordam beradi.*

Kalit so'zlar: *Inklyuziv ta'lim, inklyuziv ta'lim subyektlari, integratsiya, integrativ faoliyat, imkoniyati cheklangan o'quvchilar.*

Abstract: *In this article, the form of inclusive education, the activities of subjects in inclusive education, and the essence of the concept of "integration" are revealed. The integrative methods of organizing the activities of participants of inclusive education in educational institutions and their possibilities are analyzed. Scientific and methodological special psychological – This article, based on the*

theoretical analysis of pedagogical literature, effectively helps to organize the activities of subjects in inclusive education.

***Key words:** Inclusive education, subjects of inclusive education, integration, integrative activity, students with disabilities.*

***Аннотация:** В статье описаны форма инклюзивного образования, деятельность субъектов инклюзивного образования, сущность понятия “интеграция”. Анализируются интегративные методы организации деятельности участников инклюзивного образования в образовательных учреждениях и их возможности. Данная статья, основанная на теоретическом анализе научно-методической специальной психолого-педагогической литературы, эффективно помогает организовать деятельность субъектов инклюзивного образования.*

***Ключевые слова:** Инклюзивное образование, предметы инклюзивного образования, интеграция, интегративная деятельность, студенты с органиченными возможностями.*

KIRISH (INTRODUCTION/ ВЕДЕНИЕ)

Mamlakatimizda inklyuziv ta’limni ta’lim oluvchilarning ijtimoiy ehtiyojlari va shaxsiy manfaatlaridan kelib chiqqan holda fan, ta’lim va ishlab chiqarishning mustahkam integratsiyasini ta’minlash asosida tashkil etish dolzarb masaladir. Imkoniyati cheklangan o’quvchilar bilan tashkil etiladigan ta’lim jarayoni inklyuiv ta’lim shakllarini aniqlash, uni umumta’lim jarayoni bilan integratsiyalashni talab etmoqda. Inklyuziv ta’limni rivojlantirish va umumiy ta’lim jarayonini imkoniyati cheklangan bolalar bilan integratsiyalash O’zbekistonda 1996 yilda boshlangan.

“Alohida ta’lim ehtiyoji bo’lgan bolalar uchun inklyuziv ta’limni tashkil etish maqsadida ta’lim muassasalari moddiy texnika bazasini mustahkamlash, o’quv dasturlarini adaptivlashtirish, sog’lomlashtiruvchi sifatli ta’lim xizmatlari imkoniyatlarini oshirish hamda bu jarayonga mos yuqori malakali kadrlar tayyorlash” kabi muhim vazifalar belgilandi. [1]

Bolaning ta’lim jarayoniga qo’shilish darajasiga ko’ra inklyuziya turlari shartli belgilanadi: Nuqta, qisman hamda to’liq. Agarda bola tengdoshlari orasiga

faqat tadbirlarda, qisqa muddat o'yinlarda, sayrda qo'shilsa, bunday turdagi inklyuziyani "Nuqta inklyuziyasi" deb nomlanadi. "Qisman inklyuziya" bolani yarim kunlik yoki to'liqmas hafta rejimiga kiritishni qamrab oladi. "To'liq inklyuziya"ni esa nuqsonli bolaning o'zi yoki yaqinlari hamrohligida maktabga tashrif buyurishi deb aytish mumkin.

Inklyuziv ta'limda subyektlar faoliyatini integrativ tashkil etish metodlarini kengaytirish hozirgi zamon talabi hisoblanadi. Bu metodlar ta'lim jarayonini individualizatsiya qilish, o'qituvchilarni tayyorlash va ota-onalar bilan hamkorlikni rivojlantirishga qaratilgan bo'lishi kerak. [2]

MATERIALLAR VA USULLAR (MATERIALS AND METHODS/

МАТЕРИАЛЫ И МЕТОДЫ

Imkoniyati cheklangan bolalar sog'lom tengdoshlari orasida inklyuziv ta'limda yoki ixtisoslashtirilgan maxsus ta'lim-tarbiya muassasalarida tarbiyalanishi, o'qitilishi maqsadga muvofiq. Pedagogik jarayonda shaxs obyekt emas, subyekt hisoblanadi. Inklyuziv ta'lim subyektlariga sog'lom o'quvchilar, alohida ta'lim ehtiyojlari bo'lgan bolalar, bolalarning ota-onalari yoki qonuniy vakillari, ta'lim muassasalari rahbarlari, psixologlar, pedagog o'qituvchilar, nogironlarning jamoat tashkilotlari hamda uyushmalari kiradi. A.V.Petrovskiy fikricha ijtimoiylashuv uchta bosqichga ajratiladi: moslashuvchanlik, individuallik, integrativ.

Integratsiya (lotincha *integratio* – tiklash, to'ldirish, bog'lanish, *integer* – butun so'zidan olingan) – ma'lum bir sistema funksiyalarining o'zaro bog'liqlik holatini hamda shunday holatga olib boruvchi jarayonni ifodalaydigan tushuncha.

O'zbekiston Respublikasida inklyuziv ta'limni qo'llash hamda subyektlar faoliyatini tashkil etish uchun olib borilgan ishlar ishlar bo'yicha "Ijtimoiy tashabbuslarni qo'llab-quvvatlash fondi" va XTB bilan hamkorlik ishlari, inklyuziv ta'limni tadbir etishda Davlat va Nodavlat tashkilotlari hamda UNESCO, UNICIF, USAID lar hamkorlik qilib kelmoqda.

Inklyuziv ta'limda subyektlar faoliyatini integrativ tashkil etish metodlari:

- Endilikda inklyuziv ta'lim haqida tushunchaga ega bo'lgan ota-onalarni inklyuziv ta'limda o'qiydigan alohida ta'limga ehtiyoji bo'lgan bolalarning oilalariga tashriflarini tashkil etish;
- Ota-onalar uchun uyushma yokida o'z-o'ziga yordam guruhini tashkil etishga ko'maklashish (Masalan: Telegram guruhlari);
- O'quv faoliyatiga oid sinfdagi biror narsani tuzatishga yoki tuzishga yordam berish uchun otalarni taklif qilish;
- Ota-onalarga farzandlari uchun sevimli mashg'ulotlarni tashkillashtirishda yordam berish;
- Maktab komissiyalari va yig'ilishlarida ota-onalarning vakilligini ta'minlash;
- Jamoat tashkilotlarining ishlariga jalb qilish;
- Ota-onalarning o'z huquqlarini himoya qila olishlarini ta'minlash va h.k.z.

NATIJALAR (RESULTS/ РЕЗУЛТАТЫ)

Ijtimoiy ahamiyatga ega bo'lgan ta'lim natijasiga erishishda ta'lim oluvchilarning sa'y-harakatlarini birlashtirish integrativ faoliyat hisoblanadi. Integrativ yondashuv bizga mutaxassisni shakllantirish uchun zarur shart-sharoitlarni yaratishga, ta'lim oluvchilarga dunyoni yaxlit idrok etishni o'rgatishga hamda ularni ijtimoiy va kasbiy sohada faol harakat qila oladigan darajada tarbiyalashga, maxsus ta'lim sifatini oshirishga, o'qituvchi va o'quvchilarni faol birgalikdagi ijodiy jarayonga jalb qilishga, inklyuziv ta'limni afzal ko'rgan ota-onalar birgalikda ta'lim imkoniyati cheklangan bolalarning yaxshi ta'lim olishiga imkon beradi.

XULOSA (CONCLUSION/ ЗАКЛЮЧЕНИЕ)

Inklyuziv ta'lim shakli ta'lim jarayonining barcha subyektlariga taalluqlidir. Inklyuziv ta'limda o'qitish sifatini yaxshilash, o'quvchilarning imkoniyatlariga mos o'quv muhitini samarali tashkil etish, bu jarayonda tashkilotlar va jamoat institutlari hamkorligini kuchaytirish muhimdir. Bu masalani hal etishda sog'liqni saqlash, ta'lim va mahalla tashkilotlarining imkoniyati cheklangan bolalarning sifatli ta'lim xizmatlari bilan ta'minlashdagi hamkorligi talab etiladi. Umuman olganda inklyuziv ta'lim modeli sifatida subyektlar o'rtasidagi aloqalarning mustahkam komponentlarini rivojlantiradigan madaniy modelga aylanishi lozim. Modelning asosini esa inson individualligining xilma-xilligini qabul qilish va har bir

inson hayotining qadriyatlari, uning ta'lim va ijtimoiy jamoada qabul qilinish huquqiga nisbatan bag'rikenglik tashkil qiladi. Bunday madaniy modelni tashkil etish murakkab jarayon hisoblanib, ijobiy natijalari asosida inklyuziv ta'limni shakllantirishni nazarda tutadi.

ADABIYOTLAR RO'YXATI (REFERENCES/ ИСПОЛЬЗОВАННАЯ ЛИТЕРАТУРА)

2. O'zbekiston Respublikasi Prezidentining 2017 yil 7 fevraldagi "O'zbekiston Respublikasini yanada rivojlantirish bo'yicha Harakatlar strategiyasi to'g'risida"gi PF-4947-sonli Farmoni.
3. Yusubjonova Gulizebo Rustamjon qizi. (2024). INKLYUZIV TA'LIMDA KO'RISHDA MUAMMOLARI BO'LGAN BOLALAR BILAN ISHLASHNING METODIK ASPEKTLARI. TADQIQOTLAR.UZ, 48(1), 225-228.
4. Qodirova.U.F, Pulatova.A.D. INKLYUZIV TA'LIM: NAZARIYASI VA AMALIYOTI. Darslik. 2022y.
5. R.Sh.Shomahmudova. Maxsus va inklyuziv ta'lim – T.: Chashma Print, 2011.
6. L.R.Muminova. Inklyuziv ta'lim. Toshkent- 2014 yil.
7. "Дакарскийе рамки действий"- ЮНЕСКО-2000 йил. Францияда chop etilgan.
8. Кислицина И.К. «Инклюзивное образование-образование для всех»(основные понятия и краткий обзор международного опыта) создано при поддержке Европейского Союза. Ташкент, 2004
9. Maktablar hamma uchun - Save the children - 2002y. 20\23 bet

BOSHLANG'ICH SINIF O'QUVCHILARINING NUTQINI RIVOJLANTIRISH

Vohidova Muhayyo Nuriddin qizi
Kosonsoy tumani MMTBga qarashli
31-o'rta ta'lim martabi boshlang'ich
sinf o'qituvchisi.

Аннотация: Ushbu maqolada boshlang'ich sinf o'quvchilarini nutqini qanday rivojlantirish haqida so'z boradi. Zero o'quvchilarimizning nutqi ravon bo'lishi ularning hayotda o'z o'rnini topishga yordam beradi.

Аннотация: В данной статье рассказывается о том, как развивать речь учащихся младших классов. Ведь беглость речи наших учеников поможет им найти свое место в жизни.

Annotation: This article talks about how to develop the speech of elementary school students. Because the fluency of our students' speech will help them find their place in life.

Kalit so'z: nutq, nutq o'stirish, fonetika, imlo.

Prezidentimiz Sh.M.Mirziyoyevning "Farzandlarimizni mustakil fikrli, zamonaviy bilim va kasb-hunarlarini egallagan mustakil xayotiy pozitsiyaga ega, chinakam vatanparvar insonlar sifatida tarbiyalash biz uchun dolzarb ahamiyatga ega bo'lgan masala xisoblanadi"-degan fikrlari har birimizdan katta mas'uliyatni talab qiladi. Taraqqiyot shiddat bilan hayot tarzimizga kirib kelayotgan bir davrda bir-biridan murakkab texnika va texnologiyalar yoshlarimiz ongu shuuridan mustahkam o'rin egallamoqda. Bunday vaziyatda o'qituvchiga biror yangi bilim berish, uni o'qish va izlanishga o'rgatish uchun o'qituvchidan juda katta mahorat talab qilinishi bor gap.

Nutq - kishi faoliyatining turi, til vositalari (so'z, so'z birikmasi, gap) asosida tafakkurni ishga solishdir. Nutq o'zaro aloqa va xabar, o'z fikrini his hayajon bilan ifodalash va boshqalarga ta'sir etish vazifasini bajaradi. Yaxshi rivojlangan nutq jamiyatda kishi faoliyatining muhim vositalaridan biri sifatida xizmat qiladi. O'quvchi uchun esa nutq maktabda muvaffaqiyatli ta'lim olish qurolidir. Nutq o'stirish nima? Agar o'quvchi va uning tildan bajargan ishlari ko'zda tutilsa, nutq o'stirish deganda tilni har tomonlama (talaffuzi, lug'ati, sintaktik qurilishini, bog'lanishli nutqni) faol amaliy o'zlashtirish tushuniladi. Agar o'qituvchi ko'zda tutilsa, nutq o'stirish deganda, o'quvchilar tilning talaffuzi, lug'ati, sintaktik qurilishi va bog'lanishli nutqni faol egallashlariga yordam beradigan metod va usullarni qo'llash tushuniladi. Shuning uchun ham grammatika va imlo dasturi tovushlar va harflar, so'z, gap, bog'lanishli nutq kabi qismlarni o'z ichiga olgan.

Ona tili dasturining bo'limlari: "Xat-savod o'rgatish va nutq o'stirish", "o'qish va nutq o'stirish", "Grammatika, imlo va nutq o'stirish" deb nomlangan. Nutq faoliyati uchun, shuningdek o'quvchilar nutqini o'stirish uchun bir necha shartga rioya qilish zarur:

1. Kishi nutqining yuzaga chiqishi uchun talab bo'lishi kerak. O'quvchilar nutqini o'stirishning metodik talabi o'quvchi o'z fikrini, nimanidir og'zaki yoki yozma bayon xohishini yuzaga keltiradigan vaziyat yaratish hisoblanadi. va zaruriyatini yuzaga keltiradigan vaziyat yaratish hisoblanadi.

2. Har qanday nutqning mazmuni, materiali bo'lishi lozim. Bu material qanchalik to'liq, boy, qimmatli bo'lsa, uning bayoni shunchalik mazmunli bo'ladi. Shunday ekan, o'quvchilar nutqini o'stirishning ikkinchi sharti nutqqa oid mashqlarning materiali haqida, bola nutqi mazmunli bo'lishi uchun g'amxo'rlik qilish hisoblanadi.

3. Fikr tinglovchi tushunadigan so'z, so'z birikmari, gap, nutq oborotlari yordamida ifodalansagina tushunarli bo'ladi. Shuning uchun nutqni muvaffaqiyatli o'stirishning uchinchi sharti - nutqni til vositalari bilan qurollantirish hisoblanadi. Bolalarga til namunalarini berish, ular uchun yaxshi nutqiy sharoit yaratish zarur. Nutqni eshitish va undan o'z tajribasida foydalanish natijasida bolalarda ta'lim metodikasi asoslanadigan ongli ravishda "tilni sezish" shakllanadi. Nutq o'stirishning metodik sharti nutqiy faoliyatning keng tizimini yaratish, ya'ni, birinchidan, yaxshi nutq namunasini idrok etish, ikkinchidan, o'rgangan til vositalaridan foydalanib, o'z fikrini bayon etish uchun sharoit yaratish hisoblanadi.

Nutq o'stirishning metodik sharti nutqiy faoliyatning keng tizimini yaratish, ya'ni, birinchidan, yaxshi nutq namunasini idrok etish, ikkinchidan, o'rgangan til vositalaridan foydalanib, o'z fikrini bayon etish uchun sharoit yaratish hisoblanadi. Bola tilni nutqiy faoliyat jarayonida o'zlashtiradi. Buning o'zi yetarli emas, chunki u nutqni yuzaki o'zlashtiradi.

Nutqni egallashning qator aspektlari mavjud. Bular:

1. Adabiy til normalarini o'zlashtirish. Maktab bolalarni adabiy tilni sodda so'zlashuv tilidan, sheva va jargondan farqlashga o'rgatadi, adabiy tilning badiiy, ilmiy, so'zlashuv variantlari bilan tanishtiradi.

2. Jamiyatimizning har bir a'zosi uchun zarur bo'lgan muhim nutq malakalarini, ya'ni o'qish va yozish malakalarini o'zlashtirish. Bu bilan bola yozma nutqning xususiyatlarini, uning og'zaki-so'zlashuv nutqidan farqini bilib oladi.

3. O'quvchilar nutq madaniyatini takomillashtirish. Til kishilik o'rtasidagi eng muhim aloqa vositasidir. Tilning mana shu ijtimoiy ahamiyatidan kelib chiqib, maktabda o'quvchilarning nutq madaniyatiga alohida e'tibor beriladi.

Bu vazifalarni bajarish uchun o'qituvchi o'quvchilar bilan rejali ish olib borishi lozim. Buning uchun esa o'quvchilar nutqini o'stirish ustida ishlash tushunchasiga nimalar kirishini bilib olish muhimdir. Nutq o'stirishda uch yo'nalish aniq ajratiladi: 1) so'z ustida ishlash; 2) so'z birikmasi va gap ustida ishlash; 3) bog'lanishli nutq ustida ishlash.

Boshlang'ich ta'limda ona tili o'qitish – o'quvchilarning savodxonligini ta'minlash, ularni og'zaki va yozma nutqida adabiy nutq me'yorlariga rioya qilishga o'rgatishdan iborat. Mazkur ona tili o'quv dasturi quyidagi bo'limlarni o'z ichiga oladi:

1. Savod o'rgatish va nutq o'stirish.
2. Fonetika, grammatika, imlo va nutq o'stirish.

Savodga o'rgatish davri 2-sentabrdan to dekabr oyining oxirigacha bo'lgan muddatni, ya'ni ikki o'quv choragini qamrab oladi. Savodga o'rgatish jarayoni tayyorgarlik va alifbe davridan tashkil topadi. Tayyorgarlik va alifbe davrida ta'lim savodga o'rgatishning tahlil-tarkib (analitiksintetik) tovush usulida amalga oshiriladi. Savodga o'rgatishning tahlil-tarkib usuliga ko'ra matndan gap, gapdan so'z, so'zdan bo'g'in va tovush, yoki aksincha, tovush > bo'g'in > so'z >gap>matn uzviy aloqada butundan bo'lakka, bo'lakdan butunga qarab tahlil-tarkib qilinadi. Bu esa o'quvchilar tafakkur faoliyatini onglilik, tushunarlilik, mantiqiylik, didaktik mezonlar asosida rivojlantirish imkoniyatini vujudga keltiradi. Boshlang'ich ta'limning ilk savodga o'rgatish davridanoq, o'quvchilar nutqini yangi so'zlar hisobiga boyitishga alohida e'tibor qaratiladi. "Alifbe" darsligida berilgan: yangi so'zlar, matn, kichik hikoya va she'rlardan foydalanib, o'quvchilarni so'z ma'nosi bilan atroflicha tanishtirishda, she'riy va nasriy matnlarni yodlatish, qayta hikoyalashga e'tibor beriladi. Sinfdan tashqari o'qish darslari o'quvchilarni bolalar

adabiyoti namunalari bilan tanishtirib borishga, ularni mustaqil o'qishga, o'qituvchi va ota-onalar yordamida badiiy o'qishga qiziqtirish, nutqini boyitish va rivojlantirishga yordam beradi. Ona tili erkin fikrlay olish, o'zgaralar fikrini anglash, o'z fikrlarini og'zaki va yozma ravishda bayon qila olish, kishilar bilan erkin muloqotda bo'la olish ko'nikma va malakalarini rivojlantirishga xizmat qiladi.

Ona tilidan olib boriladigan ishlarning hammasi, shu jumladan savod o'rgatish ham, o'quvchilar nutqi va tafakkurini o'stirish bilan bog'liq holda uyushtiriladi. Savod o'rgatish davridagi ishlarning miqyosi keng bo'lib, ekskurtsiyalar, bolalarning kuzatishlari, rasm yuzasidan suhbat va boshqalar bilan bog'lanadi. Bu davrda o'quvchilarning nutqini o'stirishning vazifalari:

- 1) bolalar nutqidagi kamchiliklarni to'g'rilash;
- 2) ularning tasavvur va tushuncha doirasini kengaytirish bilan bog'lik holda lug'atini boyitish;

3) o'quvchilar nutqidagi ayrim so'zlarning ma'nosiga aniqlik kiritish;

4) gap uch-to'rt gapli kichik «hikoyacha» (bog'lanishli nutq)ni og'zaki tuzish ko'nikmasini o'stirishdan iborat. Bolalar bu davrda, birinchidan, kiyim-kechak, ish qurollari, mevalar kabi predmetlar bilan tanishish yordamida so'zni ongli ishlatishga; ikkinchidan, turli tipdagi sodda yirik gap (Bolalar yuguryaptilar), sodda yoyiq gap (Lola magazinga bordi), uyushiq bo'lakli gap (Anvar oyisiga yordamlashib, ukasiga qaraydi), qo'shma gap (O'g'il bolalar qushlarga in yasashyapti, qizlar don berishyapti) tuzadilar. Ular bu ko'nikmalarni amaliy mashqlar yordamida egallaydilar. Bolalarning shaxsiy tajribalari, kishilar hayoti va tabiati, kuzatishlari nutq o'stirish uchun asosiy manba hisoblanadi. Predmetlar, uy-ro'zg'or asboblari, o'simliklar, hayvonlar qiziqarli suhbat uchun mavzu bo'lib xizmat qiladi. Suhbat jarayonida bolalarda hosil qilingan tasavvur asosida aniq tushunchalar shakllanadi. Birinchi sinf o'quvchilari nutqni o'stirishda bolalarning o'yin va ermaklari, rasm ko'rish va Bu nima? Bu kim? Bu qanday narsa? Kim nima qilyapti? kabi savollar asosida suhbatdan ham foydalaniladi. Savod o'rgatish davrida nutq o'stirishga oid ish turlariga atrofdagi jonli predmetlarning nomini, ularning belgilarini aytish, predmetlarni ma'lum belgilari asosida guruhlash kabi mashqlar kiradi. Masalan, o'qituvchining topshirig'iga muvofiq, ma'lum bir

mavzuda (kuz, mevali bog',sinf, maktab haqida) ikki so'zdan iborat gap tuzadilar; keyinroq esa shunday gaplar tuzib, uni savollar yordamida yoyiq gapga aylantiradilar. O'rgangan harflaridan so'zlar va kichik gaplar tuzib yozadilar. O'qish darslarida rasmga qarab kichik hikoyacha tuzadilar, o'qituvchi savoliga to'liq javob berishga o'rganadilar. Alifbedagi rangli chiroyli rasmlar tevarak-atrofdagi predmet va hodisalar, hayvonlar va o'simliklarning nomini idrok etishga, bilib olishga yordam beradi. Nutq o'stirish uch yo'nalishda: so'z ustida ishlash, so'z birikmasi va gap ustida ishlash, bog'lanishli nutq ustida ishlash orqali amalga oshirilishi metodik adabiyotlarda qayd etilgan. Savod o'rgatish darslarida ham yuqoridagi uch yo'nalish bo'yicha ish olib boriladi. Bolalar og'zaki va yozma nutqni o'zlashtirish o'quv yilining ikkinchi yarmida yoki keyingi sinflarda o'rganiladigan mavzularni o'zlashtirishga tayyorlanadilar. Savod o'rgatishning birinchi oylaridayoq bolalar Ali, Omon, Olim, Naima kabi juda ko'p ismlarni o'qiydilar va kishilarning ismlari bosh harf bilan yozilishini amaliy o'zlashtira boradilar. Bu bilan ular o'quv yilining ikkinchi yarmida o'rganiladigan kishilarning ismi bosh harflar bilan yozilishiga doir imlo qoidasini o'zlashtirishga tayyorlanadilar. Til-dil, olti-oldi kabi so'zlarni o'qishni mashq qilish jarangli va jarangsiz undoshlarni o'zlashtirishga, son-sana, gul—gulchi-guldon—gulzor, bor-bogbon borcha kabi so'zlarni o'qishni mashq qilish esa bolalarni «O'zakdosh so'zlar» mavzusini o'zlashtirishga tayyorlaydi. Propedevtik mashqlar sistemasi boshlang'ich sinflar grammatika va imlo programmasining bosqichli izchillik printsipi asosida tuzilishiga mos keladi. Amaliy ishlar natijasida bolalarda ma'lum nutq tajribasi, til qoidalarini, so'zni, uning tarkibi va yasalishini, boshqa so'zlar bilan bog'langanda o'zgarishini kuzatish tajribasi to'plana boradi. Mana shu tajribalar asosida o'quvchilar nazariy umumlashmalarni o'zlashtiradilar, bular asosida esa grammatik tushuncha va orfografik qoidalar shakllanadi.

O'zbek xalqiga xos xususiyatlardan biri shundaki, ular so'zlayotgan gaplarining ma'nosiga mos iboralarni o'z o'rnida qo'llashadi, bu esa albatta, o'sha so'zlarning ta'sir kuchini yanada oshirishga xizmat qiladi. Ayniqsa, keksalarimizning biron gapi yo'qki, ibora va o'xshatishlarsiz sayqallanmagan bo'lsa. O'xshatishlar orqali gaplar jozibador, aniq tasavvur chizmalarini chiza oladigan,

yetkazilmoqchi bo'lgan sezgilar aynan yetkaziladi. E'tibor bersak, og'ir sukunatni "o'lik chiqqan uyday" yoxud kutilmagan gapdan esankirash holatini "ustiga sovuq suv quyganday" kabi o'xshatishlar orqali ifodalanganda ongimizda qanchalar aniq tasavvurlar hosil bo'ladi. Halollik timsolini "ona sutiday" ta'rifidan ortiq aniqlikda izohlash mushkul bo'lsa kerak.

Boshlang'ich sinf o'quvchilari nutqini o'xshatishlar bilan boyitish ishini uch bosqichga ajratish mumkin:

1. O'quvchilarda o'xshatish haqida tushuncha hosil qilish.
2. O'qish kitobi darsliklari matnida uchraydigan o'xshatishlar ustida ishlash, ularning ma'nosini tushuntirish.

3. O'xshatishlarni o'quvchilar nutqiga kiritishga doir mashqlar bajarish. Boshlang'ich sinflarda badiiy asar tilini tahlil qilish orqali o'quvchilarda o'z ona tiliga muhabbat hissi, badiiy asarni ongli o'qish ko'nikmasi o'stiriladi, asar g'oyasini chuqur idrok etishga zamin hozirlanadi, o'quvchilar nutqi rivojlantiriladi.

Bundan shuni xulosa qilish mumkinki bolalar bilan ko'proq so'z va bo'g'inlar ustida ishlash, ularga o'xshatmalar o'rgatish bolalarning nutqini rivojlanishiga olib keladi. Kitob ko'rmagan odam nodondir, kitob ko'rmagan uy qorong'u-zimistondir. Kitob bolaning har tomonlama rivojlanishi uchun yordam beradi.

Foydalanilgan adabiyotlar:

1. Ona tili o'qitish metodikasi. Xalilova Ruxsora Raupovna. Buxoro 2022.
2. METHODOLOGY OF SPIRITUAL, ETHICAL AND ECOLOGICAL EDUCATION OF PRIMARY CLASS STUDENTS. Intent Research Scientific Journal.
3. Ona tili va o'qish savodxonligi 1-qism [Matn]: darslik 1-sinf uchun / I. Azimova [va boshq.]. – Toshkent: Respublika ta'lim markazi, 2021.
4. BOSHLANG'ICH SINIF O'QUVCHILARINI XALQ OG'ZAKI IJODI VOSITASIDA TALAFFUZI VA NUTQINI O'STIRISH METODIKASINI TAKOMILLASHTIRISH Olimova Nilufar Qosimjon qizi. INTERNATIONAL SCIENTIFIC AND PRACTICAL CONFERENCE "ACTUAL ISSUES OF PRIMARY EDUCATION: PROBLEMS, SOLUTIONS AND DEVELOPMENT PROSPECTS" jurnali April 26, 2024



IV. ILG'OR MILLIY VA XALQARO TAJRIBALAR;

MILLIY UDUMLAR VA REALIYALARNING INGLIZ TILIGA TARJIMA QILISH MEZONLARI

Ibragimova Rayxona Abdimajitovna

Namangan muhandislik-texnologiya instituti, f.f.b.f.d., (PhD)

rayhonaibragimova8@gmail.com +998945015250

Annotatsiya. *Ushbu maqolada milliy udumlar va realiyalarni ingliz tiliga tarjima qilishning dolzarb masalalari, realiyalarni tarjima qilish usullari, jumladan, transkripsiya, neologizm va kontekstual tarjima usullari yoritilgan. Tarjima jarayoni juda nozik va mas'uliyatli bo'lib, aslyatning milliy koloritini saqlab qolish orqali o'quvchiga muqobil va to'liq tasavvur berish maqsad qilingan. Milliy xos so'zlarni tarjima qilishda tarjimoning yondashuvi muhim ahamiyat kasb etadi. Har bir usulning o'ziga xos afzalliklari va cheklolari borligi ta'kidlangan.*

Kalit so'zlar: *Milliy udumlar, realiyalar tarjimasi, transkripsiya, neologizm, yaqinlashtiruvchi tarjima, kontekstual tarjima, milliy kolorit, tarjimada muqobillik, funksional ekvivalent, izohli tarjima, badiiy tarjima*

CRITERIA FOR TRANSLATING NATIONAL CUSTOMS AND REALIA INTO ENGLISH

***Abstract.** This article highlights the pressing issues of translating national customs and realia into English, as well as methods for translating realia, including transcription, neologism and contextual translation. The translation process is highly delicate and responsible, aiming to provide the reader with an equivalent and complete understanding by preserving the original's national color. The translator's approach is of crucial importance when translating culturally specific words. The article emphasizes that each method has its own advantages and limitations.*

***Keywords:** national customs, realia translation, transcription, neologism, approximate translation, contextual translation, national color, equivalence in translation, functional equivalent, explanatory translation, literary translation.*

КРИТЕРИИ ПЕРЕВОДА НАЦИОНАЛЬНЫХ ОБЫЧАЕВ И РЕАЛИЙ НА АНГЛИЙСКИЙ ЯЗЫК.

***Аннотация.** В данной статье освещаются актуальные вопросы перевода национальных обычаев и реалий на английский язык, а также методы перевода реалий, включая транскрипцию, неологизмы, приближенный перевод и контекстуальный перевод. Процесс перевода является крайне тонким и ответственным, направленным на то, чтобы предоставить читателю эквивалентное и полное понимание за счет сохранения национального колорита оригинала. Подход переводчика имеет ключевое значение при переводе культурно-специфических слов. В статье подчеркивается, что каждый метод имеет свои преимущества и ограничения.*

***Ключевые слова:** национальные обычаи, перевод реалий, транскрипция, неологизм, приближённый перевод, контекстуальный перевод, национальный колорит, эквивалентность в переводе, функциональный эквивалент, пояснительный перевод, художественный перевод.*

KIRISH.

Barchamizga ma'lumki, tarjima o'ta nozik jarayon bo'lib, bunda tarjimon bor mahoratini ishga solib uni qayta yaratish ustida tinimsiz samarali izlanishlar olib

borishi talab etiladi. Uning dolzarbligi shundaki, kitobxon uchun notanish bo'lgan asar albatta tarjimon orqali yetib keladi va bu asardan ma'naviy ozuqa olishda yoki umumiy tasavvurga ega bo'lishda qayta yaratilgan asarning asliga muqobilligi juda muhimdir. Darhaqiqat, butun bir xalqning madaniyati, turmush tarzi, an'analari va dunyoqarashi albatta uning tilida namoyon bo'ladi. Shuning uchun ham bu jihatdan tarjimon zimmasida turgan mas'uliyat juda katta. Ayniqsa, muayyan xalq tiliga mansub bo'lgan milliy so'zlarni ya'ni xos so'zlarni tarjima qilishda tarjimonning yondashuvi alohida e'tiborga molikdir. Chunki tarjimon asarni qanday ko'z bilan ko'rsa, o'quvchi ham uni shundayligicha qabul qiladi, xulosa chiqaradi.

Ma'lumki, badiiy tarjimada milliy kolorit tushunchasi bizga noma'lum bo'lgan xalqning urf-odatlarini, hayot tarzi, umumiy olganda, milliy xususiyatlari tushuniladi. Shunday ekan, milliy koloritni saqlagan holda eng maqbul usullardan to'g'ri foydalanib tarjima qila olgan tarjimonni shak-shubhasiz o'z kasbining ustasi deyish mumkin. Misol uchun, o'zbek tilida uchragan so'zlar va tushunchalar boshqa tillarda bo'lmasligi yoki mazmun, shakl, hajm jihatdan farq qilishi mumkin. Lekin aynan milliyligimizni ifoda etadigan vositalar ham shulardan ekanligini hisobga olgan holda madaniyatimizning o'ziga xos qirralarini o'quvchiga yetkazib berishdagi tarjima muammolari oldimizda ko'ndalang turgan asosiy masalalardan biridir.

ADABIYOTLAR TAHLILI VA METODLAR

Realiyalar va ularni bir tildan boshqasiga tarjima qilish xususiyatlari borasida ayrim tadqiqotchilar va olimlar ilmiy tadqiqot ishlarini olib borganlar. Tan olish kerakki, realiyalarning turli aspektlarini o'rganishga bag'ishlangan qimmatli nazariy materiallar rus tadqiqotchilaridan O.S.Axmanova, V.M.Vazsburd, Vereshagin va Kostomarovlar, A.V.Kunin, G.D.Tomaxin, V.G.Chernov, L.I.Sapogova, L.N.Sobolev, A.Karinalarning ishlarida amalga oshirilgan bo'lib, ularda realiyalar tilshunoslik, madaniyatshunoslik, mamlakatshunoslik nuqtai-nazaridan o'rganilgan va ularga ilmiy ta'riflar berilgan, realiyalarni rus tilidan inglizchaga tarjima qilish masalasi atroflicha tadqiq etilgan, realiyalarni boshqa

leksik birliklardan farqli tomonlari ko'rsatib o'tilgan, realiyalar madaniy va tarixiy dinamik kategoriya sifatida o'rganilgan.

Ma'lumki, ingliz tilidagi realiyalarning o'zbek tilidagi ifodasi borasida qator tadqiqotlar amalga oshirilgan, biroq o'zbek tilidagi xos so'zlarning ingliz tiliga tarjimasi masalasi hozircha chuqur o'rganilmagan bo'lib, bu borada amalga oshirilgan amaliy ishlar ham barmoq bilan sanarli miqdorni tashkil qiladi. O'zbek tarjimashunoslaridan G'.Salomov, Sh.Safarov, M.Umarxo'jayev, N.Komilov R.Fayzullayeva, N.Dosbayeva va M.Abduraxmonovlarning ishlarida muayyan darajada munosabat bildirilgan. Ularda realiyalarning boshqa terminlardan farqi, tillardagi realiyalarning tematik xususiyatlari hamda o'zga tillarga tarjima qilish muammolari o'rganilgan. Shuningdek, Z.Sodiqov qadimgi turkiy realiyalar tarjimasi misolida muqobilsiz leksika masalasiga doir qarashlarini bayon etgan bo'lsa, R.Shirinova tomonidan fransuz adabiyotining o'zbek tilidagi tarjimalari misolida diniy realiyalarning badiiy tarjimada qayta yaratish tamoyillari tahlil asosida muqobilsiz leksikaning semantik va milliy xususiyatlari o'rganilgan, tarjima tilida ekvivalenti bo'lmagan so'zlarning lingvomadaniy jihatlariga Sh. Isayeva ham o'z fikrlarini bildirgan.

NATIJALAR VA MUHOKAMA

Tarjimashunoslikda realiyalar tarjimasi uchun maxsus andozalar yaratilmagan. Tarjimon, umumnazariy qoidalarga e'tibor bergan holda o'zining til bilish va imkoniyat darajasi, bilimlari, tajribasi, sezgisi, va eng birinchi navbatda, "kontekstual vaziyat"iga tayanib, har bir alohida holat uchun eng maqbul yo'lni tanlaydi. Tarjima jarayonidagi tarjimon uchun e'tiborga olinadigan asosiy va muhim jihat aslyatdagi notanish xos so'zni anglab yetish, uning semantik maydonini aniq ifodalay oladigan variantlarning eng muvofiq'ini qo'llash usulini tanlashdadir.

Bir tildagi matnlarda xorijiy realiyalarning qo'llanilishini ularni bir-tildan ikkinchi tilga o'girish masalasi bilan aralashtirib yubormaslik lozim. Aslida, mavjud nazariy adabiyotlarda mutaxassislar realiyalarni bir tildan ikkinchisiga o'girishning ikki usulini ta'kidlaydilar: *transkripsiya va tarjima usuli*.

A.A.Reformatskiyga ko'ra, ushbu usullar bir-biriga zid qo'yilishi mumkin, chunki ularning har biri nemis olimi Herdarning qoidasini turlicha amalga oshiradi: "Tarjima tilining o'ziga xosligini va asliyat tilining me'yorlarini saqlash kerak", ya'ni bundan tushunamizki, 1) tarjima imkoniyat darajasida "o'zga til o'ziga xosligi"ni "o'ziniki" qilmoqchi bo'lsa; 2) transkripsiya esa "o'ziniki"ning vositalari yordamida "o'zga til o'ziga xosligi"ni saqlab qolishga intiladi".

Badiiy tarjimada realiyalarni tarjima qilish quyidagi yo'llar orqali amalga oshiriladi:

I. Transkripsiya.

II. Tarjima (almashtirish).

1. Neologizm: a) kalka; b) yarim-kalka; v) o'zlashtirish g) semantik neologizm.

2. Yaqinlashtiruvchi tarjima: a) umumiy muvofiqlik, b) funksional ekvivalent, v) izohli tarjima.

3. Kontekstual tarjima.

I. Transkripsiyalash usuli. Xos so'zning transkripsiyasi deganda, ma'lum leksik birlikni tarjima tilining grafik belgilari yordamida asl fonetik shakliga maksimal yaqinlashtirib asliyat tilidan tarjima tiliga olib o'tilishi nazarda tutiladi. Masalan, "promotion" - "promoushen", "start" - start, "mingboshi" - "mingboshi", "atlas" "atlas" va hokazo. Transkripsiyalash terminini transliteratsiyalash terminidan farqlashimiz lozim. Bolgar olimlari S.Vlaxov va S.Florinlar ularni asoslab shunday deydilar: "Transkripsiya - o'zga tildagi so'zning (ko'pincha geografik nomlar va ilmiy terminlar) tovushlarini boshqa til vositalari bilan ifodalash, transliteratsiya esa o'zga tildagi so'zning harflarini tarjima tilidagi harflar vositasida ifodalashdir". Bu usullardan asosan atoqli otlarni tarjima qilishda qo'llaniladi.

II. Realialarni tarjima qilishning birinchi usuli - transkripsiya o'zini oqlamaganda yoki so'zga mos bo'lmaganda maxsus tarjima usullari qo'llaniladi. Ushbu usulni S.Vlaxov va S.Florinlar bir nechta turlarga ajratib o'rganishadi.

1. Neologizm - realiyaning mazmuni va milliy o'ziga xosligini saqlab qolish bo'yicha transkripsiyadan keyingi o'rinda turadigan usuldir. Yangi so'z yoki so'z

birikmasini yaratish orqali ba'zida transkripsiya tufayli erishilgan mahsuldorlikni olish mumkin:

a) kalka - "so'z yoki iborani so'zma-so'z tarjima qilish (odatda qismlar bo'yicha) orqali o'zlashtirish" - realiyaning semantik mazmunini yuqori darajada to'g'ri saqlagan holda tarjima tiliga olib o'tish. Masalan: eshikog'a - Lord of the Gate, suvchi - water-bearer. Neologizm aslyat tilidagi o'ziga xoslik doimo bilinib turadi, biroq har doim ham kalka muvaffaqiyatli shaklda milliy koloritni saqlab qolish imkoniga ega emas. Xos so'zlar bilan ishlash jarayonida, ko'pincha, kalka-so'zlardan ko'ra kalka-so'z birikmalariga duch kelinadi.

b) yarim kalkalar – qisman o'zlashtirma birliklar bo'lib, ular ham neologizm hisoblanadi va unda aslyat va tarjima tili vositalari hamkorlikda ishlaydi.

v) o'zlashtirish, ya'ni o'zga tildagi realiyaning tarjima tiliga o'zlashtirilishi yanada aniqroq aytadigan bo'lsak, o'zga tildagi material asosida realiyaga maxalliy so'z maqomini berish. Bu borada shuni ham aytish kerakki, realiya nafaqat o'z shaklini o'zgartiradi, balki o'z semantik mazmunini ham qisman yo'qotadi.

g) semantik neologizm - tarjimon tomonidan "to'qib chiqarilgan" va realiyaning mazmunini yetkazib bera oladigan yangi so'z yoki so'z birikmasi. Uning kalkadan farqlovchi xususiyati - aslyatdagi so'z bilan etimologik bog'liqligi yo'qligidadir.

Aytib o'tish kerakki, xos so'zlarni neologizmlar vositasida tarjima qilish amaliyotda kam uchraydigan holatlardandir va bunga asosli sabab bor. Chunki tilning yaratuvchisi xalq va kamdan-kam holatlarda tarjimon buni amalga oshira oladi.

2. Yaqinlashtiruvchi tarjima. Bu usulda realiyaning predmetlik mazmuni yetkazib berilsa-da, uning bo'yoqdorligi doimo yo'qqa chiqadi, chunki kutilayotgan konnotativ ekvivalent uslubiy jihatdan neytral bo'lgan nol konnotatsiyaga ega so'z yoki so'z birikmasiga almashtiriladi. Bunda ham bir nechta holatlarni inobatga olish mumkin:

a) realiyaning ma'nosini kengroq mazmunga ega birlik bilan berish, ya'ni xususiyini umumiy bilan almashtirish. Shu tariqa, tarjimon tarjima nazariyasidagi mashhur generalizatsiya usuliga murojaat qilgan bo'ladi.

b) funksional analog yoki funksional ekvivalent deganda, tarjima tili o'quvchisida asliyat tilidagi birlikka o'xshash taassurot uyg'ota oluvchi muqobilni nazarda tutiladi. Realiyalarni bu usul yordamida tarjima qilish, tarjima tili o'quvchisiga noma'lum bo'lgan tushunchani unga tanish va asliyatdagi realiyaga qaysidir jihati bilan o'xshash muvofiq birlik bilan almashtirishdan iboratdir. Odatda, funksional analogdan o'quvchida sifat tasavvurlarini uyg'otishga mo'ljallangan realiyalarni yetkazib berish maqsadida foydalaniladi. Bu usul "Boburnoma" tarjimasida eng ko'p qo'llangan tarjima usuli bo'lib, tadqiqot davomida bir nechta misollarda tahlil qildik.

v) izohli tarjima usuli tarjimon oldida boshqa yo'l qolmaganda ishlatiladi, ya'ni, transkripsiya orqali berib bo'lmaydigan tushunchani shunchaki tushuntirib berishdan boshqa iloj qolmaydi. Ko'p hollarda, tasvirlovchi tarjima singari izohlovchi tarjima o'z tabiatiga ko'ra realiyaning o'zini emas, uning izohini tarjima qiladi: "to'n" bu "o'zbek xalqining ustki milliy kiyimi; avra astarli, uzun, yengli, tik yoqali, oldi ochiq" va tarjimon uni aynan shunday tarjima qiladi.

Umumiy tarzda aytadigan bo'lsak, realiyalarning yaqinlashtiruvchi tarjima usuli, o'z nomidan aytib turganidek, adekvat hisoblanmaydi, tegishli birlik ma'nosini to'laligicha bera olmaydi, milliy yoki tarixiy koloritga kelsak, asar o'quvchisi bu haqida tasavvur ham qilmasligi mumkin.

3. "Kontekstual tarjima" atamasini odatda "lug'aviy tarjima"ga qarama-qarshi qo'yiladi va shu orqali, so'zning lug'atdan tashqari kontekst ichida ham farqli muvofiqliklari borligiga ishora qilinadi. Demak, bu holat uchun tarjima qilinayotgan so'z muqobillarining yo'qligi xosdir – uning ma'nosi tegishli tarzda transformatsiya qilingan kontekst yordamida beriladi.

Ikki tarjima turi – yaqinlashtiruvchi va kontekstual tarjima ham deyarli neytral, rangsiz mahsulot beradi, realiya yo'qoladi yoki boshqacha bo'yoqdorlikka ega bo'ladi.

XULOSA

Ko'p sonli holatlarda asarda an'ana, urf-odat, turli xil marosimlar o'z nomlari bilan berilmaydi va muallif tomonidan ma'lum ko'rinishlarda tasvirlab o'tiladi. O'zga millat urf-odat yoki an'analaridan bexabar tarjima o'quvchisi milliy

chizgilar bilan yo'g'rilgan bu turdagi vaziyatlarni, tabiiyki, oddiy tushuncha va xarakterlar qatorida qabul qiladi, va eng yomoni, ko'p holatlarda bu asarni o'qish davomida o'quvchi uchun tushunmovchiliklar tug'dirib qo'yishi mumkin. Ushbu ko'rinishlarni tushunib tarjimada to'g'ri yetkazib berish uchun, albatta, tarjimondan yetarlicha fon bilimlarga ega bo'lishi talab qilinadi. Tarjimonning aslyat tili va madaniyat egasi bilan hamkorlikda ish olib borishi, asar qiymatini saqlab qolishga beqiyos hissa bo'lib qo'shiladi.

Foydalanilgan adabiyotlar:

1. Ахманова О.С. Словарь лингвистических терминов. – М., 1966. – 457 с;
2. Вайсбурд Е.М. Реалия как элемент страноведения. – Риз.Р. №3., –М., 1972. – С.98;
3. Верещагин В.М., Костомаров В.Г. Язык и культура. – М., 1983.– 260 с.;
4. Кунин А.В. Английская фразеология. Теоретическая курс.– Москва, 1978. –343 с;
5. Томахин Г.Д. Реалия через американизмы. – Москва, 1982. – 442 с;
6. Чернов Г.В. В вопросу о передаче безэквивалентной лексики при переводе публицистики на английский язык. – Уч.записи МГПИИЯ. Вып 58. – 1958. – 223 с;
7. Сапогова Л.И. О понятие реалия. Сб. №4. – М., 1990. -315 с;
8. Соболев Л.Н. Пособие по переводу с русского языка на французский. – М., 1952. – 404 с
9. Саломов Ф. Мақол ва идиомалар таржимаси. – Тошкент, 1964. – 159 б;
10. Саломов Ф. Таржима назариясига кириш. – Тошкент: Ўқитувчи, 1978, – 222 б;
11. Комилов Н. Бу қадимий санъат. – Тошкент: Адабий мерос, 1988. – 117 б,
12. Файзуллаева Р. Национальный колорит и художественный перевод. – Ташкент: Фан, 1979. –178 с;
13. Досбаева Н. Т. Ўзбек насрий адабиётидан инглиз тилига таржималарнинг лингвомаданий таҳлили: Филол. фан. док. ... дисс.автореф. – Тошкент, 2021. –76;

14. Абдурахмонов М. Муқобилсиз лексиканинг семантик-функционал хусусиятлари Филол. фан. фал. док. ... дисс. – Наманган, 2022. –124 б.
15. Содиқов З. Қадимги туркий реалиялар таржимаси. – Наманган, 2021. – 98 б,
16. Ширинова Р. Диний реалияларни бадий таржимада қайта яратишнинг айрим тамойиллари (Француз адабиётининг ўзбек тилидаги таржималари мисолида): Филол. фан. ном. ... дисс. – Тошкент, 2002. –133 б;
17. Исаева Ш.М. Юсуф Хос Хожиб асарининг инглиз ва рус тилидаги таржималарида эквивалент бўлмаган лексиканинг лингвомаданий жиҳатлари: Филол. фан. фал. док. ... дисс. автореф. – Тошкент, 2022. –59 б.
18. Реформатский А.А. Перевод или транскрипция? Сб. Восточно-славянская ономастика. – Москва, 1972. –С.311-333
19. Влахов С., Флорин С. Непереводимое в переводе. Издание третье. Исправленное. – Москва: Валент, 2006. – С. 102

STEAM TA'LIM TEXNALOGIYASINI TADBIQ QILISHDA ELEKTRON TALIM RESURSLARIDAN FOYDALANISH

Boymirzayeva Fotima Shavkatjon qizi

NamDU 2 kurs magistranti

***Annotatsiya:** Maqolada STEAM (fan, texnologiya, muhandislik, san'at va matematika) texnologiyasidan bolalarning qo'shimcha ta'limida foydalanish ko'rib chiqiladi. Uning maqsadi turli fanlarni o'zida mujassam etgan STEAM texnologiyasining asosiy tamoyillarini tavsiflash va STEAM ta'limini osonlashtirishda qo'shimcha ta'limning rolini tushuntirishdan iborat. Tadqiqot doirasida STEAM texnologiyalarini o'z ichiga olgan fanlararo ta'lim tashabbuslarining qisqacha ko'rinishi keltirilgan.*

***Kalit so'zlar:** STEAM texnologiyalari, STEAM ta'limi, bolalar uchun qo'shimcha ta'lim, integratsiyalashgan dasturlar.*

Аннотация: В статье рассматривается использование технологии STEAM (Science, Technology, Engineering, Arts and Mathematics) в дополнительном образовании детей. Его цель — описать основные принципы междисциплинарной технологии STEAM и объяснить роль дополнительного образования в содействии образованию STEAM. В исследовании представлен краткий обзор междисциплинарных образовательных инициатив, включающих технологии STEAM.

Ключевые слова: STEAM-технологии, STEAM-образование, дополнительное образование детей, интегрированные программы.

Maktab o'quv jarayonida multimedia texnologiyasidan foydalanishning ustuvor qilinishi uchun, birinchi navbatda, multimedia konseptining asosiy tushunchalariga tushunish lozim. "Multimedia" so'zi lug'aviy ma'nosi bo'lib, "multum" (ko'p) va "media" (muhit) so'zlarining birikmasidan tuzulgan. Bu atama, ilmiy va o'quv adabiyotlarida ko'p vositali muhitni ifodalovchi, multimedia - bitta yoki bir nechta mediaga bo'linadigan, ma'lumot va mahsulotlarni yetkazuvchi vosita sifatida ta'riflanadi. Ammo, adabiyotlarda bu atamaning aniq ta'rifining mavjudligi haqida o'zaro kelishilgan emas. Hozirgi kunda, multimedia atamasi ko'p bo'lib, turli tushunchalarni ifodalash uchun qo'llaniladi. Masalan, multimedia texnologiyasi, mahsuloti, didaktik vositasi va boshqalar shu tushunchaga kiradi. Multimedia tushunchasi adabiyotlarda bir nechta ta'rif bilan ta'rifiy qilingan, shu jumladan, turli shakllardagi ma'lumotlarni o'z ichiga oluvchi vositalar majmuasi sifatida ta'riflanadi.

Maktabga o'quvchi bolalar uchun mo'ljallangan multimedia texnologiyalari an'anaviy texnologiyalardan farqli bo'lgan joylar: bolalar psixologik taraflari, yoshi (5-7 yosh), kompyuter bilan mashg'ulot davomiyligi (15 daqiqa), materialning bolalar uchun mosligi (multimedia shaklida), materialning hajmi (30 daqiqa), materialning murakkablik darajasi (bolalar uchun sodda materiallar tanlanadi), ularning faollik darajalari va hokazo.

Maktabga o'quvchi bolalar uchun yaratilgan multimedia kompyuter texnologiyasida texnologik qiyinchiliklar quyidagicha hal qilinadi: birinchi

navbatda, maktab o'quv jarayonini osonlashtirish maqsadida material o'quvchi tomonidan qulay bo'lgan qismlarga ajratiladi; ikkinchisi, o'quv jarayonidan maqsadga muvofiq natijalarni olish va loyihalangan ishlar oxiriga yetkazishni ko'rsatiladi; eng muhim, o'quvchilarga multimedia asosida material taqdim etiladi. Bu multimedia ta'sirining o'quvchilar uchun o'zlashtirishini yaxshilab, o'quv jarayonining samaradorligini oshiradi. Maktab davrida bolaning muloqotga bo'lgan ehtiyojini qondirish va umumiy ravishda rivojlantirishda multimedia vositalardan foydalanish lozimdir.[1]

STEAM texnologiyasida animatsiya studiyasini yaratish uchun hozirgi kunda odatiy vositalar talab qilinadi: raqamli kamera, ovoz yozish va animatsiya dasturlari bilan ta'minlangan kompyuter yoki noutbuk. Shu bilan birga, bolalar bilan multfilmlar yaratishda ma'lum shart-sharoitlarni hisobga olish, alohida vaqt ajratish, faoliyatlarini tashkil etish va ota-onalar bilan ishlarni tashkil etish zarur. Animatsiya bolalarni faol harakatlarga yaqinlashtiradi, ijodiy muhitni yaratadi. Bolalar rassomlar, ssenariy mualliflari, rejissorlar, aktyorlar, operatorlar bo'ladi, bir-biriga muloqot qilishadi va o'zlarining harakatlari va faoliyatlari muvofiq ko'rsatiladi. Bu jarayonda bolalar o'zlarini ijodkor sifatida rivojlantirishda ota-onalarning muvaffaqiyatini ta'minlaydi. Bolalar oddiy mashg'ulotlarga qiziqishmaydi, shuning uchun animatsiya yordamida o'quv va ijodiy faoliyatlariga qiziqishni oshirish mumkin. Animatsiyada o'z fikrlarini ifodalash, o'zlarini ijodkor sifatida ko'rsatish imkoniyati bolalarni yoqtiradi.[2]

Hozirgi kunda jamiyatimizdagi turli faoliyat sohalari mutaxassislarining kasbiy mahorati ularning kompyuter texnologiyalarini egallashi bilan ham belgilanadi. Bu holat davr talabiga aylandi. Bu talabni qondirish uchun mutaxassislar tayyorlash jarayonida, ya'ni ta'lim muassasalarida yetarli asos yaratish zarur. Hozirgi vaqtda ta'lim muassasalarida yangi pedagogik texnologiyalarning ilmiy asoslarini ishlab chiqish, ularni tasniflash, uslubiy ahamiyatini aniqlash ishlari olib borilmoqda. Yangi pedagogik texnologiyalar haqida gapirganda, an'anaviy va noan'anaviy usullar bilan bir qatorda ta'limni kompyuterlashtirishni ham nazarda tutamiz. Shu nuqtai nazardan, rivojlanayotgan kompyuter-axborot madaniyati axborotni tarqatish va qabul qilishda yangi

munosabatlarni yaratadi, fikrlashning yangi shakllarini rivojlantiradi. Bu jarayonda shaxslar axborot hamjamiyati bilan muloqotga kirishadilar. Telekommunikatsiya (telefon, televidenie, radio) tarmoqlarining kompyuter tarmoqlari bilan yaqinlashishi yagona global axborot makonini – multimediani yaratadi. Ushbu makonning eng muhim qismi Internet, ayniqsa uning gipermedia xizmatlari (World Wide Web), gipermedia pochta, video konferentsiyalardir.[3]

Ta'lim jarayonida multimedia vositalaridan foydalanish pedagogik va psixologik ravishdan juda muhimdir. Bu vosita orqali berilayotgan materiallar chuqurroq o'zlashtiriladi, vaqt tejash imkoniyatiga erishiladi, olingan malumot uzun muddat saqlanadi. Kichik maktab o'quvchilari multimedia dasturlari orqali passiv tinglovchi sifatida qatnashadi, izlanuvchanlik va bilish faoliyatini rivojlantirishga intilgan. Multimedia ta'limining emotsional-estetik ta'siri, maqsadga intilish, tadqiqotchilik kabi motivlarni faollashtiradi.[4]

XULOSA

Bu texnologiyadan foydalanganida ta'lim oluvchi o'z o'zining eshitgan va ko'rgan materialning ko'p foizini yodda saqlaydi. Interaktiv multimedia texnologiyalari esa bu ko'rsatkichni 75%ga ko'taradi. Shu sababli, katta hajmdagi ma'lumotni qabul qilish, tushunish va voqiylikka ma'sul va faol munosabatni rivojlantirishning psixofiziologik va estetik xususiyatlarini hisobga oluvchi multimedia pedagogikasini yaratish muhimdir. Multimedia foydalanish uchun kerak bo'lgan texnik vositalar: kompyuter, lazer diskni o'qiydigan SD-ROM qurilmasi, SI-ovoz xaritasi, AS faol kolonka, SD-kompakt disk. So'nggi kompyuterlarda, ba'zi usullar kompyuter ichiga joylashtirilgan.

FOYDALANILGAN ADABIYOTLAR

1. Rajabova L. Boshlang'ich sinflarda o'quvchilarning matematikadan mustaqil ishlarini tashkil qilish metodikasi //центр научных публикаций (buxdu. Uz). – 2020. – т. 2. – №. 2.
2. Rajabova L. Steam ta'lim dasturi asosida matematika masalalarini yechishning ilg'or usullari //центр научных публикаций (buxdu. Uz). – 2020. – т. 1. – №. 1. "Экономика и социум" №12(91)-1 2021 www.iupr.ru 530

3. Rajabova L. Matematika mashg'ulotlarida didaktik o'yinlardan foydalanishning ahamiyati //центр научных публикаций (buxdu. Uz). – 2020. – т. 2. – №. 2.
4. Rajabova L. S., Muxtorova M. A. Maktabgacha yoshdagi bolalarda tabiatda oddiy tajribalarni o'tkazishga o'rgatish //scientific progress. – 2021. – т. 2. – №. 7. – с. 1218-1223.

МАКТАБГАЧА ТА'ЛИМДА STEAM O'QITISH TEXNOLOGIYASI

Boymirzayeva Fotima Shavkatjon qizi

NamDU 2 kurs magistranti

***Annotatsiya.** STEAM ta'lim texnologiyasini maktab ta'limi sohasiga integratsiyalashuvi nafaqat maktab ta'limi tizimida faol ishtirok etayotgan mutaxassislar, balki STEAMni talabalarga tanlov mavzusi sifatida taklif etuvchi oliy ta'lim muassasalari tomonidan ham amalga oshirildi. Ushbu oliy ta'lim muassasalarida o'qitish uchun STEAM ta'lim texnologiyasining joriy etilishi ta'lim haqidagi tasavvurlarni qayta shakllantirmoqda.*

***Kalit so'zlar:** STEAM, ijodkorlik, trening, kognitiv, o'yin usuli, o'qitish texnologiyasi, faoliyat, rivojlantiruvchi muhit, STEAM pedagoglari, ijodiy fikrlash, estetik zavq, intellektual qobiliyat.*

***Аннотация.** Интеграцию образовательных технологий STEAM в сферу школьного образования осуществили не только специалисты, активно участвующие в системе школьного образования, но и высшие учебные заведения, предлагающие STEAM в качестве факультативного предмета для учащихся. Внедрение образовательной технологии STEAM для преподавания в этих вузах меняет восприятие образования.*

***Ключевые слова:** STEAM, творчество, обучение, познавательный, игровой метод, технология обучения, деятельность, развивающая среда, STEAM-педагоги, творческое мышление, эстетическое удовольствие, интеллектуальные способности.*

***Annotation.** The integration of STEAM educational technology into the field of school education was carried out not only by experts actively participating in the school education system, but also by higher education institutions that offer STEAM as an elective subject to students. The introduction of STEAM educational technology for teaching in these institutions of higher education is reshaping the perception of education.*

***Key words:** STEAM, creativity, training, cognitive, game method, teaching technology, activity, developmental environment, STEAM pedagogues, creative thinking, aesthetic pleasure, intellectual ability.*

KIRISH

Bugungi ta'lim talablari bolalarni kelajakdagi jamiyat hayotiga tayyorlash zimmasiga katta mas'uliyat yuklaydi. Tez moslasha oladigan va rivojlanayotgan va yangilanayotgan ma'lumotlar bilan samarali ishlay oladigan yosh kadrlarni shakllantirish zarur. Shunday qilib, tez o'zgaruvchan va paydo bo'ladigan ma'lumotlar bilan faol shug'ullana oladigan, ayniqsa, bugungi maktab tizimidagi yosh bolalar o'rtasida faol ishtirok eta oladigan mutaxassislar guruhini shakllantirish kerak. Bugungi kunda ta'lim jarayonida STEAM ta'lim texnologiyasidan foydalanish samarali usullardan biri hisoblanadi. Axborotni olish, qayta ishlash va amaliyotda foydalanish STEAM ta'lim dasturining asosini tashkil qiladi. STEM (fan, texnologiya, muhandislik va matematika) ta'lim tizimi Qo'shma Shtatlarda paydo bo'ldi, ba'zi maktablar o'z bitiruvchilarining kelajakdagi faoliyatiga tabiiy fanlar, texnologiya, muhandislik ko'nikmalari va matematika fanlarini integratsiya qilishga qaror qilishdi.[1]

ADABIYOTLAR TAHLILI

STEAM ta'lim modeli ko'p jihatdan integratsiyalangan va kreativ pedagogik yondashuv bo'lib, dastlab AQShda STEM modeli asosida rivojlangan. Ushbu model dastlab tabiiy fanlar, texnologiya, muhandislik va matematikani o'rgatishga qaratilgan bo'lsa-da, keyinchalik san'atni qo'shib, o'quvchilarning mantiqiy va ijodiy fikrlash qobiliyatlarini rivojlantirishga qaratilgan. L.R. Packer va J. Rivkinning tadqiqotlari STEAMning muammolarni hal etish va kreativ yondashuvni

rivojlantirishda muhim ekanini ta'kidlaydi. Shuningdek, ushbu yondashuv yosh o'quvchilarning kognitiv rivojlanishiga katta hissa qo'shadi.

Maktabgacha ta'limda STEAM yondashuvi, asosan, tajriba va qiziqish asosida amalga oshiriladi, chunki bu yoshdagi bolalar hali mavhum tushunchalarni qabul qilishga tayyor emaslar. O. Moore va A. Wheeler tomonidan o'tkazilgan tadqiqotlarda, maktabgacha yoshdagi bolalarning ijodiy va tanqidiy fikrlashini rivojlantirishda o'yin va amaliy mashg'ulotlar asosida STEAM yondashuvi yuqori samara berishi aniqlangan. Tadqiqotlar shuni ko'rsatadiki, maktabgacha yoshdagi bolalar uchun moslashtirilgan STEAM mashg'ulotlari ularning qiziqishini oshiradi va o'z bilimlarini mustaqil tarzda mustahkamlashiga imkon beradi.

Bolalar rivojlanishi bo'yicha olib borilgan tadqiqotlar shuni ko'rsatadiki, STEAM yondashuvi bolalar intellektual, emotsional va sotsial rivojlanishiga sezilarli ta'sir ko'rsatadi. Masalan, L.S. Vygotsky va J. Piagetning nazariyalari bolalar o'zaro muloqot va o'yin asosida ta'lim olganlarida yaxshi natijalarga erishishini ta'kidlaydi. STEAM metodologiyasida bolalar tabiiy fanlar bilan tanishadi, matematikani amaliy tarzda o'rganadi, texnologiya va muhandislik orqali loyihalar yaratadi va san'at orqali o'z fikrini ifodalashga o'rganadi.[2]

MUHOKAMA

STEAM yondashuvi maktabgacha ta'limda o'quvchilarni innovatsion fikrlashga va ijodiy yechimlar topishga o'rgatishda samarali usul bo'lib, yosh o'quvchilarda ijodiy fikrlash va muammolarni kompleks yondashuv orqali hal qilish ko'nikmalarini rivojlantiradi. Biroq, STEAM ta'limini maktabgacha yoshdagi bolalarga moslashtirish uchun pedagogik va texnik vositalarni yanada rivojlantirish zarurdir. Kelajakdagi tadqiqotlar ushbu metodologiyani o'quv dasturlariga integratsiya qilish, o'qituvchilarni malakasini oshirish, shuningdek, STEAM texnologiyalarining bolalar rivojlanishiga uzoq muddatli ta'sirini o'rganishga qaratilishi lozim.

STEAM ta'lim tamoyillariga asoslangan faoliyatni ishlab chiqish va amalga oshirish juda muhim hisoblanadi. Bolani kitoblar orqali STEAM dunyosi bilan tanishtirish STEAM ta'lim tizimidagi samarali mexanizmdir. Kitoblar bolani STEAM tizimiga jalb qilishga kuchli ta'sir ko'rsatishi mumkin. Kitob bola uchun

faoliyat va jarayon o'rtasidagi bog'lovchi bo'g'in bo'lib xizmat qiladi. Misol uchun, kitobda baliq haqida o'qish va keyin maktabda akvariumda baliqlarni kuzatish bilan bog'lanishi mumkin. Kitob bolaning yoshligidanoq fanga qiziqishini uyg'otishi mumkin va kitoblar orqali bola fanga oid so'z boyligi bilan tanishadi. STEAM asosidagi kitoblarni ensiklopedik kitoblar bilan aralashtirib yubormaslik kerak. Yosh bolalar uchun tayyorlangan kitoblar STEAM ta'lim tizimida qanday tuzilishi mumkin:[3]

S - Fan: Yosh bolalarni fan sohasi bilan tanishtirish yovvoyi tabiat, dengiz hayoti, o'simliklar va tabiat haqidagi kitoblar orqali amalga oshirilishi mumkin.

T - Texnologiya: Kundalik hayotda, bolalar atrofida yoki uyda kuzatilgan qiziqarli texnologik jihatlarni aks ettiruvchi kitoblar ularni texnologiya olami bilan tanishtirishi mumkin. Ixtirolar haqidagi hikoyalar bilan bir qatorda kitobda aylanma to'p, tikuv mashinasi, mashina yoki kir yuvish mashinasi kabi narsalarni namoyish qilish qiziqish uyg'otishi mumkin. Qiziqarli hikoyalarda tasvirlangan texnologik buyumlarning rasmlari bolalarda savollar va analitik fikrlashning paydo bo'lishiga olib kelishi mumkin.[3]

E - Muhandislik: Bolalarni muhandislik bilan tanishtirishni atrof-muhitda kuzatilgan shakllar va ularning munosabatlaridan boshlash mumkin. Shakllar va ularning bir-biriga munosabatini tasvirlaydigan kitob foydali vosita bo'lishi mumkin.

A - San'at: Bolani san'at olamiga tanishtirishni bolalikdan boshlash kerak. Milliy va jahon kontekstidagi buyuk san'at asarlari, bolalar psixologiyasini aks ettiruvchi illyustratsiyalar o'rin olgan kitoblar mos illyustratsiya bo'lib xizmat qiladi.

STEAM ta'limi ijodkorlikni rivojlantirishga qaratilgan. Malevichning "Qora kvadrat"i orqali shakllarni namoyish qilish yoki Munkning "Qichqiriq" orqali his-tuyg'ularni ifodalash kabi harakatlar bolalarni qiziqtirishi mumkin.

M - Matematika: Hali savodsiz bo'lgan bolalarga fundamental matematik tushunchalarni o'rgatish o'yinga asoslangan ta'lim orqali amalga oshirilishi mumkin. Biroq, bu 1+1 kabi an'anaviy o'qitish usuli emas, balki interaktiv innovatsiyalarni targ'ib qiluvchi o'qitish usuli bo'lishi kerak. Tasvirlardagi

hayvonlarning soni, barmoqlar soni, yuzlarida "1" (bir og'iz) yoki "2" (ikki ko'z) ko'rinishi matematik tushunchalarni shakllantirishga yordam beradi va bolalarning qiziqishini uyg'otadi. STEAM tizimidagi bolalar uchun tanlangan kitoblar nafaqat qiziqarli, balki ularning yoshiga mos va psixologik jihatdan mos bo'lishi juda muhim. Bu kitoblar bolaning e'tiborini jalb qilishi, yoshiga mos ma'lumotlarni taqdim etishi va STEAM ta'limini qo'llab-quvvatlovchi illyustratsiyalarni o'z ichiga olishi kerak.[4]

Ushbu tadqiqotda maktabgacha ta'limda STEAM yondashuvi orqali bolalarning ijodiy va tanqidiy fikrlash qobiliyatlari, o'zaro muloqot va muammolarni hal qilish ko'nikmalarini rivojlantirishga qanday ta'sir ko'rsatilishi o'rganildi. Tadqiqotning asosiy natijalari quyidagilardan iborat:

Tadqiqot davomida STEAM asosidagi mashg'ulotlarda qatnashgan bolalarda ijodiy va tanqidiy fikrlash qobiliyatlarining sezilarli rivojlanishi kuzatildi. Bolalar amaliy mashg'ulotlar jarayonida mustaqil qarorlar qabul qila boshladi va o'zlarining original g'oyalarini amalga oshirishga intildilar. Bu esa ularda kreativ fikrlashning kuchayishi bilan birga tanqidiy tahlil qobiliyatini ham rivojlantirishga yordam berdi. Xususan, ularning amaliy faoliyat orqali o'zlarini ifodalash va yangi g'oyalar bilan chiqishlari kuzatildi.

STEAM yondashuvi asosida tashkil etilgan guruh mashg'ulotlari bolalar o'rtasidagi ijtimoiy ko'nikmalarni rivojlantirdi. Jamoaviy loyihalar bolalarni o'zaro hamkorlikka undadi, ular bir-birlarining fikrlariga hurmat bilan yondashishni o'rgandilar. Natijada, bolalar ijtimoiy va kommunikatsion ko'nikmalarini mustahkamlashdi, bu esa kelgusidagi ta'lim jarayonida ham ularga foyda keltiradi.

Tadqiqot natijalariga ko'ra, STEAM faoliyatlari bolalarda tabiiy fanlar va matematikaga nisbatan qiziqishni oshirgan. Xususan, oddiy fizika va matematika qonunlarini o'yin shaklida o'rganish orqali bolalar ushbu fanlarga qiziqib qolganliklari aniqlandi. Bu yondashuv matematika va fanlarning abstraktligini kamaytirib, ularni amaliy va hayotiy kontekstda tushuntirganligi sababli, yosh bolalar uchun qiziqarli va tushunarli bo'ldi.[5]

O'qituvchilar uchun yangi pedagogik yondashuvlarni o'zlashtirish imkoniyati

Tadqiqot davomida o'qituvchilar STEAM yondashuviga asoslangan darslarni o'tkazishda yangi pedagogik usullarni qo'llash imkoniyatiga ega bo'lishdi. Bu usullar maktabgacha ta'limda innovatsion yondashuvlarni rivojlantirish va o'quv jarayonini interaktiv qilishga yordam berdi. O'qituvchilar o'zlarining texnologik va ijodiy ko'nikmalarini rivojlantirish imkoniyatiga ega bo'lishdi, bu esa STEAM ta'limining muvaffaqiyatli amalga oshirilishiga hissa qo'shdi.[6]

XULOSA

Tadqiqot natijalari STEAM yondashuvi maktabgacha ta'limda o'quvchilarni ijodiy, tanqidiy fikrlashga, muammolarni kompleks hal qilishga va tabiiy fanlarga qiziqishga undashda samarali ekanini ko'rsatdi. STEAM yondashuvi orqali bolalarda ijtimoiy va kommunikatsion ko'nikmalar rivojlanishi kuzatildi, shuningdek, ularning tabiat va texnologiyaga bo'lgan qiziqishi oshdi. Shu bilan birga, STEAM faoliyatlarini muvaffaqiyatli amalga oshirish uchun pedagoglar malakasini oshirish va kerakli materiallar bilan ta'minlash zarurligi qayd etildi. Bu natijalar STEAM texnologiyalarini maktabgacha ta'limga keng ko'lamda joriy etish imkoniyatlarini va istiqboldagi tadqiqot yo'nalishlarini belgilab beradi.

FOYDALANILGAN ADABIYOTLAR

1. IMPROVING THE PEDAGOGICAL AND PSYCHOLOGICAL COMPETENCE OF FIRSTYEAR CHILDREN IN PRESCHOOL EDUCATION M Shakhnoza - ... International Journal of Multidisciplinary Research and ..., 2022
2. MAKTABGACHA TA'LIM SOHASIDAGI BUGUNGI KUN RIVOJLANISHI, YANGILIKLARI VA YUTUQLARI. A Nilufar, M Shaxnoza - Journal of Universal Science Research, 2023
3. Abdumajitova S. A. PRIORITY OF THE PERSON-CENTERED EDUCATIONAL MODEL IN PRESCHOOL EDUCATION //International Academic Research Journal Impact Factor 7.4. – 2022. – T. 1. – №. 5. – C. 53-57.
4. Abduqasimovna, A. S. (2022). DIFFERENT VIEWS OF EASTERN THINKERS AND PEDAGOGUES-SCIENTISTS ABOUT THE CHILD AND HIS EDUCATION. Новости образования: исследование в XXI веке, 1(5), 348-352.
5. Abduqasimovna, A. S. (2022). ATTENTION TO THE EDUCATION OF CHILDREN OF PRESCHOOL AGE AND REFORMS IN THE FIELD OF

PRESCHOOL EDUCATION. Новости образования: исследование в XXI веке, 1(5), 342-347.

6. Абдумажитова, С. А. (2019). ТЕОРЕТИЧЕСКИЕ ОСНОВЫ РАЗВИТИЯ У ДЕТЕЙ ЧУВСТВА ВРЕМЕНИ КАК ЭСТЕТИЧЕСКОГО ФЕНОМЕНА В ПСИХОЛОГОПЕДАГОГИЧЕСКОЙ И МЕТОДИЧЕСКОЙ ЛИТЕРАТУРЕ. Актуальные проблемы гуманитарных и естественных наук, (3), 81-83.

XXI ASR TA'LIM MUHITIDA XALQARO BAXOLASH DASTURLARINING AHAMIYATI

Sodiqjonova Roziyaxon Jo'rabek qizi

Ilmiy raxbar: Azamat Boydavlatov

Namangan davlat pedagogika instituti

Texnologik ta'lim yo'nalishi 2-bosqich talabasi

Email: shaxarnamangan71@gmail.com

Annotatsiya: *Ushbu maqolada xalqaro baxolash dasturlari, ularning vazifalari afzalliklari, bugungi kundagi faoliyati hamda ushbu dasturlarning umumiy komprativistik tahlili keltirib o'tilgan.*

Kalit so'zlar: *PISA, TIMSS, PIRLS, ICCS, IALS, ta'lim sifati, baxolash dasturlari, ta'lim tizimi, kompetensiya, bilim, ko'nikma*

Аннотация: *В данной статье представлены международные программы оценки, их миссия, преимущества, текущая деятельность и общий компративистский анализ этих программ.*

Ключевые слова: *PISA, TIMSS, PIRLS, ICCS, IALS, качество образования, программы оценки, система образования, компетентность, знания, навыки*

Annotation: *This article presents the international assessment programs, their mission advantages, current activities and general comprativist analysis of these programs.*

Keywords: *PISA, TIMSS, PIRLS, ICCS, IALS, quality of education, assessment programs, education system, competence, knowledge, skills*

Xalqaro baholash dasturi — bu turli davlatlarda ta’lim sifatini va o’quvchilar bilim darajasini aniqlash uchun mo’ljallangan xalqaro miqyosdagi dasturlardir. Ushbu dasturlar o’quvchilarning muayyan fanlar bo’yicha bilim va ko’nikmalarini tahlil qilib, ularning natijalari asosida ta’lim tizimlarining kuchli va zaif tomonlarini aniqlash imkonini beradi.

Xalqaro baholash dasturlari orqali davlatlar ta’lim sifatini boshqa mamlakatlar bilan taqqoslash, kuchli pedagogik yondashuvlarni o’rganish va ta’limni yanada rivojlantirish uchun samarali strategiyalar ishlab chiqish imkoniyatiga ega bo’ladilar. Eng keng tarqalgan xalqaro baholash dasturlariga PISA, TIMSS, PIRLS, ICCS va IALS kiradi.

Xalqaro baholash dasturlarining har biri haqida batafsilroq ma’lumotlarga ega bo’lamiz.

1. PISA (Programme for International Student Assessment)

O’tkazish vaqti: PISA har uch yilda bir marta tashkil etiladi va har bir tadqiqotda o’quvchilarning o’qish, matematika va tabiiy fanlar bo’yicha ko’nikmalari sinovdan o’tadi.

Qamrov: Ushbu tadqiqot 15 yoshdagi o’quvchilarga mo’ljallangan, chunki bu yoshdagi o’quvchilar ko’pincha umumiy ta’limning asosiy bosqichini tugatish arafasida bo’ladi.

Tahlil qilinadigan sohalar: Har bir sinovda ma’lum bir fan yo’nalishi asosiy yo’nalish sifatida tanlanadi. Masalan, bir tadqiqotda matematika asosiy yo’nalish sifatida tanlanishi mumkin, keyingi safar tabiiy fanlar yoki o’qish yetakchi yo’nalishga aylanadi.

Test mazmuni: PISA nafaqat bilimni, balki real hayotdagi muammolarni hal qilish, analitik va tanqidiy fikrlash, yaratish qobiliyatlarini ham o’lchaydi.

Ta’siri: PISA reytinglari mamlakatlar o’rtasida ta’lim tizimlarini taqqoslash va yangi siyosiy qarorlar qabul qilishda muhim rol o’ynaydi. Masalan, ayrim davlatlar past natija ko’rsatgan bo’lsa, ta’lim dasturini, o’qituvchilarni tayyorlash tizimini qayta ko’rib chiqishadi.

2. TIMSS (Trends in International Mathematics and Science Study)

O'tkazish vaqti: TIMSS har to'rt yilda bir marta o'tkaziladi va bu tadqiqot 4 va 8-sinf o'quvchilari uchun mo'ljallangan.

Qamrov: TIMSS tadqiqotida matematika va tabiiy fanlar o'rganiladi, chunki bu fanlar o'quvchilarning ilmiy saviyasini o'lchashda muhim hisoblanadi.

Test mazmuni: TIMSS savollari ta'lim dasturlariga muvofiq tuziladi va o'quvchilarning matematik va tabiiy fanlar bo'yicha bilimlarini baholashga qaratilgan. Masalan, matematikadan algebra, geometriya va statistikaga oid savollar beriladi.

Ta'siri: TIMSS natijalari yordamida mamlakatlarning matematik va tabiiy fanlar bo'yicha dasturlarini tahlil qilish va bu fanlardagi bilim darajalarini rivojlantirish bo'yicha tavsiyalar ishlab chiqiladi.

3. PIRLS (Progress in International Reading Literacy Study)

O'tkazish vaqti: PIRLS har besh yilda bir marta o'tkaziladi va u boshlang'ich ta'limning 4-sinfiga yo'naltirilgan.

Qamrov: PIRLS o'quvchilarning matnlarni tushunish darajasini, o'qishga bo'lgan qiziqishini va o'qish savodxonligini baholaydi.

Test mazmuni: Test ikki turdagi matnlardan iborat: badiiy va ilmiy-tanqidiy matnlar. O'quvchilarga matnlar o'qitiladi, so'ng ulardan mazmuni haqida savollar beriladi.

Ta'siri: PIRLS natijalari o'quvchilarning o'qish savodxonligini rivojlantirishda yordam beradi. Past natija ko'rsatgan davlatlar esa o'qish dasturlarini yaxshilash uchun PIRLS natijalarini asos qilib oladi.

4. ICCS (International Civic and Citizenship Education Study)

O'tkazish vaqti: ICCS odatda har besh yilda bir marta o'tkaziladi va o'quvchilarning fuqarolik, siyosiy va madaniy savodxonligini baholashga qaratilgan.

Qamrov: O'quvchilarning demokratiya, inson huquqlari, ijtimoiy mas'uliyat kabi tushunchalarni qanchalik tushunishi va ularga qiziqishi baholanadi.

Test mazmuni: ICCS savollari o'quvchilarning fuqarolik huquqlari, demokratik prinsiplar va davlat boshqaruvi kabi mavzularga oid bilimlarini o'lchaydi.

Ta'siri: Bu tadqiqot yordamida mamlakatlar fuqarolik savodxonligini oshirish uchun qanday choralar ko'rish kerakligini aniqlab olishadi. Natijalar yoshlarning jamiyatdagi faol ishtirokini oshirishga yordam beradi.

5. ISILS (International Study of Information Literacy Skills)

Bu dastur turli mamlakatlarda talabalarning axborot savodxonligi ko'nikmalarini o'rganishga qaratilgan xalqaro tadqiqot dasturidir. Axborot savodxonligi insonning to'g'ri ma'lumotni izlash, baholash va undan samarali foydalanish qobiliyati sifatida talqin qilinadi. ISILS turli ta'lim tizimlari va madaniy muhitlarda axborot savodxonligi darajasini o'lchab, ularni taqqoslash orqali ta'lim va siyosatga oid islohotlarga hissa qo'shishni maqsad qiladi.

ISILS dasturining asosiy maqsadlari:

Axborot savodxonligini baholash: ISILS talabalarning kerakli ma'lumotni topish, uni baholash va undan mas'uliyatli foydalanish qobiliyatlarini o'lchashni maqsad qiladi. Bu faqatgina an'anaviy ilmiy izlanish ko'nikmalarini emas, balki raqamli savodxonlik va ishonchli manbalarni aniqlash qobiliyatini ham o'z ichiga oladi.

Xalqaro taqqoslash: Tadqiqot turli mamlakatlardagi o'xshash va farqli jihatlarni aniqlash, ularning madaniy, texnologik va ta'limiy omillarini inobatga olgan holda axborot savodxonligini baholaydi.

Bo'shliqlar va takomillashtirish sohalarini aniqlash: ISILS orqali olingan ma'lumotlar ta'lim tizimidagi axborot savodxonligini rivojlantirish va yaxshilash zarur bo'lgan sohalarni ko'rsatib beradi.

Eng yaxshi tajribalarni ishlab chiqish: ISILS tadqiqotlari ta'lim dasturlariga axborot savodxonligini samarali o'rgatish uchun zarur bo'lgan eng yaxshi tajribalarni ishlab chiqishda yordam beradi.

ISILS axborot savodxonligini yaxshilash va talabalarning tanqidiy fikrlash ko'nikmalarini rivojlantirishda muhim o'rin tutadi hamda xalqaro miqyosdagi ta'limiy islohotlarga ijobiy hissa qo'shadi.

Yuqorida keltirilgan dasturlar o'quvchilarning bilim va ko'nikmalarini xalqaro miqyosda o'lchash va taqqoslashga qaratilgan tadqiqotlar hisoblanadi.

Ushbu dasturlar orqali har bir davlat o'zining ta'lim tizimini baholab, kuchli va zaif tomonlarini aniqlab boradi.

Xalqaro baholash dasturlarining afzalliklarini turli xil ko'rinishlarda ko'rib chiqishimiz mumkin masalan:

Ta'lim tizimini taqqoslash orqali. Har bir mamlakat o'zining ta'lim tizimini boshqa davlatlarniki bilan taqqoslash imkoniyatiga ega bo'ladi.

Zaif tomonlarni aniqlash: PISA, TIMSS va PIRLS kabi tadqiqotlar orqali o'quvchilarning qaysi fanlar yoki ko'nikmalarda zaif ekanligi aniqlanadi.

Ta'lim siyosatini yaxshilash: Baholash natijalari asosida davlatlar ta'lim tizimlarini yaxshilash bo'yicha choralar ko'radi.

O'quvchilarning xalqaro raqobatbardoshligini oshirish: Ushbu dasturlar orqali o'quvchilar o'z bilim va ko'nikmalarini qay darajada ekanligini o'zlari uchun bilib olishi hamda xalqaro darajada rivojlantirishi mumkin.

Xalqaro baholash dasturlarining ta'lim sifatini oshirishdagi ahamiyati:

- Xalqaro baholash dasturlari natijalariga asoslanib, mamlakatlar o'z ta'lim dasturlarini qayta ko'rib chiqib, zaif tomonlarini bartaraf etadi.
- Dasturlar tadqiqotlarda qamrab olingan ma'lumotlar asosida ta'lim tizimini ilmiy yondashuv bilan boshqarish imkonini beradi.
- Baholash natijalari orqali davlatlar ta'lim uchun ajratilgan resurslarni qayerda ko'proq qo'llash kerakligini aniqlashadi.
- Ta'limda xalqaro ko'nikmalarni o'zlashtirish o'quvchilarning kelajakda global bozorda raqobatbardosh bo'lishiga yordam beradi.

Yuqoridagi dasturlar orasida PISA eng ommabop bo'lib, unga ko'p davlatlar qiziqadi va o'zlarining ta'lim tizimini baholashda ushbu reytingdan foydalanishadi. TIMSS va PIRLS esa turli yosh guruhlaridagi bilimlarni o'lchash orqali har bir davlatning ta'lim tizimidagi uzviylik va rivojlanishni tahlil qiladi.

Bugungi kunda xalqaro baholash dasturlaridan dunyoning ko'plab mamlakatlari foydalanadi. Misol uchun, eng keng tarqalgan xalqaro baholash dasturlaridan biri bo'lgan PISA (Programme for International Student Assessment) dasturida 2022-yilda 80 dan ortiq mamlakat ishtirok etgan. Ular orasida AQSh,

Xitoy, Yaponiya, Germaniya, Rossiya, Janubiy Koreya kabi rivojlangan mamlakatlar, shuningdek, O'zbekiston, Qozog'iston, Braziliya, Argentina kabi rivojlanayotgan davlatlar ham bor.

Yana bir keng tarqalgan dastur TIMSS (Trends in International Mathematics and Science Study) bo'lib, u matematik va tabiiy fanlardan o'quvchilarni baholaydi va unda ham 60 dan ortiq mamlakat qatnashadi. PIRLS (Progress in International Reading Literacy Study) dasturi esa boshlang'ich sinflarda o'qish savodxonligini baholaydi va 50 dan ortiq mamlakat ishtirokida o'tkaziladi.

Aksariyat davlatlar bu dasturlardan foydalanib, o'z ta'lim tizimlarini rivojlantirish uchun ma'lumotlarga ega bo'ladi va xalqaro darajadagi ta'lim yondashuvlarini o'rganadi. Bunda Yevropa, Osiyo, Shimoliy va Janubiy Amerika, Afrika va Okeaniya mintaqalaridagi ko'plab mamlakatlar ishtirok etadi.

O'zbekiston xalqaro baholash dasturlarida faol ishtirok etishni so'nggi yillarda boshladi. PISA dasturiga O'zbekiston 2018-yilda qo'shildi va 2021-yilda ilk bor o'z o'quvchilari uchun PISA baholash sinovlarini o'tkazdi. Bu xalqaro baholash dasturi orqali mamlakat o'quvchilarining bilim va ko'nikmalarini xalqaro standartlar bo'yicha tahlil qilish, shuningdek, ta'lim tizimini yanada rivojlantirish imkoniyatiga ega bo'ldi.

TIMSS va PIRLS kabi boshqa xalqaro baholash dasturlariga qo'shilish bo'yicha ham O'zbekiston qadam tashlamoqda va ushbu dasturlar orqali ta'lim sifatini oshirishga qaratilgan chora-tadbirlarni amalga oshirmoqda. Bu xalqaro dasturlar orqali mamlakatimiz o'z ta'lim tizimini global mezonlarda baholash va takomillashtirish imkoniga ega bo'ldi.

Xulosa qilib aytganda, xalqaro baholash dasturlari O'zbekiston ta'lim tizimi uchun muhim ahamiyatga ega. Bu dasturlar yordamida mamlakat o'quvchilari bilim va ko'nikmalarini xalqaro miqyosda sinab ko'rish imkoniga ega bo'lmoqda. Shu orqali ta'lim tizimining kuchli va zaif tomonlari aniqlanadi, shuningdek, rivojlangan davlatlarning tajribasi asosida yangi strategiyalar ishlab chiqish imkoniyati yaratiladi. O'zbekistonning PISA, TIMSS, va PIRLS kabi dasturlarga qo'shilishi ta'lim sifatini oshirishga qaratilgan muhim qadam bo'ldi. Xalqaro

baholash dasturlaridan olingan ma’lumotlar mamlakatning ta’lim siyosatiga ijobiy o’zgarishlar kiritishga va xalqaro tajribani joriy qilishga yordam beradi. Shu sababli, bunday dasturlarda ishtirok etish O’zbekiston ta’lim tizimining raqobatbardoshligini oshiradi va yosh avlodni zamonaviy bilim va ko’nikmalar bilan ta’minlashda muhim rol o’ynaydi.

Foydalanilgan adabiyotlar:

1. Asqarova M.A. “The scientific importance of pisa and pirls studies in monitoring the quality of knowledge of students”. European chemical bulletin. ISSN 2063-5346. 23.07.2023
2. Asqarova M.A. “PIRLS va PISA xalqaro baholash dasturlarining nazariy va amaliy ahamiyati” Kasb-hunar ta’limi. 4-son, 2023-yil
3. Boydavlatov A.A. “Abu Ali ibn Sino asarlarining o’ziga xos didaktik xususiyatlari”. “Научный импульс”, 1-son. 2024-yil, Fevral.
4. Poddyakov A. Solving complex problems in PISA-2012 and PISA-2015: Interaction with complex reality Archived copy from February 16, 2016 on Wayback Machine. // Educational policy. No. 6 (62) 2012. pp. 34-53
5. Mardonov R. FEATURES OF EDUCATIONAL SERVICES IN MODERN CONDITIONS //Archive of Conferences. – 2021. – T. 22. – №. 1. – C. 100-103.

O’QUVCHILARNING GRAFIK KOMPETENTLIGINI INTEGRATIV YONDASHUV ASOSIDA OSHIRISH

Tadjibayev Azizbek Batirovich

Namangan davlat pedagogika instituti dotsenti, PhD

Abdujabborova Zulayxo Muxtorjon qizi

TSMG yo’nalishi 3-bosqich talabasi

***Annotatsiya.** Maqolada, geometriya darsligidagi grafik tasvirlarning didaktik imkoniyatlaridan ta’lim jarayonida foydalanish yo’llari ochib berilgan. Shuningdek, grafik ta’lim samaradorligini va o’quvchilarning grafik bilimlarini*

o'shishda chizmachilik o'qituvchisi alohida ahamiyat kasb etishi haqida fikr yuritilgan.

***Kalit so'zlar:** grafikaviy bilim, grafik tasvir, foydalanish, sifat, samaradorlik, oshirish, chizmachilik, jarayon, ta'minlash, yagona, tartib.*

***Аннотация.** В статье раскрывается дидактические возможности использования графических изображений в процессе преподавания таких учебных предметов, как геометрия и др. Также, охарактеризованы роль и место учителя черчения в обеспечении единого графического режима в школе, что способствует не только развитию графических знаний учащихся, но и повышению качества и эффективности общего образования в целом.*

***Ключевые слова:** графические знания, графические изображения, использование, качество, эффективность, повышение, черчение, процесс, обеспечение, единый, режим.*

***Annotation.** In article reveals didactic possibilities of use of graphics in the course of teaching of subjects such as geometry etc. Also, the role and a place of the teacher plotting in providing a uniform graphic mode at school that promotes not only to development of graphic knowledge of pupils, but also increase quality and efficiency of the general education as a whole are characterized.*

***Keywords:** graphic knowledge, graphics, use, qualities, efficiency, increase, plotting, process, providing, uniform, model.*

O'zbekiston Respublikasi Prezidenti Sh.M.Mirziyoyev o'zining "Buyuk kelajagimizni mard va olijanob halqimiz bilan birga quramiz" kitobida: "O'z xalqiga fidoyi, biz boshlagan ishlarni davom ettirishga qodir bo'lgan, har tomonlama yetuk rahbar oldida dolzarb vazifa - kelgusi avlodni komil inson qilib tarbiyalash vazifasi turibdi"-degan fikrni e'tirof etadilar. Darhaqiqat, XXI asrda ijtimoiy - iqtisodiy munosabatlar rivojida inson aql zakovati va ma'naviyati asosiy muvofiqlashtiruvchi, rivojlantiruvchi omil va vosita ekanligi tobora namoyon bo'lmoqda. Shuning uchun insonparvarlik bozor iqtisodiyoti asosida huquqiy, demokratik davlat, erkin fuqarolik jamiyati qurilishining bosh tamoyili sifatida maydonga chiqdi.

Insoniyat tarixidan bizga ma’lumki, odamlar ongi va tasavvur doirasini kengayishida grafik tasvirlarning o’rni beqiyos. Qadimda insonlar bir-birlari bilan muomala qilishda turli xildagi tasvirlardan foydalanishgan. Yuqoridagi fikrimizga g’orlarga va qoya toshlarga ishlangan grafik tasvirlar misol bo’ladi.

Insoniyat tamadduni bilan xamohang tarzda grafik tasvirlarning funksiyasi o’zgarib borib, bugungi kunda fan va texnikani rivojlantirishning ajralmas qismiga aylandi. Zero, fan va texnikani rivojlanishida har bir fanning alohida o’rni bor. Xususan, sanoat va ishlab chiqarishda ishlatiladigan grafik tasvirlar muayyan me’yoriy talab, mezon va shartliliklar asosida yuzaga keladi. O’quvchilarda grafik tasvirlarni qonun-qoida asosida bajarish malakalarini oshirishda chizmachilik fani muhim ahamiyat kasb etadi.

O’quvchilarning grafik savodxonligi bir necha fanlarning integrativ tarzda o’qitilishi natijasida shakllanishi va bu o’quv fanlari “Chizmachilik”, “Texnologiya”, “Matematika”, “Geografiya”, “Fizika” kabi ta’lim sohalarida alohida ahamiyatga molik ekanligi A.Umronxo’jayev, A.A.Pavlova, G.Tubayev, A.Rahimov, N.Hurboyev, N.Sadriddinovlarning ilmiy izlanishlarda muayyan darajada o’rganilgan.

K.A. Volxin, A.M. Leybovlar umumiy o’rta ta’lim maktablarida grafik ta’limni o’qitilishining mohiyatini shunday tavsiflaydilar: “Grafik ta’lim shunday jarayonki, uning natijasida inson buyumlar, jarayonlar va hodisalar haqida turli grafik axborotlarni idrok etish, yaratish, saqlash hamda uzatish malakalarini hosil qiladi.

Umumiy o’rta ta’lim maktablarida ob’ektlarning grafik modellari bilan ishlash malakalarini shakllantirish mas’uliyati tasviriy san’at, chizmachilik hamda geometriya kabi o’quv fanlari zimmasiga yuklatiladi. Tasviriy san’at ustuvor tarzda ob’ektlarni realistik uslubda tasvirlash malakalarini shakllantirishga yo’naltirilgan. Geometriyaning planimetriya va stereometriya kabi bo’limlari o’quvchilarda mos ravishda yassi geometrik hamda oddiy fazoviy ob’ektlarni ularning parallel hamda markaziy proeksiyalash ishlarini bajarishga oid malakalarni shakllantirishga yo’naltiriladi [1;56-s].

Shuningdek, B.S.Abdullaeva o’z tadqiqotida: “O’tgan asrning 30-yillarida o’quv fanlariaro aloqadorlikni ta’minlashga politexnik hamda mehnat ta’limini rivojlantirish nuqtai nazaridan yondashilgan” [2;24-b] ligini ta’kidlaydi.

Tadqiqotchi, mazkur fikrni davom ettirib, "Matematikaning nafaqat fizika, kimyo, biologiya va boshqa tabiiy turkumdagi o'quv fanlari bilan aloqadorligi muhim, balki ijtimoiy-gumanitar sohadagi o'quv fanlari bilan ham bog'liqlikda o'rgatilishi alohida didaktik ahamiyatga ega" [2;27-b] ligiga alohida e'tibor qaratadi.

Maktab ta'limidagi chizmachilik o'quv fanining Davlat ta'lim standartida o'quvchilarda chizmalarni o'qish malakasini hosil qilish va grafik tasvirlar yasash qonuniyatlarining nazariy asoslarini o'rgatish hamda ularni amaliy bajarish kompetensiyalarini shakllantirishni nazarda tutadi. Bu fan o'quv dasturiga binoan, 8-sinfda to'g'ri burchakli proeksiyalar tizimidagi chizmalar, aksonometrik proeksiyalar va texnik rasmlar, chizmalarni o'qish va bajarish usullari, eskizlar, 9-sinfda esa kesimlar va qirqimlar, chizmada zaruriy va yetarli tasvirlar sonini aniqlash, detallar birikmalarining chizmalari, yig'ish chizmalari, qurilish chizmalari haqidagi bilimlar beriladi[3]. O'quvchilarning grafikaviy bilimlarini shakllantirishning bu tarkibiy elementlari o'rta maktab bitiruvchisidan grafik tasvirlarni bajarish tartiblari haqidagi nazariy bilimlardan tashqari, amaliy kompetensiyaviy tayyorgarligidan bevosita ishlab chiqarishdagi faoliyatida qo'llay olishni talab etadi.

Demak, chizmachilik o'quv fani o'qituvchisining zimmasida mazkur fan doirasidan tashqarida ham ahamiyat kasb etuvchi funksiyalarni bajarishi taqozo etiladi. Chizmachilik o'qituvchisining zimmasidagi mas'uliyatning murakkabligini shu omil bilan izohlash mumkin, mazkur o'quv fani 8 – 9- sinflarda haftasiga bir soatdan o'qitiladi. O'qituvchi shu vaqt ichida o'quvchilarga chizmachilikning nazariy asoslari haqidagi o'quv materiallarini berib ulgurishi va grafik ishlar bajartirib, ularni mustahkamlashi kerak. Ko'p hollarda bularga vaqt yetmay qoladi. Shunday ekan, chizmachilik o'qituvchisi berilgan vaqtdan unumli foydalanish yo'llarini o'rganishi va o'quvchilarning grafik ta'lim samaradorligini oshirishga yordam bera oladigan qo'shimcha imkoniyatlarni qidirib topishi lozim[4].

Boshqa fanlarni o'qitish jarayoni chizmachilikda olingan bilimlar va ko'nikmalardan foydalanish orqali ularning grafik bilimlarini mustahkamlash maqsadida foydalanish shunday imkoniyatlardan biri bo'lishi mumkin. 8-sinf geometriya darslarida turli tasvirlardan foydalanishning o'ziga xosligini aniqlash

maqsadida amalga oshirilgan tahlil va o'sha fan tarkibi (mazmuni)da o'qitiladigan mavzular chizmachilik fani mazmuni bilan aloqadorligini ko'rsatdi. Uning tasvirlar turi (klassifikatsiyasi) bo'yicha aloqadorlik darajalarini quyidagi jadvalda ko'rish mumkin (I-jadval).

I-jadval.

8-sinf "Geometriya" darsligining mazmunidagi grafik tasvirlar klassifikatsiyasi

Tasvir turlarining nomlari	Ayrim misollar	U mu- n- iy soni	iso- lida																												
Tekis planimetrik tasvirlar		27 ta	8,66																												
Jadval	<table border="1" style="margin: auto; border-collapse: collapse;"> <thead> <tr> <th></th> <th>1</th> <th>2</th> <th>3</th> <th>4</th> <th>5</th> <th>6</th> </tr> </thead> <tbody> <tr> <td><i>a</i></td> <td>8 sm</td> <td>0,6 dm</td> <td>?</td> <td>2,4 m</td> <td>?</td> <td>1,8 m</td> </tr> <tr> <td><i>h</i></td> <td>6 sm</td> <td>?</td> <td>28 sm</td> <td>4 dm</td> <td>3,6 sm</td> <td>?</td> </tr> <tr> <td><i>S</i></td> <td>?</td> <td>3 sm²</td> <td>75,6 sm²</td> <td>?</td> <td>10,8 mm²</td> <td>72 dm²</td> </tr> </tbody> </table>		1	2	3	4	5	6	<i>a</i>	8 sm	0,6 dm	?	2,4 m	?	1,8 m	<i>h</i>	6 sm	?	28 sm	4 dm	3,6 sm	?	<i>S</i>	?	3 sm ²	75,6 sm ²	?	10,8 mm ²	72 dm ²	1 ta	,4
	1	2	3	4	5	6																									
<i>a</i>	8 sm	0,6 dm	?	2,4 m	?	1,8 m																									
<i>h</i>	6 sm	?	28 sm	4 dm	3,6 sm	?																									
<i>S</i>	?	3 sm ²	75,6 sm ²	?	10,8 mm ²	72 dm ²																									
Buyu mning tekislikdagi bitta proyeksiyasi		5 ta	,0																												
Qiyshiq burchakli frontal dimetrik proyeksiya		1 ta	,4																												

Foto tasvir		3 ta	,26
Turli tasvirlar		8 ta	,34
Jami:		2 ta	00%

8-sinf geometriya darsligi mazmunini tahlil qilish natijasida darslikda 6 xil tasvir turlari qo'llanilganligi, jami 245 tasvir ishlatilganligi aniqlandi. Shundan 217 tasi (88,66%) tekis planimetrik tasvirlar, 1 tasi (0,4%) jadval, 5 tasi (2,0%) buyumning tekislikdagi bitta proeksiyasi, 1 tasi (0,4%) qiyshiq burchakli frontal dimetrik proeksiya, 3 tasi (1,26%) foto tasvir va 18 ta (7,34%) turli tasvirlarni tashkil qiladi[6].

Bu tasvirlarni to'g'ri bajarish hamda ularni to'g'ri o'qib tushunish uchun geometriya o'qituvchisi chizmachilikda qo'llaniladigan Davlat standartlari qoidalari – chiziq turlari, shriftlar, o'lcham qo'yish qoidalari, masshtablar, aksonometrik proeksiyalar, ko'rinishlar haqidagi ma'lumotga ega bo'lishi kerak. Universitetlar va pedagogika institutlarining fizika-matematika fakultetlari, matematika yo'nalishlarida chizma geometriya hamda chizmachilik o'qitilmaydi, shu bois maktabdagi geometriya o'qituvchilari chizmachilik qoidalari haqida yetarli ma'lumotlarga ega bo'lmaydi. Demak, maktabdagi umumiy tarzda grafik ta'lim deb atalishi mumkin bo'lgan ta'lim sohasi sifati va samaradorligini oshirishda o'qituvchilarning pedagogik hamkorligi – integrativ yondashuv asosida o'qitish texnologiyalaridan foydalanishlari maqsadga muvofiq[7]. Jumladan, chizmachilik o'qituvchisi geometriya o'qituvchilariga qisqa qilib bo'lsa-da, chizmachilikda o'tiladigan mavzular yuzasidan ma'ruza, suhbatlar uyushtirib, yuqorida sanab

o‘tilgan standart qoidalarini tushuntirib berishi kerak. Mazkur tadbir qisqa muddatli kurs tarzida ikki yo‘nalishda amalga oshirish mumkin. Birinchi yo‘nalish – geometriya o‘qituvchilarining malaka oshirish kurslarida; ikkinchi yo‘nalish esa maktab chizmachilik o‘qituvchisini maktab rahbariyati bilan kelishgan holda tashkil etiladigan hamda jamoatchilik asosida olib boriladigan kurs shaklida amalga oshirilishi mumkin.

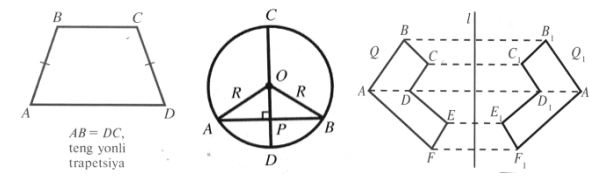
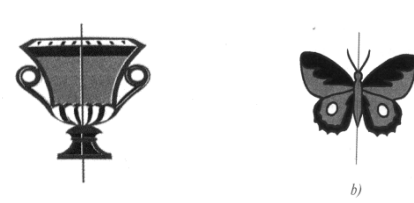
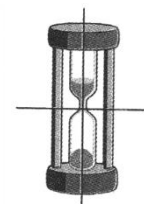
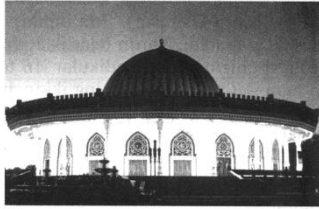
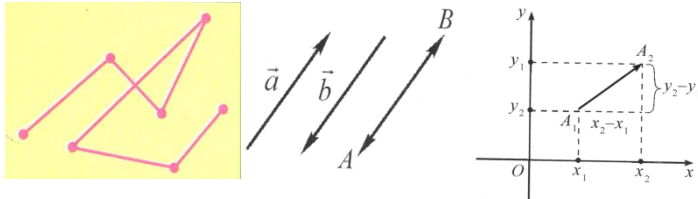
Zikr etilgan tahlilning ta’limiy ahamiyati shundan iboratki, u yoki bu o‘quv fani mazmunini o‘quvchilarga tushuntirishda chizmalardan grafik vosita sifatida foydalanilishi egallanayotgan bilimlarning onglilik darajasini, tabiiyki, grafik ta’lim samaradorligini oshirishni ta’minlaydi. Xususan, geometriya darslarida chizmachilikda o‘tilgan qonun-qoidalardan integrativ tarzda foydalanish bir fan negizida o‘zlashtirilgan bilimni ikkinchi bir fan doirasida oson va puxta o‘zlashtirish imkonini beradi. Xuddi shu ta’limiy prinsipni boshqa o‘quv fanlarini o‘qitishda ham samarali qo‘llash mumkin.

Foydalanilgan adabiyotlar:

1. Абдуллаева Б.С. Фанлараро алоқадорликнинг методологик-дидактик асослари (Ижтимоий-гуманитар йўналишдаги академик лицейларда математика ўқитиш мисолида) // Пед.фан.док...дисс. – Тошкент, ЎзПФТИ, 2006. – 264 б.
2. Вольхин К.А., Лейбов А.М. Проблемы формирования графической компетентности в системе высшего профессионального образования // Философия образования, №4(43), 2012. – С.16-22.
3. Раҳмонов И. Чизмачилик. 8–9-синфлар учун дарслик. – Т.: “Ўқитувчи” 2019. – 96 бет.
4. Методика обучения черчению. Под.ред. Василенко Е.А. – М.: 1990. – 176 стр.
5. Tadjibaev A.B. The role of subject teachers in providing a unified graphics mode // The Advanced Science. Open access journal. – United State, ISSUE 9-2014. 43-45.
6. Раҳимқориев А.А. Геометрия. Умумтаълим мактабларининг 8 – синфи учун дарслик. – Тошкент: “Янги йўл полиграф сервис”, 2019. – 160 бет.

7. Таджибаев А.Б. Мактабда ўқувчиларнинг графикавий тайёргарлик даражасини ошириш // "Халқ таълими" ж. 2009. – 1-сон.

СУНЪИЙ ИНТЕЛЛЕКТ ТИЗИМЛАРИНИНГ ШАХСГА ВА КАСБГА ЙЎНАЛТИРИЛГАН ТАЪЛИМНИ ТАШКИЛ ЭТИШДА ЎРНИ

Абдураимов Достонбек Эгамназар ўғли,

Катта ўқитувчи, ГулДУ

E-mail: abduraimov.dostonbek@mail.ru

Эргашева Гулдона Тохир кизи,

9-23А гуруҳ талабаси, ГулДУ

E-mail: ergashevadurdona48@gmail.com

Аннотация: Мақолада таълимда сунъий интеллектдан фойдаланиш, шунингдек, ўқитишни шахсга ва касбга йўналтириш муаммоларини ҳал қилиш муҳокама қилинган. Ўқув жараёнига сунъий интеллектни, шунингдек, ҳозирда қўлланилаётган технологияларни жорий этиш зарурати аниқланди ва таҳлил қилинди. Таълимни шахсга йўналтиришда сунъий интеллектдан фойдаланиш имкониятлари тақдим этилган. Сунъий интеллектдан фойдаланиш имкониятларини таҳлил қилиб, таълимда нейрон тармоқлар ва сунъий интеллект технологияларидан фойдаланиш ва такомиллаштириш зарурлиги тўғрисида хулосага келинди.

Калит сўзлар: Экспорт, импорт, глобал, товар, декларация, божхона, ягона ойна, портал, тадбиркор.

Аннотация: В статье рассматривается использование искусственного интеллекта в образовании, а также пути решения проблем персонализации и профессионализации образования. Выявлена и проанализирована необходимость внедрения искусственного интеллекта в образовательный процесс, а также используемые в настоящее время технологии. Предоставляются возможности использования искусственного интеллекта в персонализации образования. Проанализировав возможности использования искусственного интеллекта, был сделан вывод о необходимости использования и совершенствования нейронных сетей и технологий искусственного интеллекта в образовании.

Ключевые слова: Экспорт, импорт, глобальный, товар, декларация,

таможня, единое окно, портал, предприниматель.

***Abstract:** The article discusses the use of artificial intelligence in education, as well as ways to solve the problems of personalization and professionalization of education. The need to implement artificial intelligence in the educational process, as well as the technologies currently used, is identified and analyzed. The possibilities of using artificial intelligence in the personalization of education are provided. Having analyzed the possibilities of using artificial intelligence, a conclusion was made about the need to use and improve neural networks and artificial intelligence technologies in education.*

***Keywords:** Export, import, global, goods, declaration, customs, single window, portal, entrepreneur.*

КИРИШ. «Рақамли Ўзбекистон-2030» стратегиясига мувофиқ, сунъий интеллект технологияларини жадал жорий этиш ва уларни мамлакатимизда кенг қўллаш, рақамли маълумотлардан фойдаланиш имкониятини ва уларнинг юқори сифатини таъминлаш, шунингдек, ушбу соҳада малакали кадрларга тайёрлаш учун қулай шарт-шароитлар яратиш мақсадида Ўзбекистон Республикаси Президентининг 2021 йил 17 февралдаги "Сунъий интеллект технологияларини жадал жорий этиш учун шарт-шароитлар яратиш чора-тадбирларига доир" ПҚ-499-сон қарори қабул қилинди. Ушбу қарорда мамлакатимиздаги иқтисодиёт тармоқлари ва ижтимоий соҳада, давлат бошқаруви тизимида сунъий интеллект технологияларини ишлаб чиқиш ва улардан фойдаланишда ягона талаблар, жавобгарлик, хавфсизлик ва шаффофликни белгиловчи норматив-ҳуқуқий базани ишлаб чиқиш мақсад қилиб олинган.

Рақамлаштириш ва глобализация даврида таълим соҳаси ўзгаришларга дуч келиб, янги юқори интеллектуал воситаларга эга бўлмоқда. Бу доирада, нейрон тармоқлар, сунъий интеллект ва бошқа турли рақамли фундаментал воситаларни жорий этиш таълим жараёнининг самарадорлигини ошириш ва илмий тадқиқотларни ривожлантиришда муҳим аҳамиятга эга. Ушбу тадбирлар, ўз навбатида, мамлакатнинг рақамли иқтисодиётини шакллантириш ва инновацион ривожланишини таъминлашга хизмат қилади.

Янги Ўзбекистон таълим тизими давлатимиз ривожланишнинг муҳим таркибий қисми бўлиб, у меҳнат бозорида зарур рақобатдош устунликларга эга бўлган ва рақамли иқтисодиётда ўз салоҳиятини рўёбга чиқаришга тайёр бўлган юқори малакали мутахассисларни тайёрлашга алоҳида эътибор беришни талаб қилади [1, 7, 9].

Таълимда сунъий интеллектдан фойдаланишнинг аҳамиятини ҳисобга олиш, таълим сифати ва самарадорлигини ошириш учун таълим жараёнини шахсга ва касбга йўналтирилган таълим дастурлари ва воситаларини ишлаб чиқиш зарурати билан боғлиқ.

АДАБИЁТЛАР ТАҲЛИЛИ. Сўнги пайтларда биз сунъий интеллектнинг инсон фаолиятининг барча соҳаларига, жумладан, таълимга кириб бориши ҳақида тез-тез эшитишимиз мумкин. Ушбу тадқиқотда биз бу нима эканлигини жамият ва таълим ривожига қандай таъсир қилишини тушунишга ҳаракат қиламиз.

Сунъий интеллект (СИ; инглизча:artificial intelligence, AI)–инсон интеллектига тақлид қилишга қодир бўлган машиналар яратишга қаратилган фан ва технология соҳаси.

Нейрон тармоқлар-бу математик модель, маълум бир саволнинг мезонларини баҳолаш асосида берилган интеллектуал муаммони ҳал қилиш орқали башорат қилишга қодир бўлган массив ҳисоблаш коди, жуда кўп миқдордаги маълумотлар, маълумотлар базалари, сунъий интеллект энг кўп ишлаб чиқарадиган маълумотларни ишлаб чиқаради. Нейрон тармоқларнинг афзаллиги уларнинг ўрганиш қобилиятидир, улар Machine Lear нинг бўйича ИТ мутахассисининг бевосита иштирокисиз мустақил равишда ўрганишлари мумкин [6, 9].

Сунъий интеллект ва машинани ўрганиш бугунги кунда таълим соҳасида фаол қўлланилмоқда. Ушбу технологиялар имтиҳонларни ўтказиш ва текширишдан тортиб, ўқиш жараёнида қийинчиликларга дуч келган талабалар учун материалларни автоматик танлаш, талабаларни мавзунини янада онгли равишда ўрганишга таклиф қилиш, билим ва қобилият даражасини ошириш, шунингдек, талабалар муваффақиятини ва унвондорлигини таҳлил қилиш каби вазифаларни ўз ичига олади. Буларнинг барчаси талабалар ўқув режаларини "ҳис-сиз" машина назорати остида доимий равишда ўзгартириш имконини беради.

Сунъий интеллект таълим жараёнига жадал жорий этилмоқда ва бу “end-to-end” технологияларидан фойдаланиш йилдан-йилга ортиб бораётганлиги кўринмоқда.

Ҳозирги кунда таълимда сунъий интеллектдан фойдаланишнинг асосий йўналишларини кўриб чиқамиз. Авваламбор, кундалик вазифаларни автоматлаштириш. Ўқитувчилар талабалар билан ишлашда катта масъулиятни ўз зиммаларига олишади: муваффақиятни кузатиш, стандарт топшириқларни текшириш, билим даражаси ва дарсларга тайёргарлик кўриш.

Бундай оддий вазифалар дарс машғулотларида таълим жараёнидан кўп вақтни олади. Таълим самарадорлигини ва сифатини ошириш учун бундай мунтазам ишларни сунъий интеллектга топшириш имконияти яратилмоқда. Биз инсон ҳеч қачон сунъий интеллект томонидан қайта ишланиши мумкин бўлган бундай ҳажмдаги матн ва бошқа маълумотларни қайта ишламаслигига розимиз. Сунъий интеллект қила олмайдиган инсон хатолари ҳам бундай жараёндан мустасно бўлади.

ТАДҚИҚОТ МАТЕРИАЛЛАРИ ВА МЕТОДОЛОГИЯСИ.

Бугунги кунда шахсга йўналтирилган таълим ҳақида кўп гапирилмоқда. Ўқув муҳитига сунъий интеллект технологияларини жорий этиш орқали мутахассислар тайёрлашда ҳар бир фанни ўрганиш бўйича шахсий режалар тузиш, сўнгра талабалар фаолияти устидан назоратни амалга ошириш мумкин. Сунъий интеллектни таълимда бундай қўллаш ўқитувчилар ва психологлар томонидан ўқувчиларнинг қобилиятлари, мотивацияси, иродаси ва бошқа кўрсаткичларини аниқлаш усулларини ишлаб чиқиш туфайли мумкин бўлади, улар асосида индивидуал ўқув дастури тузилади.

Талабалар учун таълим дастурлари ва ихтисослаштирилган контентни яратиш ҳам ўқув жараёнини шахсга йўналтиришга ёрдам беради. Ушбу функциядан кўплаб талабалар ва ўқитувчилар фаол фойдаланадилар [3, 5].

Масалан, битта дастур ёрдамида чет тилини турли форматларда ўргатишда қўллаш. Мазкур технология талабанинг нутқини таниб олиш, жумлалар, луғат ва грамматика тузилишини таҳлил қилиш, материални қайта мустаҳкамлаш учун ўхшаш мазмундаги қўшимча топшириқларни бериш имконини беради. Ушбу иловалар кўпчилик учун гаджетлардаги оддий фаолиятга айланганлиги сабабли жуда машҳур. Чет тилларини ўрганишдан ташқари, технология барча фанларга тааллуқлидир ва улар талабалар ва ўқитувчилар орасида муваффақият қозонишни бошладилар.

Шахсга йўналтирилган таълим-таълим режасини ишлаб чиқиш ва уни амалга ошириш усули бўлиб, унда ўқувчи ўзининг шахсий хусусиятларини ҳисобга олган ҳолда таълим жараёнининг субъекти ҳисобланади. Шахсга йўналтирилган нуқтаи назаридан таълим жараёнининг самарадорлигини ошириш учун ўқитувчилар ва талабаларнинг ўзлари учун сунъий интеллект имкониятларига мурожат қилиш керак.

Сунъий интеллект катта ҳажмдаги турли хил маълумотларни тўплаш ва таҳлил қилиш ва кейинчалик вазиятнинг умумий расмини олишга қодир. Бундан ташқари, сунъий интеллект бошланғич нуқтадан келиб чиққан ҳолда ўз ривожланишини башорат қила олади ва сўровга қараб уни созлаш вариантларини таклиф қилади.

ТАДҚИҚОТ НАТИЖАСИ ВА МУҲОКАМАЛАРИ. Ўқув жараёнига татбиқ этилиши мумкин бўлган сунъий интеллект маълум фанларни ва ушбу фанларнинг талабалар муаммолари бўлган соҳаларини аниқлашга қодир. Бу маълум бир вақтда вазиятни таҳлил қилиш ва талабага қўшимча ёрдам кераклигини таъкидлашга ёрдам беради. Бундан ташқари, ҳар бир технология кейинги вақтда ушбу ёрдам миқдорини камайтириш ёки ошириш зарурлигини аниқлай олади. Ушбу концепция қуйидаги параметрларни ҳисобга олган ҳолда шахсга йўналтирилган таълим йўлини яратишга ёрдам беради: мавзуга қизиқиш, психологик ҳолат, маълум бир вақтнинг ўзида маълум маълумотларни идрок этиш қобилияти ва бошқалар.

Таълимни рақамлаштириш даврида, касбий компетенцияларни эгаллашдан ташқари, кўникмаларни ривожлантириш керак. Доимий равишда ортиб бораётган ахборот ва билим миқдори инсон миясига катта таъсир кўрсатади. Барча маълумотларни ўзлаштиришнинг иложи йўқ, лекин сунъий интеллект ҳар хил турдаги вазифаларни бажаришда ёрдам бериши мумкин, бу эса ўқувчиларнинг танқидий фикрлаш ва ижодкорлигини ривожлантиришга имкон беради. Бугунги кунда end-to-end технологиялар ўқувчиларга янада самаралироқ ўрганишга ва ўқитувчиларга ўқув материали сифатини яхшилашга ёрдам берадиган маълумотларни тўплаш ва филтрлаш учун ажойиб ёрдамчига айланиши мумкин.

Нейрон тармоқлар таълим муассасалари ёки платформалар орасида тезда қизиқиш уйғотмоқда; талабалар фаолиятини таҳлил қилиш орқали сунъий интеллект уларнинг маълум фанлар бўйича ишлашининг заиф томонларини механик равишда аниқлашга қодир, бу эса ўз навбатида ўқитувчиларга қўшимча аралашув, кейин эса ёрдам зарурлигини кўрсатади.

Таълим жараёнига сунъий интеллектни жорий этиш концепцияси тизимни шахсга йўналтириш, ўқувчиларнинг қобилиятларини мослаштириш, шунингдек, ижтимоий компонентни, фойдаланиш қулайлиги ва амалийлигини кузатишга қаратилган [4, 5].

Сунъий интеллект талабаларнинг қизиқишларини таҳлил қилиш ва уларга мос равишда дастурлар ва курсларни таклиф қилиш имкониятига эга. Индивидуал ёндашув талабаларни ўқув жараёнига қизиқтиришга, шунингдек масофавий таълим

ёки мустақил таълим жараёнида топшириқларни бажариш мустақиллигини назорат қилиш имконини беради [8, 10].

Рақамли дунё-бу инсон қайта ишлай олмайдиган ва таҳлил қила олмайдиган улкан маълумотлар оқими, шунинг учун уни янги технология амалга ошириши мумкин. Нейрон тармоқлар бизга ўқитувчиларнинг иш тартиби, тестларни текшириш, курс ишлари ва кенг қўламли уй вазифаларини текширишга ёрдам беради. Матн ёзишда, тестларни эчишда, математик тенгламаларни, ҳатто мураккаб бўлсада, турли хил хатоларни аниқлаш қобилияти таълим соҳаси учун улкан кашфиёт бўлиши билан бирга, ўқитувчи қўлидаги жуда фойдали воситадир.

Замонавий таълимнинг яна бир муаммосини нейрон тармоқлар ёрдамида ҳал қилиш мумкин-бу нафақат касб танлашга тайёргарлик кўришга, балки битирувчиларнинг ўзини ўзи белгилашига ва кейинчалик ишга жойлашишига ёрдам беришга қаратилган касбга йўналтиришдир. Машина томонидан қурилган мантиқий занжирга кўра, турли хил саволларга жавобларни таҳлил қилиш натижасида инсоннинг қобилиятлари ва қизиқишларининг батафсил тасвири олинади.

ХУЛОСА. Шунини таъкидлаш жоизки, “end-to-end” технологиялари, хусусан, сунъий интеллект ва нейрон тармоқларидан фойдаланиш таълим самарадорлигини сезиларли даражада оширишга, талабалар рақамли ва ахборот маданиятини шакллантиришга ҳамда ўқув жараёнини шахсга йўналтиришга олиб келиши мумкин. Бундан ташқари, “end-to-end” технологияларидан фойдаланиш замонавий рақамли жамият талабларига кўпроқ мос келадиган таълим жараёнини кузатиш ва созлаш имкониятини беради.

Эндиликда абитуриентларнинг таълим муассасаларига киришида касб танлаши анча осонлашади, чунки машина қурилмалари жамият, ота-оналар ва тенгдошлар фикрини юкламасдан, фақат ўқувчилар томонидан тақдим этилган кириш маълумотларини таҳлил қилади. Сунъий интеллект ҳар бир талабанинг эҳтиёжлари ва хусусиятларига қараб ўрганиш ёндошувларини оптималлаштиришга ёрдам беради, бу эса таълимда шахсийлаштириш заруратини кўрсатади.

Шунини ҳам тушуниш керакки, сунъий интеллект ягона замонавий технология эмас, балки бошқа энд-то-энд технологиялари (катта маълумотлар, робототехника, сенсорлар, нарсалар интернетини, булутли технологиялар, кенгайтирилган ва виртуал ҳақиқат технологиялари, квант технологиялари) билан чамбарчас боғлиқдир. Ушбу технологияларнинг қўлланилиши ўқув жараёнининг барча иштирокчиларининг муваффақиятли касбий фаолиятининг кафолати ҳисобланади.

Фойдаланилган адабиётлар

1. Ўзбекистон Республикаси Президентининг 2022-2026 йилларга мўлжалланган Янги Ўзбекистоннинг тараққиёт стратегияси тўғрисида Фармони, 28.01.2022 йилдаги ПФ-60-сон.
2. Ўзбекистон Республикаси Президентининг Ахборот технологиялари ва коммуникацияларининг жорий этилишини назорат қилиш, уларни ҳимоя қилиш тизимини такомиллаштириш чора-тадбирлари тўғрисида қарори, 21.11.2018 йилдаги ПҚ-4024-сон.
3. Weindorf-Sysoeva, M.Э. "Рақамли башорат" - гибрид ўқув муҳитида жамоавий иш конструктори билан ўқув амалиёти / М.Э. Weindorf-Sysoeva, И.П. Тихоноветская, Н.Д. Вюн // Минин университети ахборотномаси. – 2022. – Т. 10. – 2-сон.
4. Лебедева, Т.Н. Оммавий очиқ онлайн курслар орқали ўқитувчининг рақамли маданиятини шакллантириш / Т.Н. Лебедева, О.Р. Счаэфер, С.В. Краинева, Н.А. Белоусова, Э.Н. Эрентраут, Ю.А. Ахкамова // Минин университети ахборотномаси. – 2022. – Т. 10. – 3-сон.
5. Маркова С.М. Ишлаб чиқариш ва ақлли машиналарни саноатлаштириш шароитида университетни модернизация қилиш / С.М.Маркова, С.А.Цплакова, Э.П.Седйкх, О.Н.Филатова, А.В. Хижная // Тармоқлар ва тизимлар бўйича маъруза матнлари. – 2021. – Т. 200. – Б. 940-947
6. Петров Ю.Н. Касбий таълимни рақамлаштиришни ривожлантиришнинг когнитив йўналиши / Ю.Н.Петров, М.В.Фирсов, О.Н.Филатова // Болтиқбўйи давлат балиқ овлаш флоти академиясининг янгиликлари. – 2020. – 2-сон (52). – Б. 7-11
7. Филатова О.Н. Замонавий ахборот жамиятида касбий таълим / О.Н.Филатова А.В.Гушчин Н.А.Шобонов // Замонавий педагогик таълим муаммолари. – 2019. – 64-2-сон. – 189-192-бетлар. – ЭДН МСЭНТЖ.
8. Филатова О.Н. Касб-хунар таълимидаги инновациялар / О.Н.Филатова С.А. Зиновиева, М.В. Гринина // Замонавий педагогик таълим муаммолари. – 2022. – 77-2-сон.

9. Abduraimov, D., & Monasipova, R. (2024). AUTOMATING ECONOMIC ISSUES: THE EXAMPLE OF AUTOMATING WAREHOUSE PRODUCT STORAGE ACCOUNTING AND ITS SOFTWARE. DIGITAL TRANSFORMATION AND ARTIFICIAL INTELLIGENCE, 2(5), 12-17.
10. G'anisher Nafasov, Dostonbek Abduraimov, Javohir Ibragimov, Samariddin Rahmonov, NEYROLINGVISTIK DASTURLASHNING NAZARIY VA AMALIY JIHATLARI , Ta'lim va taraqqiyot ilmiy-uslubiy jurnali: No. 3 (2024): Ta'lim va taraqqiyot ilmiy-uslubiy jurnali
11. Abduraimov, D. E. (2024). UNVEILING THE STAGES AND PERSPECTIVES OF INTEGRATING ARTIFICIAL INTELLIGENCE SYSTEMS INTO THE EDUCATIONAL PROCESS. Экономика и социум, (4-1 (119)), 102-106.
12. Abduraimov, D., & Safoeva, D. (2022). SPECIFIC ROLE AND FEATURES OF INFORMATION COMMUNICATION TECHNOLOGIES IMPLEMENTATION. Science and Innovation, 1(3), 346-349.
13. Абдураимов, Д. Э. Ў., & Абдурахманов, О. Н. (2021). ОБЪЕКТ АЛОМАТ ВАЗНЛАРИНИ ҲИСОБЛАШ ОРҚАЛИ РЕЙТИНГИНИ АНИҚЛАШ МОДЕЛИ. Science and Education, 2(1), 21-25.
14. Ziyadullaev, D., Mukhamedieva, D., Teshaboyev, M., Abdurakhimov, D., Bakhodirov, M., Ziyodullaeva, G., & Abduraimov, D. (2023). Application of the neuro-fuzzy approach to solving problems of soil phases evaluation. In BIO Web of Conferences (Vol. 67, p. 02009). EDP Sciences.
15. АБДУРАИМОВ, Д., ҚИЛИЧЕВ, С., & АХМЕДОВА, Х. (2023). ИНФОРМАТИКА ДАРСЛАРИДА ТАЪЛИМ САМАРАДОРЛИГИНИ ОШИРИШДА ИННОВАЦИОН ЁНДАШУВЛАР. Journal of Research and Innovation, 1(3), 13-17.

4-SINF O`QUVCHILARINING O`ZLASHTIRISH SAMARDORLIGINI OSHIRISHDA METODLAR VA YONDASHUVLARNING AHAMIYATI.

Ismoilov Temurbek Islomovich

Namangan davlat pedagogika instituti



"Pedagogika va psixologiya" kafedrası professori

Yo`ldashaliyeva Shodiya Sobirjon qizi

Namangan davlat pedagogika instituti

Pedagogika nazariyasi va tarixi yo`nalishi magistranti

***Annotatsiya:** Mazkur maqolada 4-sinf o`quvchilarining o`zlashtirish samaradorligini oshirishda qo`llaniladigan pedagogik metodlar va yondashuvlar tizimining muhimligi tahlil qilingan. Dars jarayonida o`quvchilarning aqliy rivojlanishini hisobga olib, o`qituvchilar tomonidan turli metod va usullarni qo`llanilishi, o`quvchilarning o`zlashtirish darajasini oshirishda muhim ahamiyatga ega ekanligi ko`rsatilgan. Maqolada an`anaviy va zamonaviy interfaol metodlar, differensiyalashgan yondashuv, o`quvchilarga motivatsiya berish, ta`lim texnologiyalarini amalda qo`llash kabi masalalar muhokama qilingan. Ta`limning samarali tashkil etilishi uchun o`quvchilarni shaxsiy xususiyatlariga mos raavishda darslarni rejalashtirish va integratsiyalashgan ta`lim yondashuvlarini joriy etish zarurligi aytib o`tilgan. O`qituvchilar va o`quvchilar o`rtasidagi ijobiy munosabatning ahamiyati, turli texnologiyalarni qo`llash orqali ta`lim jarayonining samaradorligini oshirish imkoniyatlari ko`rib chiqilgan.*

***Kalit so`zlar:** zamonaviy ilg`or metod, steam yondashuvi, differensiyalashgan yondashuv, o`zlashtirish darajasi, ta`lim texnologiyalari, an`anaviy metodlar, interaktiv darsliklar.*

ЗНАЧЕНИЕ МЕТОДОВ И ПОДХОДОВ В ПОВЫШЕНИИ ЭФФЕКТИВНОСТИ УСВОЕНИЯ УЧАЩИМИСЯ 4 КЛАССА

Исмоилов Темурбек Исламович

Наманганский государственный педагогический институт

Профессор кафедры "педагогика и психология"

Юлдашалиева шодия Собиржон кызы

Наманганский государственный педагогический институт

Магистрант направления теории и истории педагогики

Аннотация: В этой статье анализируется важность системы педагогических методов и подходов, применяемых для повышения эффективности усвоения учащимися 4 класса. Показано, что применение педагогами различных методов и приемов с учетом умственного развития учащихся в процессе урока имеет важное значение для повышения уровня усвоения учащимися. В статье рассматриваются такие вопросы, как традиционные и современные интерактивные методы, дифференцированный подход, мотивация учащихся, практическое применение образовательных технологий. Было отмечено, что для эффективной организации обучения необходимо планировать занятия и внедрять комплексные подходы к обучению в соответствии с личностными характеристиками учащихся. Рассмотрено значение позитивных взаимоотношений педагогов и учащихся, возможности повышения эффективности образовательного процесса за счет применения различных технологий.

Ключевые слова: современный прогрессивный метод, подход Steam, дифференцированный подход, уровень освоения, образовательные технологии, традиционные методы, интерактивные учебники.

THE IMPORTANCE OF METHODS AND APPROACHES IN INCREASING THE EFFICIENCY OF ASSIMILATION OF STUDENTS OF THE 4TH GRADE

Ismailov Temurbek Islamovich

Namangan State Pedagogical Institute

Professor of the Department "pedagogy and psychology"

Yudashaliyeva Shodiya Sobirzhan's daughter

Namangan State Pedagogical Institute

Master in the direction of theory and history of pedagogy

Annotation: *this article analyzes the importance of the system of pedagogical methods and approaches used to improve the efficiency of mastering the 4th grade participants. Taking into account the mental development of students in the course of the lesson, it has been shown that the use of various methods and techniques by teachers is important in increasing the level of student assimilation. The article discusses such issues as traditional and modern interactive methods, a differentiated approach, motivation for students, the practical application of educational technologies. For the effective organization of education, it was mentioned that it is necessary to introduce lesson planning and integrated educational approaches in raavish, which are suitable for the personal characteristics of students. The importance of a positive relationship between teachers and students, the possibilities of improving the effectiveness of the educational process through the use of various technologies, has been considered.*

Keywords: *modern advanced method, steam approach, differentiated approach, level of acquisition, educational technologies, traditional methods, interactive textbooks.*

Kirish. Bugungi kunda umumiy o'rta ta'lim muassasalari oldida turgan asosiy vazifalardan biri zamonaviy talablarga mos ravishda bilim, ko'nikma va malakalarga ega bo'lgan, mustaqil fikrlay oladigan, tashabbuskor, jamiyat hayotida faol ishtirok etadigan shaxslarni tarbiyalashdir. Bu jarayonda, xususan, boshlang'ich ta'lim bosqichida samarali o'qitish metodlari va yondashuvlarini tanlash, ularni muvaffaqiyatli qo'llash orqali o'quvchilarda mustahkam bilimlar hosil qilish muhim ahamiyat kasb etadi. Shunday qilib, 4-sinf o'quvchilarida o'zlashtirish samardorligini oshirish uchun pedagoglar, ota-onalar va ta'lim tizimi xodimlari tomonidan turli pedagogik innovatsiyalar, interaktiv metodlar, muammolar asosida ta'lim, texnologiyalardan foydalanish kabi usullardan foydalanish dolzarbdir. 4-sinf o'quvchilarining o'zlashtirish samardorligini oshirishda metodlar va yondashuvlarning ahamiyati haqida so'z boradi. Avvalo, 4-sinf o'quvchilariga xos bo'lgan yosh psixologik xususiyatlar, ulardagi ta'lim jarayonini qabul qilish darajalari, motivatsiya va qiziqishni shakllantirish masalasi

ko'rib chiqiladi. Keyinchalik, turli an'anaviy hamda zamonaviy pedagogik yondashuvlar, interaktiv ta'lim metodlari, axborot-kommunikatsiya texnologiyalaridan foydalanish, differentsiatsiya va individuallashtirish yo'nalishlari, shuningdek, ota-onalar bilan hamkorlik omilini ochib berish maqsadga muvofiq. Shu bilan birgalikda, baholash va monitoring jarayonlarining chetga surib bo'lmaz ahamiyati, xulosa sifatida esa kelajakda ushbu sohadagi islohotlar va yaxshilash yo'llari haqida fikr yuritiladi.

Asosiy qism. 4-sinf o'quvchilari taxminan 10 yosh atrofidagi bolalar bo'lib, bu davrda ularda psixofiziologik rivojlanish jarayoni biroz barqarorlashgan, sababli fikrlash, xulosa qilish, xotira kabi aqliy jarayonlar shakllangan bo'ladi. Shu bilan birga, ularda ma'lum bir mustaqil fikrlash ko'nikmalari[3] paydo bo'lishni boshlaydi. Ammo bu yosh davrida bolalar hamon ko'proq amaliy, ko'rgazmali, harakatli ishlar, jadal faoliyat turlari orqali bilimni yaxshi o'zlashtiradilar. Psixologik jihatdan olib qaralganda, 4-sinf o'quvchilarida gruppada ishlashga moyillik, so'z bilan tushuntirilgan ma'lumotlarni qabul qilish bilan bir qatorda ko'rgazmali ko'makchi vositalardan foydalanganda materialni yaxshiroq eslop qolish xislatlari kuzatiladi. Ta'lim jarayonida ham jamoaviy, ham individual yondashuvlar muhim rol o'ynaydi. Chunki bu yoshda bolalarda yagona bir metoddan emas, balki turli usullar bilan bahamjihat ishlash orqali ko'proq samara qoladi. Shu sababli, 4-sinf o'quvchilari bilan ishlashda ularning o'ziga xos yosh xususiyatlari e'tiborga olinishi kerak.

"O'zlashtirish samardorligi"[4] tushunchasi o'quvchilar olgan bilim, ko'nikma va malakalarni amaliy ravishda qo'llash, tushunish, fikr yuritish, bir fan yoki bir necha fanlar bo'yicha olingan bilimlarini boshqa holatlarda qo'llash imkoniyati bilan chambarchas bog'liqdir. 4-sinfda o'zlashtirish samardorligi nafaqat mavzularni yodlash, balki ularni anglash, tushunib eslop qolish, sharhlash, taftish qilish, taqqoslash, qiyosiy tahlil qilish orqali namoyon bo'ladi. Ta'lim jarayonida o'zlashtirish samardorligi shunchaki natija ko'rsatkichlari emas, balki ta'lim sifati bilan chambarchas bog'liq jarayon. Samarli o'zlashtirish uchun o'quvchilar yaxshi tushungan holda bilim olishlari, ularda qiziqish uyg'otuvchi ucheb materiallar bilan ishlashlari kerak. Masalan, matematikada bevosita masala yechish jarayonida turli

yondashuvlardan foydalanib, bola bir masalani ko'plab yo'llar bilan hal qilishi mumkin, bu esa aqliy qobiliyatlarini rivojlantiradi. Shu sababli, o'zlashtirish samardorligi, bir tomondan, samarali metod va yondashuvlarning to'g'ri qo'llanishi bilan bog'liq, ikkinchi tomondan esa bolaning motivatsiyasi, qiziqishi, ichki ma'naviy tayyorligi bilan ajralmasdir.

4-sinf o'quvchilarining ta'lim jarayonida yuqori natijalarga erishishi ko'p jihatdan ulardagi motivatsiya darajasi va fanga bo'lgan qiziqishga bog'liq. Agar o'quvchida o'qishdan maqsad, uning hayotidagi o'рни va ahamiyati haqida tushuncha shakllansa, u ko'proq sa'y-harakat bilan bilim olishga intiladi. Motivatsiyani oshirish uchun o'quv jarayonini rang-baranglashtirish, qiziqarli mashg'ulotlar, didaktik o'yinlar, guruhda ishlash, rolli o'yinlar, narrativ metodlar, viktorinalar va turli tanlovlardan foydalanish mumkin. Jumladan, 4-sinfda tarixiy mavzularni o'rganayotganda tarixiy shaxslar obrazlarini sahnalashtirish, ular haqida qisqa videolar ko'rsatish, ta'lim multimediyalaridan foydalanish o'quvchilarda butunlay boshqacha taassurot uyg'otadi. Shu bilan birga, bolalarda "men buni bilolaman, tushunamman, qo'llay olaman" degan ishonchni uyg'otish juda muhim. Bunda muallim ularni takror va takror ma'qullab, har bir bosib o'tilgan qadamni e'tirof etishi, ularda ishonch uyg'otishi kerak. An'anaviy ta'lim metodlari orasida leksiya, tushuntirish, savol-javob, ko'rgazmali usullar, amaliy mashg'ulotlar bugun ham ahamiyatlidir. Lekin 4-sinf o'quvchilari bilan ishlashda faqat an'anaviy metodlarga suyanish samarani cheklaydi. An'anaviy metodlar bir tomonlama axborot uzatishni ta'minlaydi, ammo o'quvchilarda mustaqil fikrlash, tahlil qilish qobiliyatlarini qisman rivojlantiradi. Shu bois an'anaviy metodlarni ham qayta ko'rib chiqish, ularni zamonaviy ehtiyojlar va shart-sharoitlarga moslashtirish kerak. Masalan, tushuntirish metodini faqat bir yo'nalishda axborot beruvchi shaklda emas, balki o'quvchi bilan muloqot, maslahat, ehtimoliy nazariyalar ustidan birgalikda fikr yuritish usuliga aylantirish mumkin. Ana shunda an'anaviy metodlar ham zamonaviy ko'rinish olib, o'quvchilarni faol ishtirokchiga aylantiradi. Shuningdek, ko'rgazmali usullarni uyg'unlashtirib, amaliy topshiriqlar bilan boyitish bolaning o'zlashtirish samardorligiga ijobiy ta'sir ko'rsatadi.

Interaktiv metodlar jarayonda o'quvchilarni faol ishtirokchi sifatida jalb etadi, muallim esa yo'lboshchi yoki fasilitator rolini bajaradi. Mahalliy hamda xorijiy tadqiqotlar shuni ko'rsatadiki, o'quvchilarni interaktiv usullar orqali o'qitishda ular e'tiborni uzoqroq vaqt saqlashadi, materialni to'liqroq tushunib olishadi va yodlashda mustahkamlikka erishadi. Interaktiv metodlar orasida "aqliy hujum" (brainstorming), "klaster"[5] usuli, "debat"lar, diskussiya, "ikkeyli jadval" (klasteri), "insert" metoda, loyiha metodi, ro'yxat tuzish, rolli o'yinlar, simulyatsiya, "qiyozlab chiqish jadvali" kabilarni sanash mumkin. Bulardan maqsad bir narsani yodlatish emas, balki o'quvchilarni mustaqil fikrlashga, dalillar bilan ishlashga, asoslashga, xulosa qilishga o'rgatishdir. Guruhda ishlash ham interaktiv metodlar ichida eng keng tarqalganlaridan biridir. Guruhlarda ishlab, o'quvchilar bir-birlari bilan fikr almashadilar, birgalikda yechim topadilar, shu tariqa birining kamchiligini ikkinchisi to'ldiradi. Guruhli ishda zaifroq o'quvchilar ham guruh yig'gan bilimdan bahramand bo'ladi, liderlik qobiliyatiga ega bolalar o'z kuchlarini namoyon etish imkoniyatiga erishadi. Bu jarayonda o'quvchining jamoaviy fikrlash qobiliyati, muomala madaniyati, boshqalar fikrini tinglash ko'nikmalari rivojlanadi.

Muammolar asosida ta'lim va tanqidiy fikrlash. Muammolar asosida ta'lim (Problem-based learning[6]) – o'quvchilarni muayyan bir masalani hal qilish jarayoniga kiritish, bu orqali ularda tanqidiy fikrlash, mustaqillik, innovatsion yondashuvlar shakllantirishni nazarda tutadi. 4-sinf o'quvchilari uchun ham bu metod juda manfaatli bo'lishi mumkin. Masalan, tabiatshunoslikdan biror mavzuda, deylik, atrof-muhit muammolari bo'yicha kichik bir muammoli vaziyat taqdim etish: "Shahrimizda ko'chalarda chiqindi ko'p. Uni kamaytirish uchun nima qilish kerak?" degan savol bilan topshiriq berish. Bolalar guruhlarda ishlab, o'z takliflarini bildirishadi, chiqindi sortlash, qayta ishlash haqida fikrlashadi, shu tariqa ularda tanqidiy fikrlash ko'nikmasi rivojlanadi. Muammoli ta'lim metodlari bolalarda mantiqiy fikrlash, tushuncha va sabab-oqibat munosabatlarini aniqlash, mustaqil qaror qabul qilish ko'nikmasi, ilmiy yondashuvni shakllantiradi. Bolalar muammo yechimini izlash jarayonida faqat muallim bergan ma'lumot bilan cheklanib qolmay, turli manbalardan ma'lumot olishga urinadi. Bu esa mustaqillikni mustahkamlaydi.

Loyiha metodi va amaliy yondashuvlar. Loyiha metodi (Project-based learning[7]) bo'yicha ko'plab tadqiqotlar shuni ko'rsatadiki, bunda o'quvchilar muayyan bir loyihani amalga oshirish orqali fan bo'yicha bilimlarini chuqurlashtiradilar. Masalan, 4-sinf o'quvchilari bilan adabiyot yoki tabiatshunoslik fanidan "Mahallamizdagi o'simliklar ensiklopediyasini yaratish" loyihasini amalga oshirish mumkin. Bu jarayonda bolalar mahalladi ko'chalar bo'ylab turli o'simliklar, daraxtlar, gullar haqida ma'lumotlar yig'adilar, ularni suratga oladilar, ilmiy adabiyotlardan ma'lumot izlashadi, axborot-kommunikatsiya texnologiyalaridan foydalanib, kichik ensiklopediya shakllantiradilar. Natijada bolalarda fanlararo integratsiya, mustaqil ishlash, axborot izlash hamda uni qayta ishlash ko'nikmalari shakllanadi. Loyihaviy yondashuv mazkur yosh guruhida bir nechta muhim maqsadlarga erishishga yordam beradi. Birinchidan, bolalarda ko'nikma va malakalar qayta-qayta ta'kidlanayotgan yakka holatlar emas, balki aniq natija uchun kurash jarayonida shakllanadi. Ikkinchidan, loyiha yakunlangach, bolalarda "men bunga erishdim", "men shu ishni uddaladim" degen faxr hissi paydo bo'ladi, bu esa ularni motivatsiyalaydi. Uchinchidan, loyihada ishtirok etayotgan o'quvchilar o'rtasida jamoaviy ishlash, o'zaro yordam, munosabatlar shakllanadi.

Axborot-kommunikatsiya texnologiyalar[8] (AKT)dan foydalanish. Hozirgi globallashuv davrida AKTdan samarali foydalanish ta'lim sifatini oshirishda ajralmas bir qismdir. 4-sinf o'quvchilari bilan ishlashda turli interfaol elektron platformalar, multimediya materiallari, audio-video darslar, onlayn viktorinalar, interaktiv testlardan foydalanish mumkin. Masalan, kompyuter yoki planshetda biror mavzuviy o'yin orqali o'quvchilar matematik amallarni mustahkamlashadi, eng muhimi bu jarayon ular uchun qiziqarli bo'ladi. AKT imkoniyatlaridan foydalanish o'quvchilarda axborot bilan ishlash ko'nikmasini shakllantiradi. Ular ma'lumotni faqat darslikdan emas, balki internet manbalari, elektron ensiklopediyalar, ta'lim platformalaridan izlab topishadi. Bu ularni axborotni saralashga, ishonchli manbalarni tanlashga, tanqidiy yondashuv orqali ma'lumotni qayta ishlashga o'rgatadi. Shu bilan birga, texnologiyalar bolalarda vizual xotirani

rivojlantiradi, chunki multimediyali materiallar yordamida ma'lumotni tushunish hamda yodlash osonlashadi.

4-sinfda o'quvchilar juda turli daraja va qobiliyatlarga ega bo'lishi mumkin. Kimdir matematikada o'ta muvaffaqiyatli bo'lsa, boshqasi adabiyotda biroz qiynalishi mumkin. Shu sababli differentsiatsiya (turli qobiliyat darajalariga ko'ra materiallarni moslashtirish) va individuallashtirish (har bir o'quvchining shaxsiy ehtiyojlariga muvofiq yondashuv) muhim ahamiyatga ega. Differentsiatsiya qilganda, muallim har bir o'quvchining salohiyati, qiziqishi, qobiliyatidan kelib chiqib, turli darajadagi topshiriqlar beradi. Masalan, matematika fanidan kuchliroq bo'lgan o'quvchiga qiyinroq masalalar, yana bir juda kam rivojlangan o'quvchiga esa yengilroq misollar taklif qilinadi. Individuallashtirishda esa muayyan o'quvchi bilan yakuniy natijaga erishish uchun individual rejalar tuziladi, kerak bo'lsa, qo'shimcha mashg'ulotlar o'tkaziladi. Bu orqali har bir bola o'z imkoniyatlari doirasida eng yuqori samaraga erishishi mumkin bo'ladi. Zamonaviy ta'lim sifatini oshirishda fanlararo integratsiya muhim rol o'ynaydi. Masalan, 4-sinfda adabiyot darslarida yoki ona tili darslarida biror mavzuda tushuncha berar ekansiz, uni tabiatshunoslik yoki tarix darslari bilan bog'lab berish mumkin. Bu bolalarda bilimlar bir-birini to'ldirishi, ushbu bilimlar hayotda yaxlit bir manzara hosil qilishini anglashlariga yordam beradi.

Fanlararo integratsiya bolalar fikrini kengaytiradi[9]: masalan, tarixiy voqealarni o'rganayotganda geografiyadan olingan bilimlar orqali voqea qaysi hududda sodir bo'lganini aniqlash, adabiyotdan o'rgangan tushunchalari orqali tarixiy shaxslar haqida ko'proq tasavvur hosil qilish mumkin. Shu tariqa bolalar bilimlarni ayrim fanlar kesimida yodlab qolmasdan, balki ularni bir-biri bilan bog'liq holda tushunib olishadi. O'quvchilardagi o'zlashtirish samardorligini aniqlash va oshirishda baxolash va monitoring jarayoni katta ahamiyatga ega. An'anaviy baholashda ko'proq yodlash, faktlarni qayta aytib berish ko'nikmasini o'lchashga e'tibor qaratiladi, biroq zamonaviy yondashuvda ko'proq kompetentlikka asoslangan baholash kerak. Bu yerda fanni tushunish, bilimni amaliy holatlarida qo'llash qobiliyati, tanqidiy fikrlash va muammolarni hal qilish malakasini baholash lozim. Monitoring bu jarayonda muntazam ravishda

o'quvchilarning rivojlanish dinamikasini kuzatib borish demakdir. 4-sinf o'quvchilari bilan muntazam ravishda testlar, kichik referatlar, amaliy topshiriqlar, muammoli vaziyatlarda chiqa olish qobiliyatini sinovlar orqali monitoringni amalga oshirish mumkin. Shu orqali muallim o'quvchining kuchli va zaif tomonlarini aniqlab oladi va kelgusi mashg'ulotlar davomida shu ma'lumotlardan foydalanib ishlaydi.

4-sinf o'quvchining o'zlashtirishi faqat muallimlarga bog'liq bo'lib qolmasdan, ota-onalar ham bu jarayonda muhim rol o'ynaydilar. Ota-onalar bilan yaqin hamkorlik o'rnatish, ularga bolalarining holatini bildirib borish, uyda ham bolaga zarur shart-sharoitlar yaratish, kerakli adabiyotlar bilan ta'minlash, bolaga bilim olishda ko'makdosh bo'lish vositasida natija yaxshilanadi. Ota-onalar bilan muntazam uchrashuvlar, maslahatlashuvlar o'tkazilishi, bolani qiziqtiradigan bandliklar, qo'shimcha mashg'ulotlar tashkil etish mumkin. Bolaning uydagi fazosini shunday tashkil qilish kerakki, unda dars tayyorlash uchun qulay shart-sharoit bo'lsin. Shuningdek, ota-onalar bolaning jetilgan natijalarini e'tirof etishi, uni rag'batlantirishi bolada ijobiy his-tuyg'ular uyg'otadi. 4-sinf o'quvchilari bilan samarali ishlash uchun pedagoglar ham muntazam ravishda o'z malakasini oshirib borishi kerak. Pedagogik kurslar, seminarlar, treninglar, malika oshirish o'quvlari, ilmiy konferensiyalarda ishtirok etish, kasbiy kitoblar, ilmiy maqolalarni o'qish, internet manbalari va onlay platformadagi tajriba almashuvlar pedagogni doimiy ravishda zamonaviy yondashuvlardan xabardor bo'lib turishini ta'minlaydi.

Shu bilan birga, tajribali ustozlar bilan xamkorlik, jamoa ichida bir-biri bilan maslaxatlashuvlar, birgalikda dars ishlanmalarini ko'rib chiqish, nazariy yondashuvlarni amaliy mashg'ulotlar bilan uyg'unlashtirish muallim malakasini yuksaltirishda muhimdir. Muallim o'z ustida ishlashda faol bo'lishi, yangiliklarni nozik kuzatishi, ularni o'z darslariga tatbiq etishi kerak. Shundagina 4-sinf o'quvchilarining o'zlashtirish samardorligini oshirish, ularni zamonaviy talablar darajasiga olib chiqish mumkin bo'ladi. Ta'lim jarayonida asosiy nazariy manba – bu darsliklardir. Hozirda darsliklar qayta ko'rib chiqilib, zamonaviy yondashuvlar bilan boyitilgan bo'lishi talab etiladi. Darsliklar ko'proq didaktik materiallar, mashqlar, interaktiv topshiriqlar bilan ta'minlanishi, vizual vositalar bilan

boyitilishi lozim. Shu bilan birga, darsliklaridan tashqari ustama adabiyotlar, elektron resurslar, multimediya materiallaridan keng foydalanish 4-sinf o'quvchilarining ilmni chuqurroq egallashlariga yordam beradi. Darsliklar mahalliy sharoit va mentalitetdan kelib chiqib shakllantirilishi, o'zbek madaniyati, an'ana va urf-odatlar bilan uzviy bog'liq bilimlarni berishga yo'naltirilgan bo'lishi maqsadga muvofiq. Biroq shu bilan birgalikda ularda xalqaro tajriba ham aks etishi, qulay tilda yozilishi, bolalar tushunishi uchun sodda, biroq bir vaqtda chuqur mazmunli bo'lishi kerak. Bolalarda bilimni mustahkam egallashlari uchun ularni har tomonlama rivojlantirish lozim. Bu juda ko'p hollarda madaniy, ijtimoiy hamda jismoniy faollik bilan bog'lanadi. Masalan, dars jarayonini ko'ngilochar madaniy tadbirlar, sport musobaqalari, ekskursiyalar bilan uyg'unlashtirib borish mumkin. Tarbiya va ta'lim bir butun jarayon sifatida ko'rilganda bolada nafaqat intellektual rivojlanish, balki ma'naviy, axloqiy, estetik, jismoniy rivojlanish ham ta'minlanadi. Gap shundaki, madaniy tadbirlar bolalarni jamoaviy muloqotga jalb qiladi, ularda madaniy merosimizga nisbatan hurmat hissini uyg'otadi. Sport faoliyati esa jismoniy salomatlikni mustahkamlab, psixik barqarorlikni ta'minlaydi. Bu jarayonlarda xam muallim metodlardan foydalanib, fanlar bo'yicha bilimlarni mustahkamlab boradi. Masalan, tabiatshunoslik fanidan o'rgangan ma'lumotlarini ekologik aksiyalar orqali mustahkamlash, tarix fanidan esa muzeylar, tarixiy joylarga ekskursiyalar orqali chuqurlashtirish mumkin.

4-sinf o'quvchilarida o'zlashtirish samardorligini oshirishni maqsad qilgan pedagoglar metodlar va yondashuvlarning har birini o'rinli, muassir tarzda tanlashlari lozim. Biz yuqorida aytib o'tgan interaktiv metodlar, muammoli ta'lim, loyihaviy yondashuv, AKTdan foydalanish, differentsiatsiya va individuallashtirish[10], ota-onalar bilan hamkorlik kabi choralar bolada tekshirish, kuzatish, tahlil qilish, xulosa chiqarish kabi faol aqliy jarayonlarni rag'batlantiradi. Shu bilan birgalikda, vaqt o'tishi bilan ta'lim tizimida yangi yutuqlar, innovatsion yondashuvlar, ilmiy yangiliklar paydo bo'ladi. Pedagoglar doim shu yangiliklardan xabardor bo'lishlari, ilmiy adabiyotlar, ilmiy-tadqiqot ishlar bilan tanishib borishlari talab etiladi. Zero, ta'lim va tarbiya sifati faqat

metodlardan emas, balki muallim shaxsi, uning kasbiy malakalari, xalq ta'limi siyosati va tizimli islohotlar bilan ham chambarchas bog'liq.

Muxtasar xulosa. 4-sinf o'quvchilari bilan ishlashda ularning yosh psixologik xususiyatlarini hisobga olish, interaktiv, innovatsion metodlardan foydalanish, muammolar asosida ta'lim, loyiha metodi, AKT imkoniyatlarini safarbar etish, differensiatsiya va individuallashtirishni ta'minlash, baxolash va monitoringni to'g'ri yo'lga qo'yish hamda ota-onalar bilan hamkorlik qilish orqali o'quvchilar o'rtasida o'zlashtirish samardorligi oshadi. Shu bilan birga, bu jarayon doimiy e'tibor, sinchiklab tahlil qilish va uzluksiz takomillashtirishni talab etadi. Pedagogikada "bir usul barcha uchun birdek samarali" degan qoida mavjud emas. Har bir o'quvchi, har bir sinf betakror. Shunga ko'ra, muallimlar ko'proq bir nechta metodlarni sinab ko'rib, ularni bir-biri bilan uyg'unlashtirib, 4-sinf o'quvchilarida milliy qadriyatlarga suyangan holda, innovatsion yondashuvlar yordamida, fanlararo muvofiqlashtirish orqali bilimni mustahkamlashlari lozim. Natijada, o'quvchilarda ko'nikma va malakalar haqiqiy tushunish asosida shakllanib, kelgusi ta'lim bosqichlarida ham samarali rivojlanishlari uchun mustahkam poydevor yaratiladi. Bundan tashqari, pedagoglar ta'limni chet el tajribalari, ilmiy yangiliklar bilan boyitib borishi, o'quvchilarda XXI asr ko'nikmalarini (kreativlik, tanqidiy fikrlash, hamkorlik, kommunikatsiya, AKT bilan ishlash malakasini) shakllantirish maqsadida doimiy ravishda izlanishi lozim. Darslar paytida so'nggi pedagogik texnologiyalardan foydalanish, interaktiv taqdimotlar, emulyatsiyaviy mashg'ulotlar orqali 4-sinf o'quvchilarining qiziqishi va motivatsiyasi kafolatli ravishda oshadi, natijada ular fanlarni mustahkam o'zlashtirib, o'quv materialini puxta egallashadi.

Shunday qilib, 4-sinf o'quvchilarining o'zlashtirish samardorligini oshirish ko'p qirrali vazifa bo'lib, unda muallim, o'quvchi, ota-ona, ta'lim muhiti, darsliklar, AKT, pedagogik yondashuvlar, baholash tizimi va yana ko'plab omillar uyg'unlari bilan mustahkamlanadi. Har bir omil o'z o'rnida rivojlanishi, yaxshilanishi bilan uzviy ravishda bog'liqdir. Bu esa, o'z navbatida, ta'lim sifati yuksalishi va shaxs rivojlanishining asosi bo'lib xizmat qiladi.

Foydalanilgan adabiyotlar:

1. PQ-4884-son "Ta'lim-tarbiya tizimini yanada takomillashtirishga oid qo'himcha chora-tadbirlar tog'risida" (2020-yil 6-noyabr)
2. PF-134-son "2022-2026-yillarda maktab ta'limini rivojlantirish bo'yicha milliy dasturni tasdiqlash tog'risida" (2022-yil 11-may)
3. Холмурадов, Фарход Маматхонович, Шерали Косимович Умрзаков, and Уктамжон Хасанбоевич Мамадалиев. "ЎҚУВЧИЛАРДА АБСТРАКТ ТАФАККУРНИ ШАКЛЛАНТИРИШ МЕТОДИКАСИНИ ТАКОМИЛЛАШТИРИШ." Научный Фокус 1.11 (2024): 457-462.
4. Икромов Б. Ф. 10-11 ЁШЛИ БАЙДАРКАЧИЛАРНИНГ ЭШКАК ЭШИШ ТЕХНИКА ЭЛЕМЕНТЛАРИНИ СИФАТЛИ ЎЗЛАШТИРИШ САМАРАДОРЛИГИ //Fan-Sportga. – 2022. – №. 4. – С. 17-19.
5. Мардонов Ш. Қ., Жабборова О. М. Бўлажак бошланғич синф ўқитувчиларини тайёрлашда ўқитишнинг инновацион кластер усули //Academic research in educational sciences. – 2021. – Т. 2. – №. CSPI conference 1. – С. 142-145.
6. Wood D. F. Problem based learning //Bmj. – 2003. – Т. 326. – №. 7384. – С. 328-330.
7. Solomon G. Project-based learning: A primer //Technology and learning-dayton-. – 2003. – Т. 23. – №. 6. – С. 20-20.
8. Yuldasheva G. Axborot texnologiyalari-talim sifati kafolatidir //Экономика и социум. – 2021. – №. 4-1 (83). – С. 462-465.
9. Qizi O. N. E. BOSHLANG 'ICH SINFI O 'QUVCHILARNING TASAVVUR QILISH, YANGICHA YECHIMLARNI TOPISH VA IJODIY ISHLASH KO 'NIKMALARINI OSHIRISH //Central Asian Journal of Academic Research. – 2024. – Т. 2. – №. 11-1. – С. 208-211.
10. Khaydarova, Malika. "zamonaviy talim tizimida individuallashtirish tajribasi." Buxoro davlat pedagogika instituti jurnali 2.2 (2022).

V. TA'LIM-TARBIYA NAZARIYASI VA METODIKA

TALABALARNI QALAMTASVIR MASHG'ULOTLARIDA KOMPOZISION TASVIRLASH QOBILYATLARINI RIVOJLANTIRISH

Komoldinov Sirojiddin Jomolidin o'g'li

Namangan davlat pedagogika instituti o'qituvchisi

Annotatsiya: *Ushbu maqolada qalamtasvir mashg'ulotlarda kompozitsion tasvirlashning tutgan o'rni hamda kompozitsiya faoliyati bilan aloqadorlik tushunchalari, kompozitsiyaning tushunchalari yoritilgan.*

Kalit so'zlar: *Chizma, rasm, chizish, g'oya, qog'oz, tasviriy san'at, talabala, ijodkor*

Аннотация: *В данной статье освещены роль композиционного изображения на занятиях рисованием карандашом, понятия связи с композиционной деятельностью, понятия композиции.*

Ключевые слова: *Рисунок, живопись, рисунок, идея, бумага, изобразительное искусство, ученик, творец.*

Key words: *Drawing, painting, drawing, idea, paper, fine art, student, creator*

Tasviriy sanat har bir ijodkor shaxs uchun juda keng faoliyatlar maydonidir. Rasm chizishni puxta egallash barcha san'at turlarida muhim o'rinni egallaydi. Shu sababli akademik surat ishlash bilimi tasviriy faoliyatning barchasida qo'l keladi, muvaffaqiyatni ta'minlaydi. Qalamtasvir ishlashga va uni o'z manaviy hayotida foydalanishda odamlar qadimgi paytlardan oq intilib kelganlar. Shu sababdan ham rasm chizishning ma'lum qonun-qoidalari ishlab chiqilgan va yillar, asrlar mobaynida takomillashtirilib kelingan. Qalamtasvir barcha tasviriy san'at turlarining asosi, negizi desak xato bo'lmaydi. O'quv-mashq vazifalarni puxta, ifodali qilib tasvir lay olish akademik rasm qonun-qoidalarini atroflicha ham nazariy, ham amaliy jihatdan o'rganishni taqozo etadi. Ular ish faoliyatini sifatli tashkil etilishiga ham ko'p tomondan bog'liqdir. Bundan tashqari chizishda ishlatiladigan asbob-anjomlar sifatli, talabga javob beradigan bo'lishi kerak. Qalamtasvir ishlashning eng asosiy talabi chizish ob'ektini har tomonlama o'xshatib aks ettirishdan iborat faoliyatni ta'minlashdir. Buning uchun tasvirni qog'oz sathida to'g'ri joylashtirish, nisbatlarini to'ri aniqlash, buyumlarning

o'zaro masofasini va perspektiva holatlarini aniq topish talab etiladi. Ishning maqsadga muvofiq chiqishida albatta bilim, tajriba va mahorat etarli darajada kerak bo'ladi. Bilim o'qish, o'rganish, mutolaa qilish orqali orttirilsa, tajriba va mahorat ko'p ishlash, tinmay mashq, intilish evaziga orttirilishi ma'lum. Ta'lim olishning yana bir muhim sharti har bir tasvir etiladigan narsa, hodisa, loiyhani aslidan, ya'ni naturadan qarab aks ettirilishiga juda bog'liq ekanligi sir emas. Chumki chizishda hayot haqiqatini ko'rsata olish sifati eng muhimdir desak aslo yanglishmaymiz.

Qalamtasvirda kompozitsiya o'ziga xos qonun va vositalardan tashkil topgan. Uning asosiy qonunlariga muvozanat va umumiylik kiradi. Muvozanat simmetrik va asimmetrik kompozitsiyalarda turlicha namoyon bo'ladi. Muvozanatga elem

entlar miqdori, shakli, ularning muhit bilan o'zaro munosabati, rangi, fakturaviy yechimining uyg'unligi bilan erishiladi.

Talabalarni qalamtasvir mashg'ulotlarida kompozitsion tasvirlash qobiliyatlarini rivojlantirish uchun eng avvalo o'z ustilarida ko'p izlanishlar olib borishlarini va eng avvalo kompozitsion yechim tushunchalarini chuqur anglab yetishlarini talab qiladi. Talabalar to'g'ridan-to'g'ri varaqda rasm chizishni faqat mavzu aniqlangandan keyingina boshlashlari mumkin, ya'ni ushbu rasm yoki mashqning maqsadi va vazifalari aniq bo'lganidan keyin. Avvalo, kompozitsiya muammosini birinchi navbatda aqliy, keyin esa qog'oz varag'ida hal qilishingiz kerak. Talabalar yaxshi kompozitsiyani tanlashlari kerak. Bu qanday ma'nono bildiradi? O'quv rasmining ahamiyati nimada? Va nihoyat, varaqdagi chizilgan kompozitsiyani aniqlashga yordam beradigan qoidalar yoki texnikalar bormi?"Kompozitsiya" va "tartib" so'zlari, albatta, bir xil semantik ma'no bilan bog'langan, ammo ijodkorlikning turli daqiqalarida qo'llaniladi. Kompozitsiya keng ma'nosida bu atama musiqa, adabiyot, teatr, kino, me'morchilik va tasviriy san'atda qo'llaniladi. Ijodiy ma'noda bu badiiy asarning umumiy tushunchasi, tuzilishi bo'lib, uning g'oyasini eng to'liq ifodalaydi. Texnik nuqtai nazardan, qismlarning joylashishi va ularning bir-biri bilan bir butunga bog'lanishini taminlaydi. Talabalarda g'oyaga asoslangan kompozitsiyani yaratishda murakkab ijodiy izlanish jarayoni sodir bo'ladi. Bunday holda, butun kompozitsiyani oldindan tayyorlanmasdan darhol joylashtirishni tasavvur qilib bo'lmaydi, bu o'z-o'zidan bir qator individual vazifalar va ishlarni hal qilishga olib kelishi mumkin, ba'zan esa ko'p vaqt talab etiladi.

Kompozitsiyaning maqsadi o'quvchi e'tiborini hayotdan, xotiradan, tasavvurdan o'quv rasmini chizishning oqilona joylashishi va ketma-ketligiga qaratishdir. Hayotdan bir yoki ikki yoki uchta ob'ektni chizishni o'rganayotganda, kompozitsiyaning vazifalari chizilgan qog'oz varag'iga mos ravishda joylashishiga to'g'ri keladi. Bunday holda, oddiy o'quv vazifasini boshlashdan oldin, barcha tayyorgarlik ishlari ongda bajarilishi kerak. Siz allaqachon chizilgan ishni tasavvur qila olishingiz kerak. Kompozitsiyani yechishda talaba o'quv chizmasining barcha

jihatlarini - varaqda tasvirlangan ob'ektlarning dizayni, harakati, nisbati, istiqboli, yorug'lik va soyasi, rangi va tuzilishini hisobga olishi kerak.

Shuning uchun "kompozitsiya" atamasi odatda o'quv chizmalarida va eng asosiy boshlang'ich mashqlarni bajarishda qo'llaniladi. Umuman olganda, ishning texnik va badiiy jihatdan keskin bo'linishi juda o'zboshimchalik bilan amalga oshiriladi, biri sezilmaydigan tarzda ikkinchisiga o'tadi va aslida chizish jarayonida birlashadi. Bundan tashqari, to'g'ri uslubiy yondashuv bilan oddiy o'quv mashqlari orqali kelajakdagi ijodiy faoliyat va murakkab kompozitsion muammolarni hal qilish uchun zarur bo'lgan kompozitsiyani tushunish asoslari yaratiladi va rivojlantiriladi. Kompozitsiya, axir, badiiy asarning eng muhim tarkibiy qismi, mahorat va ijodkorlik tojidir, uni o'rganishning dastlabki bosqichlaridanoq e'tiborsiz qoldirib bo'lmaydi;

So'zning tor ma'nosida, o'quv rasmidagi kompozitsiya - bu berilgan qog'oz varag'ida ob'ektning o'lchami va joylashishini to'g'ri tanlash. Noto'g'ri joylashtirish (yomon kompozitsiya) mavzuning texnik jihatdan yaxshi chizilgan rasmining ahamiyatini sezilarli darajada pasaytiradi va shu bilan umuman ishning taassurotini pasaytiradi. "Yaxshi to'g'ri kompozitsiya" nimani anglatadi? Amaliy ma'noda bu muayyan muammoni iqtisodiy, qulay, eng maqsadga muvofiq, malakali va izchil hal qilishni anglatadi. Shuni qo'shimcha qilish kerakki, inson amaliy faoliyatining biron bir sohasida u yoki bu ishning bajarilishi har doim berilgan real shartlar bilan qat'iy belgilanadi. Vaqt, joy, material va me'morning loyihalash ishida, bundan tashqari, ko'lami, hajmi va hatto taqdim etilgan chizmalarining formati. Ish qanchalik oqilona va uslubiy tashkil etilgan bo'lsa, shunchalik kam vaqt talab etiladi va samaraliroq bo'ladi. Keraksiz ishlarni qilmaslik uchun maxsus bilim va hisoblash talab etiladi. Bu fazilatlarni talabalar o'zlariga singdirishlari kerak. Shunday qilib, ushbu mashqning vazifasi aniq tushunilgandan so'ng va kompozitsiyaga nima kiritilishi kerakligi aniqlangandan so'ng, birinchi qadam rasmning o'lchamini tanlash va uni varaqqa joylashtirishdir. Bu juda muhim vazifa. Tasvirni tasodifiy, o'ylamasdan joylashtirish ko'pincha qayta ishlashni talab qiladi, vaqtni yo'qotishga olib keladi va idrokning izlanishlarini susaytiradi. Ba'zida bu dangasalik va dastlabki bosqichda chizishni davom ettirishni istamaslikka olib

keladi va ishga qiziqish yo'qoladi. Agar siz kompozitsiyaga o'ylangan va hisob-kitob bilan yondashsangiz, unda qo'pol xatolarga o'rin bo'lmaydi.

Qalamtasvirda yetuk kompozitsiya asarlarni yaratish rassomdan katta kuzatuvchanlik, narsaning o'ziga qarab rasm ishlash malakalarini, shu yuzada qo'llaniladigan qonun va qoidalarga rioya qilgan holda, albatta qalam bilan ishlashdagi mahorat va tajribani talab qiladi. Bularning barchasiga yetishish uchun qiziquvchanlik, nazariy bilim va tajribani orttirish uchun esa uzluksiz mashqlar qilib borish kerak. Faqat shundagina yetarli mahorat va bilimga ega bo'lishi mumkin. Rasm chizish asoslarini o'rganish, narsaning o'ziga qarab bosqichma-bosqich tarzda tasvirlash printsipida qurilgan. Tasviriy san'at o'qituvchining yetuk malakaga ega bo'lishiga nafaqat amaliy bilimlarni o'zlashtirgan bo'lishi, balki tasvirlash san'atining nazariy tayyorgarligining puxtaliliga bog'liqdir ham. Mazkur mavzuga bag'ishlangan ilmiy-nazariy nuqtai nazarda olib borilgan ishlarga ko'ra qalamtasvir bilan shug'ullanish o'zining nazariyasiga tayangan holda amaliy dasturlarini, shuningdek rasm ishlash qoidalarining ishlab chiqilishini amalga oshira olgan. Oddiydan murakkabga o'tish printsipiga asoslanib qalamtasvirda ishlash yo'llari. Alohida ta'kidlab o'tilishi kerak narsa bu, qaysi davrda bo'lishidan qat'iy nazar tasviriy san'atning rivojlangan eng yirik cho'qqisi, uni ilmiy asoslangan, mukammal ishlab chiqilgan metodlarida hamda nazariy bilimlar bilan amaliy faoliyatining uyg'unlashgan davrida o'z aksini topgan desak mubolag'a bo'lmaydi.

Foydalanilgan adabiyotlar

1. Komoldinov S. QALAMTASVIR MASHG'ULOTLARIDA KOMPOZITSIYANING AHAMIYATI //INTERNATIONAL SCIENTIFIC AND PRACTICAL CONFERENCE on the topic: "Priority areas for ensuring the continuity of fine art education: problems and solutions". – 2023. – T. 1. – №. 01.\
2. Komoldinov S., Boboxonova M. IJODIY MANZARALAR CHIZISH BO'YICHA AMALIY VA NAZARIY TAVSIYALAR //Евразийский журнал академических исследований. – 2023. – Т. 3. – №. 3 Part 3. – С. 161-163.

3. Jomoldin o'g'li K. S. RANGTASVIRDA MANZARA ISHLASHNING AMALIY AHAMIYATI //International Conference on Research Identity, Value and Ethics. – 2022. – C. 101-104.
4. Sirojiddin K., Dildora T. JONAJON OLKAM MAVZUSIDA MANZARA CHIZISH BOYICHA AMALIY TAVSIYALAR //BARQARORLIK VA YETAKCHI TADQIQOTLAR ONLAYN ILMIIY JURNALI. – 2022. – C. 58-61.
5. O'G'Likomoldinov S. J., Abdirasilov S. F. ON THE INTEGRITY OF ILLUSTRATION IN PAINTING LESSONS AND ITS RELATIONSHIP WITH COMPOSITION ACTIVITY //Экономика и социум. – 2023. – №. 3-2 (106). – С. 168-171.
6. Jomoldin o'g'li K. S. Methods of Increasing the Efficiency of Drawing Lessons //Best Journal of Innovation in Science, Research and Development. – 2024. – T. 3. – №. 3. – С. 285-288.
7. Komoldinov Sirojiddin Jomoldin o'g'li, Sattarov Farhod Islomovich, Techniques and Methods of Creating Fine Art Works, American Journal of Language, Literacy and Learning in STEM Education (2993-2769) T 2.B 269-271
8. Rakhimov, K. (2023). THE ROLE OF PORTRAIT ARTISTS IN FINE ARTS. Models and methods in modern science, 2(2), 13-19.
9. oglu Nabiyeu, B. A. Talabalarda kompozisiya tuzish va tasvirlash mahoratlarini takomillashtirishda shakllarni masofada ko'rish texnologiyalarini rivojlantirish.
10. Boltaboyev A. BO'LAJAK O'QITUVCHINING KASBIY-PEDAGOGIK IJODKORLIGINI RIVOJLANTIRISH SHART-SHAROITLARI //INTERNATIONAL SCIENTIFIC AND PRACTICAL CONFERENCE on the topic: "Priority areas for ensuring the continuity of fine art education: problems and solutions". – 2023. – T. 1. – №.
11. Badirdinov D.Sh. Tasviriy san'at darslarini boshqa o'quv fanlari bilan bog'lanishi. Namangan davlat universiteti ilmiy axborotnomasi. 2021-yil 1-son
12. Adhamjon o'g'li, O. M. (2024). BOLALARNING TASVIRIY FAOLIYATLARINI RIVOJLANTIRISH, USLUB VA YO 'NALISHLARI, SINFDA

TASVIRIY FAOLIYATNI TASHKIL ETISH. Новости образования: исследование
в XXI веке, 2(20), 115-121.

MEDIA SAVADXONLIGINI O'QITISH METODLARI

Muhammadjonova Maftunaxon Rustamjon qizi

Namangan davlat pedagogika instituti

"Maktabgacha ta'lim" sirtqi yo'nalishi

S MTM-CU-24 guruh talabasi

***Annotatsiya.** Ushbu maqola mediasavodxonlik fani va uning ahamiyati, fanni o'qitishda samarali bo'lgan vositalar va metodlar haqidagi fikr-mulohazalardan iborat.*

***Kalit so'z:** media, aura, kommunikatsiya, innovatsiya, globallasuv, ijtimoiy tarmoq*

Media savodxonligi – shaxsning ommaviy axborot vositalaridagi turli axborotlarni tahlil qilish, ulardan samarali foydalanish va ularni mustaqil ravishda tushunish qobiliyatini ifodalovchi tushunchadir. Bu tushuncha dastlab 20-asr o'rtalarida paydo bo'lgan bo'lsa-da, ommaviy axborot vositalarining o'sishi va internetning keng yoyilishi natijasida 21-asrda ayniqsa muhim ahamiyat kasb etdi. Media savodxonligi nafaqat texnik jihatlarni, balki madaniy va axloqiy asoslarni ham o'z ichiga oladi.

1. Media savodxonligining ahamiyati: Globalizatsiya va raqamli texnologiyalarning rivojlanishi bilan media savodxonligi hozirgi jamiyatda eng muhim ko'nikmalardan biriga aylangan. Bu nafaqat so'z erkinligi, balki axborot xurujlariga qarshi himoya, haqiqatni yolg'ondan farqlash va tanqidiy fikrlash qobiliyatlarini rivojlantiradi. O'zbekiston kabi rivojlanayotgan davlatlarda media savodxonligi o'quvchilarning axborot oqimida yo'qolib qolmasdan, ongli va to'g'ri qarorlar qabul qilishida yordam beradi. Shuningdek, jamiyatda axborotning noto'g'ri talqin qilinishining oldini olish uchun ham bu muhimdir.

2. Media savodxonligining asosiy komponentlari: Media savodxonligi bir nechta asosiy komponentlardan tashkil topgan: Kritik fikrlash – Bu komponent shaxsga media orqali berilgan axborotni tahlil qilish, baholash va uning ishonchliligini tekshirish qobiliyatini oshirishga yordam beradi.

Axborotning ishonchliligini tekshirish – Foydalanuvchi har qanday axborotni qabul qilishdan oldin uning manbasini, faktlarni va mantiqiy bog'liqlikni tekshiradi.

Media turlari bilan ishlash – O'quvchilar gazeta, jurnal, televideniye, internet va ijtimoiy tarmoqlar kabi turli media formatlari bilan ishlashni o'rganishlari kerak.

Axloqiy va madaniy ko'nikmalar – Media savodxonligi o'quvchilarga axborot bilan ishlashda mas'uliyat va axloqiy me'yorlarga rioya qilish, shuningdek, boshqalarning madaniy qarashlariga hurmat bilan qarash qobiliyatini o'rgatadi.

Global va lokal kontekstdagi ahamiyati shundaki, bugungi kunda media savodxonligi xalqaro miqyosda ham dolzarb hisoblanadi. Bir tomondan, ijtimoiy tarmoqlardagi dezinformatsiyalar butun dunyo bo'ylab axborot xavfsizligiga tahdid solmoqda. Shu sababli, ko'plab mamlakatlar ta'lim tizimida media savodxonligini rivojlantirishni muhim deb biladi. O'zbekistonda ham axborot va media savodxonligi bo'yicha dasturlar tashkil etilib, aholining har bir qatlami axborot bilan to'g'ri ishlash ko'nikmalarini egallashiga yordam bermoqda. Bu esa, axborotning ommaviy talqini jarayonida mamlakatning o'ziga xos axloqiy va madaniy qadriyatlarini himoya qilish uchun ham muhimdir.

A. An'anaviy ta'lim metodlari.:

- Nazariy yondashuv – Media savodxonlikka oid nazariy bilimlarni o'quvchilarga yetkazish uchun darsliklar, maqolalar va boshqa matnli materiallardan foydalanish mumkin. Ushbu yondashuvda o'quvchilarga media savodxonligi haqida nazariy ma'lumot beriladi, ular media bilan qanday ishlashlari kerakligi, dezinformatsiya va asossiz axborotlarni qanday aniqlashni o'rganadilar.

- O'qituvchi ma'ruzasi – An'anaviy darslarda o'qituvchi tomonidan mavzuni taqdim etish asosiy o'rinni egallaydi. Bu usulda o'qituvchi media savodxonligining ahamiyati, qoidalari va media bilan ishlash madaniyati haqida tushuntiradi.

Ma'ruzalar ko'proq nazariy axborotga asoslangan bo'lib, o'quvchilar mavzu haqida umumiy bilimga ega bo'lishadim

- O'quv materiallari va darsliklar – O'quvchilarga media savodxonlikka oid turli darsliklar va adabiyotlarni o'qitish orqali mustahkam nazariy bilim berish mumkin. Masalan, OAVdagi materiallarning turli ko'rinishlari, ularning tahlili va media o'yinlari orqali tushuntirish usullari ishlatiladi.

B. Interaktiv metodlar:

-Rol o'ynash va vaziyatli o'yinlar – O'quvchilarga turli media rollarini (masalan, jurnalist, bloger, o'quvchi) ijro ettirish orqali ular axborot oqimi va media vositalarining qanday ishlashini tushunib olishadi. Rol o'ynash jarayonida o'quvchilar o'zlarini real hayotdagi media vaziyatlariga solishtirib ko'rishlari va muammolarni hal qilish uchun axborotdan foydalanish usullarini o'rganishlari mumkin.

-Texnologiyalardan foydalanish – Kompyuterlar, interaktiv doskalar, internet resurslari va ijtimoiy tarmoqlar orqali ta'lim jarayoniga media vositalarini qo'shish mumkin. Ushbu usulda o'quvchilar turli media manbalar bilan ishlashni, videolar, podkastlar va infografikalar orqali axborotni qanday tahlil qilishni o'rganadilar.

-Guruhli muhokamalar va munozaralar – Media savodxonligi darslarida o'quvchilarni guruhlariga bo'lib, turli mavzularda o'z fikrlarini bildirish va boshqalarning fikrlarini tanqidiy baholash uchun imkoniyat yaratish. Bu usul o'quvchilarning tahliliy fikrlashini rivojlantiradi.

C. Amaliy mashg'ulotlar va seminarlar.

Amaliy topshiriqlar – O'quvchilarga turli media loyihalar (blog postlar, maqolalar yozish, axborotli videolar tayyorlash) topshirish orqali ularning ijodiy fikrlashi va mustaqil ishlash ko'nikmalarini rivojlantirish. Masalan, ulardan yangilik yaratish, biror hodisani yoritish, yoki ijtimoiy tarmoqlar uchun post tayyorlash talab qilinishi mumkin.

Turli mavzularda guruhli loyihalar – Media savodxonligi bo'yicha guruhli loyihalarni amalga oshirishda har bir o'quvchiga o'ziga xos rol beriladi, masalan,

tahlilchi, yozuvchi yoki grafik dizayner. Shu tariqa, o'quvchilar hamkorlikda ishlash va turli fikrlarni birlashtirish ko'nikmasini rivojlantiradilar.

Badiiy va hujjatli filmlar tahlili – Media savodxonligini o'rgatish jarayonida badiiy va hujjatli filmlar orqali o'quvchilarga axborotni qanday tahlil qilish va undagi tasvirlarni tushunish usullarini o'rgatish mumkin. Filmlar yordamida axborotni vizual tarzda qanday tarqatish mumkinligi va axborotni qanday tushunish kerakligi o'rgatiladi.

D.Media savodxonligini baholash metodlari.

Testlar va nazorat ishlar – O'quvchilarni o'rgangan bilimlari va ko'nikmalari asosida test sinovlari orqali baholash. Bu usulda o'quvchilarning media savodxonligi darajasi aniqlanadi, masalan, haqiqat va yolg'onni farqlash, axborot manbalarini baholash kabi bilimlarni sinovdan o'tkazish.

Loyihaviy baholash – O'quvchilarga mustaqil yoki guruhviy loyihalar topshirish orqali baholash. Bu loyihalar ularning yaratgan axborot materiallari, masalan, blog, videolavha yoki maqola shaklida bo'lishi mumkin.

Amaliy baholash va kuzatuv – Media savodxonligi o'quv jarayonida o'qituvchi tomonidan o'quvchilarning ishlash jarayoni kuzatiladi va baholanadi. O'quvchilarning tahlil qilish, media bilan ishlash, axborotni baholash va yaratish qobiliyatlari o'qituvchining bevosita kuzatuv ostida baholanadi.

Media savodxonligini o'rgatish zamonaviy ta'limning ajralmas qismiga aylanmoqda. Axborot oqimi va ijtimoiy tarmoqlar hayotimizning barcha jabhalariga kirib kelgani sababli, har bir fuqaro tanqidiy fikrlash qobiliyatiga ega bo'lishi zarur. O'zbekistonning global axborot makoniga kirishi media savodxonlikning dolzarbligini yanada oshirmoqda, shuning uchun bu yo'nalishda samarali ta'lim usullarini rivojlantirish muhim. Maqolada ko'rib chiqilgan turli ta'lim usullari o'quvchilarning media savodxonligini oshirishda qanchalik muhim ekanini ko'rsatadi. An'anaviy yondashuvlar orqali asosiy nazariy bilimlar berilsa, interaktiv va amaliy mashg'ulotlar ularga real hayotdagi axborot oqimi bilan ishlash ko'nikmalarini shakllantirishga yordam beradi. Baholash usullari esa o'quvchilarning rivojlanishini aniqlash va ularning bilim darajasini baholash imkonini beradi. Shuningdek, media bilan ishlash madaniyati va axloqiy

me'yorlarni e'tiborga olish orqali ularni ijtimoiy mas'uliyat hissiga yo'naltirish mumkin.

Kelajakda media savodxonligini o'qitish metodlarini takomillashtirish, yangi texnologiyalardan keng foydalanish va ta'lim jarayoniga innovatsion usullarni kiritish zarur bo'ladi. Bu esa o'quvchilarning faqatgina bilimini oshirish bilan cheklanmay, balki ularning atrof-muhitni mustaqil va tanqidiy tahlil qilish qobiliyatini shakllantiradi. Shu sababli, media savodxonligi nafaqat bugungi kunning dolzarb mavzusi, balki kelajakdagi barqaror jamiyatni shakllantirishda muhim omil hisoblanadi.

Ushbu metodik yondashuvlar o'quvchilarga nafaqat media bilan ishlashda ishonchli bilim va ko'nikmalar beradi, balki ularning mustaqil fikrlash va axborotni chuqurroq tahlil qilish qobiliyatini ham rivojlantiradi.

Adabiyotlar ro'yxati:

1. Potter, W. James. Media Literacy. SAGE Publications, 2018.
2. Silverblatt, Art. Media Literacy: Keys to Interpreting Media Messages. Praeger, 2008.
3. Buckingham, David. Media Education: Literacy, Learning, and Contemporary Culture. Polity, 2003.
4. Thoman, Elizabeth, and Jolls, Tessa. Literacy for the 21st Century: An Overview and Orientation Guide to Media Literacy Education. Center for Media Literacy, 2005.
5. Livingstone, Sonia. Media Literacy and the Challenge of New Information and Communication Technologies. International Communication Gazette, vol. 63, no. 2-3, 2001, pp. 5-14.
6. "Digital Media Literacy in Education." UNESCO Institute for Lifelong Learning, unesco.org.
7. O'zbekiston Respublikasi Prezidenti Shavkat Mirziyoyevning "Yoshlarga oid davlat siyosatini takomillashtirish to'g'risida"gi qarori, 2021 yil.
8. "Media va axborot savodxonligi bo'yicha milliy qo'llanma." O'zbekiston Respublikasi Axborot va ommaviy kommunikatsiyalar agentligi, 2022.

9. "Media va axborot savodxonligi o'qituvchilari uchun yo'riqnoma." UNESCO Toshkent vakolatxonasi, 2020.

10. Hobbs, Renee. Digital and Media Literacy: Connecting Culture and Classroom. Corwin, 2011.

KUZ MANZARASI KOMPOZITSAYA ISHLASHNING O'ZIGA XOS XUSUSIYATLARI

Sattarov Farhod Ismoyilovich

Namangan davlat pedagogika inistituti o'qituvchisi

Annotatsiya: Ushbu maqolada manzara janri va uning o'ziga xos jihatlari, ijodiy asar yaratish uchun material tayyorlash texnologiyalari, manzara ishlashning o'ziga xos xususiyatlari taxlil qilinib yoritib berilgan.

Kalit so'zlar: Manzara janri, kolorit, Mato-xolst, grunt, yelim, shpatel, moybo'yoq, eskiz, natura, surtmalar, yorug'lik va soya, rang, tus, kontras.

Abstrac: In this article, the landscape genre and its specific aspects, the technologies of material preparation for creating a creative work, and the specific features of landscape work are analyzed and highlighted.

Key words: Landscape genre, color, Canvas, primer, glue, spatula, watercolor, sketch, nature, smears, light and shade, color, hue, contrast.

Mamlakatimizda mustaqillik yillarida badiiy ijodning boshqa turlari qatori tasviriy san'at rivojiga ham alohida e'tibor qaratilmoqda. Ayni vaqtda jadal sur'atlar bilan rivojlanayotgan davrning o'zi tasviriy san'atni yanada taraqqiy ettirish, uning bugungi kundagi o'rni va mavqeyini oshirish har bir mutaxasis va o'sib kelayotgan yosh avlodning oldida turgan ulkan vazifa hisoblanadi. Chunki tasviriy san'at turlari insonning badiiy-estetik didi keng shakllantiradi, rivojlantiradi hamda uning ma'naviyatini boyitadi. San'at qaysi ko'rinishda bo'lmasin kishilarning his-tuyg'usiga, ruhiyatiga ta'sir etuvchi ma'naviy go'zallik, ezgulik sifatida namoyon bo'ladi. Bu xususiyat manzara janri uchun ham

xosdir. "Oltin kuz" asosidagi mavzuli kompozitsiyasini eskizini tayyorlab, uni kompozitsiyasining aniq belgilab olganimizdan so'ng, eskizni mato ya'ni holstga tushirish ishlarini boshlaymiz.

Mato-xolst rangtasvir ishlash uchun eng qulay an'anaviy ashyodir. Tasvirning xolstga tushurishda avvalo xolstni gruntlash zarur. Gruntlash bir nechta talablarga javob berishi kerak: ya'ni mato teshiklarini berkitishi, yorilmasligi, egiluvchanlik xususiyatiga ega bo'lishi, sath bir xil qalinlikda yopilishi, bo'yoqning rangiga ta'sir etmasligi, chizish holatlarida saqlanishi lozim. Gruntlash, uning tarkibiy qismining har bir rassom yaxshi o'zlashtirishi, uni amalda qo'llay olishi muhim ahamiyatga ega. Matoning gruntlash jarayonini bir nechta usullari mavjud. Duradgorlik elimidan foydalanilganda, elim bir necha soat sovuq suvga solib qo'yilishi kerak. Keyin uni kichikroq idishga bo'ktirilgan suvli elim solinib, bu idish kattaroq bo'lgan suvli idishga solib olovda qaynatiladi. bu holatda katta idishdagi suv qaynab, yelimli idish olov tegmay isib, yelim eriydi. eritish jarayonida uni yog'och cho'p bilan aralashtirib turish kerak. Eritilgan elim idishda sovutiladi. Qaymoq quyuqligida shpatel yordamida mato sathiga surtish mumkin. Shpatel bilan surtilib, mato teshiklarini yopishda elimning barcha sathda yupqa qalinlikda yopishiga e'tibor berish kerak. Qattiq yungli kiyim yoki poyafzal cho'tkasi yordamida ham bu jarayonni bajarish mumkin. Elim surtish jarayoni yakunlangach, ona sharoitida quritiladi. Mato sathi quritilgach, kichik raqamli qush qog'oz yordamida ishqalib tekislanadi. So'ngra ikkinchi elim surtish jarayoni oldingidek bajariladi. Keyingi jarayonda elimga oq sink kukuni aralashtirilib, emulsiya hosil qilinib bo'yaladi.

"Oltin kuz" asosidagi kompozitsiyasini eskizini matoga tushirib uni moybo'yoq bilan ishlashga kirishiladi. Bizning asosiy niyatimiz kuz faslining go'zalligini tasvirlash. Buning uchun ranglarning o'ziga xos xususiyatlaridan foydalaniladi. Rangtasvirni eng asosiy ifoda vositasi – bu rang. Rassomning g'oyaviy niyati hamda tasvir jarayonida kayfiyatiga muvofiq ravishda manzarada ranglar yorqinlashishi, nur va havo yetakchilik qilishi, bu orqali tasvir jarayonida rassom ruhiy holatidagi ko'tarinkilik, hayotsevarlik va kelajakka ishonch tuyg'ulariga ishora qilinishi mumkin. "Oltin kuz" manzarasida xuddi shu

tavsiyalarga amal qilindi. Kuz faslini bunday tasvirlash ancha murakkab jarayon hisoblanadi. Chunki kuz fasli doimo insonga mayuslik kayfiyatini berishini ruxshunoslar e'tirof etishadi. Tasvirlanayotgan ob'ektlarning quyosh nurlari yoritib turibdi. Bu esa tasvirning yorqinlashishiga sabab bo'ladi. Rang borasida so'z ketganda shuni unutmaslik kerakki soyalar ham rangli bo'ladi. Biz manzarada bir rangning nur va soya hisobiga tuslanishini ko'ra olishi va shunga muvofiq aks ettira olishini nazarda tutgan holda ishlaymiz.

Manzara rangtasvirida berilayotgan rang surtmalari rassom niyatini amalga oshirishda muhim ahamiyat kasb etadi. Ishlash jarayonida ranglar munosabatini naturada ko'rilgandek tasvirlanadi. Bajarilgan etyudlar yordamida ranglarning o'zaro munosabatini aniqlashda manzara ob'ektlarining yorug'lik va soya ta'siridagi o'zgarishlarini turlicha plandagi ko'rinishlarda kuzatish, o'zaro qiyoslash yaxshi samara berdi. Shu bilan birga manzara koloriti ham doimo diqqat e'tiborda bo'ladi. Uning koloriti yorqin bo'lishiga erishiladi. Kolorit manzara chizish jarayonida rassom e'tibor qaratishi zarur bo'lgan eng muhim jihatlaridan hisoblanadi. Kolorit manzarada badiiy obrazning emotsional ifodaviyligini ta'minlaydigan vositalardan biridir, ranglarning o'zaro uyg'unligiga ko'ra u iliq yoki sovuq, yorug' yoki qorong'u bo'lishi, shuningdek xotirjamlik yoki bezovtalikni ifodalashi mumkin. Bizning manzaramizda kolorit iliq, shu bilan birga xotirjamlik kayfiyatini berishi lozim. Rassomlikda ma'lumki iliq ranglar jo'shqinlikni, sovuq ranglar xotirjamlikni beradi. Shuning uchun biz kontrastlik qonuniyatlaridan foydalanamiz. Kontrast so'zi "teskari", "qarama-qarshi" degan ma'noni bildiradi. Kontrastlik haqida rus rassomi va olimi N.Volkov –"Umuman olganda, kontrast, asarda ranglarni bir-biriga qarshi qo'yish musavvirlarning asosiy uslubidir" –deydi.

Umuman, tasviriy san'at asarini qabul qilishdagi o'ziga xoslikdan kelib chiqilsa, kartina avvalo qismlari orqali emas, balki butunligicha idrok etilishi kerak. Shunga ko'ra, manzaradagi kontrastlikning koloritga bo'ysundirildi. Manzaraning ishlash davomida kuz faslini ranglar vositasida o'z g'oyamizni amalga oshirish, kuz fasli haqidagi his-tuyg'ularimizni, uning go'zalligi, betakrorligini ko'rsatishga erishamiz va manzaramizda umumiy tus va rangdagi uyg'unlik, birlikning bo'lishiga xarakter qilamiz. Agar manzarada umumiy tus va rangdagi

uyg'unlik, birlikning yo'qligi bir necha xil rang-tus holatlarini yuzaga keltiradi. Bunday asar tabiat go'zalligini ifodalay olmaganidek, tomoshabin tuyg'ulariga ham ta'sir etolmaydi. Rassomning asosiy g'oyasi uning aziz tabiatni sevish, shu tabiat bilan quvonish va faxrlanish hissini qo'llab-quvvatlaydilar. Bunda muallifning axloqiy va estetik mavqeyi ayniqsa yaqqol namoyon bo'ladi.

Tasviriy san'at asarlarida, jumladan, manzara janrida yaratilgan asarlarda rassomning borliqdan olgan ta'surotlari, voqelikka g'oyaviy-hissiy munosabati ham aks etadi. Tabiat manzaralari tasvirida rassomning dunyoqarashi, tabiatni idrok etishining ijtimoiy-tarixiy, milliy va uslubiy hususiyatlari o'z ifodasini topadi.

Foydalanilgan adabiyotlar

1. Komoldinov, S., & Sattarov, F. (2024). Ijodiy asar yaratish bo'yicha metodik tavsiyalar. *Scientific-theoretical journal of International education research*, 2(1), 42-46.
2. Jomoldin o'g'li, K. S. (2024). Methods of Increasing the Efficiency of Drawing Lessons. *Best Journal of Innovation in Science, Research and Development*, 3(3), 285-288.
3. Komoldinov, S. (2023, December). QALAMTASVIR MASHG'ULOTLARIDA KOMPOZITSIYANING AHAMIYATI. In *INTERNATIONAL SCIENTIFIC AND PRACTICAL CONFERENCE on the topic: "Priority areas for ensuring the continuity of fine art education: problems and solutions"* (Vol. 1, No. 01).
4. Komoldinov, S., & Boboxonova, M. (2023). IJODIY MANZARALAR CHIZISH BO'YICHA AMALIY VA NAZARIY TAVSIYALAR. *Евразийский журнал академических исследований*, 3(3 Part 3), 161-163.
5. O'G'likomoldinov, S. J., & Abdirasilov, S. F. (2023). ON THE INTEGRITY OF ILLUSTRATION IN PAINTING LESSONS AND ITS RELATIONSHIP WITH COMPOSITION ACTIVITY. *Экономика и социум*, (3-2 (106)), 168-171.
6. Komoldinov, S., & Boboxonova, M. (2023). IJODIY MANZARALAR CHIZISH BO'YICHA AMALIY VA NAZARIY TAVSIYALAR. *Евразийский журнал академических исследований*, 3(3 Part 3), 161-163.



7. Sirojiddin, K., & Dildora, T. (2022). JONAJON OLKAM MAVZUSIDA MANZARA CHIZISH BOYICHA AMALIY TAVSIYALAR. *BARQARORLIK VA YETAKCHI TADQIQOTLAR ONLAYN ILMYIY JURNALI*, 58-61.
8. Rakhimov, K. (2023). THE PLACE OF GRAPHICS IN THE FINE ARTS. *Solution of social problems in management and economy*, 2(2), 5-8.
9. Rakhimov, K. (2023). THE ROLE OF PORTRAIT ARTISTS IN FINE ARTS. *Models and methods in modern science*, 2(2), 13-19.
10. oglu Nabiyeu, B. A. Talabalarda kompozisiya tuzish va tasvirlash mahoratlarini takomillashtirishda shakllarni masofada ko'rish texnologiyalarini rivojlantirish.
11. Boltaboyev A. BO'LAJAK O'QITUVCHINING KASBIY-PEDAGOGIK IJODKORLIGINI RIVOJLANTIRISH SHART-SHAROITLARI //INTERNATIONAL SCIENTIFIC AND PRACTICAL CONFERENCE on the topic: "Priority areas for ensuring the continuity of fine art education: problems and solutions". – 2023. – T. 1. – №.
12. Badirdinov D.Sh. Tasviriy san'at darslarini boshqa o'quv fanlari bilan bog'lanishi. Namangan davlat universiteti ilmiy axborotnomasi.
2021-yil 1-son
13. Adhamjon o'g'li, O. M. (2024). BOLALARNING TASVIRIY FAOLIYATLARINI RIVOJLANTIRISH, USLUB VA YO'NALISHLARI, SINFDA TASVIRIY FAOLIYATNI TASHKIL ETISH. *Новости образования: исследование в XXI веке*, 2(20), 115-121.

MUSIQANING INSON HAYOTIDAGI O'RNI VA AHAMIYATI

Po'latjonova Intizora Nazirjon qizi

Namangan davlat pedagogika instituti Aniq va tabiiy fanlar fakulteti

Musiqqa ta'limi yo'nalishi 1-bosqich talabasi

Tel: +998 50 702 75 57, E-mail: intizorimpolatjonova@gmail.com

***Annotatsiya.** Ushbu maqola musiqa san'atining inson hayotidagi o'рни va ahamiyati, uning shaxs dunyoqarashini kengaytirishi, ruhiy va ma'naviy ozuqa olishidagi roli borasidagi fikr-mulohazalardan iborat.*

***Kalit so'zlar:** dunyoqarash, obraz, kompozitor, tafakkur, reabilitatsiya*

Musiqa inson hissiy kechinmalari, fikrlari, tasavvur doirasini, musiqiy tovushlar izchilligi yoki majmuyi vositasida aks ettiruvchi san'at turi. Uning mazmuni o'zgaruvchan, ruhiy holatlarni ifodalovchi muayyan musiqiy badiiy obrazlardan iborat. Musiqaning odam ongi va hissiyotiga ta'sir etishning ajoyib kuchi, ruhiy holatlarga hamohangligidir. Musiqa bu go'zallik demakdir. Inson hayotida musiqaning ro'li nihoyatda katta. Insoniyat paydo bo'libdiki, musiqaga ehtiyoji bor. Ibtidoiy jamoa tuzumidan hozirgi davrga qadar musiqa turlari hayot tarziga qarab o'zgarib kelgan. Inson musiqa eshitsa beixtiyor musiqaga mos harakatlar, raqs harakatlarini bajara boshlaydi. Bekorga onalar go'daklarini alla aytib uxlatishmaydi, go'dak alla eshtib uxlab qoladi. Bundan kelib chiqib aytamizki, musiqa inson ruhini allalovchi mo'jiza. Musiqa san'ati paydo bo'lgandan boshlab bugungi kungacha ikki yo'nalishda rivojlangan. Birinchi yo'nalish xalq musiqa ijodi. Ikkinchi yo'nalish esa kompozitorlik ijodi. Ibtidoiy jamoa tuzumi davrda yashagan odamlar tabiatdagi musiqiy shovqin tovushlarini farqlay bilganlar, kuylashni o'rganganlar, dastlabki cholg'u sozlarini yaratganlar. Hozirgi kungacha bu sozlar takomillashgan ulardagi ijro uslublari ham rivojlanib boyigan. Xalq orasidagi musiqiy qobilyatlarga ega bo'lgan kishilar ajoyib musiqa asarlarni yaratib musiqa san'atini boyitganlar. Har bir xalqning o'z musiqa san'ati bor. Boshqa san'at turlari bilan bir qatorda musiqa ham xalq ma'naviy taraqqiyotining ko'zgusi hisoblanadi. Musiqa san'ati asarlarida xalqning hayoti turi davrlaridagi ijtimoiy turmushi, urf odatlari, axloqi haqidagi qarashlar o'z aksini topgan. Har bir zamonda insoniyat musiqani o'ziga moslashtirib keldi. Shuning uchun musiqani har kim o'zicha har hil tushunadi. Ilk musiqa namunalari ham insonning mehnat faoliyati asosida kelib chiqqan. Undan tashqari har xil marosimlarda ham musiqa yetakchi o'rinda bo'lgan. Misol uchun to'y marosimlari, udum va an'analari turli bayramlar. Bayramlarimiz esa musiqa sadolarisiz o'tmaydi. Kimdur uchun musiqa bu oddiy

tovushlar yig'indisi, kimlardur uchun esa fizik xodisa namunasi, kimdur uchun hayotini ajralmas bir qismi bo'lib xizmat qiladi. Uning hayotimizdagi o'rni beqiyos. Hech bir qalb yo'qki musiqa uning eshiklarini ochib kira olmagan bo'lsa. Qadimda odamlar yirtqich hamda yovvoyi hayvonlarni ovlashda va ularni qo'lga kiritishda ham musiqa sadolaridan foydalanishgan.

Musiqani yana bir xususiyati bor bevosita insoni raqsga tushishga undaydi. Musiqa o'zining betakror tabiati bilan yoshlarning ma'naviy dunyosiga katta ta'sir etish kuchiga ega. San'ati yo'lga kirgan yosh yigit va qizlar musiqaning sirlarini o'rganyaptilar. Zero kuy va ohang ta'sirida kishida hissiyot olamining o'sishi idrok va tafakkurning shakllanishi, ezgulikga intilish, go'zallikni sevish, ona tabiatni asrash, jonajon vatan ravnaqi uchun xizmat qilish istagini ilgari surib kelmoqda. Avlod bola so'zining ko'pligi. Arabcha valad ma'nosini bildiradi[1]. Avlod sulolar ketma-ketligidir. Respublikamizning barcha ilm dargohlarida turli fanlar qatori musiqa to'garaklari musiqa darslari ham olib boriladi. Millat va jamiyat hozirga davrda o'zining porloq istiqboli hamda ertangi kuni uchun muayyan tarzda ijtimoiy qulay muhit va taraqqiyot uchun zamin yaratish, kelgusi avlodlar, o'z farzandlarini taqdiri uchun qayg'urar ekan ularni amalga oshirish, rivojlantirishga va taraqqiy ettirish uchun muayyan sohaga katta e'tibor qaratadi. Yuksak marra va maqsad uchun harakat qilishda samarali va to'g'ri yo'lni tanlay bilish va undan yuqori darajada foydalanish natijaning mukammal hamda to'la-to'kis tarzda amalga oshishini ta'minlaydi. O'zbekiston Respublikasining Prezidentining 2022-yil 2-fevraldagi “Madaniyat va san'at sohasini yanada rivojlantirishga doir qo'shimcha chora tadbirlari to'g'risida”gi PQ 112-sonli qarori davlat ta'lim standartlarining joriy etilganligini musiqa madaniyati o'qtuvchilarining zimmasiga katta mas'uliyat yuklaydi.[2] Davlat ta'lim standartida ko'rsatib o'tilgach musiqa madaniyati mashg'ulotlarida o'zbek milliy musiqa san'atiga alohida ahamyat berilgan mahalliy uslubiy yo'nalishlardagi qo'shiqlarni ijro etish xalqona yo'lda yaratilgan allalar, laparlar va yo'llarni kuylashga hamda tinglashga keng o'rin berilgan. Bunda avvalo ta'lim va tarbiyani rivojlantirish sog'lom turmush tarzi va ilm fan inovatsiyalarni taraqqiy ettirish musiqani rivojlantirish asosiy ustunlari bo'lib xizmat qilishi lozim. Yurtboshimiz Shavkat Mirziyoyevning “Musiqani san'ati faoliyatini yuksaltirish

chora tadbirlari to'g'risida"gi qarori bizlar uchun ham faxr ham quvonchdir. Bundan quvongan yosh avlod va ularga murabbiylik qilayotgan pedagoglarning imkoniyatlari yanada kengayadi bajarayotgan ishidan unum topdi. Bolalarni tabiatni sevishtirishga kattalarni hurmat qilishga mehnatsevarlikga undovchi kuy qo'shiqlari musiqa madaniyati darsida o'rganilgan har bir qo'shiqqa asos bo'la oladi yoki boshqacha aytganda ta'lim muassalari sinfdan tashqari musiqa to'garaklari faoliyat zaminida va unda o'rgatilgan qo'shiqlarning mazmunini yuqoridagi sifatlar bilan bog'lab o'quvchi yoshlarni tarbiyalash mumkin. Mamlakatimizda 2020-yil 25-dekabrda yurtimiz yoshlari hayotida o'chmas iz qoldirgan hamda katta ijtimoiy o'zgarishlarga g'ayrat va shijoatga qo'shgan kun ya'ni Respublika Yoshlar forumi bo'lib o'tgan kun bo'ldi.

Tarixiy taraqqiyot shuni isbotladiki jamiyat va davlat barqarorligi hamda adolatli boshqaruv asosini tenglik va oshkorlik halollik asosida amalga oshiriladigan, jamiyat a'zolarining o'zlari ovozlari asosida munosib deb bilgan insonlarini saylash tizimi orqaligina erishish mumkin. Shu bilan bir qatorda mamlakatimiz rahbari boshchiligida o'tkizalayotgan ko'plab videoselektrlar va anjumanlarda ham yoshlarning ijtimoiy faolligini oshirish ular bandligini ta'minlash va bo'sh vaqtini mazmunli tashkil etish ularda daxldorlik hissini shakllantirish masalalari kun tartibida asosiy vazifalar sifatida belgilangan. Musiqa asarlarini ko'rgazma vositalari orqali idrok etish katta imkoniyatlarga egadir. Eslab qolishda ko'rgazmalilikning o'zi emas, balki ularning nutq va amaliy faoliyat bilan birlashtirilishi eng yuqori samaradorlikka ega bo'ladi. Bu o'qitish metodlarining optimal birikmasini ishlash zarurligidan dalolat beradi. Ana shu aytilganlarga ko'ra bilishning o'qitish jarayonidagi yakka tarzda yo'lini hissiy hamda nazariy bilishning haqiqiy birligi sifatida rejalashtirish va tashkil etish kerak. Musiqa mashg'ulotida o'qitishning ko'rgazmali metodlarini qo'llash optimallik mezonlariga muvofiq kelishligi uchun musiqa o'qituvchisi ularni tanlayotganda bir qator talablarga rioya qilishi kerak.

Umumta'lim maktablarida faoliyat ko'rsatayotgan har bir pedagoglarning asosiy vazifalari o'quvchilarga mashg'ulot jarayonida bilim berishdan iborat bo'lsa, shu bilan birga musiqiy va maqsadga yo'naltirilgan tarbiyaviy sinfdan tashqari

tadbirlarni tashkil etishdan ham iboratdir. Ta’lim maskanlarida o’tkaziladigan tadbirlar va ularning tashkilotchilari bo’lmish pedagoglar (musiqa o’qituvchisi) ning asosiy maqsad vazifasi milliy qadriyatlarimizni te’ran anglagan holda tashkil etishdan iboratdir.

Musiqa to’garaklarida xalq qo’shiqchiligining kompozitsiyalari haqida fikr yuritar ekanmiz, xalqimizning asriy an’analari, odob-axloqi, ta’lim-tarbiya tizimi borasidagi yutuqlari, o’ziga xos turmush tarzi va qadriyatlarini ifodalagan ona tilimizning mazmun mohiyati hamda qadr-qimmatini chuqur anglaydi. Birgina o’zbek folklorida o’rganiladigan har bir qo’shiqning yoki hatti harakatning ma’nosida xalqimizning azaliy tarixi yotadi.

Musiqa to’garaklarining maqsadi o’quvchilarning bo’sh vaqtlarini ko’ngilli tashkil etish bilan birga ularning qobiliyatini kuchaytirish, estetik didini shakllantirish hamda ma’naviy dunyoqarashlarini kengaytirishdan iboratdir.

Xulosa qilib aytadigan bo’lsak, musiqa ta’limi insonning dunyoqarashini kengaytirish, uning estetik tafakkurini shakllantirish, borliqdan ma’naviy ozuqa olishiga ko’maklashishda samarali ahamiyatga ega desak hech ham xato bo’lmaydi. Yuqorida ta’kidlab o’tilganidek, bugungi kunda insonlar, ayniqsa yosh avlod vakillari, o’quvchilar va talaba-yoshlarga musiqaning ahamiyati, uning inson kayfiyati va ijtimoiy reabilitatsiyasidagi o’rnini mustahkamlash, ushbu sohada amalga oshirilayotgan ishlarning natijadorligini ta’minlash va ommalashtirish, tizimli va manzilli ishlarni olib borish maqsadga muvofiq bo’ladi.

Foydalanilgan adabiyotlar

1. <https://uz.opentran.net/ozbek-cebuano-tarjima/valad.html>
2. <https://lex.uz/uz/docs/-5849580>

KO’P O’ZGARUVCHILI DIFFERENSIAL TENGLAMALARNI, FIZIKA MASALALARINI YECHISHDAGI O’RNI

Maxsudova Shohsanam Muzaffarxo’jayevna

Namangan davlat pedagogika instituti “Aniq fanlar” kafedrasi o’qituvchisi

E-mail. shohsanammaxsudova@gmail.com

***Annotatsiya:** Ushbu maqola oliy ta'limda matematik – fizika usullari fanini chuqurroq o'zlashtirishda, uni tub mazmunini, misollarini ishlashda matematik formulalardan foydalanish ko'rsatilgan.*

***Kalit so'zlar:** differensial tenglama, matritsa, transponerlash, formula, Laplas tenglamasi, Puasson tenglamasi.*

МНОГОПАРАМЕТНЫЕ ДИФФЕРЕНЦИАЛЬНЫЕ УРАВНЕНИЯ, ИХ РОЛЬ В РЕШЕНИИ ЗАДАЧ ФИЗИКИ

Максудова Шохсанам Музаффарходжаевна

*Наманганский государственный педагогический институт, преподаватель
кафедры «Точные науки»*

***Аннотация:** В данной статье показано использование математических формул при изучении математико-физических методов в высшей школе, ее основное содержание и примеры.*

***Ключевые слова:** дифференциальное уравнение, матрица, формула, уравнение Лапласа, уравнение Пуассона.*

MULTIVARIABLE DIFFERENTIAL EQUATIONS, THEIR ROLE IN SOLVING PHYSICS PROBLEMS

Makhsudova Shohsanam Muzaffarkhojaevna

Namangan State Pedagogical Institute, teacher of the "Exact Sciences" department

***Annotation:** This article shows the use of mathematical formulas in the study of mathematical-physical methods in higher education, its basic content and examples.*

***Key words:** differential equation, matrix, formula, Laplace's equation, Poisson's equation.*

Kirish. Fizikaviy jarayonlarning matematik modelini tadqiq etish xususiy hosilali differensial tenglamalar kursining asosiy qismini tashkil qiladi. Talabalar bu fanni mukammal o'zlashtirishlari uchun ularga ma'lum bilimlar majmuasi zarur bo'ladi. Masalan, matematik fizika tenglamalari kursi oddiy differensial tenglamalar fanining bevosita davomi hisoblanadi. Mexanika va fizikaning ko'plab masalalari xususiy hosilali differensial tenglamalarni tadqiq etishga keladi. [1]

Shuning uchun xususiy hosilali differensial tenglamalar fani matematik fizikaning zamonaviy holatini o'rganish va tushunish uchun zarur bo'lgan boshlang'ich bilimlarni beradi. Matematik fizika tenglamalari fani klassik mexanika, fizika, gidrodinamika, akustika va boshqa sohalarda sodir bo'ladigan jarayonlarning matematik modellarini yaratish va bu masalalarni yechish usullarini qurish bilan uzviy bog'liq. Bu modellashtirish muayyan jarayonlarni ifodalovchi fizikaviy kattaliklar asosida tenglamalarni keltirib chiqarish bilan ifodalanadi. Kvant mexanikasi, atom va yadro fizikasi, qattiq jismlar nazariyasi, elementar zarralar fizikasi kabi sohalar rivojlanishi matematik tadqiqotlar asosini tashkil etadi.[2]

Asosiy qism. Fizikaviy jarayonlarning matematik modelini qurish va uni tadqiq etish matematik fizikaning asosiy vazifasi hisoblanadi.

Mexanika va fizikaning juda ko'p masalalari ikkinchi tartibli xususiy hosilali yoki ko'p o'zgaruvchili xususiy hosilali differensial tenglamalar orqali ifodalanadi. Bunga misolni ishlanishini ko'rib chiqamiz. Birinchi va ikkinchi tartibli hosilalar quyidagicha almashtiriladi.[3]

$$U_x = U_{\xi} \xi_x + U_{\eta} \eta_x \quad (1)$$

$$U_y = U_{\xi} \xi_y + U_{\eta} \eta_y \quad (2)$$

$$U_{xx} = \xi_x^2 * U_{\xi\xi} + 2\xi_x \eta_x U_{\xi\eta} + \eta_x^2 U_{\eta\eta} + \xi_{xx} U_{\xi} + \eta_{xx} U_{\eta} \quad (3)$$

$$U_{xy} = \xi_x \xi_y U_{\xi\xi} + (\xi_x \eta_y + \xi_y \eta_x) U_{\xi\eta} + \eta_x \eta_y U_{\eta\eta} + \xi_{xy} U_{\xi} + \eta_{xy} U_{\eta} \quad (4)$$

$$U_{yy} = \xi_y^2 U_{\xi\xi} + 2\xi_y \eta_y U_{\xi\eta} + \eta_y^2 U_{\eta\eta} + \xi_{yy} U_{\xi} + \eta_{yy} U_{\eta} \quad (5)$$

$$U_{xx} + 2U_{xy} + 2U_{yy} + 4U_{yz} + 5U_{zz} = 0$$

Biz yuqori ko`rinishidagi yuqori tartibli ko`p o`zgaruvchili differensial tenglamani yechilishini ko`ramiz va A – orqali belgilash kiritamiz, soddaroq ko`rinishga keltiramiz.

$$K(\lambda_1\lambda_2\lambda_3)=\lambda_1^2+2\lambda_1\lambda_2+2\lambda_2^2+4\lambda_2\lambda_3+5\lambda_3^2=0$$

$$(\lambda_1+\lambda_2)^2+(\lambda_2+2\lambda_3)^2+\lambda_3^2=0$$

$$\left. \begin{aligned} \mu_1 &= \alpha_1 + \alpha_2 & \lambda_1 &= \mu_1 + \mu_2 + 2\mu_3 \\ \mu_2 &= \alpha_2 + 2\alpha_3 & \lambda_2 &= \mu_2 - 2\mu_3 \\ \mu_3 &= \alpha_3 & \lambda_3 &= \mu_3 \end{aligned} \right\}$$

λ – ni ham μ orqali ifodalab, so`ng matritsa ko`rinishida yozamiz. Uni transponerlab ξ, η, φ bo`yicha hosila olamiz.

$$\left(\begin{array}{ccc} 1 & -1 & 2 \\ 0 & 1 & -2 \\ 0 & 0 & 1 \end{array} \right) = A \quad \Rightarrow \quad A^T = \left(\begin{array}{ccc} 1 & 0 & 0 \\ 0 & 1 & -2 \\ 2 & -2 & 1 \end{array} \right)$$

$$\left. \begin{aligned} \xi &= x & \varphi &= 2x + 2y + z & \varphi_x &= 2 & \varphi_y &= -2 & \eta_y &= 1 \\ \eta &= -x + y & \xi_x &= 1 & \eta_x &= -1 & \varphi_z &= 1 \end{aligned} \right\}$$

(3) – formuladan foydalanib qiymatlarini topamiz.

$$U_{xx} = U_{\xi\xi} + U_{\eta\eta} + 4*U_{\varphi\varphi} - 2U_{\xi\eta} + 4* U_{\xi\varphi} - U_{\eta\varphi}$$

U_{xx} – kabi (U_{yy}, U_{yz}, U_{zz} – qiymatlarni ham formulaga qo`yamiz).

$$U_{xy} = U_{\xi\xi} * 0 - U_{\eta\eta}(-4) + U_{\xi\eta} (1+0) + U_{\xi\varphi}(-2) + U_{\eta\varphi}(2+2)$$

$$U_{yy} = U_{\xi\xi} * 0 + U_{\eta\eta} * 4 + 2U_{\xi\eta} * 0 + 2 U_{\xi\varphi} * 0 + 2U_{\eta\varphi}(-2) = 4U_{\varphi\varphi} - 4U_{\eta\varphi}$$

$$U_{yz} = U_{\xi\xi} * 0 + U_{\eta\eta} * 0 + U_{\varphi\varphi} * (-2) + U_{\xi\varphi} * 0 + U_{\xi\eta} + U_{\eta\varphi} = -2U_{\varphi\varphi} + U_{\eta\varphi}$$

$$U_{zz} = U_{\xi\xi} * 0 + U_{\eta\eta} * 0 + U_{\varphi\varphi} + 2U_{\xi\eta} * 0 + 2U_{\xi\varphi} * 0 + 2U_{\eta\varphi} * 0 = U_{\varphi\varphi}$$

$$U_{\xi\xi} + U_{\eta\eta}(1-2+2) + U_{\varphi\varphi}(4-8+8-8+5) + U_{\xi\eta}(-2+2) + U_{\xi\eta}(4-4) + U_{\eta\varphi}(-4+8-8+4) = 0$$

$$U_{\xi\xi} + U_{\eta\eta} + U_{\varphi\varphi} = 0$$

Adabiyotlar tahlili. Matematik fizika tenglamalari faniga bag`ishlangan darsliklar, o`quv qo`llanmalar, maqolalar ingliz, rus va boshqa tillarda ko`plab nashr qilingan. Matematika fizika usullari fanini o`rganishda ikkinchi tartibli, ko`p o`zgaruvchili, xususiyl hosilali differensial tenglamalar asosiy ro`l o`ynaydi. Bu adabiyotlarning nazariy qismi bilan misol masalalarga oid bo`limlari orasida biroz tafovut borligi seziladi. Hozirgi davr talabiga javob beradigan yuqori malakali



mutaxassislar tayyorlash, ularning nazariy, amaliy masalalarni chuqur o'zlashtirishiga ko'maklashuvchi o'zbek tilida yozilgan darsliklar, o'quv qo'llanmalar, maqola va tezislar yaratish muhim ahamiyatga ega. Xususiy hosilali differensial tenglamalarni yechishda Laplas, Puasson tenglamalaridan foydalaniladi.

Xulosa. Xulosa qilib aytganda Xususiy hosilali differensial tenglamalar xuddi oddiy differensial tenglamalar kabi aksariyat hollarda berilgan tenglamani qanoatlantiruvchi cheksiz ko'p xususiy yechimga ega. Bularning yig'indisi qaralayotgan tenglamaning umumiy yechimini o'rtasida keskin farq borligini ko'rsatadi. Ko'p o'zgaruvchili differensial tenglamani barcha yechimlarini topish uchun shu usuldan foydalanish maqsadga muvofiq.

Foydalanilgan adabiyotlar

1. Muzaffarxo'jaevna, M. S. (2023). DIFFERENTIAL TENGLAMALAR FANINI O'QITISHDA PEDAGOGNING KASBIY KOMPETENTSIYASINI RIVOJLANTIRISH MUAMMOSINING NAZARIY TAHLILI. JOURNAL OF INNOVATIONS IN SCIENTIFIC AND EDUCATIONAL RESEARCH, 6(12), 74-78.
2. Muzaffarkhujayevna, M. S. (2021, December). ISSUES OF TEACHING MATHEMATICS IN SECONDARY SCHOOLS. In Archive of Conferences (pp. 69-70).
3. Maxsudova, S. (2020). ON A BOUNDARY PROBLEM FOR AN EQUATION OF SHIFTED TYPE WITH DIFFERENT ORDERS OF DEGENERACY. Scientific Bulletin of Namangan State University, 2(1), 36-39.
4. Maxsudova, S., & Hamitov, A. Scientific Bulletin of Namangan State University.

PISA XALQARO DASTURI TALABLARI ASOSIDA TA'LIM SIFATINI BAHOLASHNI TASHKIL ETISHNING O'ZIGA XOS PEDADOGIK XUSUSIYATLARI

Umida Mannobovna Jalolova

M.B.TMB-AU-22 Ta'lim muassasalarining boshqaruvi mutaxassisligi

2- kurs talabasi

Ilmiy rahbar, Kimyo fanlari bōyicha fan doktori

Murodxon Rashidxonovich Qodirxonov,

Phd falsafa fanlari doktori, dotsent

Turgunboyeva Azizaxon Gulomovna

Namangan davlat pedagogika instituti

Annotatsiya. *Ushbu maqola PISA (Xalqaro Talim Baholash Dasturi) talablariga asoslanib, ta'lim sifatini baholash jarayonida o'ziga xos pedagogik xususiyatlarni o'rganishga bag'ishlangan. PISA dasturi o'zida xalqaro ta'lim tizimlarining samaradorligini o'lchovchi ko'rsatkichlarni, shu jumladan, o'quvchilarning matematika, tabiat fanlari va o'qish bo'yicha ko'nikmalarini o'z ichiga oladi. Ushbu tadqiqotda pedagogik metodlar, baholash usullari va o'qituvchilarning roli, shuningdek, o'quvchilarning ijtimoiy va emosional holati ta'lim sifatini oshirishda qanday ta'sir ko'rsatishi ko'rib chiqiladi. Tadqiqot natijalari ta'lim tizimini takomillashtirish va PISA talablariga muvofiq sifatni oshirishga qaratilgan strategiyalarni ishlab chiqish uchun foydali bo'lishi kutilmoqda.*

Kalit so'zlar. *PISA, ta'lim sifati, pedagogik xususiyatlar, o'quvchilar ko'nikmalari, baholash usullari, ijtimoiy va emosional holat, ta'lim tizimini takomillashtirish.*

Аннотация. *Данная статья посвящена изучению конкретных педагогических особенностей в процессе оценки качества образования на основе требований PISA (международная программа оценки образования). Программа PISA включает в себя показатели, которые измеряют эффективность международных образовательных систем, включая навыки учащихся в математике, естественных науках и чтении. В настоящем исследовании рассматриваются педагогические методы, методы оценки и роль учителей, а также то, как социальное и эмоциональное состояние учащихся влияет на повышение качества образования. Ожидается, что результаты исследования будут полезны для разработки стратегий,*

направленных на улучшение системы образования и повышение качества в соответствии с требованиями PISA.

***Ключевые слова.** Пиза, качество образования, педагогические особенности, навыки учащихся, методы оценки, социальное и эмоциональное состояние, совершенствование системы образования.*

***Annotation.** This article is devoted to the study of specific pedagogical characteristics in the process of assessing the quality of Education, based on the requirements of PISA (International Training Assessment Program). The PISA program includes indicators that measure the effectiveness of international education systems, including students' math, natural science, and reading skills. This study looks at pedagogical methods, methods of assessment and the role of teachers, as well as how the social and emotional state of students affects the improvement of the quality of Education. The results of the study are expected to be useful for improving the educational system and developing strategies aimed at improving quality in accordance with the requirements of PISA.*

***Keywords.** PISA, quality of Education, pedagogical characteristics, skills of students, methods of assessment, social and emotional state, improvement of the educational system.*

Kirish. Dunyo bo'ylab ta'lim sifatini baholashni takomillashtirish dolzarb muammo hisoblanadi. Iqtisodiy hamkorlik va taraqqiyot tashkiloti (Organisation for Economic Cooperation and Development) o'quvchilarning bilimi va bilganlari bilan nima qila olishlarini o'rganish, ta'lim natijalarining sifati va tengligini taqqoslash, boshqa mamlakatlarda qo'llaniladigan siyosat va amaliyotlarni o'rganish orqali ta'lim sohasida samarali boshqaruv qarorlarini qabul qilish imkonini beradigan keng qamrovli xalqaro baholash PISA (The Programme for International Student Assessment) tadqiqotlarini olib bormoqda. O'zbekistonda ta'lim sifati va samaradorligini oshirish yo'lida zamon talablariga javob beradigan milliy baholash tizimini takomillashtirishga alohida e'tibor qaratilmoqda [1].

So'nggi yillarda yurtimizda yuz berayotgan keskin yangilanish va tub o'zgarishlar insoniyat hayotidagi barcha sohalarni globallashtirish va integratsiyalashuv jarayonlari nuqtai nazaridan yangicha qarashlar, tushunchalar

va munosabatlar bilan qayta ko'zdan kechirishni taqazo etmoqda. Hozirgi kunda butun dunyo bo'ylab har bir sohada globallashtirish va integratsiya jarayonlari o'z aksini ko'rsatmoqda. Shu qatorda ta'lim ham davlat siyosatining ustuvor sohasiga aylandi va ushbu sohada ta'limni yangicha innovatsion g'oyalar asosida rivojlantirish bo'yicha islohotlar amalga oshirila boshlandi. Jamiyat va hayotda sodir bo'layotgan yangilanishlar ta'lim tizimiga ham yangicha innovatsion yondashuvni, ta'lim, fan va ishlab chiqarish o'rtasidagi integratsiya jarayonlarini yanada tezlashtirishga zamin yaratadi, natijada yangicha innovatsiyalarni ta'lim jarayoniga tatbiq etish dolzarb masalalar qatoridan joy oldi. Ta'lim sifati va samaradorligini oshirishda xorij tajribalarini o'rganish, tizimga xalqaro standartlar talablarining joriy etilishi muhim ahamiyat kasb etadi. Ta'lim sifatini baholash bo'yicha xalqaro tajribalarini o'rganish, mavjud tizim bilan qiyosiy, xalqaro va xorijiy tashkilotlar bilan yaqindan hamkorlik qilish, tizimda ta'lim sifatini baholash bo'yicha xalqaro loyihalarni joriy qilish, zamon talablariga javob beradigan munosib milliy baholash tizimini takomillashtirish muhim sanaladi [2].

O'zbekiston Respublikasi Prezidentining farmoni hamda Vazirlar Mahkamasining qarori asosida PISA dasturida doimiy ishtirok etish, shuningdek, umumta'lim maktablarida o'quvchilarning o'qish, matematika va tabiiy yo'nalishdagi fanlardan savodxonlik darajasini baholashga yo'naltirilgan ta'lim sifatini baholashning milliy tizimini yaratish vazifalari belgilangan. Shuningdek, O'zbekistonda xalqaro baholash dasturlari talablari asosidagi tadqiqotlarni milliy ta'lim tizimiga singdirish bo'yicha qabul qilingan qarorda ham mazkur vazifalar keltirilgan. Shundan kelib chiqqan holda, o'quvchilarning savodxonligi, mantiqiy, ijodiy fikrlash ko'nikmalarini baholashni xalqaro tadqiqot dasturi talablari asosida takomillashtirish dolzarb muammo hisoblanadi. PISA dasturining tashabbuskori va rahbari A.Shlyayxer "agarda ta'lim real hayotiy talablarga javob bermas ekan, yosh avlod o'zining vaqti va kuchini unga sarflash ehtimoli juda kam" deya ta'kidlagan. Olimlar Hanushek va Woessmann TIMSS va PISA xalqaro dasturlari doirasida matematik va tabiiy-ilmiy savodxonlikni baholash hozirda ko'plab mamlakatlarni qamrab olganligini hamda rivojlanish uchun zaruriy ko'nikmalar haqida yaxshi ko'rsatkichlar bilan ta'minlab berishini ta'kidlab o'tgan.

PISA (Program for International Student Assessment) xalqaro baholash dasturi, o'quvchilarning ta'lim sifatini baholashda muhim rol o'ynaydi. Ushbu dastur 15 yoshli o'quvchilarning matematik, tabiatshunoslik va o'qish ko'nikmalarini o'lchaydi. PISA dasturining ta'lim sifatini baholashni tashkil etishdagi o'ziga xos pedagogik xususiyatlari o'quv jarayonini sifatli ravishda tashkil etishga xizmat qiladi.

PISA baholashlari nazariy bilimlarni emas, balki o'quvchilarning amaliy ko'nikmalarini ham baholaydi. Shuning uchun, pedagogik jarayonlar real hayotdagi muammolarni hal qilishga qaratilgan bo'lishi lozim [3].

Amaliy vazifalar: O'qituvchilar o'quvchilarga amaliy vazifalar berish orqali ularning ko'nikmalarini rivojlantirishi kerak.

Kontekstual o'qitish: O'quvchilarni real hayotdagi vaziyatlarga tayyorlash uchun kontekstual ta'lim metodlari qo'llanilishi zarur.

PISA dasturining talablari o'quvchilarning bir-biri bilan muloqot qilish va hamkorlikda ishlash ko'nikmalarini rivojlantirishga qaratilgan.

Guruhli ishlash: O'quvchilar guruhlar bo'lib ishlash orqali muammolarni hal qilishga va fikr almashishga o'rgatish kerak.

Interaktiv usullar: O'qituvchilar o'quvchilarning faol ishtirokini ta'minlash uchun interaktiv usullarni qo'llashlari zarur.

PISA dasturining asosiy maqsadlaridan biri o'quvchilarning tanqidiy fikrlash qobiliyatini oshirishdir.

Fikr almashish: O'quvchilarga o'z fikrlarini ifoda etish va baholash imkoniyatini berish, ularning tanqidiy fikrlash qobiliyatini rivojlantiradi.

Muammolarni yechish: Ta'lim jarayonida o'quvchilarga murakkab vazifalarni berish, ularni muammolarni hal qilishga rag'batlantiradi.

O'quvchilarning o'z-o'zini baholashi va o'z bilimlarini reflektiv ravishda tahlil qilishi muhim ahamiyatga ega [4].

Reflektiv o'qitish: O'quvchilarni o'z bilim va ko'nikmalarini tahlil qilishga va o'z-o'zini baholashga undovchi faoliyatlar tashkil etish zarur.

Raqobat va hamkorlik: O'quvchilar o'zaro raqobatlashish va hamkorlik qilish orqali o'z bilimlarini oshirishga intilishlari kerak.

PISA tadqiqoti Iqtisodiy hamkorlik va taraqqiyot tashkiloti (IHTT), Organization for Economic Cooperation and Development(OECD) tomonidan amalga oshiriladi. Tadqiqot ilk bora 2000-yili oʻtkazilgan va 3 yilda bir marotaba oʻtkaziladi. PISA tadqiqotlari har uch yilda oʻtkazilishiga sabab shuki PISAning asosiy vazifasi aʼzo mamlakatlarni taʼlim siyosatiga oid maʼlumotlar bilan taʼminlash, qarorlar qabul qilishda ularni qoʻllab-quvvatlashdan iborat. Tadqiqotning har uch yilda oʻtkazilishi esa mamlakatlarga siyosiy qarorlar va tegishli dasturlarning taʼsirini hisobga olish uchun maʼlumot va tahlillarni ichiga olgan holda oʻz vaqtida axborot berish imkoniyatini yaratadi. Shu bilan birga, mamlakatlar bu davr davomida oʻz taʼlim tizimida kelajakda erishish koʻzda tutilgan maqsadlarni aniqlab olishiga imkon beradi. PISA tadqiqotlarida asosan 15 yoshli oʻquvchilar qatnashishining sababi Iqtisodiy hamkorlik va taraqqiyot tashkiloti(IHTT)ga aʼzo aksariyat davlatlarda 15 yosh majburiy taʼlim bosqichining yakuniy davri hisoblanadi. Savodxonlikni baholashda uyidagi kompetensiyalarni oʻquvchilarning tabiiy fanlardan savodxonligini aniqlashda qoʻllaniladigan kompetensiyalar misolida koʻrib chiqamiz mumkin:

- Hodisalarni ilmiy jihatdan tushuntira olish kompetensiyasi.
- Ilmiy-tadqiqotlarni loyihalash va baholash kompetensiyasi.
- Maʼlumotlar va dalillarni ilmiy talqin qilish kompetensiyasi.

Yuqoridagi talablarning taʼlim tizimi uchun juda muhim ekanligi, aksariyat xorijiy davlatlardagi kabi taʼlim va fan sohalari rivojlanishini baholash va monitoring qilish orqali taʼlim sifatini oshirishga qaratilgan ilgʻor tajribalarni sohaga jalb qilish kerakligini anglatadi. Davlatimizga taʼlim sifatini baholash xalqaro tadqiqotlarida ishtirok etish tadqiqotlarda olingan natijalar mamlakatdagi taʼlim sifati va uning xalqaro standartlarni hisobga olgan holda egallagan oʻrni toʻgʻrisida xulosalar chiqarish imkonini beradi. Oʻquvchilarni xalqaro PISA, PIRLS baholashning asl mohiyati oʻquvchilarda tafakkur uygʻoqligi, ularni ixtirochi, ijodkorlikka oʻrgatishning asosiy belgisi hisoblanadi. Oʻzbekistonda taʼlim tizimiga xalqaro tajribadan kelib chiqqan holda oʻquvchilarning bilim darajasini baholash va monitoring qilishning "Milliy dasturi"ni yaratish hozirgi kun talabiga mos keladi. Yana shuni aytish joizki, ushbu dastur zamon bilan hamnafas qadam

tashlaydi hamda oʻzining baholash mezonlarini zamonaviy talablarga muvofiq ravishda takomillashtirib boradi [2].

Xulosa. PISA xalqaro baholash dasturi talablari asosida ta'lim sifatini baholashni tashkil etish pedagogik jarayonni yanada samarali va sifatli qilishga imkon beradi. Amaliyotga e'tibor berish, interaktiv va kooperativ ta'lim, tanqidiy fikrlash va o'z-o'zini baholash metodlari orqali o'quvchilarning bilim va ko'nikmalarini rivojlantirish mumkin. Ushbu yondashuvlar ta'lim tizimini takomillashtirishda va o'quvchilarning kelajakdagi muvaffaqiyatlarini ta'minlashda muhim ahamiyatga ega.

FOYDALANILGAN ADABIYOTLAR RO'YXATI

1. I. Sayfullayeva, S. X. Mirzaqandova, N. T. Namozova **MAKTAB YOSHIDAGI BOLALARNING MANTIQUIY FIKLASH QOBILYATINI OSHIRISH VA UNING AHAMIYATI** // Academic research in educational sciences. 2021. №6. URL: <https://cyberleninka.ru/article/n/maktab-yoshidagi-bolalarning-mantiqiy-fiklash-qobilyatini-oshirish-va-uning-ahamiyati> (дата обращения: 30.10.2024).
2. Intizor Kamilovna Abdirimova, Zulfiya Bekmurod Qizi Boymurodova **XALQARO BAHOLASH TIZIMINING ASOSIY XUSUSIYATLARI VA TA'LIM SOHASIDAGI AHAMIYATI** // Academic research in educational sciences. 2021. №CSPI conference 1. URL: <https://cyberleninka.ru/article/n/xalqaro-baholash-tizimining-asosiy-xususiyatlari-va-ta-lim-sohasidagi-ahamiyati> (дата обращения: 30.10.2024).
3. Schleicher A. Iqtisodiy hamkorlik va taraqqiyot tashkiloti. Ta'lim va ko'nikmalar departamenti direktori, PISA dasturi asoschisi. <https://www.oecd-ilibrary.org/sites/2c0d9903-en/index.html?itemId=/content/component/2c0d9903-en>.
4. Ismailov A.A. O'quvchilarning yutuqlarini xalqaro tadqiqot dasturlari asosida baholash // "Ta'limdagi xalqaro tadqiqotlarning Yangi O'zbekiston taraqqiyotidagi o'rni" mavzusidagi xalqaro ilmiy-amaliy konferensiya maqolalar to'plami – Toshkent: Ta'lim sifatini baholash bo'yicha xalqaro tadqiqotlarni amalga oshirish milliy markazi, 2022. – 21-26 b.
5. PISA 2009 // <https://www.oecd.org/pisa/pisaproducts/46619755.pdf>. – p. 9.
6. Precht R. D. "Anna, die Schule und der liebe Gott" // Goldmann Verlag,

2014.

**MAKTABGACHA YOSHDAGI BOLALARNI RIVOJLANTIRISHNING
INNOVATSION METODIKALARI: (STEAM TEXNOLOGIYASI
VOSITASIDA)**

Boymirzayeva Zuxra Shavkatjon qizi

Namangan davlat pedagogika instituti Ta'lim va tarbiya nazaryasi va metodikasi
[Maktabgacha ta'lim] mutaxassisligi 2-kurs magistranti

Annotatsiya. *STEAM ta'lim texnologiyasini maktab ta'limi sohasiga integratsiyalashuvi nafaqat maktab ta'limi tizimida faol ishtirok etayotgan mutaxassislar, balki STEAMni talabalarga tanlov mavzusi sifatida taklif etuvchi oliy ta'lim muassasalari tomonidan ham amalga oshirildi. Ushbu oliy ta'lim muassasalarida o'qitish uchun STEAM ta'lim texnologiyasining joriy etilishi ta'lim haqidagi tasavvurlarni qayta shakllantirmoqda.*

Kalit so'zlar: *STEAM, ijodkorlik, trening, kognitiv, o'yin usuli, o'qitish texnologiyasi, faoliyat, rivojlantiruvchi muhit, STEAM pedagoglari, ijodiy fikrlash, estetik zavq, intellektual qobiliyat.*

Аннотация. *Интеграцию образовательных технологий STEAM в сферу школьного образования осуществили не только специалисты, активно участвующие в системе школьного образования, но и высшие учебные заведения, предлагающие STEAM в качестве факультативного предмета для учащихся. Внедрение образовательной технологии STEAM для преподавания в этих вузах меняет восприятие образования.*

Ключевые слова: *STEAM, творчество, обучение, познавательный, игровой метод, технология обучения, деятельность, развивающая среда, STEAM-педагоги, творческое мышление, эстетическое удовольствие, интеллектуальные способности.*

Annotation. *The integration of STEAM educational technology into the field of school education was carried out not only by experts actively participating in the school education system, but also by higher education institutions that offer STEAM*

as an elective subject to students. The introduction of STEAM educational technology for teaching in these institutions of higher education is reshaping the perception of education.

***Key words:** STEAM, creativity, training, cognitive, game method, teaching technology, activity, developmental environment, STEAM pedagogues, creative thinking, aesthetic pleasure, intellectual ability.*

KIRISH

Maktab ta'limidagi o'qituvchilar, o'qituvchilar, murabbiylar va ularning vasiylari (qonuniy vakillari) ta'lim ehtiyojlaridan kelib chiqqan holda STEAM texnologiyasidan foydalanishda foydali bo'lmoqdalar. Jahon ta'lim tajribasida STEAM texnologiyasidan foydalanish jarayoni va holatini tahlil qilish davom etmoqda.

Bugungi ta'lim talablari bolalarni kelajakdagi jamiyat hayotiga tayyorlash zimmasiga katta mas'uliyat yuklaydi. Tez moslasha oladigan va rivojlanayotgan va yangilanayotgan ma'lumotlar bilan samarali ishlay oladigan yosh kadrlarni shakllantirish zarur. Shunday qilib, tez o'zgaruvchan va paydo bo'ladigan ma'lumotlar bilan faol shug'ullana oladigan, ayniqsa, bugungi maktab tizimidagi yosh bolalar o'rtasida faol ishtirok eta oladigan mutaxassislar guruhini shakllantirish kerak. Bugungi kunda ta'lim jarayonida STEAM ta'lim texnologiyasidan foydalanish samarali usullardan biri hisoblanadi. Axborotni olish, qayta ishlash va amaliyotda foydalanish STEAM ta'lim dasturining asosini tashkil qiladi. STEM (fan, texnologiya, muhandislik va matematika) ta'lim tizimi Qo'shma Shtatlarda paydo bo'ldi, ba'zi maktablar o'z bitiruvchilarining kelajakdagi faoliyatiga tabiiy fanlar, texnologiya, muhandislik ko'nikmalari va matematika fanlarini integratsiya qilishga qaror qilishdi.[1]

MUHOKAMA VA NATIJALAR

Keyinchalik san'at qo'shildi, natijada STEAM paydo bo'ldi. Pedagoglarning ta'kidlashicha, bu fanlarni o'zlashtirish bolalarning kelajakda yuqori malakali mutaxassis bo'lib yetishishiga xizmat qiladi. STEAM ta'lim texnologiyasi yondashuvi tushunish va ijodiy izlanishga e'tibor qaratib, loyihani ishlab chiqish usullari orqali o'rganishga urg'u beradi. Bunday izlanishlar amaliy faoliyat

davomida bilim olishni, so'ngra amaliyotda qayta foydalanishni, masalan, o'yinlarda tuzilmalarni qurish, texnik ijodiy elementlardan foydalanish va bilim olish uchun tadqiqot bilan bog'liq tadbirlarni o'tkazishni o'z ichiga oladi. Bu STEAM yana nimani anglatadi degan savol tug'iladi. STEAM ta'limi 21-asr uchun matematika va tabiiy fanlar bo'yicha keng qamrovli va guruhlarga asoslangan tadqiqotlar bilan cheklanmagan muhim tushunchalarni ishlab chiqishga yordam beradi. Bugungi tez sur'atda va hamkorlikda ish muhitida STEAM bolalarni maktab yoki ish joyidagi dasturlarda muvaffaqiyatga tayyorlashga yordam beradi. STEAM fan, texnologiya, muhandislik, san'at va matematikani fanlararo ta'lim va amaliy hamkorlikda o'z ichiga olgan an'anaviy ta'lim usullaridan farq qiladi.[2]

STEAM ta'lim tamoyillariga asoslangan faoliyatni ishlab chiqish va amalga oshirish juda muhim hisoblanadi. Bolani kitoblar orqali STEAM dunyosi bilan tanishtirish STEAM ta'lim tizimidagi samarali mexanizmdir. Kitoblar bolani STEAM tizimiga jalb qilishga kuchli ta'sir ko'rsatishi mumkin. Kitob bola uchun faoliyat va jarayon o'rtasidagi bog'lovchi bo'g'in bo'lib xizmat qiladi. Misol uchun, kitobda baliq haqida o'qish va keyin maktabda akvariumda baliqlarni kuzatish bilan bog'lanishi mumkin. Kitob bolaning yoshligidanoq fanga qiziqishini uyg'otishi mumkin va kitoblar orqali bola fanga oid so'z boyligi bilan tanishadi. STEAM asosidagi kitoblarni ensiklopedik kitoblar bilan aralashtirib yubormaslik kerak. Yosh bolalar uchun tayyorlangan kitoblar STEAM ta'lim tizimida qanday tuzilishi mumkin:

S - Fan: Yosh bolalarni fan sohasi bilan tanishtirish yovvoyi tabiat, dengiz hayoti, o'simliklar va tabiat haqidagi kitoblar orqali amalga oshirilishi mumkin.

T - Texnologiya: Kundalik hayotda, bolalar atrofida yoki uyda kuzatilgan qiziqarli texnologik jihatlarni aks ettiruvchi kitoblar ularni texnologiya olami bilan tanishtirishi mumkin. Ixtirolar haqidagi hikoyalar bilan bir qatorda kitobda aylanma to'p, tikuv mashinasi, mashina yoki kir yuvish mashinasi kabi narsalarni namoyish qilish qiziqish uyg'otishi mumkin. Qiziqarli hikoyalarda tasvirlangan texnologik buyumlarning rasmlari bolalarda savollar va analitik fikrlashning paydo bo'lishiga olib kelishi mumkin.[3]

E - Muhandislik: Bolalarni muhandislik bilan tanishtirishni atrof-muhitda kuzatilgan shakllar va ularning munosabatlaridan boshlash mumkin. Shakllar va ularning bir-biriga munosabatini tasvirlaydigan kitob foydali vosita bo'lishi mumkin.

A - San'at: Bolani san'at olamiga tanishtirishni bolalikdan boshlash kerak. Milliy va jahon kontekstidagi buyuk san'at asarlari, bolalar psixologiyasini aks ettiruvchi illyustratsiyalar o'rin olgan kitoblar mos illyustratsiya bo'lib xizmat qiladi.

STEAM ta'limi ijodkorlikni rivojlantirishga qaratilgan. Malevichning "Qora kvadrat"i orqali shakllarni namoyish qilish yoki Munkning "Qichqiriq" orqali his-tuyg'ularni ifodalash kabi harakatlar bolalarni qiziqtirishi mumkin.

M - Matematika: Hali savodsiz bo'lgan bolalarga fundamental matematik tushunchalarni o'rgatish o'yinga asoslangan ta'lim orqali amalga oshirilishi mumkin. Biroq, bu 1+1 kabi an'anaviy o'qitish usuli emas, balki interaktiv innovatsiyalarni targ'ib qiluvchi o'qitish usuli bo'lishi kerak. Tasvirlardagi hayvonlarning soni, barmoqlar soni, yuzlarida "1" (bir og'iz) yoki "2" (ikki ko'z) ko'rinishi matematik tushunchalarni shakllantirishga yordam beradi va bolalarning qiziqishini uyg'otadi. STEAM tizimidagi bolalar uchun tanlangan kitoblar nafaqat qiziqarli, balki ularning yoshiga mos va psixologik jihatdan mos bo'lishi juda muhim. Bu kitoblar bolaning e'tiborini jalb qilishi, yoshiga mos ma'lumotlarni taqdim etishi va STEAM ta'limini qo'llab-quvvatlovchi illyustratsiyalarni o'z ichiga olishi kerak.[4]

Prezidentimiz topshirig'iga asosan ta'lim muassasalarida bolalarni har tomonlama rivojlantirish uchun STEAM tizimi asoslarini shakllantirish quyidagi vazifalarni o'z ichiga oladi:[5]

Ta'lim axborot tizimi orqali darsliklar bilan ta'minlash jarayonida STEAM tamoyillari asosida kitoblarni tanlash;

STEAM tamoyillari asosida kitoblar bilan ishlash mexanizmlarini ta'lim axborot tizimining ish rejasiga kiritish;

STEAM kitoblari orqali bolalarning so'z boyligini oshirish;

Innovatsion texnologiyalardan foydalangan holda yosh bolalar uchun mo'ljallangan STEAM kitoblarini ishlab chiqishga ko'maklashish;

Ta'lim amaliyotchilarni STEAM ta'lim tizimi bilan tanishtirish mexanizmlarini ishlab chiqish.

Ko'pgina mamlakatlarda STEAM ta'limi bir necha sabablarga ko'ra muhim ahamiyatga ega:

Yaqin kelajakda jahon miqyosida ham, O'zbekistonda ham yuqori texnologiyali ishlab chiqarish bo'yicha muhandis va mutaxassislariga talab yuqori bo'ladi.

Uzoq muddatli istiqbolda bizga turli xil texnologiya, tabiiy fanlar va muhandislik sohalarida keng ta'lim va tajribani talab qiluvchi mutaxassislar kerak bo'ladi.

STEAM ta'limining afzalliklari nafaqat mavzu bo'yicha, balki "mavzular" bo'yicha ham o'rganishni birlashtirishni o'z ichiga oladi.

Ilm-fan va texnologiya ko'nikmalarini hayotda qo'llash.

Tanqidiy fikrlash va muammolarni hal qilish qobiliyatlarini rivojlantirish.

Faol muloqot va jamoada ishlashni kuchaytirish.

Ishonchni shakllantirish.

STEAM ta'lim afzalliklariga quyidagilar kiradi:[6]

- Texnik fanlarga qiziqishni rivojlantirish.
- Loyihalarga ijodiy va innovatsion yondashuvlarni rag'batlantirish.
- Ta'lim va martaba o'rtasidagi aloqalarni o'rnatish.
- Bolalarni texnologik innovatsion hayotga tayyorlash.

XULOSA

Xulosa qilib aytganda, STEAM yondashuvi bolalarni tajribalar o'tkazishga, modellar tuzishga, mustaqil ravishda musiqa va filmlar yaratishga, o'z g'oyalarini haqiqatga aylantirishga va yakuniy mahsulotni yaratishga yo'l ochadi. Ushbu ta'lim yondashuvi bolalarga nazariya va amaliy ko'nikmalarni samarali tarzda birlashtirishga imkon beradi va maktabga borishda, yaxshi o'qishiga, universitetga kirish va keyingi o'qishni osonlashtiradi.

FOYDALANILGAN ADABIYOTLAR



1. IMPROVING THE PEDAGOGICAL AND PSYCHOLOGICAL COMPETENCE OF FIRSTYEAR CHILDREN IN PRESCHOOL EDUCATION M Shakhnoza - ... International Journal of Multidisciplinary Research and ..., 2022
2. MAKTABGACHA TA'LIM SOHASIDAGI BUGUNGI KUN RIVOJLANISHI, YANGILIKLARI VA YUTUQLARI. A Nilufar, M Shaxnoza - Journal of Universal Science Research, 2023
3. Abdumajitova S. A. PRIORITY OF THE PERSON-CENTERED EDUCATIONAL MODEL IN PRESCHOOL EDUCATION //International Academic Research Journal Impact Factor 7.4. – 2022. – T. 1. – №. 5. – С. 53-57.
4. Abduqasimovna, A. S. (2022). DIFFERENT VIEWS OF EASTERN THINKERS AND PEDAGOGUES-SCIENTISTS ABOUT THE CHILD AND HIS EDUCATION. Новости образования: исследование в XXI веке, 1(5), 348-352.
5. Abduqasimovna, A. S. (2022). ATTENTION TO THE EDUCATION OF CHILDREN OF PRESCHOOL AGE AND REFORMS IN THE FIELD OF PRESCHOOL EDUCATION. Новости образования: исследование в XXI веке, 1(5), 342-347.
6. Абдумажитова, С. А. (2019). ТЕОРЕТИЧЕСКИЕ ОСНОВЫ РАЗВИТИЯ У ДЕТЕЙ ЧУВСТВА ВРЕМЕНИ КАК ЭСТЕТИЧЕСКОГО ФЕНОМЕНА В ПСИХОЛОГОПЕДАГОГИЧЕСКОЙ И МЕТОДИЧЕСКОЙ ЛИТЕРАТУРЕ. Актуальные проблемы гуманитарных и естественных наук, (3), 81-83.

**MAKTABGACHA TA'LIM TASHKILOTLARIDA TA'LIM VA TARBIYA
JARAYONINI INNOVATSION YONDASHUVLAR ASOSIDA
TAKOMILLASHTIRISH MUAMMOLARI**

Boymirzayeva Zuxra Shavkatjon qizi

*Namangan davlat pedagogika instituti Ta'lim va tarbiya nazaryasi va metodikasi
[Maktabgacha ta'lim] mutaxassisligi 2-kurs magistranti*

***Annotatsiya.** Maktabgacha ta'lim tashkilotlarida ta'lim va tarbiya jarayonini innovatsion yondashuvlar asosida takomillashtirish dolzarb muammo*

bo'lib, bu jarayon bolalarning har tomonlama rivojlanishini ta'minlashda muhim ahamiyatga ega. Ushbu maqolada ta'lim va tarbiya jarayonlarida innovatsion texnologiyalarni qo'llashning ahamiyati, usullari hamda ularning bolalarning kognitiv va ijodiy qobiliyatlarini rivojlantirishga ta'siri o'rganiladi. Maqolada innovatsion yondashuvlarni joriy qilishdagi asosiy to'siqlar va ularni bartaraf etish bo'yicha amaliy tavsiyalar taqdim etilgan.

***Kalit so'zlar:** maktabgacha ta'lim, innovatsion texnologiyalar, ta'lim jarayoni, interfaol metodlar, axborot-kommunikatsiya texnologiyalari, o'yin texnologiyalari, integratsion yondashuv, ijodiy qobiliyatlar.*

***Annotation.** Improving the process of education and upbringing in preschool educational organizations based on innovative approaches is an urgent problem, and this process is important in ensuring the comprehensive development of children. This article examines the importance and methods of using innovative technologies in education and training processes, as well as their impact on the development of children's cognitive and creative abilities. The article presents the main obstacles to the introduction of innovative approaches and practical recommendations for their elimination.*

***Key words:** preschool education, innovative technologies, educational process, interactive methods, information and communication technologies, game technologies, integrated approach, creative abilities.*

***Аннотация.** Совершенствование процесса обучения и воспитания в дошкольных образовательных организациях на основе инновационных подходов является актуальной проблемой, и этот процесс важен в обеспечении всестороннего развития детей. В данной статье рассматриваются значение и методы использования инновационных технологий в учебно-воспитательных процессах, а также их влияние на развитие познавательных и творческих способностей детей. В статье представлены основные препятствия на пути внедрения инновационных подходов и практические рекомендации по их устранению.*

***Ключевые слова:** дошкольное образование, инновационные технологии, образовательный процесс, интерактивные методы, информационно-*

коммуникационные технологии, игровые технологии, комплексный подход, творческие способности.

KIRISH

Maktabgacha ta'lim bosqichi har bir bolaning shaxsiyati shakllanishi va rivojlanishi uchun poydevor bo'lib, jamiyatda inson kapitalini yaratishda muhim o'rin tutadi. Shu sababli, maktabgacha ta'lim tashkilotlarida ta'lim va tarbiya jarayonini samarali tashkil etish, uni zamonaviy yondashuvlar asosida takomillashtirish dolzarb vazifa hisoblanadi. Bugungi kunda ta'lim sohasida globallashtirish, axborot texnologiyalarining keng qo'llanilishi va innovatsion pedagogik metodlarning rivojlanishi maktabgacha ta'limni yangi bosqichga olib chiqishni talab qilmoqda.[1]

Innovatsion yondashuvlar ta'lim jarayonini bolalarning yosh xususiyatlari va ehtiyojlariga moslashtirish, ularda ijodiy fikrlash, mustaqil qaror qabul qilish va jamoaviy ishlash ko'nikmalarini shakllantirish imkonini beradi. Shu bilan birga, maktabgacha ta'limda axborot-kommunikatsiya texnologiyalari, o'yinli ta'lim usullari, integratsion va kompetensiyaga asoslangan yondashuvlar kognitiv va psixologik rivojlanishni qo'llab-quvvatlashda samarali ekanligi isbotlangan.

Ushbu maqolada maktabgacha ta'lim tashkilotlarida ta'lim va tarbiya jarayonlarini takomillashtirishdagi innovatsion yondashuvlarning ahamiyati va samaradorligi tahlil qilinadi. Shu bilan birga, innovatsion texnologiyalarni tatbiq etishdagi muammolar, ularni hal qilish bo'yicha amaliy yechimlar ko'rib chiqiladi. Maqola ta'lim jarayonini bolalarning har tomonlama rivojlanishiga moslashgan holda tashkil etishga yo'naltirilgan taklif va tavsiyalarni o'z ichiga oladi.[2]

MUHOKAMA VA NATIJALAR

Maktabgacha ta'lim mutaxassisleri zamonaviy bolalar bog'chalarini rivojlantirish uchun innovatsion g'oyalarni ishlab chiqish va amaliyotga tatbiq etish zaruriyatini e'tirof etishmoqda. Davlat muassasalarini moliyalashtirish doirasida "Maktabgacha tarbiyachiga yo'naltirilgan" innovatsion tashkiliy yechimlarni joriy etish nafaqat muassasa nufuzini oshiradi, balki uning rivojlanishining keyingi strategik yo'nalishlarini belgilashga ham yordam beradi. O'quv jarayoniga innovatsion texnologiyalarni tatbiq etish jarayonida, bolalarning psixofizik yosh

xususiyatlarini inobatga olgan holda, tarbiyachilar ushbu o'zgarishlarni ijobiy qabul qiladi va faoliyatlarini tezda moslashtira oladi.

Bundan tashqari, pedagogik yondashuvlarda ota-onalar bilan hamkorlikni rivojlantirish, bolalar bog'chasi va oila o'rtasidagi o'zaro munosabatlarni yaxshilash ehtiyoji kuchaymoqda. Mutaxassislarning fikriga ko'ra, innovatsion texnologiyalarni ta'lim jarayonida qo'llash nafaqat mumkin, balki zarurdir. Ammo bunday texnologiyalardan foydalanishda bir qator muhim talablar qo'yiladi:[3]

• **Kontseptuallik:** O'quv jarayoni aniq ilmiy tushunchalarga asoslangan bo'lishi kerak.

• **Tizimlilik:** Texnologiya barcha tarkibiy qismlari bir-biri bilan bog'liq, yaxlit va mantiqiy bo'lishi lozim.

• **Moslashuvchanlik:** Pedagogik jamoa maqsadlarni belgilab, o'quv jarayonini rejalashtirishi, shuningdek, zarurat tug'ilganda uni o'zgartira olishi kerak.

• **Reproduktivlik:** Texnologiyalar natijalarining samaradorligi ularni qo'llayotgan pedagogning shaxsiy xususiyatlariga bog'liq bo'lmasligi lozim.

Maktabgacha yosh bolalarning rivojlanish bosqichi ularning dunyoni faol o'rganish davri bo'lib, bu davrda ular o'z atrofidagi narsalarni sinchkovlik bilan o'rganadi. Bolalar to'plangan ma'lumotlarni faol esda saqlab qoladi, bu esa keyinchalik ularning rivojlanishi uchun mustahkam poydevor yaratadi. Shu yoshda ingl. tasavvuriy va ingl. samarali fikrlash shakllari rivojlanib, bola o'zi uchun yangi narsalarni kashf etadi. 5–6 yoshdagi bolalar bilimni tez qabul qilib, katta qiziqish bilan o'rganishadi.

Bola 6-7 yoshga yetganida, u o'z kelajagini shakllantirish uchun hozirgi va o'tgan voqealarni eslab qoladi. Ushbu davr bolaning hayotining taxminan 70 foizini tashkil etadi, ya'ni bu yosh oralig'ida u hayot davomida oladigan ma'lumotlarning yarmidan ko'pini o'zlashtiradi. Yapon maqollarida aytilishicha, bu yoshdagi bolalarga podshohdek munosabatda bo'lish kerak, chunki bu davr bola psixologiyasi uchun juda muhim voqealarga boy.

Maktabgacha ta'lim uzluksiz ta'limning dastlabki bosqichi bo'lib, u bolani sog'lom va rivojlangan shaxs sifatida shakllantirishni maqsad qiladi. Shu bilan birga, bolalarda o'qishga qiziqish uyg'otib, ularni tizimli ta'lim olishga tayyorlaydi.

6-7 yoshgacha bo'lgan maktabgacha ta'lim davlat va nodavlat maktabgacha ta'lim muassasalarida, shuningdek, oilada amalga oshiriladi.

Maktabgacha ta'limning asosiy vazifasi bolalarni maktabga tayyorlash, ularning sog'lom, mustaqil, rivojlangan shaxs bo'lib shakllanishini ta'minlash, qobiliyatlarini rivojlantirish hamda o'qishga va tizimli ta'limga ishtiyoqni tarbiyalashdir. Bolalarning hayoti va salomatligini muhofaza qilish jarayoni maktabgacha ta'lim muassasalari hamda ularga biriktirilgan tibbiyot xodimlari va sog'liqni saqlash organlari tomonidan amalga oshiriladi.[4]

Bolalarning xavfsizligi va salomatligini muhofaza qilishga oid qoidalar, jumladan, ularni muassasaga olib kelish va olib ketish tartiblari, bino va hudud xavfsizligini ta'minlash hamda yong'in xavfsizligi talablariga "Maktabgacha ta'lim muassasalarida bolalarning hayoti va sog'lig'ini muhofaza qilish tartibi to'g'risida Nizom" asosida rioya qilinadi.

Maktabgacha ta'lim muassasalari O'zbekiston Respublikasining ta'lim tizimida alohida tur hisoblanib, maktabgacha yoshdagi bolalar uchun umumiy ta'lim dasturlarini amalga oshiradi. Ushbu muassasalar 2 yoshdan 7 yoshgacha bo'lgan bolalarning tarbiyalanishi, o'qitilishi, parvarishi, nazorati va sog'lomlashtirilishini ta'minlaydi. Muassasalar faoliyatining tartibi, bolalarning muassasada bo'lish davomiyligi, sifat va talab darajasi davlat nizomlari, ota-onalar bilan tuzilgan shartnomalar hamda ta'sischilar tomonidan belgilangan qoidalar asosida tashkil etiladi.

Maktabgacha yoshda bolalarning hissiy rivojlanishi ham o'ziga xosdir. Ularning kunlari ko'plab emotsional jarayonlar bilan boyib boradi, bu esa kechga borib charchashga olib keladi. Hissiy jarayonlar tuzilmasi o'zgarib, bolalarda his-tuyg'ularni ifodalash cheklangan shaklda davom etadi. Shu yoshda bola uchun barcha mashg'ulotlar, xoh o'yin, xoh uy ishlari bo'lsin, yorqin hissiy ranglarga ega bo'lishi kerak. Bu yoshdagi bolalar qiziq bo'lmagan ishlarga e'tiborini jamlay olmaydi. Shu sababli, tarbiyachilarning bolalar bilan munosabatlari, shuningdek, ota-onalarning ijobiy rol modeli katta ahamiyatga ega. Ota-onalar bolaga qo'rquv yoki xavotir uyg'otmasdan, unga ijobiy ma'lumotni yetkazishlari lozim.

Maktabgacha ta'lim tashkilotlarida ta'lim va tarbiya jarayonini innovatsion yondashuvlar asosida takomillashtirish dolzarb masala bo'lib, ta'lim sifatini oshirishga qaratilgan yangi usul va texnologiyalarni joriy qilishni talab etadi. Ushbu muammolarni tahlil qilish davomida bir qancha muhim jihatlar aniqlangan.[5]

1. **Innovatsion yondashuvlarning zarurati:** Maktabgacha ta'lim jarayonida innovatsion yondashuvlardan foydalanish bolaning psixofizik rivojlanishini ta'minlashda muhim o'rin tutadi. Bolalar yosh xususiyatlarini inobatga olgan holda ishlab chiqilgan texnologiyalar nafaqat o'quv jarayonini samarali tashkil etadi, balki ularning bilim olishga bo'lgan qiziqishini ham oshiradi. Shu bilan birga, ushbu yondashuvlar tarbiyachilarning metodik mahoratini oshirishga imkon yaratadi.

2. **Muammoli jihatlar:**

Moliyaviy cheklovlar: Innovatsion texnologiyalarni joriy qilish uchun moddiy-texnik bazaning yetishmovchiligi va moliyalashtirishda uzilishlar asosiy muammolardan biridir.

Kadrlar masalasi: Innovatsion texnologiyalarni joriy etishda pedagoglarning tayyorligi muhim. Lekin amaliyot shuni ko'rsatadiki, ko'plab tarbiyachilar yangi yondashuvlar va texnologiyalardan foydalanishda ma'lum darajada qiyinchiliklarga duch kelmoqda.

Metodik yondashuvlarning moslashuvi: Har bir bolalar bog'chasi va mintaqaning o'ziga xosligi tufayli barcha texnologiyalarni bir xil samaradorlik bilan qo'llash mumkin emas.

3. **Pedagogik hamkorlikni rivojlantirish zarurati:** Ta'lim jarayonida innovatsion yondashuvlarni joriy etish ota-onalar va tarbiyachilar o'rtasidagi hamkorlikni talab qiladi. Biroq, ushbu hamkorlikni yo'lga qo'yish uchun samarali kommunikatsiya va ishonchli aloqa mexanizmlarini rivojlantirish zarur.

4. **Pedagogik texnologiyalarni joriy etish mezonlari:**

Kontseptuallik va tizimlilik texnologiyalarining ilmiy asoslanganligi va yaxlitligi talab etiladi.

Moslashuvchanlik orqali o'quv jarayoni real sharoit va resurslarga moslashtirilishi lozim.

Ta'sirchanlik va qayta tiklanish imkoniyati texnologiyalar samaradorligini oshiradi.[6]

XULOSA

Maktabgacha ta'lim tashkilotlarida innovatsion yondashuvlarni joriy etish, ta'lim va tarbiya jarayonini samarali tashkil etish uchun muhim omil hisoblanadi. Ushbu yondashuvlar nafaqat bolalarning psixofizik rivojlanishini qo'llab-quvvatlaydi, balki ularning bilim olishga bo'lgan qiziqishini oshiradi va ijodiy fikrlash qobiliyatini rivojlantiradi. Pedagoglar innovatsion texnologiyalarni qo'llash orqali o'z faoliyatlarini takomillashtirib, bolalar bilan ishlashda yanada ilg'or usullarni joriy etishga erishadilar.

Natijalar shuni ko'rsatadiki, maktabgacha ta'lim tizimida innovatsiyalarni keng joriy etish orqali bolalarning intellektual, hissiy va ijtimoiy rivojlanishiga ulkan hissa qo'shish mumkin. Kelgusida ushbu jarayonni tizimli asosda davom ettirish, mavjud resurslarni samarali boshqarish va bolalarning individual xususiyatlariga mos ta'lim dasturlarini ishlab chiqish ustuvor vazifa bo'lib qoladi. Innovatsion yondashuvlar yordamida maktabgacha ta'lim sifatini oshirish jamiyatning intellektual va madaniy salohiyatini yuksaltirishga xizmat qiladi.

FOYDALANILGAN ADABIYOTLAR

1. Ziyamammedov, Bo'ri, Mamarajab Tojiyev. Pedagogik texnologiya-zamonaviy o'zbek milliy modeli. Toshkent. 2009.y
2. "Kitobim-oftobim" Toshkent. "O'qituvchi" nashriyoti, 2008 yil.y
3. Ashurova, Z. (2023). Maktabgacha ta'limda innovatsion texnologiyalarning ahamiyati. Tashkent: O'zbekiston Milliy Matbuot Markazi.
4. Karimov, B. (2021). Pedagogik texnologiyalar va ularning ta'limdagi o'ri. Pedagogika va psixologiya jurnali, 5(2), 34–40.
5. Rasulova, M. (2022). Maktabgacha ta'lim muassasalarida zamonaviy ta'lim yondashuvlari. Innovatsion ta'lim jurnali, 4(1), 12–18.
6. UNESCO. (2020). Innovative Approaches in Early Childhood Education. Paris: UNESCO Publishing.

РУССКИЙ ЯЗЫК И ЛИТЕРАТУРА КАК СРЕДСТВО ПОЗНАНИЯ И ФОРМИРОВАНИЯ ЛИЧНОСТИ

Абдусаматова Д.

*студентка кафедры узбекского и иностранных языков, Наманганского
государственного педагогического института*

Нехочина Л.Ш.

*преподаватель- стажер кафедры узбекского и иностранных языков,
Наманганского государственного педагогического института*

Tel: +998937810602 abdusamatovadilshoda2@gmail.com

Аннотация: *Статья рассматривает русский язык и литературу как важные инструменты, способствующие познанию личности. В ходе исследования анализируется влияние языка на формирование когнитивных процессов, а также роль литературы в развитии эмпатии, рефлексии и моральных установок. Освещается научный подход к изучению связи между языком, литературой и личностью, обосновывается их ключевая роль в гуманитарной сфере.*

Ключевые слова: *средство познания, литература, ключевая роль, формирования личности, русский язык, мышление, мировоззрение.*

Анотация: *Maqolada rus tili va adabiyoti shaxsni bilishga hissa qo'shadigan muhim vosita sifatida ko'rib chiqiladi. Tadqiqotda tilning kognitiv jarayonlarning shakllanishiga ta'siri, shuningdek, empatiya, fikrlash va axloqiy munosabatlarni rivojlantirishda adabiyotning o'rni tahlil qilinadi. Til, adabiyot va shaxs o'rtasidagi bog'liqlikni o'rganishga ilmiy yondashish yo'lga qo'yilib, ularning gumanitar sohadagi asosiy roli asoslab berilgan.*

Калит со'злар: *bilish vositalari, adabiyot, asosiy rol, shaxs shakllanishi, rus tili, tafakkur, dunyoqarash.*

Annotation: *The article examines the Russian language and literature as important tools that contribute to the knowledge of personality. The study analyzes the influence of language on the formation of cognitive processes, as well as the role*

of literature in the development of empathy, reflection and moral attitudes. The scientific approach to the study of the connection between language, literature and personality is highlighted, and their key role in the humanitarian sphere is substantiated.

Keywords: *means of cognition, literature, key role, personality formation, Russian language, thinking, worldview.*

Познание личности является одной из ключевых задач гуманитарных наук, включая психологию, философию и лингвистику. Русский язык и литература, будучи средствами выражения и осмысления человеческой природы, играют уникальную роль в этом процессе. Язык структурирует мышление и коммуникацию, а литература раскрывает глубинные аспекты внутреннего мира человека через художественные образы, сюжеты и характеры.

В данной статье делается акцент на изучении того, как русский язык и литература способствуют пониманию личности, формируют её когнитивные, эмоциональные и нравственные характеристики.

Русский язык и литература играют важную роль в жизни человека, формируя его личность, мировоззрение и культурную идентичность. Русский язык также является средством общения, а литература мощный инструмент для познания мира.

Русский язык – один из самых распространенных языков в мире. Он не только служит средством коммуникации, но и формирует мышление. Язык позволяет нам выражать свои мысли, чувства и идеи, а также понимать и воспринимать окружающий мир. Через язык мы устанавливаем связи с другими людьми, обмениваемся опытом и культурой. Русский язык – это ключевой элемент национальной идентичности. Он является связующим звеном между поколениями, обеспечивая передачу опыта, знаний и традиций. Каждый человек с помощью языка выражает свои мысли, чувства и потребности, участвует в общественной жизни, строит карьеру и создает социальные связи.

Литература – это зеркало общества, в котором отражаются его ценности, проблемы и стремления. Русская литература, начиная с древнерусских сказаний и заканчивая произведениями современных авторов, представляет собой богатый пласт культуры. Классики, такие как Пушкин, Толстой, Достоевский, исследуют глубинные аспекты человеческой природы, моральные дилеммы и философские вопросы, что помогает читателям лучше понимать себя и окружающий мир. Чтение художественной литературы развивает способность к эмпатии – умению понимать и сопереживать другим людям.

Психологические исследования подтверждают, что анализ литературных персонажей стимулирует активность зон мозга, связанных с сочувствием и социальной когнитивностью. Это особенно ярко проявляется в произведениях русской литературы, где раскрыты противоречивые и многогранные человеческие характеры (например, Родион Раскольников в романе «Преступление и наказание» Ф. М. Достоевского). Литература предоставляет читателю возможность осмыслить собственные жизненные установки через анализ поступков и судьбы героев.

Рассмотрим на примерах, как русская литература через проблематику сюжета, дает уникальную возможность исследовать внутренний мир человека через глубокий психологизм, философские размышления и изображение нравственного выбора.

"Преступление и наказание" Ф. М. Достоевского является ярким примером исследования внутренних противоречий человека. Главный герой, Родион Раскольников, находится в постоянной борьбе между своей теорией «сверхчеловека» и моральными принципами. Через его размышления, страхи и муки совести раскрываются глубинные аспекты человеческой природы, такие как чувство вины, искупление и стремление к духовному очищению. Внутренний монолог Раскольникова помогает читателю осознать, как идеи и убеждения могут влиять на поступки человека и разрушать его психику. Борьба героя с собой приводит к осознанию того, что человеческая жизнь бесценна, а зло не может быть оправдано даже благими намерениями.

"Анна Каренина" Л. Н. Толстого исследует эмоциональный мир и мотивы поступков героев, показывая, как любовь, страсть, общественное давление и чувство долга могут формировать человеческую судьбу. Через внутренние переживания Анны Толстой показывает разрушительное влияние запретной любви, внутреннего одиночества и несоответствия между личными желаниями и общественными нормами. В противоположность Анне, история Левина демонстрирует поиск смысла жизни через труд, семью и духовное саморазвитие. В его размышлениях и сомнениях читатель видит универсальные вопросы человеческого бытия.

Как видим, данные примеры показывают, что русская литература открывает глубины человеческой психологии и нравственности. Она позволяет читателю не только понять персонажей, но и осмыслить собственные внутренние переживания, жизненные ценности и моральные ориентиры. Соответственно, чтение литературы развивает критическое мышление, эмпатию и эмоциональный интеллект. Погружаясь в разные истории и судьбы героев, человек учится сопереживать, анализировать и делать выводы о жизни. Это, в свою очередь, способствует формированию личных ценностей и мировоззрения.

На основе изученных примеров, мы пришли к выводу о том, что русский язык и литература являются важными компонентами культурной идентичности. Они помогают сохранить традиции, обычаи и историческую память народа. Знание языка и литературы способствует пониманию культурных кодов и норм, что особенно важно в многонациональном и многокультурном обществе.

Как известно, русский язык является основой образования не только в России, но и в странах СНГ. Он используется в учебных заведениях, что делает его изучение необходимым для получения знаний и навыков. Знание языка открывает двери к литературным произведениям, научным исследованиям и культурным достижениям, что способствует личностному и профессиональному развитию.

Исследователь Михаил Кронгауз в своих научных работах отмечал: «Русский язык – это зеркало общества, его культуры и внутреннего состояния».^[8]

В современных условиях язык не только сохраняет культурные традиции, но и адаптируется к новым реалиям. Интернет, мессенджеры и социальные сети изменяют форму языка, но сохраняют его сущность как инструмента общения.

Помимо этих общих формальных особенностей, язык обладает определенными психологическими качествами, делающими его изучение особенно важным для исследований в области социальных наук. Язык воспринимается как совершенная символическая система, использующая абсолютно однородные средства для обозначения любых объектов и передачи любых знаний, на которые способна данная культура, независимо от того, реализуются ли эти средства в форме реальных сообщений или же в форме такого идеального субститута сообщения, как мышление.

Русский язык и литература играют ключевую роль в жизни человека, оказывая влияние на его культурное и духовное развитие. Американский лингвист Эдуард Сепир считал, что «...язык – мощный фактор социализации, может быть, самый мощный из существующих».^[9] Литература помогает сохранять и передавать наследие, формирует эстетический вкус и способствует развитию личности. В мире, где глобализация все чаще размывает культурные границы, сохранение богатства и уникальности русского языка и литературы становится особенно важным. Чтение, изучение и понимание этих ценностей – это вклад в наше будущее, основано на глубоком уважении к истории и культуре.

Русский язык и литература являются уникальными средствами познания личности, объединяя когнитивные, эмоциональные и культурные аспекты. Язык структурирует мышление, формирует мировоззрение и раскрывает индивидуальность, в то время как литература служит пространством для рефлексии, эмпатии и нравственного роста.

Изучение этих феноменов в научной перспективе открывает новые горизонты для понимания человеческой природы, а также для применения знаний в образовании, психологии и социальной практике.

ЛИТЕРАТУРА:



1. Алексеев, Д. И. Словообразование современного русского литературного языка / Д. И. Алексеев, Р. В. Бахтурина, Е. И. Галанова и др. – Русский язык и советское общество, 1968. – Кн. 3. – 299.
2. Баринова, Г. А. Фонетика современного русского литературного языка. Народные говоры / Г. А. Баринова, М. Я. Гловинская, С. М. Кузьмина и др. Русский язык и советское общество, 1968. – Кн. 4. – 210.
3. Богданов, К. А. О крокодилах в России. Очерки из истории заимствований и экзотизмов / К. А. Богданов. – М. : Новое литературное обозрение, 2006. – 348
4. Бромлей, С. В. Проблемы диалектологии, лингвогеографии и истории русского языка / С. В. Бромлей. – М. : Азбуковник, 2010. – 754 с.
5. Войлова, К. А. История русского литературного языка : учебник / К. А. Войлова, В. В. Леденева. – М. : Дрофа, 2009. – 495 с.
6. Воителева, Т. М. Русский язык и культура речи. Дидактические материалы / Т. М. Воителева. – М. : Академия, 2008. – 175.
7. Воронцова, В. Л. Русский язык конца XX столетия. 1985-1995 / В. Л. Воронцова и др. – М. : Языки русской культуры, 2000. – 478 с.
8. Кронгауз М. «Русский язык на грани нервного срыва». М. 2007г., с. 45., общ. стр. 145.
9. Сепир Э. Язык. - В кн.: Звегинцев В. А. История языкознания XIX - XX вв. в очерках и извлечениях. Издание 3-е. Часть 2. М., 1999
10. Чжен, Е. В., and Нехочина Лола. "ОБ ИСТОКАХ ПЕДАГОГИЧЕСКИХ ИДЕЙ ЛЬВА ТОЛСТОГО." *Oriental renaissance: Innovative, educational, natural and social sciences* 2.Special Issue 4-2 (2022): 791-794.

**BO`LAJAK TASVIRIY SAN`AT O`QITUVCHILARINING "USTOZ-SHOGIRD"
AN`ANALARI ASOSIDA O`RGATISH USLUBLARI: (AMALIY SAN`ATNING
GOBELEN YO`NALISHI MISOLIDA)**

Abdumannopova Sadbarxon Abdulvohid qizi

Namangan davlat pedagogika instituti Tasviriy san`at ixtisosligi 1-kurs magistranti

***Annotatsiya:** Mazkur maqolada badiiy hunarmandchilikni o`qitishda poydevori bo`lgan amaliy san`atning gilamdo`zlik va gobelen yo`nalishlarini nazariy va amaliy asoslariga bag`ishlangan. Unda badiiy hunarmandchilikni o`rgatishda “Ustoz-shogird” an`analarining o`rni, amaliy san`at tarixidan lavhalar, gilamdo`zlik va gobelenning kelib chiqishi va bir biridan farqi, gilamda tasvir yaratishning asosiy qonun qoidalari: konstruktiv tuzilish, nisbatlar, perspektiva, kompozitsiya masalalari hamda, tasviriy san`at o`qituvchisi oldida o`quvchilarning estetik tarbiyasi, badiiy didi va ijodiy qobiliyatlarini rivojlantirish, ularga borliqni tasvirlash uchun tasviriy san`at asoslarini chuqur egallash, haqqoniy rasm chizish bo`yicha ko`nikma va malakalarni shakllantirish vazifasi turadi.*

***Kalit so`zlar:** rassom – pedagog, ustoz-shogird, naqsh kompozitsiyasi, sodda va murakkab uslub, gilamdo`zlik, goobelen, naqqoshlik, stilizatsiya.*

KIRISH. Tasviriy va amaliy san`at mashg`ulotlarini o`qitishda “Ustoz-shogird” an`analari muhim jarayon hisoblanadi. Bu jarayonda chizuvchilar borliqni idrok etish, fikrlash, va ma`lum texnik ko`nikmalarga ega bo`ladilar, chunonchi, xotira, tasavvurlarini rivojlantirish asosida rasm bajarish orqali ularning fazoviy va badiiy fikrlarini boyitish vazifalari bajariladi. Yaratilayotgan tasviriy va amaliy san`at asarlarida badiiy idrok etish bilan birga bezak ishlari, jamiyat va uning hayoti, turmush tarzi muhrlangan. Shu bois barcha xalqlar, ma`naviy, moddiy va nomoddiy meroslarimiz orqali biz haqimizda ma`lumotga ega bo`ladilar. Vatanimizni dunyodagi mavqeyini oshirish, dunyo xalqlarini O`zbekistonga jalb etishda, bo`lajak tasviriy san`at o`qituvchilari zimmasiga yuklatilgan ma`naviy sog`lom yosh avlodni, bo`lajak vatanparvarlarni munosib tarbiyalashi muhim ahamiyat kasb etadi. Shuningdek, ijodkor o`qituvchi oldiga o`sib kelayotgan avlodni badiiy barkamol, yuksak didli, olam va san`at go`zalliklarini to`g`ri tushuna oladigan tarzda tarbiyalash asosiy vazifa qilib qo`yiladi. U nafaqat bilimdon yoshlarni tarbiyalashi, balki eng avvalo, ana shu bilimlarni o`zi mukammal egallab olgan shaxs bo`lishi zarur. Shu jumladan, tasviriy san`at sohasida bilim olayotgan talabaning ham eng asosiy vazifasi o`qituvchi –rassom uchun zarur bo`lgan bilim va malakalarni puxta egallashdir. Birinchi bosqichdan Asar yaratishda

kompozitsiyaning o`rni o`zgacha. Kompozitsiya so`zi lotincha “composito” so`zidan olingan bo`lib, tuzish, birlashtirish, bog`lash, turli xil unsurlarni bir butun yaxlitlikka birlashtirish va biron-bir g`oyani madh etish ma`nosini bildiradi. Kompozitsiya – san`atning barcha yo`nalishida qo`llaniladi. Dizayn va amaliy san`atning barcha turlarida loyihalash deb ataladi. Musavvir turli shakl va manzaralarni bir-biriga nisbatan solishtirib va joylashtirib nafis san`at asari yaratadi. Bunday holni biz boshqa san`at turlarida ham ko`rishimiz mumkin. Sportda, musiqada, adabiyotda bunday misollarni ko`plab keltirishimiz mumkin. Kompozitsiya so`zi tasviriy san`at yo`nalishlarida termin sifatida uyg`onish davridan boshlab uzluksiz ishlatilib kelinmoqda. Har qanday ish asar yaratishda kompozitsiyaning o`rni o`zgacha. Kompozitsiya so`zi lotincha “composito” so`zidan olingan bo`lib, tuzish, birlashtirish, bog`lash, turli xil unsurlarni bir butun yaxlitlikka birlashtirish va biron-bir g`oyani madh etish ma`nosini bildiradi. Kompozitsiya – san`atning barcha yo`nalishida qo`llaniladi. Dizayn va amaliy san`atning barcha turlarida loyihalash deb ataladi. Musavvir turli shakl va manzaralarni bir-biriga nisbatan solishtirib va joylashtirib nafis san`at asari yaratadi. Bunday holni biz boshqa san`at turlarida ham ko`rishimiz mumkin. Sportda, musiqada, adabiyotda bunday misollarni ko`plab keltirishimiz mumkin.

Birinchi bosqichdan boshlanadigan tasviriy va amaliy san`at darslari bo`yicha, o`quv topshiriqlari rang tasvir, qalam tasvir, kompozitsiya kabi ilmiy bilim asoslari bilan chambarchas bog`liqdir. Shu bilan birgalikda talabalar o`qituvchi rahbarligida va mustaqil ravishda, tasviriy san`at bo`yicha o`quv adabiyotlarini o`rganishlari maqsadga muvofiqdir. Talabalarni rasm bajarish jarayonida didaktik prinsipning asosiy qoidalaridan biri bo`lgan ketma - ketlik usulini qo`llashga o`rgatish zarur. Bu haqida XX asrning buyuk rus rassom – pedagogi P. Chistyakov shunday degan edi: “Har qanday ish doimiy tartibini talab etadiki, ish o`rtasidan yoki oxiridan emas, balki eng boshidan, asosidan boshlanadi... ishda tartib buzilishi zarar yetkazadi, adashtiradi va ishni buzadi...”Rasm chizishda ham bosqichlar asosida ish olib borish asarning mukammal va xatolardan holi chiqishini ta`minlaydi.

ADABIYOTLAR TAHLILI VA METODOLOGIYA

O'zbek xalqining ko'p asrlik tarixida, tasviriy va amaliy san'at boy va rang-barang madaniy merosimizning eng ajoyib va ommaviy qismini tashkil etadi. O'zbek diyorida vujudga kelib gullab-yashnagan san'at turlari bemisl va betakrorligi bilan dunyoga mashhur. Bunday kamolot va taraqqiyot bosqichlari haqida fikr yuritadigan bo'lsak, o'zbek amaliy bezak san'ati turlarining shox ildizlari insoniyatning bolaligi, ya'ni ibtidoiy jamiyatga borib taqalishining guvohi bo'lamiz. O'lkamiz zaminida avloddan avlodga o'tib kelayotgan yodgorliklarning guvohlik berishicha, insonning jismga badiiy ishlov berish usulida buyum yaratish faoliyati tosh asridayoq boshlangan bo'lib, asrlar osha hozirgacha uzluksiz davom etib kelmoqda. Maqolada amaliy san'atning gilamdo'zlik va gobelen ishlarini bajarish ustida ma'lumotlar to'plangan.

Gilamchilik va gilam to'qish kasbi, badiiy hunarmandlikning keng tarqalgan sohalaridan biridir. Qadimdan chorvachilik bilan shug'ullanadigan ko'chmanchi qabilalar orasida keng tarqalgan. O'simlik (paxta, zig'ir, jut) tolasi, jun (qo'y, echki, tuya juni)dangina tayyorlangan. Gilam to'qish uchun qirqilgan junlar yuvilib tozalanadi, temir taroqlarda taraladi, taralgan junlardan ip yigiriladi. Iplar turli tabiiy bo'yoqlar bilan bo'yaladi. Shuning uchun gilam ranglari o'zgarmaydi va o'zining jilosini yo'qotmaydi. Hozirda gilamlar sun'iy tolalardan ham to'qilmoqda. O'zbekistonda gilamchilik Boysun, Sherobod, Denov tumanlarining tog' va tog'oldi qishloqlarida uy sharoitida jundan mato tayyorlash keng tarqalgan. Qo'y junidan, asosan, gilam to'qilgan. O'rta Osiyoda XIX asrning o'rtalariga qadar gilamdo'zlik uy hunarmandchiligiga kirgan. Sohaning asosiy homashyo manbaasi dehqonchilik va chorvachilikdan olingan paxta va jundir. Ayniqsa, oq rangli jun gilamdo'zlar tomonidan nihoyatda qadrlangan. Gilam to'qishda Sherobod tog' qishloqlari aholisi shug'ullangan. Gilamlar to'qilishi, gulning joylashishi bilan bir-biridan farqlangan va o'ziga xos ramziy ma'noga ega bo'lgan. Masalan, olacha gilamning „qulf-kalit“ ramzi tushirilgan turli honadon eshigi do'stiga ochiq, dushmanga yopiqligini bildirsa, „quroqgul“ turi esa, ikki yosh bir-biri bilan qo'sha-qarisin degan ma'noni bildiradi. To'qish jarayonida gilamning asosini tashkil etuvchi iplardan qilingan tugunchalar o'ng yoki chapga to'liq bir marta o'tqizilganda oraliq asbobi oldinga yoki orqaga suriladi. Tugunchalar, agar astarli iplar bo'ylama bo'lsa o'tkazilmaydi.

Gilam to'qilishi qolip oxiriga 1-1,5 metr qolganda qirqiladi. Sababi astarlik iplari oxirlangan sayin tortishib taranglashadi, uzilib ketish holati kuzatiladi. Kesilgandan so'ng gilamning ikki yoniga astarlardan qolgan qismidan bezak berilgan. Astarlik iplari uch to'rt dona ipdan iborat tugunchalar qilingan, bu bilan iplarning bo'shab ketmasligi ham ta'minlangan.

Qo'lda gilam to'qish O'rta Osiyoda, ayniqsa Turkmanistonda keng rivojlangan. Qo'lda gilam to'qish nihoyatda sermashaqqat ish, to'quvchidan qunt, did va mahorat talab qiladi. Patli gilamlarni to'qish ayniqsa murakkab. Qo'lda to'qilgan gilam pati, naqsh mujassamoti asos ipiga rangli iplardan tugib bandlar hosil qilib yaratiladi, tugun uchi matoning yuza tomoniga chiqarib tekis qirqiladi, har bir qatordan so'ng arqoq ipi o'tkazib maxsus temir taroqqa urib avvalgisiga mahkamlanadi. Tayyor gilam maxsus kimyoviy moddalar yordamida yuviladi. Andijon, Samarqand gilamlari, qoraqalpoqlar to'qigan o'tov jihozlari badiiy jihatdan mohirona ishlangan. Andijon gilamlarining pati qisqa, qalin va mayin bo'lgan. Samarqandning rangdor uzun patli julxirs ("ayiq teri") gilami o'ziga xosligi bilan ajralib turadi. Gilam va gobelenning bir-biridan farqi juda katta. Gobelen - qo'lda tasvir hosil qilib to'qilgan gilam, badiiy buyum. Parij manufakturasi (1662)ning mahsulotlari dastlab shunday atalgan (15-asrning mashhur bo'yoqchilari Gobelenlar nomidan olingan). Gobelen rangli jun va ipak (ba'zan tilla va kumush) iplar bilan rassomlar (Sh. Lebren, 18-asrda F. Bushe, J. B. Udri va b.) kartondan buyumning tabiiy kattaligida bajargan tasvirlari asosida to'qilgan. Masalan, Rafael Vatikan uchun havoriy (apostol)lar hayotiga oid shpalerlar turkumi kartonlarini chizib bergan, to'quvchi ustalar shu kartondan foydalanib gobelen to'qiganlar. Alohida alohida to'qilgan bo'laklar bir-biriga tikilib yaxlit tasvir hosil qilingan. Gobelenning uziga xos xususiyati o'ngining chiviqli yuzasi va orqa tomonining notekisligidir. 17— 18-asrlar gobelenlari yuksak badiiyligi (tarixiy, afsonaviy, diniy va adabiy mazmuni) bilan mashhur bo'lgan, shu tufayli boshqa manufakturalarda taqlidan yaratilgan shpalerlar ham gobelen deb atala boshlangan. 19-asrdan patsiz, patli, gilamsimon to'qima matolar, hatto tasvir ishlangan kigizlar ham gobelen deb atala boshlandi. Hozir qo'lda va mashinalarda tabiiy va sun'iy tolalardan to'qilgan patsiz, patli mebel matolari, turli bezak

matolar ham gobelen deb ataladi. Gobelen to`qishda asosan kartonga yani eskizga e`tibor beriladi. Asarning qay darajada mukammal chiqishida eskiz katta ahamiyatga ega. Maxsus uskunaga tortilgan vertikal arqoq iplarga gorizontal holatda rangli to`quv iplari bilan tasvirlar asta sekin to`qib chiqiladi. To`qishda uskunaga tortilgan eskizdagi tasvir va ranglardan kelib chiqib iplar tanlanadi. Gobelening muhim jihatlaridan biri ham kartondagi tasvirlarni iplar bilan mohirona ko`chirishdan iborat. Gilamchilikda asosan naqshlardan simmetrik shakllardan foydalanilsa gobelenda murakkab kompozitsiyalar tasvirlanadi. Asar yaratishda kompozitsiyaning o`rni o`zgacha. Kompozitsiya so`zi lotincha “compozito” so`zidan olingan bo`lib, tuzish, birlashtirish, bog`lash, turli xil unsurlarni bir butun yaxlitlikka birlashtirish va biron-bir g`oyani madh etish ma`nosini bildiradi. Kompozitsiya – san`atning barcha yo`nalishida qo`llaniladi. Dizayn va amaliy san`atning barcha turlarida loyihalash deb ataladi. Musavvir turli shakl va manzaralarni bir-biriga nisbatan solishtirib va joylashtirib nafis san`at asari yaratadi. Bunday holni biz boshqa san`at turlarida ham ko`rishimiz mumkin. Sportda, musiqada, adabiyotda bunday misollarni ko`plab keltirishimiz mumkin. Kompozitsiya so`zi tasviriy san`at yo`nalishlarida termin sifatida uyg`onish davridan boshlab uzluksiz ishlatilib kelinmoqda. O`zbekistonda gobelen 1960-yillardan to`qila boshlandi. 1970—80-yillarda keng tarqaldi. M. Churlu, Ya. va A. Ishoqovlar, L. Taldikina kabi ustalar samarali mehnat qildilar. Gobelening asosiy markazlari Toshkent va Farg`ona sh.laridir. Farg`ona (V. Useinova, L. Semizarova, S. Shixova va b.) va Toshkent (M. Tyurina, R. Ibrohimova va b.) ustalari bu sohada barakali ijod qilmoqda. O`zbekiston gobelenlarida Sharq bezaklari, tabiat manzaralari, mahalliy tasvir, rang-baranglik ustun turadi.

MUHOKAMA

Respublikamiz mustaqillikka erishgan kundan boshlab boy tarixiy, madaniy merosimiz keng ko`lamda o`rganila boshlandi. Birinchi prezidentimiz Islom Karimov aytganlaridek: “Jamiyatimizdagi yangilanish va islohotlar tufayli dunyo sivilizatsiyasiga munosib hissa qo`shgan, buyuk ajdodlarimizdan bizga meros bo`lib qolgan yuksak ma`naviyat, axloqiy madaniyat, chiroyli milliy an`analarimizdan foydalanish imkoniyati ochildi”. Buyuk vatandoshlarimiz – Imom al-Buxoriy,

Hakim at-Termiziy, Xoja Bahovuddin Naqshbandiy, Imom Motrudiy, Burxoniddin Al-Marg'iloniylarning nomlari qayta tiklandi. O'tmishning buyuk mutafakkirlari Abu Rayhon Beruniy, Abu Ali ibn Sino, Muhammad al-Xorazmiy, Abu Nasr Farobiy, Ahmad Farg'oniy, Mirzo Ulug'bek, Alisher Navoiy, Kamoliddin Behzod, Muhammad Murod Samarqandiy hamda jadidchilik harakati vakillarining nomlari g'urur bilan tilga olinmoqda. Ularning sharafiga yodgorlik majmualari qurilib, kitoblar chop etilib, faoliyatlari keng targ'ib qilinmoqda. Shoyad, bugungi kun sharofati bilan milliy madaniyatimizni qayta tiklab, ularga yangicha ma'no, mazmun berib, tarbiya ishiga sharqona ruh bera olsak ajab emas. Talabani tarbiyalashda avvalo uning ruhiyati bilan bog'liq holda, ichki kechinmalar sodir bo'ladi. Shunday ekan, amaliyotchi va nazariyotchilar oldida mashaqqatli, ammo sharafli bo'lgan ishlar turibdiki, ularga o'quv qo'llanma va darsliklarni milliy ruhda yaratish, mutafakkirlarimizning go'zal xulqilik tarbiyasi haqidagi meroslaridan, ko'pini ko'rgan buva va buvilarimizning o'git, pand va nasihatlaridan oqilona foydalanib ish yuritsakkina ko'zlangan maqsadga erishamiz. Hozirda eng muhim masalalardan biri o'sib kelayotgan yosh avlod ma'naviyatini shakllantirish va kamol toptirishdir. Tayyorlayotgan mutaxassislarimizni yuksak insoniy fazilatlar egasi, oliyjanob, axloqiy e'tiqod sohibi qilib tarbiyalash, o'ta muhim vazifalardan biridir. Markaziy Osiyo xalqlari amaliy san'at va hunarmandchiligida yuksak darajaga etishganligining sabablaridan biri ajdodlarimiz Ustoz-shogird an'analari asosida yoshlarga hunar o'rgatganlar va ular nihoyatda boy tajribaga ega bo'lganlar. Shu jihatdan olib qaraganda, O'zbekistonda amaliy san'at ta'lim va tarbiyani olib boruvchi pedagog murabbiylarni kasbiy malakalarini takomillashtirish, ularni ilg'or pedagogik texnologiyalar g'oyalari bilan boyitilgan yangi o'quv adabiyotlar bilan ta'minlash dolzarb pedagogik muammo hisoblanadi.

NATIJA

O'zbek xalqining ko'p asrlik tarixida, bezak san'ati boy va rang-barang madaniy merosimizning eng ajoyib va ommaviy qismini tashkil etadi. O'zbek diyorida vujudga kelib gullab-yashnagan san'at turlari bemisl va betakrorligi bilan dunyoga mashhur. Bunday kamolot va taraqqiyot bosqichlari haqida fikr yuritadigan bo'lsak o'zbek amaliy bezak san'ati turlarining shox ildizlari

insoniyatning bolaligi, ya'ni ibtidoiy jamiyatga borib taqalishining guvohi bo'lamiz. O'lkamiz zaminidagi tarix qatlamlarini qazishlar natijasida topilgan yodgorliklarning guvohlik berishicha, insonning jismiga badiiy ishlov berish usulida buyum yaratish faoliyati, tosh asridayoq boshlangan bo'lib, asrlar osha hozirgacha uzluksiz davom etib kelmoqda. Inson ongli faoliyatining ajralmas qismi bo'lmish badiiy tafakkur va shunga muvofiq badiiy-ijodiy faoliyat, insoniyatning tarixiy taraqqiyoti jarayonida juda katta ahamiyatga ega bo'ldi. Bunday faoliyat natijasida kelib chiqadigan estetik-badiiy idrok qobiliyati kishilarda olamni, undagi mavjudotlar, narsalar va voqea-hodisalarni, atrof-muhitdagi shakllar va ranglarni turfa shakl-shamoilda qaytadan aks ettirishga havas uyg'otadi. Shakl va ranglarning real hamda stillashtirilgan tasvirlarini yaratish shu tariqa kelib chiqdi va u o'z navbatida, odamlarning kundalik turmushlaridan o'rin ola boshladi. Natijada badiiy bezaklarning xilma-xil shakllari va turlari paydo bo'ldi. Boshqa san'atlarga nisbatan bunday naqshli bezaklar ko'pligining va takomil topganligining muayyan tarixiy sabablari bor.

Ma'lumki, Islom mamlakatlarida mavjudotlar tasvirini ishlash keng odat tusiga kirmagan, zero, mavjudotni yarata olish faqatgina qodir Tangrigagina xosdir, insonlar esa bunday ishni bajarishga ojizdirlar, bordiyu biror ishni yuqori takomil darajasida ijro etish imkoni yo'qligi avvaldan ma'lum ekan, bunday ishga kirishmoqlikning o'zi aqldan emasdur. Tasviriy san'atga bu qadar chuqur, falsafiy yondoshish natijasida shartlilik, stillashtirish, ramziylikka asoslangan badiiy bezak asarlari yaratish kuchaygan. Ushbu tarixiy omil o'zbek milliy bezak san'atining gurkirab rivojlanishiga turtki bo'lganki, hozirda jahonga mashhur me'morchilik yodgorliklarimiz ulardagi ganchkorlik, koshinkorlik, naqqoshlik, xattotlik, tosh-taroshlik, gilamchilik, kashtachilik va boshqa turdagi san'atlarning ajoyib darajada uyg'unlashgan mujassamligidan iboratdir. Samarqand, Buxoro, Xiva, Shahrisabz, Termiz, Toshkent, Qo'qon va boshqa shaharlardagi amaliy san'at va bezakchilik san'ati yodgorliklari, o'tmish avlodlarimiz yaratgan barkamol, takrorlanmas va tarixan bebaho san'at asarlarining namunalari bo'lib, xalqimizning va shu bilan birga jahon madaniyati durdonalaridan bo'lgan badiiy va madaniy merosni tashkil qilgan.

XULOSA

Amaliy san'at asarlari kishilarning man'aviy olamini boyitadi, badiiy didini shakllantiradi, ruhiyatini tarbiyalaydi. Shuning uchun ham o'zbek xalq amaliy san'ati kishilarni axloqiy, umuminsoniy tarbiyalab, ular ilmiy dunyoqarashlarini shakllantirishda hamda madaniy darajasini yuksaltirishda eng zarur manbalardan biri hisoblanadi. Diyorimizning qadimiy tarixida amaliy san'atning xilma-xil turlari mavjud bo'lib, har biri o'ziga hos va rang - barangdir. Nafaqat tasviriy san'at balki amaliy san'at ham jamiyatning barcha sohasida asosiy, yetakchi fan bo'lib hisoblanadi. Qalam yordamida borliqni idrok etish jarayonida, chizuvchilar ma'lum texnik ko'nikmalarga ega bo'ladilar, chunonchi, xotira, tasavvur asosida rasm bajarish orqali ularning fazoviy va badiiy fikrlarini rivojlantirish vazifalari bajariladi. Badiiy idrok etish barobarida bezak ishlari, jamiyat va uning hayoti, turmush tarzi mana shu tasvirlarga muhrlanadi.. Shu bois dunyodagi barcha xalqlar, ma'naviy, moddiy va nomoddiy meroslarimiz orqali biz haqimizda ma'lumotga ega bo'ladilar. Vatanimizni dunyoda mavqeyini oshirish maqsadida, milliy qadriyatlarni saqlagan holda xalq hunarmandchilik namunalarini asrashimiz va kerakli bilim va ko'nikmalarni shakllantirishimiz zarur.

Foydalanilgan manba va adabiyotlar ro'yhati:

1. Qodirxo'jayev P. T. Badiiy bezak san'ati. -T: "Iqtisod moliya" 2007.
2. Xolmatov B.Q. Kompozisiya. -T: "Iqtisod-moliya", 2007.
3. Bulatov S.S, Dadashev L. Naqsh alifbosi.-T: Cho'lpon, 1999.
4. S. Bo'latov. O'zbek xalq amaliy bezak san'ati. Toshkent, Mehnat, 1994 yil.
5. Boymetov B. Qalamtasvir. Pedagogika institutlari va universitetlari uchun o'quv qo'llanma. Toshkent, 1977.
6. Abdirasilov S, Boymetov B, Tolipov N. Tasviriy san'at. Toshkent. 2006.
7. С.Т.Саъдиев З.С.Очилов XLIII Международная научно-практическая конференция "Международное научное обозрение проблем и перспектив современной науки и образования" 2018 г 25-26 Март (Америка Бостон).

8. Taxirovich S.N. et al. BADIY TASVIR VOSITALARIDA METONIMIYANING LINGVISTIK TAVSIFI //PEDAGOGS jurnali. – 2023. – T. 34. – №. 3. – C. 42-45.

FIZIKADAN QIZIQARLI MA'LUMOTLAR VA MASALAR

¹Gulnoza Nafasova Baxtiyorov

²Bekmominova Gulsevar

²Ahmadaliyeva Gulsanam

²Boboqulova Umida

¹ Guliston Davlat Universiteti Fizika kafedrasi o'qituvchisi

² Guliston Davlat Universiteti talabasi

***Annotatsiya.** Ushbu maqolada fizika faniga oid qiziqarli ma'lumotlar va hozirgi kundagi kashfiyotlar haqida so'z yuritilgan. Qiziqarli masalalardan namunalar keltirib o'tilgan. Bu masalalar o'quvchilarning mantiqiy fikrlashi va fizika qonunlarini amalda qo'llash ko'nikmalarini rivojlantirishga yo'naltirilgan. Maqola fizikaga qiziqqan har bir kishi uchun qiziqarli va foydali bo'lib ilmiy bilimlarni ommalashtirishga xizmat qiladi.*

***Kalit so'zlar.** Yorug' yulduz 'sirius', termometr, qora krisstallar, radioteleskop, Saturn halqasi, kvante elektramagnitlangan tizimlar, Dark matter va dark energy, ultranurlaviy tolalar.*

Muzni ichida zichligi suv zichligidan kichik yoki teng bolgan jism bo'lsa muz eriganda suv satxi ozgarmaydi. Zichligi suv zichligidan katta bo'lsa suyuqlik satxi kamayadi.

Uyda ovqat pishirish, choy qaynatish uchun foydalaniladigan tabiiy gazning aslida hidi ham, rangi ham yo'q. Agar biror sabab bilan gaz chiqib ketsa u havoda aralashib portlovchi gaz hosil qilishi mumkin. Gazdan odamlar zaharlanishi ham mumkin. Shu sababli, gaz tarmoqlash stansiyalarida unga maxsus hidi o'tkir bo'g'iqlik moddadan bir oz qo'shib yuboriladi.

1842-yilda nemis astronomi Bessel yorug' yulduz bo'lgan Siriusning «o'ynab» turishini sezgan. Uning holati goh o'ng tomonga, goh chap tomonga siljib turgan. Butun olam tortishish qonunlarini hisobga olib amalga oshirilgan hisob kitoblar uning ko'zga ko'rinmaydigan yo'ldoshi borilgini ko'rsatadi. Shundan 20 yil o'tgach, bu yo'ldoshni so'ng uni topishadi.

Birinchi termometrni 1714-yilda gollandiyalik «shisha puflovchi» D. Farengeyt yasagan. U simobli termometr yasab muz, suv va tuz solingan aralashma temperaturasi 0° deb oladi. Odamning normal temperaturasi 100° deb oladi. Ular oralig'ini 100 bo'lakga bo'lib 1°F deb nomlaydi. Unga ko'ra muz erish temperaturasi 32°F , qaynash temperaturasi 212°F . Hozirgi kunda AQSh va Angliyada ishlatilib kelinadi. 1740-yilda fransuz fizigi O. Reomyur spirtli termometrni taklif qiladi. Unda muz erish temperaturasi 0° , suvning qaynash temperaturasi 80° deb olingan.

Qor kristallarining shakli turli xil. U havo temperaturasi va undagi suv bug'lariga bog'liq. 0°C atrofida ko'p qirrali yulduz shaklida bo'ladi. Pastroq temperaturada igna, yupqa prizma shaklida bo'ladi. Kristallarning o'lchami juda kichik. Ko'pincha millimetr ulushlarida bo'ladi. Qor tushayotganda bir-biriga qo'shib kattalashadi. 0°C atrofida ba'zan 1 smga boradi. Uni «laylak qor» deyishadi. 1892-yil 4-dekabrda Saksoniyada ko'ndalang kesimi 12 sm bo'lgan qor yoqqan.

1500 mln yil oldin Yer o'z o'qi atrofida bir yil davomida 900 marta aylangan (ya'ni bir sutka 10 soatni tashkil etgan). 500 mln yil avval esa — 380 marta aylangan. Har 50 000 yilda sutka bir sekundga ortadi.

Agar Yerdan Quyoshga reaktiv samolyot bora olganida edi, 800 km/soat tezlik bilan harakatlanib 21 yilda yetar edi.

Hozir astronomlar koinotning radiusi 10 milliard yorug'lik yiliga teng bo'lgan qismini kuzata oladi.

1975-yilda Kavkazga o'rnatilgan teleskop oynasi eng katta bo'lib, diametri 6 metr, qalinligi bir metrga yaqin, og'irligi esa 42 tonna! Teleskopning eng nozik qismi — ko'zguni 1600 gradusli haroratda quyilib, dastlabki yetmish tonnalik quyilmasini sovitish uchun 2 yilu 4 kun zarur bo'lgan. Chunki tez sovitilsa, unda

mayda yoriqlar hosil bo'lishi mumkin. Ko'zguni sferik sirt shakliga keltirish uchun unga bir necha yil sayqal berilib, undan «atigi» 28 tonna kukun chiqarildi. Ulkan teleskopning og'irligi 850 tonna. 25 ming kilometr narida yoqilgan shamni osongina ko'ra olishi reflektor — «gigant ko'zi»ning o'tkirligiga dalil bo'la oladi.

2 m li to'lqinda ishlaydigan haqiqiy birinchi radioteleskop 1936-yilda amerikalik radiomuhandis G. Reber tomonidan yasalgan.

60—70-yillarda radioastronomik usullar yordamida qo'lga kiritilgan yutuqlar optik astronomiyaning salkam 400 yil davomida erishgan yutuqlari bilan solishtirarli bo'lgan.

Ba'zan matbuotda kosmosdan qandaydir osmon jismlari Oyga yoki Yerga kelib urilishi haqida xabarlar chiqib qoladi. Ulardan ko'pchiligi asossiz bo'lib chiqadi. Masalan: 1921-yilda dunyo Saturn halqasi yo'qolib qolganligi va uning bo'laklari Quyosh tomon harakatlanib, yo'l-yo'lakay Yerga urilishi aytilgan. Hattoki uriladigan kun ham belgilangan. Mish-mishga sabab o'sha yili Saturn halqasi ko'rinishi o'zgarib turganligidan qisqa muddat davomida ko'rinmay qolishi bo'lgan edi

Fizika sohasida bir nechta muhim kashfiyotlar amalga oshirildi. Misol uchun:

1. Kvant elektromagnitlangan tizimlar: 2022 yilda tadqiqotchilar kvant holatlarining elektromagnitlangan tizimlarda qanday o'zgarishini o'rganishdi. Bu kashfiyot kvant kompyuterlarini va boshqa kvant texnologiyalarini rivojlantirishda ahamiyatli.

2. Dark matter va dark energy: 2023 yilda "James Webb" teleskopi yordamida olimlar qorong'u moddaga oid yangi ma'lumotlar topdilar. Bu, koinotning kengayishini va uni tashkil qiluvchi asosiy moddalarning tabiatini yanada chuqurroq tushunishga yordam beradi.

3. Ultraviolet tolalar: 2021-2022 yillarda olimlar ultraviolet tolalar yordamida ma'lumotlarni uzatish bo'yicha tajribalar o'tkazdilar. Bu tajribalar nanomateriyalar mohiyatini o'rganish va tajriba uchastkalarida ma'lumotlarni qoplashda yordam beradi.

Bu kashfiyotlar fiziqa yangi istiqbollari ochmoqda.

Fizika faniga oid qiziqarli masalalar

1. *Masala. Magnit.* Sizning qo'lingizda ikkita mutlaqo bir-biriga o'xshash metall silindr bor, ulardan biri magnitdir. Boshqa obyektlar bilan aloqa qilmasdan, silindrning magnit ekanligini qanday aniqlash mumkin?

Javob. Magnit qutblarida magnit kuchlanishning maksimal qiymati mavjud. Bizning holatda magnit kuchlanishning maksimal qiymati silindrning so'nggi yuzalarida kuzatiladi. Magnitning o'rtasiga yaqinlashganda, magnitlanish zaiflashadi, yaqinlashganda

juda o'rtada, uning kattaligi nolga teng. Shunday qilib, agar "T" shaklidagi ulanish amalga oshirilsa, silindrlar bir biriga yopishib qolsa, u holda uning uchi bilan aloqa

qiladigan silindr magnit bo'ladi.

3. *Masala. Ingichka simning diametri.* Qanday qilib faqat chizg'ich va qalam yordamida ingichka simning diametrini maksimal aniqlik bilan o'lchash mumkin?

Javob: Simni qalamga mahkam o'rash (dumaloq, qirrasiz) va kamida o'nta burilish qilish kerak (o'lchash qanchalik aniq bo'lsa shuncha yaxshi.). Keyin chizg'ich bilan birinchi aylanadan oxirgi aylanagacha millimetrda o'lchang va hosil qilingan aylanalar soniga bo'ling.

4. *Masala. Soatni yurishi.* Cho'ntak soatingizni stol ustiga qo'ying, bir necha qadam narida yurib, ularning ovozi tinglang. Agar xona yetarlicha jim bo'lsa, u holda sizning soatingiz uzilishlar bilan ishlayotganini eshitasiz: u qisqa

vaqtga davom etadi, keyin bir necha soniya davomida to'xtaydi, keyin yana yurishni boshlaydi va hokazo. Soatni bunday notekis yurishini qanday izohlashimiz mumkin .

Javob. Soat ohangidagi sirli tanaffuslar eshitishning pasayishi bilan izohlanadi. Bizning eshitishimiz bir necha soniya davomida zerikarli bo'lib qoladi va shu vaqt oralig'ida biz eshitmaymiz. Qisqa vaqtdan so'ng, charchoq o'tadi va oldingi sezgirlik tiklanadi, keyin yana soatni eshitamiz. Keyin yana charchoq paydo bo'ladi va hokazo.

5. *Masala.* Temir yo'lda duch kelib qolishdi. (rasmga q.) Ularning orasida Har biri 40 tadan vagonni tortib ketayotgan A va B paravozlar bitta bor yo'g'i paravoz

bilan birgalikda 20 ta vagon sig'adigan boshi berk tarmoq yo'l bor. Qanday manevr qilib poezdlar bu kutilmagan vaziyatdan qutilib, o'z yo'nalishlarida harakatni davom etishlari mumkin

Javob. Har biri 40 tadan vagonni tortib ketayotgan A va B paravozlar bitta temir yo'lda duch kelib qolishdi.(1-rasmga q.).

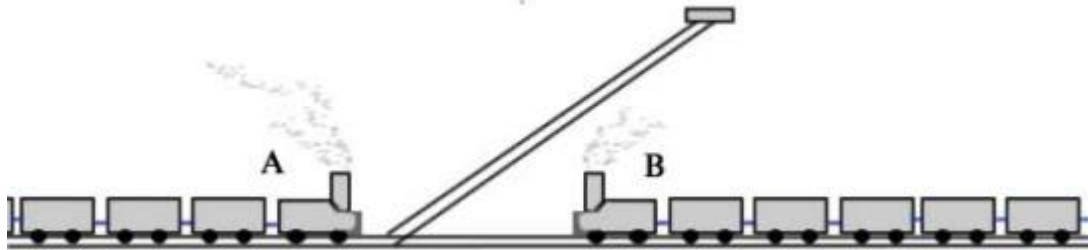

1-rasm.

Ularning orasida bor yo'g'i paravoz bilan birgalikda 20 ta vagon sig'adigan boshi berk tarmoq yo'l bor. Qanday manevr qilib poezdlar bu kutilmagan vaziyatdan qutilib, o'z yo'nalishlarida harakatni davom etishi mumkin

Xulosa

Fizikadan qiziqarli masalalar ishlash, qiziqarli ma'lumotlarni topladik. Bugungi kundagagi fizika faniga oid yangiliklar, kashfiyotlar haqida malumot berilib otilgan bir nechta qiziqarli masalalar va ularning yechimlarini keltirib o'tilgan. Ushbu qiziqarli malumotlar o'quvchilarning Fizika faniga qiziqishi oshishiga motivatsiya beradi.

Adabiyotlar

1. Li, Shuguang, et al. "Heat and mass transfer characteristics of Al₂O₃/H₂O and (Al₂O₃+ Ag)/H₂O nanofluids adjacent to a solid sphere: A theoretical study." *Numerical Heat Transfer, Part A: Applications* (2024): 1-19.
2. Nafasova, Gulnoza, and B. S. Abdullayeva. "Development of logical competence of future physics teachers based on steam and smart educational technologies." *Евразийский журнал академических исследований* 3.1 Part 2 (2023): 138-140.
3. Nafasova, Gulnoza, and EZoza Pardaveva. "BO'LAJAK FIZIKA O'QITUVCHILARINING MANTIQUIY KOMPETENTLILIGINI

- RIVOJLANTIRISHDA SAMARALI FIZIKA O'QITISH
METODLARI." *Евразийский журнал математической теории и компьютерных наук* 3.4 (2023): 50-53.
4. Abduxaliq o'g'li, Ikramov Jamshid, and Nafasova Gulnoza. "UNIVERSITETDA TALABALARGA FIZIKA FANINING AHAMIYATI." *Yangi O'zbekiston taraqqiyotida tadqiqotlarni o'rni va rivojlanish omillari* 12.2 (2024): 34-37.
5. NAFASOVA, Gulnoza. "PRAKSEOLOGIK YONDOSHISH KONTEKSTINDA BO'LAJAK FIZIKA O'QITUVCHILARINING MANTIQUIY KOMPETENTLILIGI SHAKLLANISH TEXNOLOGIYALARI." *News of UzMU journal* 1.1.2 (2024): 163-166.
6. Baxtiyorovna, Nafasova Gulnoza. "AXBOROT TIZIMLARIDA ZAMONAVIY FIZIKA." *Yangi O'zbekiston taraqqiyotida tadqiqotlarni o'rni va rivojlanish omillari* 12.1 (2024): 240-243.
- Baxtiyorovna, Nafasova Gulnoza, et al. "REAL GAZ XOSSALARINING IDEALLIKDAN CHETGA CHIQISHI VAN-DER-WAALS TENGLAMASINI O'RGANISH." *INNOVATION IN THE MODERN EDUCATION SYSTEM* 5.45 (2024): 49-55.
7. Nafasova, Gulnoza, and B. S. Abdullayeva. "Development of logical competence of future physics teachers based on steam and smart educational technologies." *Евразийский журнал академических исследований* 3.1 Part 2 (2023): 138-140.
8. Abduvahob o'g'li, Baratov Quvonchbek, et al. "KVANT MEXANIKASI VA UNING KUNDALIK HAYOTGA TA'SIRI!" *INTELLECTUAL EDUCATION TECHNOLOGICAL SOLUTIONS AND INNOVATIVE DIGITAL TOOLS* 3.31 (2024): 10-12.
9. Baxtiyorovna, Nafasova Gulnoza, and Usanboyev Azizbek Furqat o'g'li. "ZAMONAVIY ROBOTOTEXNIKA VA UNING FIZIKAVIY ASOSLARI." *PEDAGOGS* 68.1 (2024): 63-66.
10. Baxtiyorovna, Nafasova Gulnoza, and Eshpulatov Ravshan Muxtor og'li. "MUQOBIL ENERGIYA NIMA VA UNIG JAMIYATIMIZGA AHAMIYATI." *PEDAGOGS* 68.1 (2024): 145-147.

11. Baxtiyorovna, Nafasova Gulnoza. "FIZIKAGA OID MANTIQUIY MASALALAR VA UNING AHAMIYATI." *PEDAGOGS* 68.1 (2024): 74-77.
12. Nafasova, Gulnoza, and B. Abdullayeva. "FORMING THE SCIENTIFIC AND LOGICAL OUTLOOK OF FUTURE PHYSICS TEACHERS." *Farg'ona davlat universiteti* 1 (2023): 147-147.
13. Baxtiyorovna, Nafasova Gulnoza. "NYUTON QONUNLARI, ULARNING FORMULALARI VA AMALIY MISOLLAR." *Yangi O'zbekiston taraqqiyotida tadqiqotlarni o'rni va rivojlanish omillari* 12.1 (2024): 260-269.
14. Baxtiyorovna, Nafasova Gulnoza, et al. "KUCHLANISH VA DEFORMATSIYALARNING NAZARIY ASOSLARI." *Yangi O'zbekiston taraqqiyotida tadqiqotlarni o'rni va rivojlanish omillari* 12.1 (2024): 251-259.
15. TursunovSh.Q. Toshpo'latov Ch.X Fizikadan laboratoriya mashg'ulotlari. –T.: "Tafakkur qanoti" , 2017;
16. Baxtiyorovna, Gulnoza Nafasova. "BO 'LAJAK FIZIKA O 'QITUVCHILARIDA MANTIQUIY KOMPETENTLILIGINI RIVOJLANTIRISHNING DIDAKTIK IMKONIYATLARI." *QO 'QON UNIVERSITETI XABARNOMASI* 5 (2022): 96-97.
17. NAFASOV, G. A., SAYFULLAYEV, B., & NAZIROV, Q. (2024). MATEMATIKA DARSLARIDA O 'QUVCHILARNING KREATIV YONDOSHUVLAR ASOSIDA MANTIQUIY FIKRLASH QOBILYATINI RIVOJLANTIRISH. *News of the NUUZ*, 1(1.5. 2), 144-146.
18. NAFASOV, G. A., ANORBAYEV, M., & NAZIROV, Q. (2024). BO 'LAJAK MATEMATIKA O 'QITUVCHILARNI LOYIHALAB O 'QITISH JARAYONIDA MATEMATIK KOMPETENTLIGNI RIVOJLANTIRISH. *News of the NUUZ*, 1(1.6. 1), 165-167.
19. Nafasov, G., Kalandarov, A., & Xudoyqulov, R. (2023). DEVELOPING STUDENTS'COGNITIVE COMPETENCE THROUGH TEACHING ELEMENTARY MATHEMATICS. *Евразийский журнал технологий и инноваций*, 1(5 Part 2), 218-224.
20. Nafasov, G., Xudoyqulov, R., & Usmonov, N. (2023). DEVELOPING LOGICAL THINKING SKILLS IN MATHEMATICS TEACHERS THROUGH DIGITAL

TECHNOLOGIES. *Евразийский журнал технологий и инноваций*, 1(5 Part 2), 229-233.

ENERGIYANING SAQLANISH QONUNI MAVZUSINI NAMOISH TAJRIBALAR ORQALI O'RGANISH

*Nafasova Gulnoza Baxtiyorovna*¹

*Qosimova Sevinch Sobir qizi*²

*Tarmashova Mamura Keldiyor qizi*²

¹*Guliston davlat universiteti Fizika kafedrasida o'qituvchisi*

²*Guliston davlat universiteti Axborot texnologiyalari fizika-matematika kafedrasida talabasi*

Annotatsiya: *ushbu maqolada energiyaning saqlanish qonuni mavzusini namoyish tajriba orqali noanaviy usulda o'rgatish metodikasi yoritilgan.*

Kalit so'zlar: *Saqlanish qonuni, prujina, o'zgaruvchan, energiya, cho'zilish.*

1748- yilning 16-iyul kunida matematik Leonard Eylerga xat yozadi. Unda o'zining harakat va materiyaga oid mulohazalari bilan o'rtoqlashadi. Ushbu xatda shunday yozilgan edi: "Tabiatda sodir bo'ladigan har qanday o'zgarishlardagi mohiyat shundaki, bir jismdan qanchadir bir nima olinsa, boshqa bir jismga shuncha narsa qo'shiladi. Biror joyda bir qancha materiya kamaysa, boshqa joyda u shuncha ko'payadi. Ushbu umumiy tabiiy qonun harakat qoidalari uchun ham taalluqlidir. O'z kuchi bilan harakatlanayotgan biror jism, undan kuch olib harakatlanayotgan boshqa jismga berayotganchalik ravishda uni (kuchni) yo'qotadi"

Saqlanib qolgan ushbu tarixiy faktga ko'ra, fanda haqliy ravishda Mixail Lomonosov materiyaning saqlanish qonunini ochgan olim sifatida e'tirof etiladi.

Energiya bu jismning ish bajara olish qobiliyatidir.

Jismning harakati bilan bog'liq bo'lgan energiya kinetik energiya deyiladi.

Jismning bir-biriga nisbatan vaziyati tufayli olingan energiyasiga potensial energiya deyiladi.

Energiyaning saqlanish qonuni bu tabiatdagi eng asosiy qonuniyatlardan biri hisoblanadi. Mexanik energiya o'z-o'zidan hosil bo'lmaydi va yo'qolmaydi, u bir turdan ikkinchi turga aylanishi yoki bir jismdan ikkinchi jismga o'tishi mumkin. Mexanik energiya bu kinetik va potensial energiyalar yig'indisidir ya'ni

$$W_{\text{to'la}} = W_{\text{kin}} + W_{\text{pot}}$$

hisoblanadi.

Namoyish tajribasi

Mavzu: Energiyaning saqlanish qonuni

Ishning maqsadi. Energiyaning saqlanish qonunini namoyish tajribasi orqali o'rganish.

Kerakli jihozlar.

1. 4 ta qopqog'
2. 2 dona sterjen 1sm×9sm
3. 2 dona quvvatlagich 1,5 V
4. sterjen 0,5 m
5. quvurcha 1 dona
6. Rezinka 3 dona
7. Yelim
8. Qaychi
9. Chizg'ich
10. Qalam
11. Bigiz

Nazariy qism

Prujina bu kuch ta'sirida deformatsiyaga uchraydigan va ta'sir to'xtagandan so'ng o'z shaklini tiklaydigan jismdir. Jismga kuch ta'sir etganda u deformatsiyaga uchraydi, ya'ni cho'ziladi. Rezina osonlikcha cho'ziladigan material hisoblanadi.

$$F = -kx$$

Kuchning muayyan chegaralarida, elastik jismni, masalan, metall prujinani cho'zish uchun zarur bo'lgan kuch prujinaning uzayishiga to'g'ri proporsionaldir.

Jism impuls

$$P = m\vartheta$$

Impulsning saqlanish qonuni

$$m_1\vartheta_1 + m_2\vartheta_2 = m_1u_1 + m_2u_2$$

$$m\vartheta = kxt$$

Ishni bajarish tartibi.

1. 2 ta bir xil o'lchamdagi sterjenlarni (1×9) yopishtirib ularning orasiga 2 smli kichkina ingichka sterjenni yelim yordamida qotiramiz.
2. Quvurchani 5 sm , 1 sm , 1 sm qilib kesib birlashgan qismiga 5 smli, sterjenni ikki tomoniga esa 1 smli quvurchalarni yelim orqali qotiramiz.
3. Ingichka sterjenlarni 10 sm va 7 sm qilib o'lchab kesib olamiz va quvurchalarni orasidan o'tkazamiz.
4. To'rtta qopqog'ni bigiz yordamida teshib quvurchadan o'tgan sterjenlarga o'rnatamiz , qopqog'larning ichkari qismlarini yelim qilib chiqamiz.
5. Ingichka sterjenni 2 sm qilib kesib olib mashinamizning orqa qismining o'rtasiga qotiramiz.
6. Ikkita rezinani mashinaning orqa balonlariga (qopqog') ga qotiramiz.
7. Ikkita quvvatlagichni ham mashinamizning orqa qismiga (sterjen ustiga) joylashtirib qotiramiz.
8. Mashinamizning tepa qismiga 2 smli sterjen orasiga yana bitta rezinani qotiramiz.

Natija:



Bu namoyish tajribamizda oddiygina rezina yordamida mashinaning harakatini ko'rishimiz mumkin.

Xulosa.

Energiya, potensial, kinetik energiya haqida , energiyaning saqlanish qonuni , kelib chiqish tarixi, prujina kuch ta'sirida deformatsiyaga uchraydigan va ta'sir to'xtagandan so'ng o'z shaklini tiklaydigan jismligi haqida bilim va ko'nikmalarga ega bo'ldim.

Adabiyotlar

1. Li, Shuguang, et al. "Heat and mass transfer characteristics of Al₂O₃/H₂O and (Al₂O₃+ Ag)/H₂O nanofluids adjacent to a solid sphere: A theoretical study." *Numerical Heat Transfer, Part A: Applications* (2024): 1-19.
2. Nafasova, Gulnoza, and B. S. Abdullayeva. "Development of logical competence of future physics teachers based on steam and smart educational technologies." *Евразийский журнал академических исследований* 3.1 Part 2 (2023): 138-140.
3. Nafasova, Gulnoza, and Ezoza Pardaveva. "BO'LAJAK FIZIKA O'QITUVCHILARINING MANTIQUIY KOMPETENTLILIGINI RIVOJLANTIRISHDA SAMARALI FIZIKA O'QITISH METODLARI." *Евразийский журнал математической теории и компьютерных наук* 3.4 (2023): 50-53.

4. Abduxaliq o'g'li, Ikramov Jamshid, and Nafasova Gulnoza. "UNIVERSITETDA TALABALARGA FIZIKA FANINING AHAMIYATI." *Yangi O'zbekiston taraqqiyotida tadqiqotlarni o'рни va rivojlanish omillari* 12.2 (2024): 34-37.
5. NAFASOVA, Gulnoza. "PRAKSEOLOGIK YONDOSHISH KONTEKSTINDA BO'LAJAK FIZIKA O'QITUVCHILARINING MANTIQUIY KOMPETENTLILIGI SHAKLLANISH TEXNOLOGIYALARI." *News of UzMU journal* 1.1.2 (2024): 163-166.
6. Baxtiyorovna, Nafasova Gulnoza. "AXBOROT TIZIMLARIDA ZAMONAVIY FIZIKA." *Yangi O'zbekiston taraqqiyotida tadqiqotlarni o'рни va rivojlanish omillari* 12.1 (2024): 240-243.
- Baxtiyorovna, Nafasova Gulnoza, et al. "REAL GAZ XOSSALARINING IDEALLIKDAN CHETGA CHIQISHI VAN-DER-WAALS TENGLAMASINI O'RGANISH." *INNOVATION IN THE MODERN EDUCATION SYSTEM* 5.45 (2024): 49-55.
7. Nafasova, Gulnoza, and B. S. Abdullayeva. "Development of logical competence of future physics teachers based on steam and smart educational technologies." *Евразийский журнал академических исследований* 3.1 Part 2 (2023): 138-140.
8. Abduvahob o'g'li, Baratov Quvonchbek, et al. "KVANT MEXANIKASI VA UNING KUNDALIK HAYOTGA TA'SIRI!" *INTELLECTUAL EDUCATION TECHNOLOGICAL SOLUTIONS AND INNOVATIVE DIGITAL TOOLS* 3.31 (2024): 10-12.
9. Baxtiyorovna, Nafasova Gulnoza, and Usanboyev Azizbek Furqat o'g'li. "ZAMONAVIY ROBOTOTEXNIKA VA UNING FIZIKAVIY ASOSLARI." *PEDAGOGS* 68.1 (2024): 63-66.
10. Baxtiyorovna, Nafasova Gulnoza, and Eshpulatov Ravshan Muxtor og'li. "MUQOBIL ENERGIYA NIMA VA UNIG JAMIYATIMIZGA AHAMIYATI." *PEDAGOGS* 68.1 (2024): 145-147.
11. Baxtiyorovna, Nafasova Gulnoza. "FIZIKAGA OID MANTIQUIY MASALALAR VA UNING AHAMIYATI." *PEDAGOGS* 68.1 (2024): 74-77.

12. Nafasova, Gulnoza, and B. Abdullayeva. "FORMING THE SCIENTIFIC AND LOGICAL OUTLOOK OF FUTURE PHYSICS TEACHERS." *Farg'ona davlat universiteti* 1 (2023): 147-147.
13. Baxtiyorovna, Nafasova Gulnoza. "NYUTON QONUNLARI, ULARNING FORMULALARI VA AMALIY MISOLLAR." *Yangi O'zbekiston taraqqiyotida tadqiqotlarni o'rni va rivojlanish omillari* 12.1 (2024): 260-269.
14. Baxtiyorovna, Nafasova Gulnoza, et al. "KUCHLANISH VA DEFORMATSIYALARNING NAZARIY ASOSLARI." *Yangi O'zbekiston taraqqiyotida tadqiqotlarni o'rni va rivojlanish omillari* 12.1 (2024): 251-259.
15. TursunovSh.Q. Toshpo'latov Ch.X Fizikadan laboratoriya mashg'ulotlari. –T.: "Tafakkur qanoti" , 2017;
16. Baxtiyorovna, Gulnoza Nafasova. "BO 'LAJAK FIZIKA O 'QITUVCHILARIDA MANTIQUIY KOMPETENTLILIGINI RIVOJLANTIRISHNING DIDAKTIK IMKONIYATLARI." *QO 'QON UNIVERSITETI XABARNOMASI* 5 (2022): 96-97.
17. NAFASOV, G. A., SAYFULLAYEV, B., & NAZIROV, Q. (2024). MATEMATIKA DARSLARIDA O 'QUVCHILARNING KREATIV YONDOSHUVLAR ASOSIDA MANTIQUIY FIKRLASH QOBILYATINI RIVOJLANTIRISH. *News of the NUUz*, 1(1.5. 2), 144-146.
18. NAFASOV, G. A., ANORBAYEV, M., & NAZIROV, Q. (2024). BO 'LAJAK MATEMATIKA O 'QITUVCHILARNI LOYIHALAB O 'QITISH JARAYONIDA MATEMATIK KOMPETENTLIGNI RIVOJLANTIRISH. *News of the NUUz*, 1(1.6. 1), 165-167.
19. Nafasov, G., Kalandarov, A., & Xudoyqulov, R. (2023). DEVELOPING STUDENTS' COGNITIVE COMPETENCE THROUGH TEACHING ELEMENTARY MATHEMATICS. *Евразийский журнал технологий и инноваций*, 1(5 Part 2), 218-224.
20. Nafasov, G., Xudoyqulov, R., & Usmonov, N. (2023). DEVELOPING LOGICAL THINKING SKILLS IN MATHEMATICS TEACHERS THROUGH DIGITAL TECHNOLOGIES. *Евразийский журнал технологий и инноваций*, 1(5 Part 2), 229-233.

МЕТОД МОДЕЛИРОВАНИЯ ПРИРОДНЫХ ПРОЦЕССОВ И ЯВЛЕНИЙ НА УРОКАХ ОКРУЖАЮЩЕГО МИРА

Бобаева Зиёдахон Махамаджон кизи

старший преподаватель кафедры педагогики и психологии

UNIVERSITY OF BUSINESS AND SCIENCE

негосударственное высшее учебное заведение

egoistka_03@bk.ru

orcid.org/0009-0005-5691-3196

Аннотация. В данной статье рассматривается моделирование как приём обучения младших школьников естествознанию. В тексте перечисляются и описываются различные способы моделирования на уроках окружающего мира.

Ключевые слова: моделирование, модель, признак, объект, приём, схема, применение.

Annotation. This article discusses modeling as a method of teaching elementary school student's natural science. The text lists and describes various ways of modeling in the lessons of the surrounding world.

Keywords: modeling, model, feature, object, technique, scheme, application.

В настоящее время методу моделирования уделяется большое значение. Одной из главных особенностей моделирования является его модельный характер. То есть все явления, объекты или процессы изучаются с помощью моделей, опираясь на которую можно определить их значимость.

А.А. Семенова утверждает, что модель – это «форма, в которой основные отношения объекта связаны с наглядно-образной формой мышления. Прежде всего, модели и их представления входят в познавательную деятельность» [7, с. 52].

Е.В. Григорьева определяет модель как «систему, в которой отношения между элементами отражают другую систему» [7, с. 30].

Проблеме использования моделей при обучении младших школьников уделено внимание во многих педагогических, психологических и методических исследованиях (М.А. Бантова, С.П. Баранов, В.В. Давыдов, Н.Б. Истомина, А.И. Савенков, Н.Ф. Талызина, Л.М. Фридман и др.).

Как отмечает А.И. Савенков, выделяют три типа моделей:

- в виде некой физической конструкции, состоящей из нескольких связанных между собой предметов;
- в виде некоторых компонентов, выделенных в объекте познания и обозначенных при помощи графических знаков, и предметов – заместителей;
- в виде графиков, схем, формул и т.д. [2, с. 3]

Исходя из практической и теоретической направленности, модели также подразделяют:

- прагматические – способ управления и метод организации неких практических действий;
- познавательные – представление знаний и форма организации, помогающая, соединить новые полученные знания с уже имеющимися.

В.В. Давыдов считает, что моделирование как таковое «является одним из основных методов изучения и изменения окружающего мира, с развитием науки получившее известную популярность. В начальной школе очень часто моделирование используется в качестве наглядно-образного средства» [3, с. 62].

Используя метод моделирования, учитель ставит перед собой определенные цели и задачи, такие как:

- формирование учебных знаний, умений и навыков;
- решение определенных поставленных задач;
- систематизация и обобщения новой полученной информации;
- для лучшего запоминания детьми выданного учебного материала.

Используя метод моделирования в начальной школе, ученые пришли к выводу, что этот метод способствует повышению интереса у младших школьников, развитию умений сравнивать, выделять главное, анализировать, обобщать, абстрагировать.

М.Н. Скаткин выделяет следующие типы моделей (рисунок 2):

- мысленные модели делятся на образно-иконические (рисунки, чертежи) и знаковые модели (формулы);
- вещественные модели делятся на пространственные модели объектов (макеты), модели, созданные с оригинала (модель платины, дамбы) и кибернетические и математические модели [3, с. 36].



Рисунок 2. Классификация типов моделей

М.В. Шертуховский предлагает классификацию моделей:

- материальные модели – это некие конструкции, составленные на основании косвенного, прямого или условного подобия;
- идеальные – это конструкции, созданные с помощью средств сознания, мышления.

Чаще всего, в начальной школе в основном используются знаковые и образные модели, по причине доступности и легкости в усвоении.

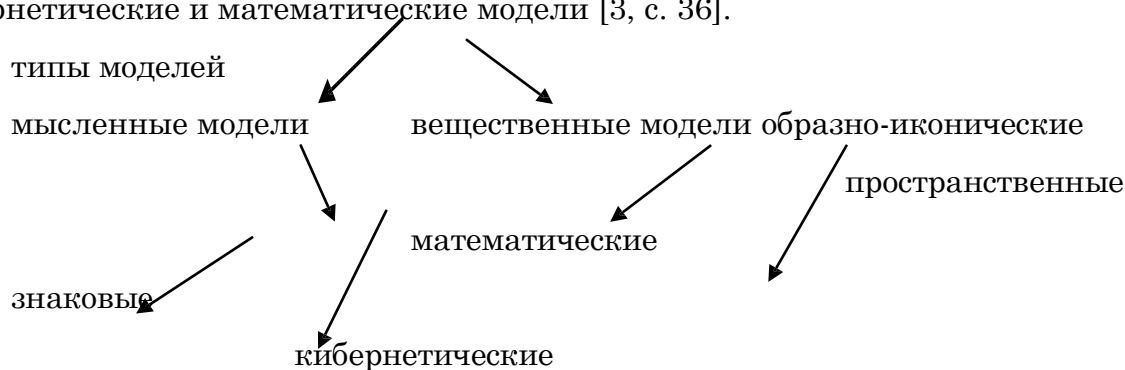
По мнению Н.Г. Салминой и В.П. Сохиной метод моделирования обладает некоторой силой способной сделать любой сложный объект, предмет или явление наиболее понятным и доступным для его всестороннего изучения. «Данный метод подразумевает собой совместную работу учителя и учащихся при подробном изучении исследуемого предмета, объекта или явления.

Отличительной особенностью моделирования является его наглядность, выявляющая все скрытые связи, свойства, отношения, объектов, используемых для более детального понимания явлений, фактов». Главным и основным принципом метода моделирования является принцип, замещения: изучая какой-либо предмет, объект или явление школьник может заменить его

каким-либо другим похожим объектом, предметом или явлением и посмотреть, что из этого получится. В начальной школе ребенок рано учится пользоваться принципом замещения: в игровой, изобразительной деятельности.

Е.Ф. Козина выделяет основные требования к моделям, используемым на уроках окружающего мира в начальной школе:

- наглядность построения модели;
- обозримость основных свойств;
- доступность модели для ее исследования или воспроизведения;
- простота исследования, воспроизведения;
- сохранение информации, содержащейся в оригинале (с точностью рассматриваемых при построении модели гипотез) и получение новой информации [4, с. 4].

З.А. Клепинина определяет следующие свойства моделей:

- конечность – модель отображает оригинал лишь в конечном числе его отношений;
- упрощенность – модель отображает только существенные стороны объекта;
- приблизительность – действительность отображается моделью приблизительно или грубо;
- адекватность – модель успешно описывает моделируемую систему;
- информативность – модель должна содержать достаточную информацию о системе-в рамках гипотез, принятых при построении модели [1, с. 132].

Как указывает И.Ф. Куразов, не стоит путать модель как наглядное пособие и моделирование как метод обучения. «Модель является наглядным пособием только в том случае, если на урок принесена готовая модель, изготовленная заранее. Моделирование исполняет функцию метода тогда, когда ребенок на основе созданного в голове образа сам создает модель и в

процессе деятельности получает информацию о моделируемом процессе, явлении» [3, с. 51].

Истинное же назначение метода моделирования заключается в представлении его в качестве объекта для более тщательно изучения и изменения его свойств. Например, на уроках окружающего мира в начальной школе широко применяется моделирование детьми различных природных процессов, явлений и т.д. из песка, глины, пластилина и других подручных материалов.

Для успешной учебы в начальной школе ребенок должен иметь довольно развитое логическое мышление. Для того чтобы его развить, необходимо показать ребенку определенные признаки предмета без которых этот предмет не может существовать. В этом ему помогает метод моделирования. То есть ребенок создает модель этого предмета, а затем, используя принцип замещения, начинает изучать этот предмет, анализировать его свойства, и находить его отличные от других признаки.

На уроках окружающего мира можно моделировать схемы, алгоритмы, интеллектуальные карты, графические конспекты. Также очень которыми можно работать, поворачивая и разглядывая их со всех сторон. Например, модель вулкана, модель барометра, универсальная модель, позволяющая продемонстрировать сразу несколько доказательств шарообразности земли и пр.

Приведем несколько примеров использования метода моделирования на уроках окружающего мира по УМК А.А. Плешакова.

Например, в учебнике для 1 класса [1, с. 27] при изучении темы «Как зимой помочь птицам» учащимся предлагается сделать кормушку для птиц из картона, используя для этого схему-инструкцию, напечатанную в рабочей тетради. После изготовления кормушки детям предлагается ее продемонстрировать и рассказать, для чего она нужна и как ее использовать.

Во 2 классе при изучении темы «Природные явления» [7, с. 72] детям предлагается при помощи миски с водой понаблюдать явление преломления света в воде и схематически зарисовать его. Для этого в миску с водой

необходимо опустить монету и расположившись так, чтобы монета была закрыта краем миски, понаблюдать, как с помощью преломления света в воде можно увидеть монету на дне.

В 3 классе при изучении темы «Охрана растений» [3, с. 5] детям предлагается дома с помощью взрослых из картона или альбомных листов сделать и оформить книжку-малышку для дошкольников «Береги природу!». В которой на первой странице нужно написать, что сказали бы растения людям, если бы могли говорить.

В 4 классе при изучении темы «Планеты Солнечной системы» [3, с. 2] детям предлагается коллективно построить живую модель Солнечной системы. Для этого им необходимо каждому выбрать себе название одной из планет, а кому-то одному назваться солнцем. Распределив названия планет и солнце, им следует приготовить таблички с этими названиями. Суть задания заключается в следующем: взяв в руки выбранные таблички, дети должны встать вокруг солнца в правильной последовательности планет. Затем им необходимо двигаться вокруг солнца так, чтоб не нарушалось движение планет по орбите. Тот, кто собьется с «орбиты», выходит из игры. Выигрывает тот, кто дольше всех останется на «орбите». Поучаствовав в этом задании, дети повторяют и закрепляют как название планет, так и их расположение, и движение в Солнечной системе.

Таким образом, сущность метода моделирования состоит в том, что модели, используемые на уроках в начальной школе, способствуют систематизации и обобщению полученных знаний, а также играют важную роль в развитии всех мыслительных операций, в том числе и логического мышления.

Список литературы:

1. Щукина, Г.И. Проблема познавательного интереса в педагогике [Текст] / Г.И. Щукина. – М., Педагогика, 2011. – 325 с. 49. Шертуховский, М.В. Начальное природоведение: методы преподавания и школьные технологии [Текст] /
2. М.В. Шертуховский. – 2003. – № 6. – С. 59-73.
3. Семенова, Н.А. Организация исследовательской деятельности младших

- школьников [Текст] / Н.А. Семенова. – Томск: Гос. Ун-т, 2012. – 90 с
4. Бобаева, З. М. (2023). Педагогические особенности логического мышления младших школьников и пути его развития в процессе обучения. *Экономика и социум*, (1-1 (104)), 183-191.
5. Бобаева, З. М. РАЗВИТИЕ ПЕДАГОГИЧЕСКИХ ИДЕЙ В ЭПОХУ ВОЗРОЖДЕНИЯ ВОСТОКА Бобаева Зиёдахон Махамаджон кизи, магистрант. *VOLUME03 ISSUE06 Pages*, 31, 34.
6. Новожилова, С.Г. Как корректно провести учебное исследование [Текст] / С.Г. Новожилова. – М.: Новая книга, 2014. – 160 с.
7. Плешаков, А.А. Окружающий мир 4 класс. Учебник для общеобразовательных учреждений [Текст] / А.А. Плешаков. – М.: Просвещение, 2013. – 226 с.
8. Бобоева, З. М. (2022). Особенности развития логического мышления младших школьников. *Ученый XXI века*, (5-1 (86)), 22-25.
9. Bobayeva, Z. M. Q. (2023). Boshlang'ich sinf o'quvchilarining intellektual qobiliyatlarini rivojlantirish. *Science and Education*, 4(2), 973-977.

STEAM TEXNOLOGIYASI ASOSIDA NOSTANDART TOPSHIRIQLARNING QO'LLASH METODIKASI

Baratov Jo'raqo'zi Shukurjon o'g'li,

Toshkent davlat texnika universiteti katta o'qituvchisi, (PhD).

[Tel:+99891-698-16-15](tel:+99891-698-16-15)

baratovjoraqozi@gmail.com

Аннотация. Ushbu maqola STEAM texnologiyasi asosida nostandart topshiriqlarning qo'llash bo'lajak o'qituvchilarning hamda umumiy o'rta ta'lim o'quvchilarning ilmiy dunyo qarashini rivojlantiribgina qolmasdan ularda mehnat sevarlikni o'rgatadi.

Калит со'злар: mavzuga oid masala, test, grafik, bir tanlovli testlar, bir necha javobli testlar, jadvallar, turli rasmlarni ko'rib xulosa chiqarish, yozilgan javoblarni

izohlash, topilgan javoblar ustida tahlil va xulosa qilish, hamda kasbiy tayyorgarlikni shakllantirish

***Абстрактный.** Использование нестандартных заданий на основе данных STEAM-технологий не только развивает научный кругозор будущих учителей и учащихся общего среднего образования, но и повышает их любовь к труду.*

***Ключевые слова:** тематическая задача, тест, график, тесты с одним выбором, тесты с несколькими вариантами ответов, таблицы, просмотр различных картинок, исправление, интерпретация ответов, анализ и выработка найденных ответов и. контролировать профессиональную подготовку.*

***Abstract.** The use of non-standard assignments based on these STEAM technologies not only develops the scientific outlook of future teachers and students of general secondary education, but also increases their love of work.*

***Keywords:** topic problem, test, graph, single-choice tests, multiple-choice tests, tables, looking at different pictures, correcting, interpreting answers, analyzing and producing on the answers found, and. monitor professional training.*

KIRISH

A.Eynshteynning fikricha, tasavvur bilimdan muhimroqdir. Bilim cheklangan, tasavvur esa butun olamni qamrab oladi, rivojlanishni vujudga keltiradi. To'la fikrlash va tasavvur orasida chambarchas bog'liqlik mavjud. Shuning uchun ham o'quvchilarda to'la fikrlashni yaxshilash uchun ularga tasavvur qilishga undovchi topshiriqlar berish lozim. Masalan, quyidagi jarayonlarni tasavvur qilish va rasmini chizishni tavsiya etish mumkin: kostryuldagi suvni va uning qaynashini tasavvur qilish, uchayotgan samolyotni tasavvur qilish, kekxa odamning yashirganini tasavvur qilish, harakatlanayotgan avtomobilning sharga aylanishini va teskarisini tasavvur qilish va hokazo.

Bo'lajak o'qituvchilar hamda umumiy o'rta ta'lim o'quvchilarining fizika fanini o'qitishning tashkillashtirishning yana bir usulilaridan biri Mangeym shakli. Ushbu shaklga, o'quvchilarni qobiliyatiga yarasha o'qitish ham deyiladi. Uning

asosiy kelib chiqish sababi-yuqori foydali xizmat lavozimlarini egallash bilan bog'liq. O'qishga kirishda o'quvchilar maxsus testga, boshqacha aytganda, maxsus tuzilgan savollarga javob beradi. Yakunida barcha o'quvchilar uch guruhga bo'linib, sinfda uch qatorga alohida-alohida bo'lib o'tirishadi. Ularning o'quv muddatlari ham turlicha. O'qitishning bu shakli Angliya va AQSH da hozirgi kungacha davom etmoqda. Bu shakl birinchi marta Mangeym shahrida pavo bo'lgan. Bunday o'qitishda o'quvchilarni guruhlariga bo'lish, o'qitilgan predmetining materialini bilish bilangina amalga oshiriladi. Jumladan, undan o'qitishning yangi usullarini va yo'llarini tajribada sinash paytida foydalaniladi. Tekshirishga qo'yilgan metodika, o'quvchilarning turli guruhga qanday ta'sir qilishi amalga oshirib ko'riladi. Bu kabi usullarning bugungi kun juda ham ko'payib borayotganini ko'rishimiz mumkin. Bunga misol qilib umumiy o'rta ta'lim maktablarida o'qitilayotgan fanlarning bilimlarni baholash markazi tomonidan milliy hamda xalqaro sertifikatning mavjudligi yildavomida ikki yoki undan ham ko'proq tashkil etilayotganligi yaqqol misol bo'la oladi. Bilimlarni baholash markazi tomonidan takil etilayotgan bu imtihonlar fizika bilan matematikani misol qiladigan bo'lsak milliy sertifikatda berilayotgan testlarning qiyinlikdarajasiga qarab ularning ularga turlicha bal beriladi.

2014-yilda Quddusda bo'lib o'tgan "STEAM forward" xalqaro konferensiyasida quyidagi bayonotlar bildirildi:

Bolalarni STEAMga jalb qilish. Ushbu ta'lim maktabgacha yoshdan boshlab boshlanishi kerak, shuning uchun dasturlarni bolalar bog'chalariga kiritish kerak.

Fan tili ingliz tilidir. Agar ilm-fanni o'rganish va olim bo'lishni istasangiz, bu tilni bilishingiz kerak.

Qizlar uchun Steam-ta'lim dasturlari kerak. Ilm-fan sohasidagi qizlar, ularning tartiblilik tufayli, o'g'il bolalar qila olmaydigan narsalarni qilishlari mumkin.

Science is fun! Ilm-fan quvnoq bo'lishi kerak, u o'quvchilar uchun qiziqarli va o'ziga jalb qiluvchi bo'lishi kerak [6].

Chet tillari orqali o'qitish.

Yosh fizikani o'rganuvchilar masalalarni yechishda ko'p xatolarga yo'l qoyadilar. Buning sababi masala shartiga to'liq tushunmaslik va fizik kattaliklarni to'g'ri belgilay olmaslik bo'ladi. Fizik kattaliklarning ko'pgina qismi ushbu kattalikning ingliz yoki lotin tilidagi tarjimasining bosh harfi bilan belgilanadi.

1-jadval

Fizik kattalikning belgilanishi	Kattalikning o'zbekcha ma'nosi	Kattalikning ma'nosi (chet tilida)
v	Tezlik	Inglizchada – velocity
Q	Issiqlik miqdori	Inglizchada – quantity of heat
E	Energiya	Lotinchada – energia
t	Vaqt	Inglizchada – time
F	Kuch	Inglizchada-force

Bu kabi texnologiyaning asosiy qismi fizika darslarida kattaliklarning ta'riflari bilan birgalikda ularning chet tilidagi tarjimasini tushuntirilib boriladi. O'quvchilar kattalik belgilashini shu so'zlarga bog'lab yod oladilar. Bu usulning foydali jihati shundaki o'quvchilar ham fizik kattaliklarni tez eslab qoladilar va chet tillaridagi bilimlarini ham mustahkamlaydilar. Texnologiyani qo'llash uchun pedagoglardan yuqori bilim va chet tillarini bilish talab etiladi.

Fanlararo bog'liqlik usuli.

Maktab ta'limida fanlararo bog'liqlikning 4 ta didaktik funksiyalari bor:

- metodologik;
- talimiy;
- o'stiruvchi;
- konstruktiv;

O'quv me'yorlarini to'liq o'rganilib chiqish natijasida fizika fanining boshqa fanlar bilan bog'liqlik darajasi ishlab chiqildi. (2-jadval)

2-jadval

No	Fan	fizika
1	Ona tili	+ -
2	Adabiyot	+ -
3	Tarix	+
5	Chet tili	+ -
6	Biologiya	++
7	Kimyo	++
8	Geografiya	++
9	Informatika	++
10	Matematika	++
11	Musiqqa	+ -
12	Jismoniy tarbiya	+ -
13	Texnologiya	+
14	Astronomiya	
15	Tasviriy san'at	+

++ bog'liqlikning yuqori darajasi

+ bog'liqlarning o'rta darajasi

+ - bog'liqlikning kichik darajasi

Tajribalar natijasini tushuntirish, asoslash maqsadida ilmiy nazariyalar yaratiladi. Bularning hammasi tabiatda mavjud bo'lgan ob'yektiv qonuniyatlarni o'rganishga va natijada ularga oid fizik qonunlarning matematik ifodasini

tushunish hamda tushun imkoniyatlarni mavjud bu esa o'quvchi hamd o'qituvchining o'zaro muloqotini ta'minlaydi. Muloqotni ta'minlash uchun o'quvchining qizishini uyg'otishdan boshlandi, masalan matematikadan arimetik amallarni bajarang degan oddiy bir masala berilsa o'quvchi tezlik bilan bajarishni boshlaydi.

Masalan: Biror son o'ylang, uni 4 ga ko'paytiring, hosil bo'lgan natijaga 6 ni qo'shing, topilgan yig'indini 4 ga bo'ling va o'ylangan sonni ayiring. Qanday son hosil bo'ladi?

1) $4=32$; 2) $32 + 8=$; 3) $30 : 4=10$; 4) $10-8=2$. 2 soni hosil bo'ldi. Bu yechimni qiymati 2 ga teng bo'lgan $(8 \cdot 4 + 8) : 4 - 8$ sonli ifoda shaklida yozish mumkin.

1) $2,17 + (3,2 - 0,17) = 2,17 - 0,17 + 3,2 = 2 + 3,2 = 5,2$

2) $\left(\frac{1}{2} + \frac{1}{3}\right) \cdot \left(\frac{1}{5} - \frac{1}{4}\right) = \left(\frac{3+2}{2 \cdot 3}\right) \cdot \left(\frac{4-5}{4 \cdot 5}\right) = \frac{5}{6} \cdot \left(\frac{-1}{20}\right) = -\frac{1}{24}$

2. Hisoblang: $2 + \frac{81}{64} \cdot \left(7 + \frac{1}{9}\right)$ (javoblaringizni 1-jadvalda ifodalang)

Yechim: $2 + \frac{81}{64} \cdot \left(7 + \frac{1}{9}\right) = 2 + \frac{81}{64} \cdot \frac{(7 \cdot 9 + 1)}{9} = 2 + \frac{81}{64} \cdot \frac{(63 + 1)}{9} = 2 + \frac{81}{64} \cdot \frac{64}{9} = 2 + 9 = 11$

1-jadval

No	Savol:	Javoblar (+) (-)
1	Misol to'g'ri yechilganmi?	
2	Yechishga harakat qildingizmi?	
3	Menga qiziq emas	
4	Juda ham sodda	
5	Oldindan bilardim	

(Matematika (2,2 bal))

Masala: Toza suvga tuz aralashtirilgandan so'ng massasi 850 gramm bo'ldi. Agar tuzning massasi toza suv massadan 75% ga kam bo'lsa, toza suvning massasi necha gramm bo'lgan?



1-rasm. Tuzning suvdagi eritmasi

Bu kabi masalalarni yechishda o'qituvchi hamda o'quvchilarning kreativ fikirlashlari zarur bo'ladi. Sababi ikki noma'lumli bo'lishi bilan birga mantdagi mohiyatni to'liq anglab yetishlari zarur deb hisoblaymiz. Masalani oqib noma'lumlarni belgilaydigan bo'lsak aralashmada $m_s + m_t = 850 \text{ g}$ (birinchi tenglama) tashkil qilishini belgilab olsak. Aralashmadagi tuzning massasi suvning massasidan 75% ga kamligini bilgan holda tuzning massasi eritmadagi suvning 25%ni tashkil etishi kelib chiqadi. Bu ifodani quydagicha yozishimiz mumkin $m_t = 0,25m_s$ (ikkinchi tenglama), m_s – suvning massasi, m_t – tuzning massasi.

Yechimni: Birinchi tenglamaga muvofiq $m_s + m_t = 850 \text{ g}$, ikkinchi tenglamadagi $m_t = 0,25m_s$ ifodani o'rniga olib borib qo'ysak, $m_s + 0,25m_s = 850 \text{ g}$ erifmetik amalni amalga oshirib $1,25m_s = 850 \text{ g} \Rightarrow m_s = \frac{850}{1,25} = 650 \text{ g}$ suv borligi ma'lum bo'ladi.

Javob: eritma tarkibida $m_s = 650 \text{ g}$ suv borligi kelib chiqdi.

Masala: Besh soat laboratoriyada sinovdan o'tkaziladi. Aynan da keyingi kunlarda vaqt signali bilan belgilanadi peshin Haftalik soat quyidagi jadvalda ko'rsatilganidek ko'rsatiladi. Beshta soatni nisbiy qiymatiga ko'ra yaxshi vaqt hisoblagichlari, eng yaxshisi deb baholang yomoni uchun. Tanlovingizni asoslang.

Clock	Sun.	Mon.	Tues.	Wed.	Thurs.	Fri.	Sat.
A	12:36:40	12:36:56	12:37:12	12:37:27	12:37:44	12:37:59	12:38:14
B	11:59:59	12:00:02	11:59:57	12:00:07	12:00:02	11:59:56	12:00:03
C	15:50:45	15:51:43	15:52:41	15:53:39	15:54:37	15:55:35	15:56:33
D	12:03:59	12:02:52	12:01:45	12:00:38	11:59:31	11:58:24	11:57:17
E	12:03:59	12:02:49	12:01:54	12:01:52	12:01:32	12:01:22	12:01:12

2-rasm.

Javob: Laboratoriya ishini bajarishda 2-rasmga etibor beradigan bo'lsak A, B, C, D, E variantlardagi vaqtlarning o'zgarishini matematik hisoblashlar orqali ko'rib chiqilganda maslan C variantda vaqtalar oralig'i bir xil o'zgarishga teng bo'ladi. Ya'ni 58 sni tashkil qiladi.

C 15:50:45 15:51:43 15:52:41 15:53:39 15:54:37 15:55:35 15:56:33

Huddi shu usul bilan D variantni ham tahlil qilib ko'rilsa laboratiyaning tekshirish oralig'li 67 sni tashkil etadi. Shunga munosib yuqoridagi tekshirishlardan kelib chiqib C, D, A, B, E; muhim mezon asosida – har bir kunni izchillik bilan o'zgarishni ko'rib bo'riladi. Bu kabi topshiriqlar talablarning STEAM texnologiyasini tushunish hamda fizika fanidan o'rgangan bilimlarini amliyotda qo'llay olish bilan birga qonuniyatlarning qo'llanilishi ko'nikmasi shakllanishiga imkon yaratadi. Shunday topshiriqlarni barish davomida noodatiy vaziyatlarni vujudga kelishi talaba va o'quvchilarni real vaziyatlarni hal qilish imkonini beradi.

Masala: Inson tabiatni kuzatar ekan unda ro'y berayotgan hodisa va jarayonlarni guvohi bo'ladi. Masalan dengiz yoki oken qirg'oqlarida dam olish chog'ida juda ko'plab fizik hodisalarga duch kelalamiz shulardan biri 2-rasmda o'z aksini topadi.



2-rasm.

2-rasmga etibor beradigan bo'lsak qiziq hodisaga guvoh bo'lamiz, suv ustida kemalar huddi uchayotgandek ko'rinadi. Shunda nima uchun bunday degan savol paydo bo'ladi, bir qarashda illuzyaga o'xshaydi. Bu hodisaning sababini tushunishimiz uchun fizikaning optika bo'limini tushunishda quydagi savollarga duch kelamiz yorug'lik nima?, nurning sinish qaytish qonuni muhitlararo hamda boshqa hodisalarning fizik mohiyatini imkon darajasida anglash zarur.

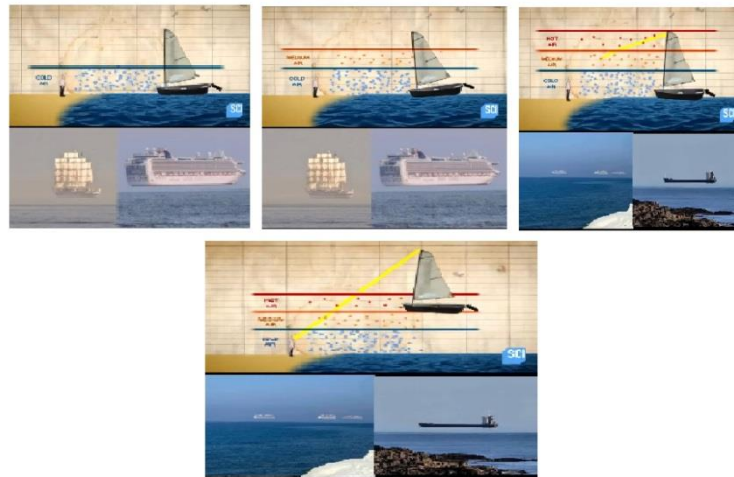

3-rasm.

2-masala: Quyidagi jadvaldan foydalanib, $x+y$ ni aniqlang. Moddalarning molyar massasini quydagicha hisoblaymiz.

$$M(K) = 39 \text{ g/mol}, M(O) = 16 \text{ g/mol}, M(H) = 1 \text{ g/mol}, M(P) = 31 \text{ g/mol},$$

$$M(KOH) = 39 + 16 + 1 = 56 \text{ g/mol}, M(H_3PO_4) = 3 \cdot 1 + 31 + 16 \cdot 4 = 98 \text{ g/mol}.$$

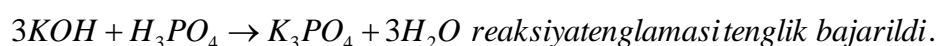

Bu reaksiyada olingan tuz K_3PO_4 uning massasi

$$M(K_3PO_4) = 3 \cdot 39 + 31 + 16 \cdot 4 = 212 \text{ g/mol}$$

Reaksiya uchun olingan moddalar		Reaksiya natijasida olingan tuzlar miqdori (gramm)
KOH	H_3PO_4	
5,6 g	9,8 g	x
16,8 g	9,8 g	y

- A) 34,8 B) 48,4 C) 62 D) 96,8

3-masala: Quyida berilgan suratda nima ifodalanganligini aniqlang.



- A) atom massani aniqlash ifodalangan
 B) molekulyar massani aniqlash ifodalangan
 C) moddalarning mol miqdoring o'zaro taqqoslash ifodalangan
 D) tarozi pallasida olingan moddlarning massalari o'zaro tengligi ifodalangan.

4-masala: Jism K nuqtadan $v_0 = 75 \frac{m}{s}$ tezlik bilan otildi(4-rasmga qarang).

Jism M nuqtaga boorish vaqtini toping(s)? $g = 10 \frac{m}{s^2}$. $KL = LM$

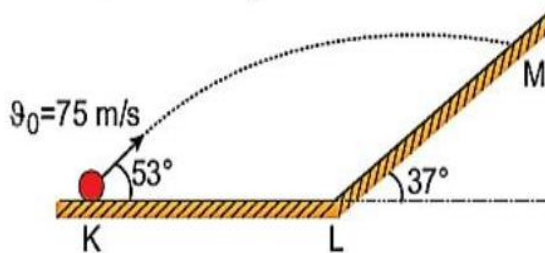

4-rasm.

4-rasmda chizmaga etibor beradigan bo'lsak jism harakatini XOY o'qiga joylashtiradigan bo'lsak xarakat tenglamasini tuzamiz.

Berilgan:

$$KL = ML = S$$

$$g_0 = 75 \frac{m}{s}$$

$$t = ?$$

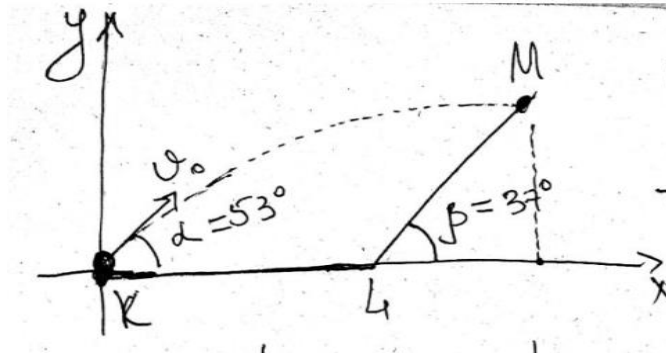

Chizmaga muvofiq tenglamalarni yozib chiqamiz jismning XOY uchun.

$$x = g_{0x} \cdot t = g_0 \cos \alpha \cdot t$$

$$y = g_{0y} t - \frac{gt^2}{2} = g_0 \sin \alpha \cdot t - \frac{gt^2}{2} \quad 1.$$

$$X_M = KL + ML \cos \beta = S + S \cos 37^\circ = 1,8S \quad 2.$$

$$Y_M = ML \sin 37^\circ = 0,6S$$

Ikkinchi tenglamani bo'lish orqali natijani keltirib chiqaramiz.

$$X_M = KL + ML \cos \beta = S + S \cos 37^\circ = 1,8S$$

$$Y_M = ML \sin 37^\circ = 0,6S$$

birinchi tenglamaga muvofiq o'rniga qo'yish usulidan foydalanamiz

$$\frac{1,8S}{0,6S} = \frac{75 \cdot 0,6t}{75 \cdot 0,8t - 5t^2}$$

$$3 = \frac{75 \cdot 0,6}{75 \cdot 0,8 - 5t}$$

$$60 - 5t = 15$$

$$5t = 45$$

$$t = 9s$$

Murakkablik darajasi turli bo'lgan test va masalalarning milliy hamda xalqoro sertifikatda berilishi o'quvchi hamda bo'lajak o'qituvchilarning kelgusidagi ish faolyatining shakllanib borishiga olib keladi. Yuqorida ba'zibir masalalarning yechimlari va tahlillari qilindi.

Xulosa

Ushbu maqolada uzluksiz ta'lim tizimida bo'lajak o'qituvchilar hamda o'quvchilarning bilim samaradorligini STEAM texnologiyasi asosida nostandart topshiriqlarni berish orqali ta'lim beruvchi hamda ta'lim oluvchining zamonaviy ta'lim texnologiyalarining dars hamda darsdan tashqari mashg'ulotlarni tashkil etishda turli zamonaviy texnologiyalarning qo'llanilishi asosida masalalar, testlar kabi topshiriqlarning qo'llash o'z aksini topgan.

ADABIYOTLAR

1. Немов Р.С. Психология книга 3. – Москва, Владос, 2005 г;
2. Калмыкова З. И. Продуктивное мышление как основа обучаемости / З. И. Калмыкова. - М.: Педагогика, 1981. - 200 с.
3. Гусев, В. А. *Обучение математике и целостное формирование личности ученика / В. А. Гусев, В. Л. Матросов, А. К. Насыбулина // Научные труды МПГУ. Серия: естественные науки. — М.: Прометей, 1993. — с.384.*
4. Shernazarov I.E. Umumiy o'rta ta'lim maktab o'quvchilarni xalqaro baholash tizimiga tayyorlashdagi vazifalar va ularning yechimlari. "Uzluksiz ta'lim" ilmiy-uslubiy jurnal 2021. № 5 son. Toshkent. -B.13-21.; 105-114-b.
5. **Maxmudova.D.M., I.E. Shernazarov, L.M. Qoraxonova, E.B. Xujanov, D.E. Avci, I.A. Eshmamatov. Xalqaro baholash asoslari. Oliy ta'lim muassasalarining tabiiy fanlar fakulteti biologiya ta'lim yo'nalishi o'quvchilari uchun darslik. – Toshkent. 2022 y. 299 b.**
6. O'.T.Elmurodov. Fizika fanini o'qitishda ilmiy tadqiqot metodlari va steam texnologiyasi. INTERNATIONAL SCIENTIFIC JOURNAL. IF-2022: 8.2 | ISSN: 2181-3337.
7. Baratov J. Sh. Formation of the concept of the structure of substance in general secondary school students on the basis of non-standard tasks // British View, - Great Britain, 2021. –№ 1. – P. 68–74. ([Universal impact factor 8.528](#)).
8. Baratov J. Sh. Umumiy o'rta ta'lim maktab o'quvchilarida "Temperatura" tushunchasini nostandart topshiriqlar asosida shakllantirish // Fizika, matematika va informatika – Toshkent, 2022. –№ 2. –B. 74–82. (13.00.00, № 2).



9. Baratov J. Sh. Bug‘lanish va kondensatsiya, atmosferadagi hodisalar // Namangan davlat universiteti ilmiy axborotnomasi – Namangan, 2022. –№ 10. – B. 437–442. (13.00.00, № 30).
10. Baratov J. Sh. Fizikadan masalalarni nostandart usulda yechish metodikasi // Fizika, matematika va informatika – Toshkent, 2021. –№ 4. – B. 70–79. (13.00.00, № 2).
11. Baratov J. Sh. Fizikadan masalalarni nostandart usulda yechish metodikasi // Modern scientific challenges and trends: a collection scientific works of the International scientific conference – Varshava, 2021, 7–9 aprel. – P. 29–34.
12. Baratov J. Sh. Methods of teaching molecular physics on nonstandard assignments // Actual priorities of modern science, education and practice. Proceedings of the XII International Scientific and Practical Conference – Paris, France. March 29 – April 01, 2022. – P.717–720.
13. Baratov J. Sh. Methodology of improvement of physics in secondary schools on the basis of non-standard assignments // Modern problems in science Proceedings of the X International Scientific and Practical Conference Vancouver – Canada, March 15 – 18, 2022 –P.256–261.
14. Baratov J. Sh. Umumiy o‘rta ta’lim maktab o‘quvchilarida “Modda miqdori” tushunchasini nostandart topshiriqlar asosida shakllantirish // Academic Research in Educational Sciences VOLUME 2 | CSPI Conference 3 | 2021 Zamonaviy ta’limda matematika, fizika va raqamli texnologiyalarning dolzarb muammolari va yutuqlari. – Chirchiq, 2021. – B. 585–590.
15. Baratov J. Sh. Umumiy o‘rta ta’lim maktablarida fizika o‘qitishning metodik tizimini nostandart topshiriqlar asosida takomillashtirish // “Ta’lim tizimidagi islohotlar: olimlar va yoshlar nigohida” mavzusidagi respublika ilmiy-amaliy konferensiya anjuman materiallari to‘plami –Toshkent, 2022. 29-sentabr. – B.106 – 111. (13.00.00, № 78).
16. Baratov J. Sh. Molekulyar fizika va termodinamikadan nostandart test topshiriqlari va ulardan foydalanish // “Oliy harbiy ta’lim muassasalarida tabiiy-

ilmiy fanlarni o’qitishning dolzarb muammolari” Ilmiy-nazariy anjuman tezislari to’plami. – Chirchiq, 2020 yil 27 noyabr. – B. 30–34.

FOR SIKL OPERATORI BILAN ISHLASH

Nurmatova Aziza Nodirjon qizi

Namangan Davlat Universiteti Fizika-Matematika kafedrasida
Amaliy matematika yo’nalishi ATI-CU-23guruh II-kurs talabasi

[Tel:+998950261902](tel:+998950261902)

E-mail:anurmatova228@gmail.com

***Annotatsiya:** Takrorlash operatorlari haqida tanishtirib o’tamiz va shu bilan birgalikda For Loop operatorini ham ishlash sintaksisini ya’ni qanday ishlashini ko’ramiz.*

***Kalit so’zlar:** For sikl operatori, operator yoki blok ,munosabat amallari, takrorlash operatori.*

Umuman olganda kod yozayotganingizda bir xil hisoblash jarayonini qayta qayta yozish qimmatli vaqtingizni o’g’irlab sizni bezor qilishi mumkin, masalan siz “Salom Dunyo !” jumlasini 100 marta yozishingiz zarur bo’lib qoldi. Siz uni qayta qayta yozib chiqqan bo’larmidingiz, yo’q albatta. Bu dasturchining asabini buzib, ko’ziga baloday ko’rsatib qo’yishi aniq. Aynan ushbu muammoning oldini olish uchun takrorlash operatorlari ishlab chiqarilgan, ya’ni siz ta’kidlab o’tilgan jumlaning bir necha qator kod bilan nafaqat 100 marta balkim googel bu eng katta son bo’lib, siz unga 1 sonni qo’shsangiz, aynan ushbu sonni googel o’zlashtiradi. Siz o’zingiz uchun ulardan o’zingizda qulay bo’lganini tanlab olishingiz mumkin.

Takrorlash operatorining C# da 4 xil turi mavjud:

- 1.For
- 2.While
- 3.Do-while
- 4.Foreach

foreach dan tashqari barcha operatorlar bir xil vazifani bajaradi, farqi ularning sintaksisida hisoblanadi, foreach ni ham albatta ko'rib o'tamiz.

Keling endi For takrorlash operatori bilan tanishib chiqamiz:

For loop (operatorining) ishlash prinsipi quyidagicha

for (o'zgaruvchi ; munosabat amallari ; postfiks) { Operator yoki blok; (yoki sikl tanasi) }

Bu operator eng birinchi o'zgaruvchidan ishni boshlaydi, undan so'ng munosabat amallarini tekshiradi, har bir takrorlanish mobaynida u munosabat amallariga murojaat qiladi, agar munosabatlar to'g'ri bo'lsa operator yoki blokni bajaradi, postfiks esa undan so'ng bajariladi, agar noto'g'ri qiymatni olsa dasturimiz undan keyingi ya'ni operatorimizdan keyingi amallarni bajaradi yoki boshqa amallar yo'q bo'lsa, u to'xtaydi.

Masala:1dan 10 gacha bo'lgan sonlarni chiqaruvchi dastura tuzing.

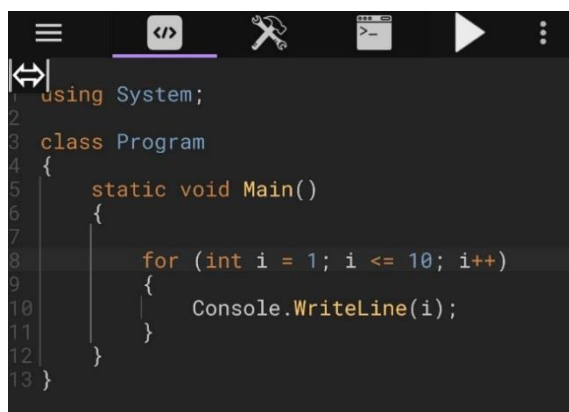

```
1 using System;
2
3 class Program
4 {
5     static void Main()
6     {
7         for (int i = 1; i <= 10; i++)
8         {
9             Console.WriteLine(i);
10        }
11    }
12 }
13 }
```

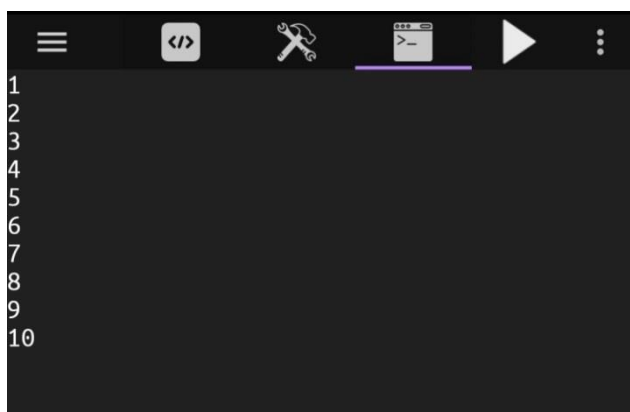

```
1
2
3
4
5
6
7
8
9
10
```

Aynan ushbu 4 qator kod 100 marta yozishdan ko'ra yaxshiroq deb o'ylayman, sababini bilasiz!

Keling endi aynan ushbu kodni mulohaza qilamiz:

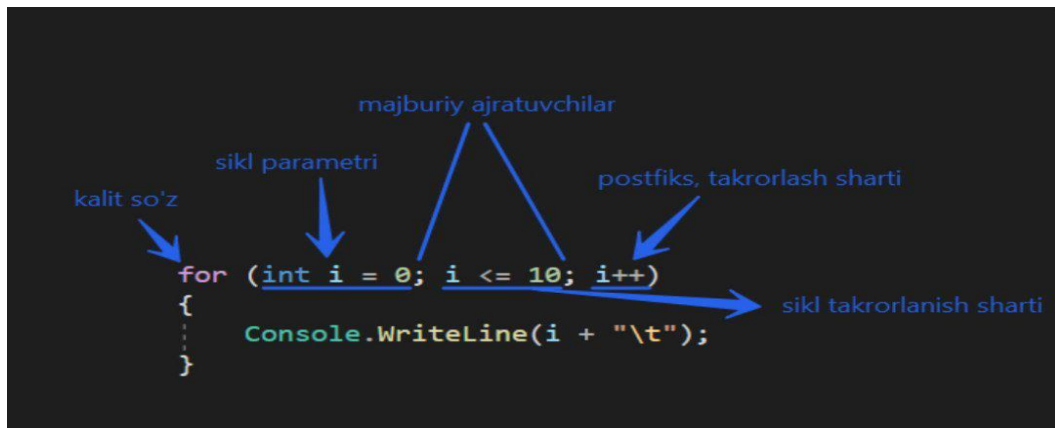

Bu yerda majburiy ajratuvchilar bo'lishi (nuqta, vergul mana men shu yerdaman deyishi) shart, ularsiz biz for operatorida kod yoza olmaymiz (tan olavering bari bir yoza olmaysiz). Aynan ko'rsatilgan tartibda yozish ham shart emas. `int i = 1` ni siklda tashqari holatlarda ham e'lon qilib sikl parametrini shunchaki `i` deb ham ketishimiz mumkin bo'ladi!

Masala2. `k` va `n` butun sonlari berilgan bo'lsin ($n > 0$). `K` sonini `n` marta chiqaruvchi programma tuzilsin.

Dasturi kodi:

```
using System;
class Program
{
    static void Main()
    {
        Console.Write("k sonini kiriting: ");
        int k = int.Parse(Console.ReadLine());
        Console.Write("n sonini kiriting: ");
        int n = int.Parse(Console.ReadLine());
        for (int i = 1; i <= n; i++)
        {
            Console.WriteLine(k);
        }
    }
}
```

```
}  
}
```

Ushbu kodni C# dasturiga yozganda:

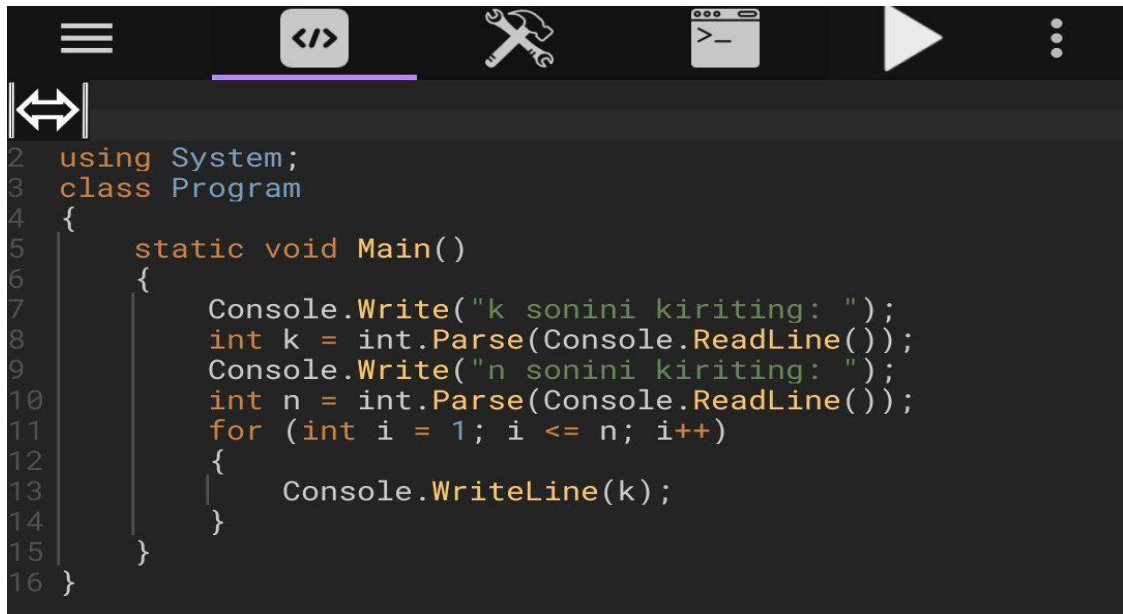

```
2 using System;  
3 class Program  
4 {  
5     static void Main()  
6     {  
7         Console.Write("k sonini kiriting: ");  
8         int k = int.Parse(Console.ReadLine());  
9         Console.Write("n sonini kiriting: ");  
10        int n = int.Parse(Console.ReadLine());  
11        for (int i = 1; i <= n; i++)  
12        {  
13            Console.WriteLine(k);  
14        }  
15    }  
16 }
```

Ushbu kodni yozgandan keyin dasturdan ikkinchi javob oynasida ushbu ekran hosil bo'ladi va "n=" va "k=" chiqsa ularga n musbat son bo'lgan k esa istalgan sonni kiritamiz va natijada:

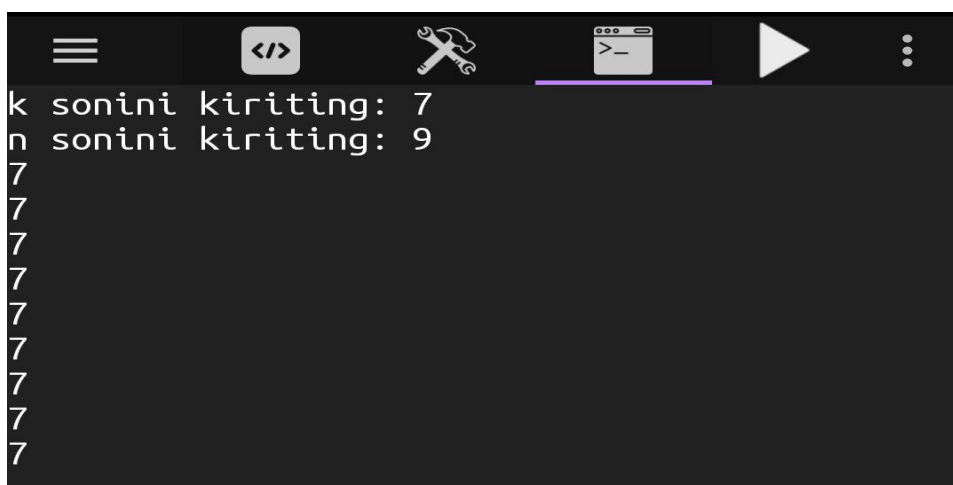

```
k sonini kiriting: 7  
n sonini kiriting: 9  
7  
7  
7  
7  
7  
7  
7  
7  
7  
7
```

For takrorlash operatori qandaydir sonlar to'plamidagi har bir son uchun chaqiriladi. Sonlar to'plami range() funksiyasi, list() funksiyasi yoki [] qavslarda foydalanuvchi tomonidan shakllantirilgan ro'yxatlar orqali hosil qilinadi.

For kalit so'zidan keyin int_var o'zgaruvchisi (o'zgaruvchi nomi ixtiyoriy bo'lishi mumkin) keladi va u faqat butun turdagi qiymatlar qabul qiladi, undan keyin int kalit so'zi (int operatori) va range funksiyasi chaqirilgan va oxirida ":" belgisi bilan takrorlash operatori asosiy qismi tugaydi. For takrorlash operatorining tana qismi bir yoki bir nechta instruksiyalardan tashkil topishi mumkin va ular asosiy qismga nisbatan bitta xat boshi tashlab yoziladi. Takrorlash operatori bajarilganda range() funksiyasi hosil qilgan sonlar to'plamidan sonlar ketma-ket int_var o'zgaruvchisiga uzatiladi. Takrorlanish bo'yicha barcha sonlar ketma-ket o'tib bo'lingandan keyin takrorlash operatori o'z ishini tugatadi.

Masala3. Quyida 1 dan n gacha bo'lgan sonlar yig'indisini hisoblash dasturi for operatori yordamida amalga oshirilsin.

Dasturi:

```
Using System;
class Program
{
    static void Main()
    {
        Console.WriteLine("n sonini kiriting: ");
        int n = int.Parse(Console.ReadLine());
        int sum = 0;
        for (int i = 1; i <= n; i++)
        {
            sum += i;
        }
        Console.WriteLine("1 dan {0} gacha bo'lgan sonlar yig'indisi: {1}", n, sum);
    }
}
```

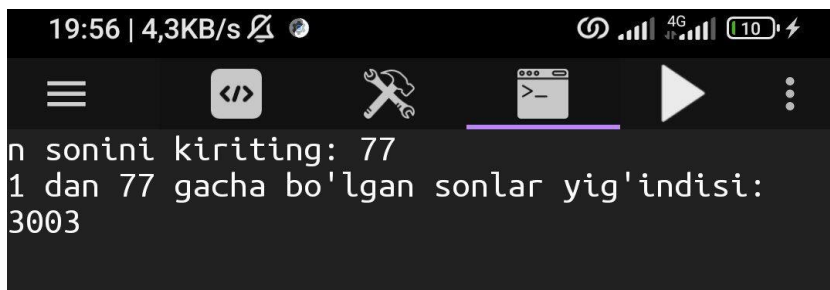

```
19:56 | 4,3KB/s | 4G | 10 |
n sonini kiriting: 77
1 dan 77 gacha bo'lgan sonlar yig'indisi:
3003
```

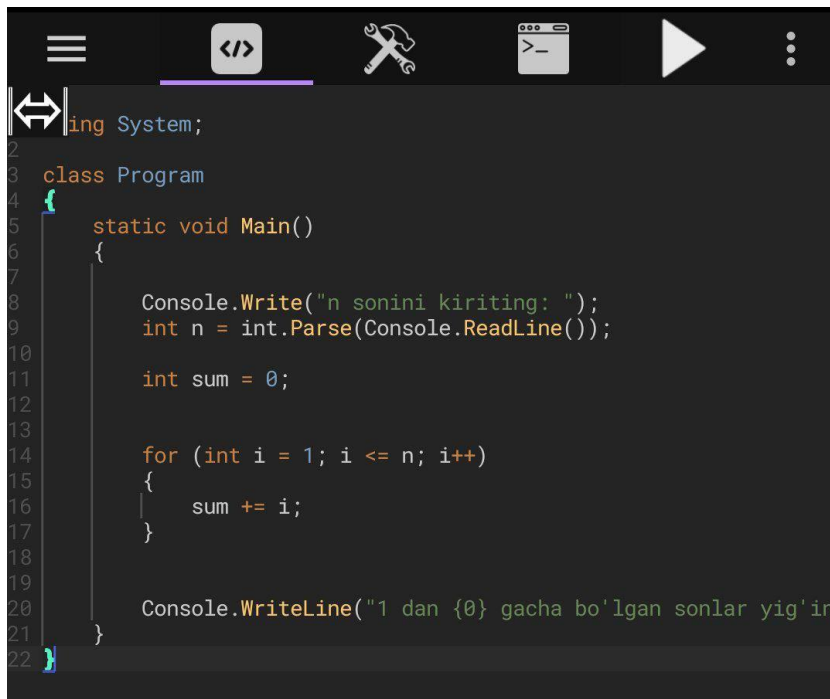

```
using System;
class Program
{
    static void Main()
    {
        Console.Write("n sonini kiriting: ");
        int n = int.Parse(Console.ReadLine());

        int sum = 0;

        for (int i = 1; i <= n; i++)
        {
            sum += i;
        }

        Console.WriteLine("1 dan {0} gacha bo'lgan sonlar yig'indisi:");
    }
}
```

Dasturni ishlash tarkibi:

1. Dastur ishga tushgach ekranga n sonini kiritiladi.
2. For siklining yordamida 1 dan n gacha bo'lgan barcha sonlar yig'indisini hisoblaydi.
3. Natijani ekranga chiqariladi.

Qisqacha aytilganda ushbu dasturda for siklli orqali har bir sonni qo'shib, yakuniy yig'indisini hisoblab beradi.

Foydalanilgan adabiyotlar ro'yxati

- 1.Suxrob Xayitmurodov .net Uzbekistan
- 2.Muhandislik uchun dasturlashga kirish.
- 3.Qudrat Abdurahimov "C++ Dasturlash asoslari" elektron qo'llanmasi

UMUMIY O'RTA TA'LIM MAKTABLARIDA DASTURLASH ASOSLARINI SAMARALI O'QITISH: METODIKALAR VA YANGI TEXNOLOGIYALAR.

Badalov Azamat Obil o'g'li

Guliston davlat universiteti

tayanch doktoranti

e-mail:azamatbadalov92@gmail.com

Annotatsiya: Ushbu maqolada maktablarda dasturlash asoslarini o'qitish metodikasini takomillashtirish yo'llari tahlil qilinadi. Dasturlash o'quvchilarga nafaqat texnik bilimlar, balki analitik fikrlash qobiliyatini ham rivojlantiradi. Maqolada zamonaviy texnologiyalar va yondashuvlardan foydalanish orqali dasturlashni o'rgatishning samarali usullari ko'rib chiqiladi. Shuningdek, o'qituvchilarni tayyorlash, o'quvchilarni rag'batlantirish, va dasturlash ta'limining kelajakdagi yo'nalishlari ham tahlil qilinadi.

Kalit so'zlar: Dasturlash asoslari, o'qitish metodikasi, maktab ta'limi, texnologiya, analitik fikrlash, STEM, malaka oshirish, o'quvchilarni rag'batlantirish, sun'iy intellekt, virtual reallik.

Annotation: This article analyzes ways to improve the methodology of teaching programming basics in schools. Programming not only provides technical knowledge to students but also develops their analytical thinking skills. The article explores effective methods for teaching programming through the use of modern technologies and approaches. It also examines teacher training, student motivation, and the future directions of programming education.

Keywords: Basics of programming, teaching methodology, school education, technology, analytical thinking, STEM, professional development, student motivation, artificial intelligence, virtual reality.

Аннотация: В этой статье анализируются пути совершенствования методики преподавания основ программирования в школах. Программирование развивает у учеников не только технические знания, но и аналитическое мышление. В статье рассматриваются эффективные методы

преподавания программирования с использованием современных технологий и подходов. Также анализируются подготовка учителей, мотивация учеников и будущие направления в обучении программированию.

***Ключевые слова:** Основы программирования, методика преподавания, школьное образование, технологии, аналитическое мышление, STEM, повышение квалификации, мотивация учеников, искусственный интеллект, виртуальная реальность.*

KIRISH.

Dasturlashni o'qitishning dolzarbligi.

Dasturlashni o'qitish hozirgi kunda muhim ahamiyat kasb etmoqda, chunki texnologiya va raqamli olamning rivojlanishi bu sohani har qanday sohada zarur qiladi. Dasturlashni bilish nafaqat dasturchilar va IT mutaxassislar uchun, balki deyarli har bir sohada ish yuritayotganlar uchun ham foydalidir. Quyida dasturlashni o'qitishning ahamiyatini tushuntiruvchi ba'zi asosiy jihatlar bayon etilgan:

Dasturlash va texnologiya bilan bog'liq kasblarning o'sishi.

Texnologiya sohasidagi o'sish va raqamli iqtisodiyotning kengayishi bilan bog'liq kasblar soni ham ortib bormoqda. Bu kasblar orasida dasturchilar, ma'lumotlar analitiklari, sun'iy intellekt mutaxassislari, va boshqalar kiradi[4]. Masalan, 2020-yilgi Global dasturlash bozorining hisobotiga ko'ra, dasturiy ta'minot ishlab chiqish bozorining hajmi kelgusi yillarda sezilarli darajada o'sishi kutilmoqda. Bu esa, o'z navbatida, dasturlashni biladigan mutaxassislarga bo'lgan talabni oshiradi.

ASOSIY QISM.

Dasturlashni bilish zamonaviy ish bozorida raqobatbardoshlikni ta'minlaydi. Dasturlash asoslarini bilish hatto texnologik bo'lmagan sohalarda ham ish yuritish va muammolarni hal qilish qobiliyatini oshiradi[5]. Bu o'quvchilarga kelajakda muvaffaqiyatli kariyera qurishda katta yordam beradi.

STEM ta'limining ahamiyati.

STEM (Science, Technology, Engineering, and Mathematics) ta'limi o'quvchilarning ilmiy va texnologik bilimlarini oshiradi, ularni kelajakdagi texnologik yutuqlar va innovatsiyalarga tayyorlaydi. Dasturlash STEM ta'limining muhim qismi hisoblanadi, chunki u texnologiya va muhandislikni chuqurroq tushunishni talab qiladi[8].

STEM ta'limining asosiy maqsadi o'quvchilarning analitik va muammolarni hal qilish qobiliyatini rivojlantirishdir. Dasturlash orqali o'quvchilar muammolarni turli yo'llar bilan hal qilishni, mantiqiy va strukturali fikrlashni o'rganadilar[6]. Bu esa, nafaqat texnologiya sohasida, balki kundalik hayotda ham ularga yordam beradi.

Dasturlashni o'qitish, shuningdek, o'quvchilarning kreativ va innovatsion fikrlashini rivojlantiradi. Ular turli dasturlar yaratish orqali o'z ijodkorliklarini namoyon etishadi va bu ijodkorlik kelajakda ularga yangi innovatsiyalar yaratishda yordam beradi.

An'anaviy o'qitish usullari.

An'anaviy o'qitish usullari ko'p yillar davomida foydalanilgan va o'z samarasini ko'rsatgan. Bu usullar asosan nazariy materialni yetkazish va muammolarni yechish orqali amalga oshiriladi. Masalan, o'qituvchilar darslarni o'tkazish jarayonida ma'lumotlarni taqdim etadi, o'quvchilar esa bu ma'lumotlarni o'rganib, mashqlar bajaradi[3]. An'anaviy usullar quyidagi afzalliklarga ega:

Maqsadga yo'naltirilganlik: An'anaviy usullar orqali o'qituvchilar darsning maqsadini aniq belgilaydi va o'quvchilarga uni yetkazadi.

Strukturali yondashuv: Darslar strukturali tarzda o'tkaziladi, bu esa o'quvchilarning bilimlarni bosqichma-bosqich o'zlashtirishiga yordam beradi.

Tajriba va malaka: An'anaviy usullarda o'qituvchilar o'z tajribalari va malakalarini ulashadi, bu esa o'quvchilarga foydali bo'ladi.

Interaktiv va amaliy yondashuvlar.

Zamonaviy o'qitish usullari o'quvchilarning qiziqishini oshirish va ularning bilimlarini amaliyotda qo'llashga yo'naltirilgan. Interaktiv va amaliy yondashuvlar o'quvchilarga nazariy bilimlarni amaliy mashg'ulotlar va loyihalar orqali o'zlashtirish imkonini beradi. Bu yondashuvlar quyidagi afzalliklarga ega[7]:

Aktiv o'rganish: O'quvchilar dars jarayonida faol ishtirok etadi va nazariy bilimlarni amaliyotda qo'llash orqali mustahkamlaydi.

Kreativlik va innovatsiya: Interaktiv yondashuvlar o'quvchilarning kreativ va innovatsion fikrlashini rivojlantiradi, chunki ular turli loyihalar va amaliy mashg'ulotlar orqali o'z ijodkorliklarini namoyon etadi.

Jamoaviy ishlash: Amaliy yondashuvlar ko'pincha jamoaviy ishlashni talab qiladi, bu esa o'quvchilarning jamoa bo'lib ishlash qobiliyatini rivojlantiradi.

Zamonaviy texnologiyalarni qo'llash.

Kompyuter sinflari va dasturlash laboratoriyalari.

Kompyuter sinflari va dasturlash laboratoriyalari dasturlashni o'qitishning muhim qismidir. Zamonaviy kompyuter sinflari zamonaviy dasturiy ta'minot va apparatlar bilan jihozlangan bo'lishi kerak. Bu o'quvchilarga nazariy bilimlarni amaliyotda qo'llash imkoniyatini beradi. Dasturlash laboratoriyalari orqali o'quvchilar dasturlashni chuqurroq o'rganish va mustaqil loyihalar yaratish imkoniyatiga ega bo'ladi[9].

Onlayn resurslar va o'qitish platformalari.

Zamonaviy texnologiyalarni qo'llashning yana bir muhim jihati onlayn resurslar va o'qitish platformalaridan foydalanishdir. Onlayn resurslar va platformalar o'qitish jarayonini diversifikatsiya qilish va o'quvchilarning qiziqishini oshirish imkonini beradi[5].

O'qituvchilarni tayyorlash.

O'qituvchilarning malakasini oshirish kurslari.

Dasturlashni o'qitish uchun o'qituvchilar o'z malakalarini muntazam ravishda oshirib turishlari kerak. Malaka oshirish kurslari o'qituvchilarga zamonaviy dasturlash tillarini va texnologiyalarini o'rganish, yangi o'qitish metodikalarini qo'llash imkonini beradi.

O'qitish jarayonida o'qituvchilarning roli.

O'qituvchilar dasturlashni o'qitish jarayonida muhim rol o'ynaydi. Ularning vazifalari nafaqat bilim berish, balki o'quvchilarning qiziqishini oshirish, ularga yo'nalish berish va rag'batlantirishdir.

O'quvchilarni rag'batlantirish.

Loyihalar va amaliy mashg'ulotlar orqali o'qitish.

Loyihalar va amaliy mashg'ulotlar o'quvchilarning bilimlarini mustahkamlash va ularga dasturlashni amalda qo'llash imkonini beradi. Bu yondashuv o'quvchilarga nazariy bilimlarni amaliyotda qo'llash orqali chuqurroq tushunish imkonini beradi[1].

O'quvchilarni dasturlashga qiziqtirish usullari.

O'quvchilarni dasturlashga qiziqtirish uchun turli usullar mavjud. Bu usullar o'quvchilarning qiziqishini oshirib, ularni dasturlashni chuqurroq o'rganishga undaydi.

Gamifikatsiya: O'yin elementlarini o'qitish jarayoniga qo'shish o'quvchilarning qiziqishini oshiradi va o'rganishni qiziqarli qiladi. Masalan, o'yinlar orqali dasturlashni o'rganish yoki dasturlash musobaqalarida ishtirok etish o'quvchilarni rag'batlantiradi[10].

Mukofot tizimi: O'quvchilarni mukofotlar va tanlovlar orqali rag'batlantirish ham samarali usullardan biridir. Masalan, eng yaxshi dastur yoki loyiha uchun mukofotlar berish o'quvchilarni yanada ko'proq ishlashga undaydi.

Ilhomlantiruvchi hikoyalar: Mashhur dasturchilar va ularning muvaffaqiyat hikoyalari o'quvchilarga ilhom berishi mumkin. Ularga muvaffaqiyatga erishgan dasturchilar haqida hikoyalar aytish yoki ularning ishlari bilan tanishtirish o'quvchilarni dasturlashga qiziqtiradi[1].

Dasturlashni o'rgatishda qo'llanilishi mumkin bo'lgan interfaol dasturiy vositalar va platformalarning tahlili.

Vizual dasturlash muhiti.

Vizual dasturlash muhitlari dasturlash asoslarini oson va qiziqarli tarzda o'rganishni ta'minlaydi. Bu muhitlar o'quvchilarga bloklar orqali dastur yozish imkonini beradi, bu esa dasturlashni vizual va intuitiv qiladi[3].

Scratch: Scratch dasturlash muhiti o'quvchilarga vizual bloklar orqali dastur yozish imkonini beradi. Bu muhit oson va intuitiv bo'lib, kichik yoshdagi bolalar uchun ham mos keladi.

Code.org: Code.org platformasi interfaol va o'yin elementlari orqali dasturlashni o'rgatadi. Bu platforma turli yoshdagi o'quvchilar uchun qiziqarli va foydali.

Tynker: Tynker ham vizual bloklar orqali dasturlashni o'rgatadigan platforma bo'lib, o'quvchilarga turli loyiha va o'yinlar yaratish imkonini beradi.

Dasturlash tillarini o'rgatish uchun turli interfaol platformalar mavjud. Bu platformalar o'quvchilarga turli dasturlash tillarini o'rganish va amaliy mashg'ulotlar orqali bilimlarini mustahkamlash imkonini beradi.

Codecademy: Codecademy platformasi turli dasturlash tillarini o'rgatadi, jumladan, Python, JavaScript, HTML va CSS. Bu platforma interfaol va qiziqarli bo'lib, o'quvchilarga amaliy mashg'ulotlar orqali bilimlarini mustahkamlash imkonini beradi.

CodeCombat: CodeCombat o'yin elementlari orqali dasturlashni o'rgatadi. Bu platforma o'yinlarni bajarish orqali dasturlash tilini o'rganish imkonini beradi.

Khan Academy: Khan Academy turli dasturlash tillari va texnologiyalarni o'rgatadigan onlayn platformadir. Bu platforma o'quvchilarga videodarslar va amaliy mashg'ulotlar orqali dasturlashni o'rganish imkonini beradi.

Dasturlash ta'limining kelajakdagi rivojlanish yo'nalishlari va yangi texnologiyalar bilan bog'liq tendensiyalar.

Sun'iy intellekt va mashinasozlik texnologiyalari tez rivojlanmoqda va bu sohalar bo'yicha bilimlarni o'quvchilarga etkazish muhim hisoblanadi[7].

Sun'iy intellekt darslari: O'quvchilarga sun'iy intellekt asoslarini o'rgatish uchun maxsus kurslar va darslar tashkil etilishi mumkin. Bu darslar orqali o'quvchilar AI algoritmlarini, mashina o'rganish metodikalarini va ularning amaliy qo'llanilishini o'rganadi.

Mashinasozlik darslari: Mashinasozlik (machine learning) darslari orqali o'quvchilar statistik metodikalar va algoritmlar orqali ma'lumotlarni tahlil qilish va prognozlashni o'rganadi.

Virtual reallik (VR) va kengaytirilgan reallik (AR) texnologiyalari o'qitish jarayonida foydalanish orqali o'quvchilarning qiziqishini oshirish va bilimlarni chuqurroq o'zlashtirish mumkin[8].

VR o'quv muhiti: VR texnologiyalari orqali o'quvchilar dasturlash muhitiga kirib, interaktiv mashg'ulotlar o'tkazishi mumkin. Bu usul o'quvchilarning qiziqishini oshiradi va ularning bilimlarini mustahkamlaydi.

AR ilovalar: AR texnologiyalari orqali o'quvchilar real dunyo bilan integratsiyalashgan holda dasturlashni o'rganishi mumkin. Masalan, AR ilovalari yordamida dasturlashning amaliy qo'llanishlarini ko'rsatish va o'quvchilarning qiziqishini oshirish mumkin.

XULOSA.

Ushbu maqolada maktablarda dasturlash asoslarini o'qitish metodikasini takomillashtirishning turli yo'llari tahlil qilindi. Zamonaviy texnologiyalar va yondashuvlar orqali o'quvchilarning qiziqishini oshirish va o'qitish jarayonini samarali qilish mumkinligi ko'rsatildi. O'qituvchilarning malakasini oshirish va yangi metodikalarni qo'llash orqali dasturlashni o'qitish sifatini oshirish mumkinligi aniqlandi.

Maqolada dasturlash va texnologiya bilan bog'liq kasblarning o'sishi va STEM ta'limining ahamiyati yoritildi. Hozirgi o'qitish metodikalari, jumladan an'anaviy va interaktiv yondashuvlarning afzalliklari va kamchiliklari tahlil qilindi. Zamonaviy texnologiyalar, kompyuter sinflari va onlayn resurslarning dasturlashni o'qitishdagi roli ko'rsatildi.

O'qituvchilarni tayyorlash va ularning roli, shuningdek, o'quvchilarni rag'batlantirish usullari haqida batafsil ma'lumot berildi. Loyihalar va amaliy mashg'ulotlar orqali o'qitish o'quvchilarni mustaqil fikrlashga undashi va dasturlash ko'nikmalarini rivojlantirishi mumkinligi ko'rsatildi.

Maqolada dasturlash ta'limining kelajakdagi yo'nalishlari va yangi texnologiyalar bilan bog'liq tendensiyalar ham ko'rib chiqildi. Sun'iy intellekt va mashinasozlikni o'qitish metodikalari va VR/AR texnologiyalarining o'quv jarayonida qo'llanilishi yoritildi.

Umuman olganda, maktablarda dasturlash asoslarini o'qitish metodikasini takomillashtirish orqali o'quvchilarning texnik bilimlarini oshirish, analitik va kreativ fikrlash qobiliyatlarini rivojlantirish mumkinligi ko'rsatildi.

FOYDALANILGAN ADABIYOTLAR:



1. Papert S. *Mindstorms: Children, Computers, and Powerful Ideas*. New York: Basic Books. 1980-y.
2. Wing J. M. Computational Thinking. *Communications of the ACM*, 49(3), 33-35. 2006-y.
3. Resnick M. *Learn to Code, Code to Learn*. EdSurge. 2012-y.
4. Grover S., & Pea R. Computational Thinking in K–12: A Review of the State of the Field. *Educational Researcher*, 42(1), 38-43. 2013-y.
5. Brennan K., & Resnick M. New frameworks for studying and assessing the development of computational thinking. *Proceedings of the 2012 annual meeting of the American Educational Research Association, Vancouver, Canada*. 2012-y.
6. Lye S. Y., & Koh J. H. L. Review on teaching and learning of computational thinking through programming: What is next for K-12?. *Computers in Human Behavior*, 41, 51-61. 2014-y.
7. Shute V. J., Sun C., & Asbell-Clarke J. Demystifying computational thinking. *Educational Research Review*, 22, 142-158. 2017-y.
8. Grover S., & Pea R. Computational thinking: A competency whose time has come. In S. Sentance, E. Barendsen, & C. Schulte (Eds.), *Computer Science Education: Perspectives on Teaching and Learning*. Bloomsbury Academic. 2018-y.
9. Guzdial M. Education: Paving the way for computational thinking. *Communications of the ACM*, 51(8), 25-27. 2008-y.
10. Kafai Y. B., & Burke Q. *Connected Code: Why Children Need to Learn Programming*. MIT Press. 2014-y.

**BOSHLANG'ICH CHET TIL TA'LIMIDA O'QUVCHILARNING LEKSIK
KOMPETENSIYASINI SHAKILLANTIRISHDA DIDAKTIK O'YIN
TEXNOLOGIYASINI TAKOMILLASHTIRISH**

Mamadjanova Shoxida Nemat qizi
University of Business and Science. O'qituvchi

Аннотация: Статья посвящена исследованию эффективности использования дидактических игр для формирования лексической компетенции у учащихся начальных классов в процессе обучения иностранному языку. В работе рассматриваются различные виды дидактических игр, такие как карточные игры, ролевые игры и словесные игры, которые помогают ученикам быстрее запоминать новые слова, улучшать их произношение и использовать их в контексте.

Annotation: The article explores the effectiveness of using didactic games to develop lexical competence in elementary school students during foreign language learning. The study examines various types of didactic games, such as card games, role-playing games, and word games, which help students quickly memorize new words, improve their pronunciation, and apply them in context.

Annotatsiya: Maqolada boshlang'ich sinf o'quvchilarining chet tilida leksik kompetensiyasini shakllantirishda didaktik o'yinlarning samaradorligi o'rganilgan. Tadqiqotda kartochka o'yinlari, rolli o'yinlar va so'z topish o'yinlari kabi turli didaktik o'yinlar ko'rib chiqilib, ularning o'quvchilarga yangi so'zlarni tez eslab qolish, talaffuzini yaxshilash va kontekstda qo'llashga yordam berishi tahlil qilingan.

Ключевые слова: лексическая компетенция, дидактические игры, начальная школа, обучение иностранным языкам, карточные игры, ролевые игры, мотивация

Keywords: lexical competence, didactic games, elementary school, foreign language learning, card games, role-playing games, motivation

Kalit so'zlar: leksik kompetensiya, didaktik o'yinlar, boshlang'ich sinf, chet tili ta'limi, kartochka o'yinlari, rolli o'yinlar, motivatsiya

Kirish

Hozirgi zamon chet tillarini o'qitish jarayonida boshlang'ich sinf o'quvchilarida leksik kompetensiyani shakllantirish muhim ahamiyat kasb etmoqda. Ayniqsa, chet tilini o'rgatishning dastlabki bosqichlarida bu jarayonning qiziqarli va samarali bo'lishi uchun turli usullar va texnologiyalar qo'llanilmoqda. Shu nuqtai nazardan, didaktik o'yin texnologiyalari o'zining qiziqarli, oson va

samarali yondashuvi bilan ajralib turadi. Didaktik o'yinlar nafaqat o'quvchilarga chet tilida yangi so'zlarni o'rganishni osonlashtiradi, balki ularning motivatsiyasini oshirish, darslarga bo'lgan qiziqishini kuchaytirish va o'quv materialini mustahkamlashga yordam beradi.

Dastlabki sinflarda o'quvchilarning lisoniy ko'nikmalari hali shakllanish jarayonida bo'ladi. Bu jarayonda bolalar ko'pincha yangi so'zlarni yodlab olishda qiyinchiliklarga duch keladilar. Leksik kompetensiyani shakllantirish, ya'ni o'quvchilarni so'z boyligini oshirish, ularni to'g'ri qo'llash va kontekstda ishlatish qobiliyatini rivojlantirish didaktik o'yinlar yordamida samaraliroq amalga oshiriladi. O'yin elementlari orqali o'rgatish o'quvchilarning tabiiy o'yin orqali o'rganish istagini qondirib, ularga chet tilini o'zlashtirish jarayonini qiziqarli va oson qiladi.

Didaktik o'yin texnologiyalari o'quvchilarni dars jarayoniga faol jalb qiladi. O'quvchilar yangi so'zlarni o'rganishda o'zlarini erkin va qulay his qiladilar, chunki o'yin muhiti ularni qiziqtiradi va stress holatini kamaytiradi. Masalan, ingliz tili darslarida didaktik o'yinlar yordamida o'quvchilar so'zlarni kontekstda qo'llashni o'rganadilar, ular bir-birlari bilan raqobatlashib, yangi so'zlarni tezroq o'zlashtirishga intiladilar. Bu jarayon o'quvchilarning nafaqat so'z boyligini oshirishga, balki ularni nutqda to'g'ri qo'llash ko'nikmalarini ham shakllantiradi.

O'yinlar yordamida o'quvchilarning diqqatini darsga jalb qilish, ularni faollashtirish va o'qitish jarayonini osonlashtirish mumkin. O'qituvchilar didaktik o'yinlar orqali o'quvchilarning yangi leksik birliklarni eslab qolishlariga yordam beradi va o'quvchilarning bilim darajasini tezda baholash imkoniyatiga ega bo'ladilar. O'yinlar shunday tuziladiki, ular o'quvchilarning bilim darajasini ko'rsatadigan va ularga qay darajada so'zlarni o'zlashtirganligini aniqlashga yordam beradigan topshiriqlardan iborat bo'ladi.

Didaktik o'yinlarning yana bir muhim afzalligi shundaki, ular o'quvchilarning psixologik va lisoniy rivojlanishiga yordam beradi. O'yin jarayonida o'quvchilar birgalikda ishlash, muloqot qilish, o'zaro fikr almashish va bir-birlariga yordam berish ko'nikmalarini rivojlantiradilar. Bu esa ularning ijtimoiy va kommunikativ ko'nikmalarini kuchaytiradi. O'quvchilar o'z bilimlarini boshqalar

bilan bo'lishib, ular bilan o'zaro raqobatlashish orqali bilimlarini yanada mustahkamlash imkoniyatiga ega bo'ladilar. Shu tariqa, didaktik o'yinlar nafaqat leksik kompetensiyani rivojlantiradi, balki o'quvchilarning shaxsiy rivojlanishiga ham katta hissa qo'shadi.

Boshlang'ich sinf o'quvchilari uchun chet tilini o'rganish ko'pincha qiyin bo'lishi mumkin, ammo didaktik o'yin texnologiyalari orqali bu jarayon qiziqarli va osonroq bo'ladi. O'yinlar orqali ta'lim berish o'quvchilarning darslarga qiziqishini oshirib, ularni bilim olishga yanada faolroq jalb qiladi. Shu bilan birga, o'yinlar orqali o'qitish o'quvchilarni yangi materiallarni o'zlashtirishda faol ishtirok etishga undaydi va ularda mustaqil o'rganish ko'nikmalarini rivojlantirishga xizmat qiladi.

Shunday qilib, boshlang'ich chet til ta'limida didaktik o'yin texnologiyalari nafaqat o'quvchilarning leksik kompetensiyasini shakllantirishda samarali vosita, balki ularning umumiy bilim olish jarayonini qiziqarli va samarali qilishda ham muhim rol o'ynaydi. Ushbu texnologiyalar o'quvchilarni ta'lim olishga qiziqtiradi, ularning lisoniy ko'nikmalarini rivojlantirishga va dars jarayonida faol ishtirok etishlariga yordam beradi. Shu sababli, didaktik o'yinlar boshlang'ich sinf chet tili ta'limida o'qitish jarayonini takomillashtirishda eng qulay va samarali yondashuvlardan biri hisoblanadi.

Metodologiya

Tadqiqot metodologiyasi uch asosiy bosqichdan iborat bo'lib, har bir bosqichda o'quvchilarning leksik kompetensiyasini oshirish uchun turli didaktik o'yin usullari qo'llanildi: «tayyorgarlik bosqichi», «eksperimental bosqich», va «natijalarni tahlil qilish bosqichi».

Birinchi bosqichda o'quvchilarning leksik kompetensiyasini dastlabki baholash ishlari olib borildi. Bu bosqichda o'quvchilarning chet tilida qancha leksik birlikni bilishi, ularni qanchalik tez eslab qolishi va ulardan amalda foydalana olish qobiliyatlari aniqlanib, maxsus testlar yordamida baholandi. Dastlabki baholash natijalari asosida didaktik o'yinlar orqali o'rgatiladigan leksik birliklar ro'yxati tuzildi. Shuningdek, o'quvchilarning qaysi turdagi o'yinlarga ko'proq qiziqish bildirishi va ularning didaktik o'yinlar orqali o'rganish usullari o'rganildi. Bu jarayonda o'quvchilarning yoshiga mos, qiziqarli va oson qabul qilinadigan o'yin

shakllari tanlandi. Masalan, ingliz tili darslarida yangi soʻzlarni oʻrganishda foydalaniladigan «kartochka oʻyinlari», «rolli oʻyinlar», va «soʻz topish oʻyinlari» kabilar oʻquvchilarning leksik kompetensiyasini rivojlantirishda asosiy vositalar sifatida belgilandi.

Eksperimental bosqich tadqiqotning asosiy qismi boʻlib, bu bosqichda oʻquvchilarga didaktik oʻyinlar yordamida yangi soʻzlar oʻrgatildi. Bu bosqichda quyidagi didaktik oʻyin usullari qoʻllanildi:

- «Kartochka oʻyinlari»: Oʻquvchilarga ingliz tilidagi yangi soʻzlar yozilgan kartochkalar tarqatildi. Bu kartochkalarda soʻzlarning talaffuzi, maʼnosi va rasmlari aks ettirilgan edi. Oʻquvchilar bir-birlari bilan kartochkalar orqali oʻyin oʻynab, yangi soʻzlarni eslab qolishlari kerak edi. Bu oʻyin oʻquvchilarning vizual xotirasini mustahkamlash va soʻzlarni eslab qolishni osonlashtirdi.

- «Rolli oʻyinlar»: Oʻquvchilar ikki yoki undan ortiq guruhlariga boʻlingan holda rolli oʻyinlar oʻynashdi. Har bir guruhga turli vazifalar berilib, ulardan oʻz rollariga mos soʻzlarni ishlatish talab qilindi. Masalan, bir guruh supermarketda xarid qilish jarayonini sahnalashtirsa, boshqa guruh mehmonxonada joylashish jarayonini ifodalashlari kerak edi. Bu oʻyinlar oʻquvchilarning real hayotdagi vaziyatlarda yangi soʻzlarni qoʻllash koʻnikmalarini rivojlantirdi.

- «Soʻz topish oʻyinlari»: Ushbu oʻyinlar orqali oʻquvchilar yangi oʻrgangan soʻzlarini amaliyotda sinab koʻrishdi. Masalan, oʻqituvchi rasm koʻrsatadi va oʻquvchilar ushbu rasmda tasvirlangan predmetlarni toʻgʻri nomlashlari kerak edi. Bunday oʻyinlar oʻquvchilarning diqqatini jamlash va soʻz boyligini oshirishga yordam berdi.

Bu oʻyinlar davomida oʻquvchilarning yangi leksik birliklarni eslab qolish, talaffuz qilish va kontekstda toʻgʻri qoʻllash koʻnikmalari tahlil qilindi. Oʻyinlar davomida oʻqituvchilar oʻquvchilarning faoliyatlarini kuzatib borishdi va ularning har biriga individual yondashuv orqali yordam berildi.

Eksperimental bosqich davomida oʻquvchilar uchun oʻyinlar qiziqarli va samarali boʻlib, ular oʻqish jarayonida oʻzlarini erkin his qilishdi. Bu esa oʻquvchilarning leksik kompetensiyasini osonroq shakllantirishga xizmat qildi. Oʻyinlar jarayonida oʻquvchilar bir-birlari bilan oʻzaro raqobatlashib, yangi soʻzlarni

tezroq o'rganishga intilishdi, bu esa ularning bilim olish motivatsiyasini sezilarli darajada oshirdi.

Ushbu bosqichda eksperimental bosqich davomida yig'ilgan ma'lumotlar tahlil qilindi va natijalar baholandi. O'quvchilarning dastlabki bilimlari bilan eksperimentdan keyingi bilimlari solishtirildi. Natijalar shuni ko'rsatdiki, didaktik o'yin texnologiyalaridan foydalanish o'quvchilarning leksik kompetensiyasini sezilarli darajada oshirdi. O'yinlar davomida o'quvchilar yangi so'zlarni tezroq o'rganib, ularni kontekstda to'g'ri ishlatishni o'rganishdi.

Natijalar tahlil qilinar ekan, o'quvchilarning bilim olish jarayonidagi faolligi va darslarga bo'lgan qiziqishlari o'sishi aniqlandi. Bu esa didaktik o'yinlarning boshlang'ich sinf o'quvchilari uchun samaradorligini tasdiqlaydi. O'quvchilar yangi so'zlarni o'yinlar orqali o'rganishlari jarayonda o'zlarini qulay his qilishgani, bu esa o'quvchilarning motivatsiyasini yanada oshirishga xizmat qilgani kuzatildi.

Shuningdek, natijalar shuni ko'rsatdiki, guruhli o'yinlar o'quvchilar orasida o'zaro yordam va hamkorlik muhiti yaratishga yordam berdi. O'yinlar davomida o'quvchilar bir-birlariga yordam berib, so'zlarni to'g'ri talaffuz qilish va ularni kontekstda qo'llashda ko'maklashdilar. Bu esa nafaqat lisoniy ko'nikmalarni, balki ijtimoiy va kommunikativ ko'nikmalarni ham rivojlantirdi.

Ma'lumotlar tahlili

Tadqiqotning birinchi bosqichida o'quvchilarning dastlabki bilimlari baholandi. Bu jarayonda o'quvchilar chet tilidagi leksik birliklarni qanchalik darajada bilishi, ulardan foydalana olishi va ularni eslab qolish qobiliyatlari tahlil qilindi. Baholash natijalariga ko'ra, boshlang'ich sinf o'quvchilari uchun leksik birliklarni o'zlashtirish jarayoni qiyinroq ekanligi aniqlandi. O'quvchilar ko'p hollarda yangi so'zlarni eslab qolishda va ularni nutqda qo'llashda qiyinchiliklarga duch kelishgan.

Eksperimentdan keyin olingan natijalar esa sezilarli darajada o'zgarishlarni ko'rsatdi. Didaktik o'yinlar yordamida o'quvchilar yangi so'zlarni eslab qolish va ularni to'g'ri qo'llashda muvaffaqiyatli natijalarni ko'rsatdilar. Eksperiment davomida o'quvchilar bir-birlari bilan faol muloqotda bo'lib, o'yin jarayonida yangi so'zlarni tez va oson o'zlashtirishgan. Didaktik o'yinlar jarayonida ular o'rgangan

soʻzlarni amalda qoʻllashlari tufayli soʻzlarni eslab qolish qobiliyatlari sezilarli darajada yaxshilandi.

Tahlil natijalariga koʻra, oʻquvchilarning dastlabki bilimlari bilan yakuniy bilimlari oʻrtasidagi farq aniq koʻzga tashlandi. Oʻquvchilar yangi oʻrgangan soʻzlarni kontekstda ishlatishda ilgari qiyinchiliklarga duch kelgan boʻlsa, eksperimentdan keyin bu koʻnikmalar sezilarli darajada rivojlangan. Bu esa didaktik oʻyinlarning oʻquvchilar leksik kompetensiyasini rivojlantirishda samarali ekanligini isbotlaydi.

Oʻquvchilarning yangi soʻzlarni eslab qolish qobiliyati tadqiqotning asosiy jihatlaridan biri sifatida oʻrganildi. Didaktik oʻyinlar yordamida oʻquvchilar yangi soʻzlarni oʻzlashtirishda ancha yuqori natijalarni koʻrsatdi. Masalan, oʻquvchilar kartochka oʻyinlari yordamida soʻzlarni tezroq va osonroq eslab qoldilar. Bu jarayonda ular soʻzlarning talaffuzini, maʼnosini va rasmlarini bir vaqtda koʻrib, bir-birlariga yordam berish orqali oʻrganishdi. Oʻyinlar davomida oʻquvchilar bir-birlariga soʻzlarni toʻgʻri talaffuz qilishda yordam berdilar va bu esa soʻzlarni eslab qolish jarayonini osonlashtirdi.

Shuningdek, rolli oʻyinlar ham oʻquvchilarning yangi soʻzlarni eslab qolish qobiliyatini rivojlantirdi. Bu oʻyinlarda oʻquvchilar real hayotiy vaziyatlarda yangi soʻzlarni ishlatishga majbur boʻlishdi. Masalan, ular doʻkonda xarid qilish yoki mehmonxonada joylashish jarayonlarini sahnalashtirgan paytda yangi oʻrgangan soʻzlarni amalda ishlatishgan. Bu jarayon ularning soʻzlarni toʻgʻri kontekstda eslab qolish va qoʻllash qobiliyatlarini kuchaytirdi.

Tahlil natijalari shuni koʻrsatdiki, didaktik oʻyinlar oʻquvchilarning leksik birliklarni eslab qolishiga katta yordam beradi. Oʻquvchilar oʻyinlar orqali oʻzlashtirgan soʻzlarni anʼanaviy dars usullariga qaraganda koʻproq va samarali eslab qoladilar. Oʻyin muhiti oʻquvchilarga yangi materiallarni stresssiz va qiziqarli tarzda oʻrganish imkonini yaratadi, bu esa soʻzlarni oson eslab qolishga hissa qoʻshadi.

Didaktik oʻyinlar oʻquvchilarning soʻzlarni talaffuz qilish koʻnikmalarini ham rivojlantiradi. Eksperiment jarayonida oʻquvchilarning soʻzlarni toʻgʻri talaffuz qilish qobiliyatlari ham kuzatildi. Bu jarayonda oʻquvchilar kartochka va rolli

o'yinlar orqali so'zlarni to'g'ri talaffuz qilishni o'rganishdi. O'yin jarayonida o'quvchilar bir-birlari bilan muhokama qilib, talaffuzda xatolarga yo'l qo'ymaslikka harakat qilishdi.

Rolli o'yinlar davomida o'quvchilar yangi so'zlarni talaffuz qilib, ular bilan muloqot qilishda yanada faol bo'lishdi. O'yin jarayonida o'quvchilarning talaffuz qilishda bir-birlarini kuzatishi va to'g'ri talaffuz qilishga intilishi bu ko'nikmalarni tezroq rivojlantirishga yordam berdi. Shu tariqa, o'yin davomida o'quvchilar so'zlarni eshitish va ularni o'z nutqlarida qo'llash orqali talaffuzni yaxshilashga muvaffaq bo'lishdi.

Tahlil natijalari shuni ko'rsatdiki, o'quvchilar didaktik o'yinlar davomida yangi so'zlarning talaffuzini yanada samarali o'zlashtiradilar. An'anaviy dars usullarida o'quvchilar talaffuz qilishda qiyinchiliklarga duch kelgan bo'lsa, o'yinlar yordamida bu jarayon osonlashadi va o'quvchilarning talaffuz ko'nikmalari yaxshilanadi.

Yana bir muhim tahlil qilingan ko'nikma — o'quvchilarning leksik birliklarni kontekstda to'g'ri qo'llash qobiliyati. Eksperiment natijalari shuni ko'rsatdiki, o'quvchilar o'yinlar yordamida yangi o'rgangan so'zlarni kontekstda ishlatishni yanada samarali o'zlashtiradilar. Rolli o'yinlar orqali o'quvchilar real hayotiy vaziyatlarda yangi so'zlardan foydalanishni o'rgandilar. Bu esa ularning leksik birliklarni amaliyotda qo'llash qobiliyatlarini rivojlantirishga yordam berdi.

Masalan, do'konda xarid qilish yoki restoranda ovqat buyurtma berish kabi rolli o'yinlar o'quvchilarga yangi o'rgangan so'zlarni amalda qo'llash imkoniyatini yaratdi. Bu o'yinlar davomida o'quvchilar so'zlarni turli kontekstlarda ishlatib, ularning ma'nolarini yanada chuqurroq anglab olishdi. Shuningdek, bu jarayon ularning o'z-o'ziga ishonchlarini ham oshirishga yordam berdi.

Didaktik o'yinlar o'quvchilarning motivatsiyasi va darslarga bo'lgan qiziqishini sezilarli darajada oshirdi. O'quvchilar o'yin jarayonida yangi materiallarni o'rganishga ko'proq ishtiyoq bildirdilar va darslarda faol qatnashishga intilishdi. O'quvchilar uchun didaktik o'yinlar darslarni qiziqarli va dinamik qilishda muhim rol o'ynadi. Bu jarayon o'quvchilarning darslarga bo'lgan

diqqatini saqlab turish va ularni bilim olish jarayoniga faolroq jalb qilish imkonini berdi.

O'yin elementlari bilan boyitilgan ta'lim jarayoni o'quvchilarga yangi bilimlarni o'zlashtirishda stresssiz va tabiiy usulni taqdim etdi. Tadqiqot natijalariga ko'ra, o'quvchilar o'yin orqali o'z bilimlarini mustahkamlash jarayonida yanada faolroq bo'lishdi va o'zlarini dars jarayonida erkin his qilishdi. Bu esa ularning ta'limga bo'lgan ijobiy munosabatini oshirishga yordam berdi. O'quvchilar o'zlarining yutuqlari va muvaffaqiyatlarini darhol baholash imkoniyatiga ega bo'lib, o'yinlar natijasida ular bir-birlariga nisbatan raqobat ruhida harakat qildilar.

Didaktik o'yinlarning raqobat muhiti ham o'quvchilarning bilim olish motivatsiyasini oshirdi. O'yin jarayonida o'quvchilar bir-birlari bilan raqobatlashib, yangi so'zlarni tezroq o'rganishga va ulardan to'g'ri foydalanishga intilishdi. Bu esa o'quvchilarning so'z boyligini oshirishga va darslarda faol ishtirok etishga katta yordam berdi. Shu tariqa, o'yin orqali o'rganish jarayoni motivatsiya va qiziqishning o'sishiga bevosita ta'sir ko'rsatdi.

O'quvchilarning ijtimoiy muloqot ko'nikmalarini rivojlantirish uchun o'yin muhim vosita bo'lib xizmat qildi. O'yin davomida ular bir-birlari bilan ochiq muloqotda bo'lib, o'z fikrlarini ifoda etishda faol ishtirok etishdi. Bu esa ularning muloqot ko'nikmalarini va o'zaro aloqalarni mustahkamladi. Tahlil natijalari shuni ko'rsatadiki, didaktik o'yinlar o'quvchilarda nafaqat lisoniy ko'nikmalarni, balki ijtimoiy va kommunikativ ko'nikmalarni ham muvaffaqiyatli rivojlantiradi.

Shunday qilib, ma'lumotlar tahlili shuni ko'rsatadiki, didaktik o'yin texnologiyalari boshlang'ich sinf o'quvchilarining leksik kompetensiyasini samarali shakllantirish vositasi sifatida o'zining yuqori samaradorligini namoyon etdi. O'yinlar yordamida o'quvchilarning yangi so'zlarni eslab qolish, talaffuz qilish va ularni kontekstda qo'llash qobiliyatlari sezilarli darajada rivojlandi. Shu bilan birga, didaktik o'yinlar o'quvchilarning motivatsiyasini oshirdi, ularning ta'limga bo'lgan qiziqishini kuchaytirdi va ijtimoiy muloqot ko'nikmalarini rivojlantirdi.

Bunday o'yinlar darslarni qiziqarli va dinamik qiladi, o'quvchilarning ta'lim jarayoniga faol ishtirok etishini ta'minlaydi. Shu sababli, boshlang'ich sinflarda leksik kompetensiyani rivojlantirish uchun didaktik o'yin texnologiyalarini keng

ko'lamda qo'llash tavsiya etiladi. O'quvchilarning yangi bilimlarni osonroq o'zlashtirishlari va ularni amalda qo'llash ko'nikmalarini rivojlantirish uchun bu texnologiyalar muhim vosita sifatida katta ahamiyatga ega.

Xulosa

Didaktik o'yinlar orqali o'quvchilar o'zlarini erkin his qilib, stresssiz tarzda o'rganish jarayonida ishtirok etadilar. Tadqiqot davomida qo'llanilgan turli o'yin shakllari – kartochka o'yinlari, rolli o'yinlar va so'z topish o'yinlari – o'quvchilarning so'zlarni tezroq eslab qolishlariga va ularni kontekstda to'g'ri qo'llashlariga yordam berdi. Bu jarayon, ayniqsa, boshlang'ich sinf o'quvchilari uchun muhim, chunki ular hali til ko'nikmalarini shakllantirish jarayonida bo'ladilar va o'yinlar bu jarayonni osonlashtiradi.

O'quvchilarning so'zlarni talaffuz qilish, eslab qolish va amaliyotda qo'llash ko'nikmalarining sezilarli darajada rivojlanishi didaktik o'yinlarning samaradorligini isbotladi. Tahlil natijalari shuni ko'rsatdiki, o'yinlar orqali o'rganilgan so'zlar an'anaviy dars usullarida o'rgatilgan so'zlarga nisbatan yaxshiroq o'zlashtiriladi va uzoq muddat eslab qolinadi. Bu esa o'yinli ta'lim usulining leksik kompetensiyani rivojlantirishda eng qulay yondashuvlardan biri ekanligini tasdiqlaydi.

Shuningdek, o'yin elementlari bilan boyitilgan darslar o'quvchilarni o'zaro muloqot qilishga, hamkorlikda ishlashga va bir-birlariga yordam berishga undaydi. Guruhli o'yinlar jarayonida o'quvchilar bir-birlari bilan fikr almashish orqali o'rganish jarayonida faol ishtirok etdilar va bu ularning ijtimoiy va kommunikativ ko'nikmalarini rivojlantirishga yordam berdi. Shu bilan birga, o'yinlarda qatnashish o'quvchilarning mustaqil ravishda so'zlarni o'rganishiga ham ijobiy ta'sir ko'rsatdi.

Tadqiqot natijalariga ko'ra, didaktik o'yinlar yordamida o'quvchilarning ta'lim jarayoniga bo'lgan motivatsiyasi oshib, ular darslarga yanada faol ishtirok eta boshlashdi. Bu esa ularning dars davomida diqqatlarini jamlashiga, o'z bilimlarini mustahkamlashga va yangiliklarni qabul qilishga tayyor bo'lishiga hissa qo'shdi. O'yinli darslar o'quvchilarni bilim olish jarayoniga jalb qilishda samarali bo'lib, ularning qiziqishini kuchaytirib, ta'lim jarayonini qiziqarli va dinamik qiladi.

Xulosa qilib aytganda, boshlang'ich chet til ta'limida leksik kompetensiyani shakllantirishda didaktik o'yin texnologiyalarining ahamiyati katta. Ushbu texnologiyalar o'quvchilarning bilim olishga bo'lgan qiziqishini oshirib, ularni o'qish jarayonida yanada faol ishtirok etishga undaydi. Shuningdek, didaktik o'yinlar o'quvchilarning lisoniy ko'nikmalarini samarali rivojlantirishga, yangi so'zlarni eslab qolish va ularni amalda qo'llash qobiliyatlarini shakllantirishga yordam beradi. Bunday o'yinlar ta'lim jarayonini interaktiv, qiziqarli va samarali qiladi, shu sababli ularni keng miqyosda ta'lim jarayoniga tatbiq etish tavsiya etiladi.

Adabiyotlar ro'yxati

1. Урджоева, У. С. Методические аспекты использования дидактических игр в обучении иностранным языкам // O'zbekiston Respublikasi Ta'lim Vazirligi, Oliy ta'lim muassasalarida chet tillarini o'qitish. – Toshkent, 2020. – С. 45-50.
2. Пишкова, Т. В. Дидактические игры и их роль в формировании лексической компетенции // Олий та'лимда дидактик texnologiyalar. – Toshkent, 2019. – С. 22-27.
3. Бахтиёрова, Н. Инновационные методы формирования лексической компетенции // Journal of Language and Education. – 2021. – Т. 7, № 3. – С. 113-118.
4. Хамроев, Б. Эффективность дидактических игр в обучении иностранным языкам // Та'лимда innovatsiyalar. – Toshkent, 2020. – С. 77-83.
5. Давлатов, Ж. Развитие лексической компетенции у школьников с помощью дидактических игр // O'zbekiston pedagogik jurnali. – 2022. – Т. 1, № 2. – С. 34-40.
6. Зокирова, С. Формирование лексической компетенции у молодежи // O'zbekiston Respublikasi Fanlar Akademiyasi. – Toshkent, 2021. – С. 5-9.
7. Robinson, P. The role of games in language learning: A comprehensive review // International Journal of Educational Research. – 2018. – Vol. 92. – P. 112-123.
8. Горыунова, Т. Интерактивные технологии в обучении иностранным языкам: дидактическая перспектива // Modern Teacher. – 2022. – № 4. – С. 50-54.
9. Jurazoda M.I. UNIVERSAL EDUCATIONAL ACTIONS: A MODERN APPROACH TO THE DEVELOPMENT OF STUDENTS' COGNITIVE ABILITIES



// CURRENT RESEARCH JOURNAL OF PEDAGOGICS // OCLC – 1242041055 ,
VOLUME 05 ISSUE 05 / 41-45p.

10. Cameron, L. Teaching Languages to Young Learners. – Cambridge: Cambridge University Press, 2001. – 250 p.

11. Jurayeva M.M. Innavatsion yondashuv metodlari asosida nutq texnikasi modulini yaratish. Analytics journals of education and development. Volume 02. Issue 04 , 2022 ISSN 2181 - 2624, 45-48p.

12. Журазода М.И «Методологические основы универсальных учебных действий.» (2024). Retrieved 2 April 2024, from <https://research-edu.com/index.php/conf1/article/view/62>

13. Jurazoda M.I. UNIVERSAL EDUCATIONAL ACTIONS: A MODERN APPROACH TO THE DEVELOPMENT OF STUDENTS' COGNITIVE ABILITIES. CRJP 2024, 5, 41-45. <https://doi.org/10.37547/pedagogics-crjp-05-05-08>

14. Жураева М. «Обзор методичек и пособий по преподаванию языкознания и литературы до 2000» //Boshlang 'ich sinf o 'quvchilarida universal ta'lim faoliyatini shakllantirish, rivojlantirish va takomillashtirish nazariyasi va amaliyoti Xalqaro onlayn ilmiy-amaliy konferensiya. – 2023. – С. 331-333.

TARBIYA DARSLARIDA TAFAKKURNI RIVOJLANTIRISHDA DIDAKTIK O'YIN TA'LIM TEXNOLOGIYASINING SAMARADORLIGI

Ziyomiddinova Nilufar Avazbekovna

Namangan Davlat pedagogika instituti tadqiqotchisi

Email: n.ziyomiddinova83@gmail.com

***Annotatsiya:** Maqolada tafakkurni rivojlantiruvchi o'yinlarning pedagogik-psixologik jihatlari, turlari, tarkibi, o'qituvchi va o'quvchilarning imkoniyatlarini kengaytiruvchi funksiyalarni ochib berilgan. Shuningdek, o'quvchilarni tafakkurini rivojlantirishda didaktik o'yinlarning tutgan o'рни tavsiflangan. O'yinlar turlari ko'rsatilib, ularning mazmuni va mohiyati yoritilgan. Tafakkurni rivojlantiruvchi o'yin mashg'ulotlar orqali dars samaradorligini oshirish, darsliklarda tafakkurni*

rivojlantiruvchi o‘yinlardan foydalanishning joriy holati tahlil qilingan, umumlashtirib, taklif va xulosalar berilgan.

***Kalit so‘zlar:** didaktik o‘yinlar, tafakkurni rivojlantiruvchi o‘yinlar, krossvordlar, filvordlar, didaktik domino, rebuslar.*

***Abstract:** The article reveals the pedagogical and psychological aspects of games that develop thinking, their types, composition, functions that expand the capabilities of teachers and students. The role of didactic games in developing students' thinking is also described. The types of games are shown, their content and essence are highlighted. The current state of improving the effectiveness of lessons through games that develop thinking, the use of games that develop thinking in textbooks is analyzed, summarized, and suggestions and conclusions are given.*

***Keywords:** didactic games, games that develop thinking, crosswords, word puzzles, didactic dominoes, rebuses.*

***Аннотация:** В статье раскрываются педагогико-психологические аспекты, виды, структура игр, развивающих мышление, функции, расширяющие возможности учителя и учащихся. Также описана роль дидактических игр в развитии мышления учащихся. Показаны виды игр, объяснены их содержание и суть. Повышение эффективности занятий посредством игр, развивающих мышление, анализируется современное состояние использования игр, развивающих мышление в учебниках, обобщаются, даются предложения и выводы.*

***Ключевые слова:** дидактические игры, игры, развивающие мышление, кроссворды, филворды, дидактическое домино, ребусы.*

Kirish. Hozirgi kunda boshlang‘ich sinflarda “Tarbiya” fanini o‘qitish jarayonida tafakkurni rivojlantirishning o‘ziga xos pedagogik algoritm, jumladan, ta’limning metod, shakl va vositalariga asoslanishini taqozo qiladi. Shuning uchun, “Tarbiya” fanini o‘qitish jarayonida o‘quvchilarda tafakkurni rivojlantirishning didaktik modeli ishlab chiqildi.

O‘zbekiston Respublikasi Xalq ta’limi tizimini 2030-yilgacha rivojlantirish Konsepsiyasini amalga oshirishdan kutilayotgan natijalar sifatida ko‘rsatilgan

STEAM fanlari va tanqidiy fikrlash, axborotni mustaqil izlash va tahlil qilish kompetensiyalari va malakalarining rivojlanishiga alohida urg’u berishni hisobga olgan holda, zamonaviy innovatsion iqtisodiy talablariga javob beradigan umumta’lim dasturlarni joriy etishga doir vazifalariga muvofiq, “Tarbiya” fanini o’qitish jarayonida o’quvchilarda tafakkurni rivojlantirishni modeli maqsadi etib belgilandi.

Mamlakatimizda “uzluksiz ma’naviy tarbiya konsepsiyasi” qabul qilinishi, “Umumiy o’rta ta’lim muassasalari o’quvchilari uchun “Tarbiya” fani Konsepsiyasi, “Tarbiya” fani uchun umumiy o’rta ta’limning Davlat ta’lim standartining ishlab chiqilishi, shuningdek, tafakkurni rivojlantirishga oid ilmiy-nazariy g’oyalar, boshlang’ich sinflarda “Tarbiya” fanini o’qitish imkoniyatlaridan foydalanish didaktik modelda boshlang’ich sinf o’quvchilarida tafakkurni shakllantirishning ijtimoiy-pedagogik zaruriyat ekanligi sifatida ko’rsatib o’tilgan.

Ushbu muammolarni tahlil qilishda avvalo quyidagi ma’lumotlar, tushuncha va atamalar ustida so’z yuritib o’tishimiz lozim. Zamonaviy pedagogik texnologiyalar mohiyati o’quvchiga bilim berish, ularni to’liq o’zlashtirishdan iborat. Ta’lim muassasalarida pedagogik texnologiyalar asosida dars o’tishda asosiy talab o’quvchilarning hayotiy tajribasi, avval o’zlashtirilgan bilim va qiziqishlari asosida yangi bilim berishni ko’zda tutadi.

Ta’lim jarayonida pedagogik texnologiyalardan foydalanish samaradorligi o’zining ko’p qirraligi bilan namoyon bo’lmoqda. “O’quvchining ruhiy holatlari, uning kelajakda rivojlanishi yoki (pasayishi) qanday hisobga olinyapti?”, degan savollarning yechimiga bog’liq. Shu jihatdan olganda, pedagogik texnologiya shaxs rivojlanishi bosqichlarini loyihalashtirish va differensiyalash imkoniyatlariga ega. Bu pedagogning ta’lim texnologiyalaridan foydalanish qobiliyatiga bog’liq.

Uzluksiz ta’lim tizmidagi zamonaviy pedagogik texnologiyalardan foydalanish, ta’lim jarayonini samaradorligini oshirishga yordam beradi.

Mavzuga oid adabiyotlar taxlili (Literature review). O’quvchilarning tafakkurini shakllantirish va rivojlantirishga doir bir qator tadqiqotlar, elektron darsliklar, zamonaviy pedagogik texnologiyalardan foydalanishning nazariy asoslari hamda o’quvchilar tafakkurini rivojlantiruvchi mexanizmlarni ishlab

chiqargan respublikamiz olimlaridan E.G`ozeyev, G`.Shoumarova, V.Karimova, M.Zufarova kabi psixolog olimlar ishlarida o`z aksini topgan. O`yinlar asosida tafakkurni rivojlantiruvchi va o`quv-biluv jarayonini ijodiy tashkil etish muammolari bo`yicha B.Adizov, R.Ibragimov, G.Najimova, S.Sharipov, T.G`affarova, M.Xalqberdiyeva, M.Mahmudov, G.Ne`matova, T.Ziyatova, J.Musayev, M.Usmonboyeva, O.Aslova hamda boshqalar tomonidan o`quvchilarning tafakkurni rivojlantirish bo`yicha bir qator tadqiqotlar olib borilgan.

Xorijiy olimlardan G.Ayzenk, J.Piaje. D.Poya, G.Kreyg, B.Kleg, Dayana Xalperlar tomonidan intellekt va tafakkurni rivojlantirish muammolari bo`yicha testlar ishlab chiqilgan. Psixologiya sohasida o`quvchilarning tafakkurini rivojlanishi va o`ziga xosligi Jan Piaje, L.S.Vigotsriy, P.P.Blonskiy, N.A.Menchinskaya, G.S.Kostyuk, A.A.Lyublinskaya, L.V.Zankov, R.G.Natadze, M.N.Shardakov kabi xorijlik olimlar tomonidan o`rganildi.

Tadqiqot metodologiyasi (Research Methodologiya). Didaktik o`yinlar va ularning ahamiyati. O`yin bola hayotining uzviy qismi hisoblanadi. O`yin orqali o`quvchilar atrof-muhit, tabiat hodisalari, manzaralari, buyumlar, o`simliklar, hayvonlar dunyosi bilan tanishadi. Ta'lim jarayonida o`quvchilarning aqliy va jismoniy faoliyatini tashkil qilishda didaktik o`yinlar alohida ahamiyatga ega. Tarbiya darslarida didaktik o`yinlardan foydalanish o`quvchilar zihnini o`stirish, tafakkurini rivojlantirish ko`nikmalarini o`stirishda muhim ahamiyatga ega. Didaktik o`yinlar jarayonida o`quvchilar o`yin qoidalariga qat'iy rioya qilishga o`rganadilar, inoqlik his-tuyg`ulari, dunyo qarashlari shakllanib boradi. Ta'lim jarayonida didaktik o`yinlar o`quvchilarning xususiyatiga ko`ra tashkil etilishi kerak. Bu esa ularning bilim olishlarini yengillashtiradi, ko`rgazmalilikni zerikmaslik kabi imkoniyatlarni yaratib beradi. Ma'lumki, tarbiya darslarida didaktik o`yinlarda foydalanishning bir nechta turlari mavjud bo`lib, ularning ayrimlari tajriba-sinovdan o`tib, yaxshi natija ko`rsatgan. Bugungi kunda "Klaster", "Aqliy xujum", Davom ettir", Taqdimot", Blitz-so`rovi", "Muammoli vaziyat", "Zinama-zina", "Aql charhi", kabi didaktik o`yinlardan foydalanib dars samaradorligini oshirish, o`quvchilarni darslarga qiziqishini oshirib borish hozirgi kun ta'lim jarayonini samaradorligini oshirishda yordam beradi. Tarbiya darslarida

o'quvchilarni tafakkurini shakllantirish jarayonini yanada takomillashtirish borasida o'z yechimini kutayotgan bir qator dolzarb muammo va kamchiliklar saqlanib qolmoqda. Jumladan, tarbiya fanini o'qitishda assosan nazariy ma'lumotlarga e'tibor berilgan bo'lib, o'quvchining tafakkunini shakllantirishga yetarlicha sharoit yaratib berish kerak.

Tahlil va natijalar (Analysis and results) Tarbiya darslarida tafakkurni rivojlantiruvchi o'yinlar orqali o'quvchilarni darslarga qiziqishlarini oshirib borilmoqda. Masalan, "Hurmat va xushmuomalalik", "Mehr-oqibat nima?" kabi mavzular bilan tanishganda tafakkurni rivojlantiruvchi o'yinlardan "Sehrli so'zlar", "Mening o'rnim" kabi didaktik o'yinlardan foydalanishda o'quvchilarni hayotda doimo tafakkur qilib so'zlash, atrofdagilarga mehribon, shirin so'z bo'lishga o'rgatib boriladi. "So'g'lom turmush tarzi", Vitaminjonlar" kabi mavzularda esa o'quvchilarni tafakkurlarini shakllantirishda mevalardan iborat bo'lgan krossvordlardan foydalanish maqsadga muvofiq bo'ladi.

KROSSVORD

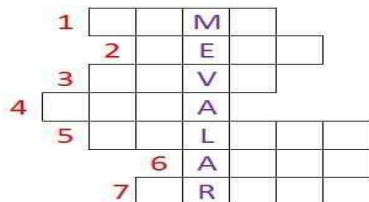

Krossvord



Didaktik o'yinlardan foydalanish sohasidagi yo'nalishlardan biri bu tafakkurni rivojlantiruvchi ta'lim va tarbiya joriy etishdan iborat, bu o'quvchilarni mantiqiy mushohada qilishga, muammolarni yechimlarini topishga, hayotda to'g'ri qaror qabul qilishga, tez va hozirjavob bo'lishga yordam beradi.

Muhokama: Didaktik o'yinlar orqali ta'lim sifati va samaradorligini yanada takomillashtirib, ta'lim jarayonining markaziga o'quvchilarning o'quv bilish faoliyatini oshirishga yordam beradi, ta'lim jarayoni yaxlitligini ta'minlaydi.

O'quvchi faoliyatining daraja ko'rsatkichi, o'quv-bilish faoliyatini tashkil qilish, iroda va faoliyatning o'quvchi ongining predmetga aylanishidir. Ushbu maqsadni amalga oshirish uchun, dastlab, ta'lim beruvchi maqsadga eltuvchi texnologiyalarni va o'yinlarni tanlay bilish, o'quv-tarbiyaviy jarayon yaxlitligini ta'minlash zarur.

O'qituvchi dars vaqtida boshqa ma'lumotni taqdim qilish bilan bir qatorda internet ma'lumotlari, multimedia dasturlari, jadvallar va shunga o'xshash mavzuga doir qo'shimcha ma'lumotlarni ko'rsatib o'tsa, bu nafaqat o'quvchilarning darslarga bo'lgan qiziqishlari, balki o'quvchilarning erkin fikrlash va tafakkur qilish qobiliyatlarini shakllantiradi, mavzuni imkon darajada to'la o'zlashtirishlariga yordam beradi. Didaktik o'yinlarni qo'llash natijasida o'quvchilarni erkin fikrlash, tafakkur qilish, tahlil qilish, xulosalar chiqarish, o'z g'oyasini erkin bayon etish uni asoslangan tarzda himoya qila olish malakalarini shakllantirib boriladi.

Hozirgi kunda ta'lim jarayonida innovatsion texnologiyalar, xorijiy davlatlarning tajribalaridan kelib chiqqan holda darslar samaradorligi oshirib kelinmoqda. O'quvchilarni barcha fanlarga bo'lgan qiziqishlari oshirib borilmoqda. Tafakkur jarayoni insonning bilishga bo'lgan ehtiyojlari, tevarak-atrofdagi olam to'g'risidagi o'z bilimlarini kengaytirishga va chuqurlashtirishga intilish sababli vujudga keladi.

Tafakkur bolada uning umumiy taraqqiyoti bilan bilish faoliyatining, shu bilan birga ijtimoiy muhitining bevosita ta'siri ostidagina vujudga keladi, o'quvchilar tafakkurini rivojlantirishda asosiy didaktik vazifalardan biri - ta'limda ko'rsatmallilik me'yorini belgilashdir. Chunki, o'quvchilarni mavhum fiklar emas, balki tabiat, turli voqealar qiziqtiradi. Shu sababli, o'quvchilar uchun eng yaxshi o'qish - ko'p narsalarni ko'rish, kuzatishdir. O'quvchilarni tafakkur qilishga o'rgatib borish muhim rol o'ynaydi. Chunki, tafakkur jarayonida o'quvchilarda fikr, mulohaza, g'oya, faraz kabilar sodir bo'ladi, hamda ular o'quvchi ongida

tushunchalar, hukmlar, xulosalar shaklida ifodalanadi. Shu bois o’quvchilar fikr yuritish orqali o’zi aks ettirgan, sezgan, idrok qilgan, tasavvur etgan narsa va hodisalarning to’g’riligi, aniqligi, haqiqiyliigi yoki ularning voqelikka mos yoki mos emasligini ijodiy, mustaqil ravishda aniqlashga va tafakkur qilishga undaydi. Didaktik o’yinlar- didaktik jarayonlarning muhim tushunchalaridan biri hisoblanadi.

Xulosa qilib aytganda, tarbiya darslarini tashkil etishda didaktik o’yinlarda foydalanishdan asosiy maqsad, o’quvchilarni mustaqil va erkin fikrlashga, izlanishga har qanday masalaga ijodiy yondashuv, mas’uliyatni sezish, tahlil qilish, tarbiya darslarini yanada samaradorligini oshirish, tafakkur qilish, muammolarga yechim topish kabi malakalarni shakllantirishdan iborat.

Didaktik o’yinlarni ta’lim jarayoniga joriy qilish, ta’lim samaradorligini yanada shakllantirish uchun tinimsiz izlanish hozirgi kunning ehtiyojiga aylanmoqda. Yangi didaktik o’yinlarni ta’lim jarayoniga tadbiq qilish har bir pedagogning oldida turgan muammolardan biridir.

Foydalanilgan adabiyotlar

1. Jumaniyozova M. T. “Ilg’or pedagogik texnologiyalar va ularni amalda qo’llash” fanidan ma’ruza matni. Toshkent-2010.
2. Ro’ziyeva D., Usmonboyeva M., Holiqova Z. Interfaol metodlar: mohiyati va qo’llanilishi / Metod.qo’ll. – T.: Nizomiy nomli DTPU, 2013.
3. Fayzullayeva D.M., Ganiyeva M.A., Ne’matov I. Nazariy va amaliy o’quv mashg’ulotlarda o’qitish texnologiyalari to’plami / Met.qo’ll. O’rta maxsus, kasb-hunar ta’limida innovatsion ta’lim texnologiyalari seriyasidan – T.: TDIU, 2013.
4. Ishmuhamedov R., Abduqodirov A., Pardayev A. Ta’limda innovatsion texnologiyalar / Amaliy tavsiyalar. – T.: “Iste’dod” jamg’armasi, 2008.
5. Ibrohimova Mohichehra, F. Q. (2022). Development of Logical Thinking in Elementary Mathematics Classes. International Journal of Trend in Scientific Research and Development, 6(6), 1446-1450.

TASODIFIY MIQDOR TUSHUNCHASI VA MOHIYATI

Nurmatova Aziza Nodirjon qizi

Namangan davlat unversiteti Fizika-Matematika fakulteti

Amaliy matematika talabasi

E-mail: anurmatova228@gmail.com [Tel:+998950261902](tel:+998950261902)

Rahmonov Murodjon Ikromovich

*Namangan davlat unversiteti Fizika-Matematika fakulteti Matematika yo'nalishi
talabasi*

E-mail: dilmurodov858@gmail.com [Tel:+998941533218](tel:+998941533218)

***Annotatsiya:** Ushbu maqolada statistikada va ehtimollik nazariyasida ishla tiladigan tushuncha bo'lib, u tasodifiy hodisalarga bog'liq bo'lgan qiymatlar yoki o'zgaruvchilarni anglatadi. Tasodifiy miqdor (tasodifiy o'zgaruvchi) o'z qiymatlarini tasodifiy ravishda oladi, ya'ni ularning qanday bo'lishi avvaldan aniq bo'lmaydi, balki ehtimollar yordamida tasodifiy tarzda belgilanadi. Tasodifiy miqdorlar ehtimollarni o'rganish va statistik tahlil qilishda asosiy ro'l o'ynaydi.*

***Kalit so'zlar:** Ehtimollik nazariyasi, statistik tahlillar, qiymatlar, uzliksiz, diskret, tasodifiy miqdor.*

Tajriba natijasi biror qiymatlar to'plamidan tasodifiy ravishda bitta qiymat qabul qiladigan o'zgaruvchi miqdorga tasodifiy miqdor deb ataladi.

Ehtimollar nazariyasi asosiy tushunchalaridan biri tasodifiy hodisa bo'lib, uchun ma'lum shartlar asosidagi o'lchovini tasodifiy miqdordir.

Tarif:

Tasodifiy hodisalarga asoslangan holda qabul qilishi mumkin bo'lgan qiymatlardan bittava faqat bittasini qabul qilishi mumkin bo'lgan qiymatlarni tasodifiy miqdorlardir.

Tasodifiy miqdorlarni $\xi(\text{kisi}), \theta, \omega$ kabi harflar bilan belgilanadi.

Elemental hodisalar fazosi berilgan bo'lsin. $\Omega = \{\omega_1, \omega_2, \dots, \omega_n\}$

Element hodisalar fazosida aniqlangan funksiyalar tasodifiy miqdor deyiladi.

Tasodifiy miqdorlar ikki hil bo’ladi:

Diskret tasodifiy miqdor — qiymatlari cheklangan va sonli bo’lgan tasodifiy o’zgaruvchilar. Masalan, tanga tashlashda chiqadigan natija (yuz yoki orqa). Agar tasodifiy miqdor chekli yoki sanoqli qiymatlar qabul qilsa, bunday tasodifiy miqdor diskret tipdagi tasodifiy miqdor deyiladi.

Doimiy (uzluksiz) tasodifiy miqdor — qiymatlari uzluksiz bo’lgan tasodifiy o’zgaruvchilar. Masalan, odamning bo’yi yoki vaqt.

Agar tasodifiy miqdor qabul qiladigan qiymatlari biror oraliqdan iborat bo’lsa uzluksiz tipdagi tasodifiy miqdor deyiladi. Demak, diskret tasodifiy miqdor bir-biridan farqli alohida qiymatlarni, uzluksiz tasodifiy miqdor esa biror oraliqdagi ihtiyoriy qiymatlarni qabul qilar ekan. Yuqoridagi X va Y tasodifiy miqdorlar diskret, Z esa uzluksiz tasodifiy miqdor bo’ladi. Endi tasodifiy miqdorni qat’iy ta’rifini keltiramiz[1].

Ω elementar hodisalar fazosida aniqlangan X sonli funksiya tasodifiy miqdori deyiladi, agar har bir ω elementar hodisaga $X(\omega)$ conni mos qo’ysa, yani $X=X(\omega), \omega \in \Omega$.

Diskret tasodifiy miqdorning taqsimot qonuni

X-diskret tasodifiy miqdor bo’lsin. X tasodifiy miqdor $x_1, x_2, x_3, \dots, x_n, \dots$ qiymatlarni mos miqdor $p_1, p_2, p_3, \dots, p_n, \dots$ ehtimolliklar bilan qabul qilsin:

	X_1	X_2	$\dots\dots\dots$	X_n	$\dots\dots\dots$
	P_1	P_2	$\dots\dots\dots$	P_n	$\dots\dots\dots$

jadval diskret tasodifiy miqdor taqsimot qonuni jadvali deyiladi.

Misol1.

10 ta lotoreya biletida 2 tasi yutuqli bo'lsa, tavakkaliga olingan 3 ta lotoreya biletleri ichida yutuqlilari soni X taqsimot miqdorining taqsimot qonunini toping.

X taqsimot miqdorini qabul qilishi mumkin bo'lgan qiymatlari . $x_1=0$, $x_2=1$, $x_3=2$ Bu qiymatlarning mos ehtimolliklari esa quyidagicha hisoblanadi:

$$P_1=P\{X=0\}=\frac{C_2^0 * C_8^3}{C_{10}^3}=\frac{56}{120}=\frac{7}{15}$$

$$P_2=P\{X=1\}=\frac{C_2^1 * C_8^2}{C_{10}^3}=\frac{56}{120}=\frac{7}{15}$$

$$P_3=P\{X=2\}=\frac{C_2^2 * C_8^1}{C_{10}^3}=\frac{8}{120}=\frac{1}{15}$$

X tasodifiy miqdor taqsimot qonunini jadval ko'rinishida:

X	0	1	2
P	$\frac{7}{15}$	$\frac{7}{15}$	$\frac{1}{15}$

$$\sum_{i=1}^3 P_i = \frac{7}{15} + \frac{7}{15} + \frac{1}{15} = 1$$

Dispersiyaning xossalari

1) O'zgarmasning dispersiyasi nolga teng:

DC= 0.

2) Biror o'zgarmasga ko'paytirilgan tasodifiy miqdorning dispersiyasi ana shu tasodifiy miqdor dispersiyasining kvadratga oshirilgan o'zgarmasga ko'paytmasiga teng:

$$D(SX)=S^2*DX.$$

3) O'zaro bo'g'liq bo'lgan tasodifiy miqdorlar yigindisi (ayirmasi)ning dispersiyasi bu tasodifiy miqdorlar dispersiyalarining yigindisiga teng:

$$D(X\pm Y)=DX+DY.$$

X tasodifiy miqdorning o'rtacha kvadratik chetlashishi (og'ishi)

deb dispersiyadan olingan kvadratik ildizga aytiladi:

$$\sigma(X)=\sqrt{DX}$$

X diskret tasodifiy miqdorning modasi deb, tasodifiy miqdorning eng ehtimoliroq qiymatiga aytiladi, ya'ni eng katta ehtimollikka $p^*=\max(p_i)$ mos kelgan x^* qiymat bu moda[2].

Misol2

Quyidagi taqsimot qonuni bilan berilgan X tasodifiy miqdorning matematik kutilmasi, dispersiyasi, o'rtacha kvadratik chetlanishini toping:

X	1	2	3	4	5
P	0.1	0.2	0.3	0.3	0.1

$$MX=1*0.1+2*0.2+3*0.3+4*0.3+5*0.1=3.1$$

$$MX^2=1^2*0.1+2^2*0.2+3^2*0.3+4^2*0.3+5^2*0.1=10.9$$

Bunday dispersiya formulasiga asosan topamiz :

$$DX=MX^2-(MX)^2=10.9-(3.1)^2=1.29$$

X tasodifiy miqdorning o'rtacha kvadratik chetlashishi:

$$\sigma(X)=\sqrt{DX}=\sqrt{1.29}=1.1357$$

$$\text{Javob: } MX=3.1; DX=1.29; \sigma(X)=1.1357$$

Tasodifiy miqdor taqsimot qonunining berilishi shu tasodifiy miqdor haqida to'liq ma'lumot beradi. Ammo ba'zi hollarda tasodifiy miqdor to'g'risida ayrim, yig'ma ma'lumotlarni bilish lozim bo'ladi. Bunda tasodifiy miqdorning sonli xarakteristikalar — tasodifiy miqdorning matematik kutilishi va dispersiyasi tushunchalari muhim rol o'ynaydi. Biz quyida shu tushunchalar bilan tanishamiz.

Biror ξ diskret tasodifiy mikdor berilgan bo'lib, u x_1, x_2, \dots, x_p qiymatlarni mos ravishda r_1, r_2, \dots, r_p ehtimollar bilan qabul qilsin:

Ushbu:

$$X_1P_1 + X_2P_2 + \dots + X_nP_n = \sum_{k=1}^n X_kP_k$$

yig`indisi ξ diskret tasodifiy miqdorning matematik kutilishi deb ataladi va $M\xi$ kabi belgilanadi:

$$M\xi = X_1P_1 + X_2P_2 + \dots + X_nP_n = \sum_{k=1}^n X_kP_k$$

Demak, diskret tasodifiy miqdorning matematik kutilishi bu tasodifiy miqdorning qabul qilishi mumkin bo`lgan barcha qiymatlarini ularning mos ehtimollariga ko`paytmalari yig`indisidan iborat.

Tasodifiy miqdor matematik kutilishining ma`nosini anglash uchun bitta masalani qaraymiz[3].

Faraz qilaylik, n ta tajriba o`tkazilgan bo`lib, bunda ξ tasodifiy miqdor miqdor $x_1, x_2, x_3, \dots, x_n$ qiymatlarni mos ravishda m_1, m_2, \dots, m_k martadan qabul qilgan bo`lsin. Ravshanki, $m_1 + m_2 + \dots + m_k = n$.

Qaralayotgan ξ tasodifiy miqdor qabul qilgan qiymatlarining o`rta arifmetik qiymati (uni x bilan belgilaylik)

$$\frac{x_1m_1 + x_2m_2 + \dots + x_km_k}{n}$$

ga teng bo`ladi.

Misol 3

X	1	2	3	4
P	0.1	0.2	0.3	0.4

$$MX = 1 \cdot 0.1 + 2 \cdot 0.2 + 3 \cdot 0.3 + 4 \cdot 0.4 = 3$$

$$MX^2 = 1^2 \cdot 0.1 + 2^2 \cdot 0.2 + 3^2 \cdot 0.3 + 4^2 \cdot 0.4 = 10$$

Bunday dispersiya formulasiga asosan topamiz :

$$DX = MX^2 - (MX)^2 = 10 - (3)^2 = 1$$

X tasodifiy miqdorning o`rtacha kvadratik chetlashishi:

$$\sigma(X) = \sqrt{DX} = \sqrt{1} = 1$$

Javob: $MX=3$; $DX=1$; $\sigma(X)=1$

Foydalanilgan adabiyotlar ro’yxati:

1. Abdushukurov.A.A. (fizika-matematika fanlari doktori Ya.M. Xusanboyev fizika-matematika fanlari doktori Sh.Sh.Shorahmetov) - “Ehtimollar nazariyasi va matematik statistika” Toshkent -2010
2. A.S.Rasulov, G.M.Raimova, X.K.Sarimsakova (S.Q.Farmonov, O'zbekiston Respublikasi FA akademigi, Matematika instituti «Ehtimollar nazariyasi» bo'limi mudiri [M.Mirvaliyev fizika-matematika fanlari doktori, professor, Toshkent Davlat Iqtisodiyot universiteti «Ehtimollar nazariyasi» kafedrasini mudiri M.T.Baqoyev, fizika-matematika fanlari nomzodi, Jahon Iqtisodiyoti va Diplomatiya universiteti «Matematik modellashtirish va Informatika» kafedrasini dotsenti) – “Ehtimollar nazariyasi va matematik statistika”- O'zbekiston faylasuflari milliy jamiyati nashriyoti Toshkent— 2006
3. Otarov.A.A. – «Ehtimollar nazariyasi va matematikalik statistika» fani buyicha ma`ruza matnlari – Nukus, 2006y.
4. www.net.Uzbekistan

BO‘LAJAK BOSHLANG‘ICH SINIF O‘QITUVCHILARINING KASBIY KOMPETENTLIGINI SHAKLLANTIRISHDA INTERAKTIV TA‘LIM METODLARINING O‘RNI

Nuraliyeva Kamola Isaqali qizi

*Namangan davlat pedagogika instituti Boshlang‘ich ta’lim kafedrasini PhD katta
o‘qituvchisi*

Qosimova Muattar Akmal qizi

*Namangan davlat pedagogika instituti Ta’lim va tarbiya nazariyasi (boshlang‘ich
ta’lim) 1-bosqich magistranti*

***Annotatsiya:** Ushbu maqolada bo‘lajak boshlang‘ich sinf o‘qituvchilarining kasbiy kompetentligini shakllantirishda interaktiv ta’lim metodlarining o‘rni, zamonaviy ta’lim metodlari darsning samaradorligini oshirishga xissa qo‘shishi va qanday natijalarga erishilishi, ularning kamchiliklari*

va shu kamchiliklardan kelib chiqqan holda darsni mukammal tashkil etilishi haqida fikr yuritilgan.

***Kalit soʻzlar:** ta’lim, metod, samaradorlik, pedagog, ijodkorlik, fikr, kommunikativlik, mantiq, dars.*

***Аннотация:** В данной статье рассматривается роль интерактивных методов обучения в формировании профессиональной компетентности будущих учителей начальной школы, вклад современных методов обучения в повышение эффективности урока и какие результаты достигаются, их недостатки и особенности. обсуждаются последствия этих недостатков. В данном случае задумывались об организации урока.*

***Ключевые слова:** образование, метод, эффективность, педагог, творчество, мышление, коммуникативность, логика, урок.*

Annotation: In this article, the role of interactive educational methods in the formation of the professional competence of future elementary school teachers, the contribution of modern educational methods to the improvement of the effectiveness of the lesson and what results are achieved, their shortcomings and the consequences of these shortcomings are discussed. In this case, it was thought about the organization of the lesson.

Key words: education, method, efficiency, pedagogue, creativity, thought, communicativeness, logic, lesson.

***“Agar mendan sizni nima qiynaydi?”, - deb so'rasangiz,
farzandlarimizning ta'lim va tarbiyasi deb javob beraman***
Sh.Mirziyoyev

Yurtimizda ilm-fanga boʻlgan qiziqish, uning chuqur mohiyatini anglash, ilm-fanni zamonaviy ta’lim metodlari bilan boyitishga boʻlgan sayi-harakatlar tobora ortib bormoqda. Ta’lim tizimi samaradorligini oshirishda zamonaviy pedagoglarga yuklanadigan vazifalar mas’uliyatli va talab darajasida boʻlishi, bunday vazifalarga sidiqidildan yondashuvchi pedagoglar kerak. Pedagoglar davlat ta’lim

standartlariga mos ravishda kasbiy va shaxsiy kompetentlikka ega bo'lishlari lozim.

Ta'lim metodlari oldiga quyidagi asosiy talablar qo'yiladi:

- O'quv materialini o'rganish yo'li fikr yuritishning didaktik-materialistik usullarini, milliy mafkuraga hamda milliy qadriyatlarga asoslangan axloq, xulq-atvorning irodaviy sifatlarini shakllantirishga olib kelishi kerak.
- Ta'lim metodi ilmiy dalillar bilan aniq va ravshan asoslangan bo'lishi lozim.
- Ta'lim metodlarining tizimliliigi ularning samaradorlik darajasini belgilaydi.
- Ta'lim metodlari oldiga muqarrar sur'atda qo'yiladigan yana bir talab - ularning tushunarli bo'lishi.
- Bolani sezgi organlari orqali bilishga o'rgatish va o'quv jarayonida ko'rsatmali qurollardan iloji boricha ko'proq foydalanish.
- Ta'lim metodlari oldiga qo'yiladigan talablardan yana biri – bu bilimlarning asosli va puxta bo'lishi. Ta'lim metodlari yaxshi natija beradigan bo'lishi lozim. Ta'lim beruvchining tushuntirish va ta'lim oluvchilarning o'zlashtirish usuli rejalashtirilgan yoki mo'ljallangan natijani berishi kerak.

Interfaol metodlar deganda – ta'lim oluvchilarni faollashtiruvchi va mustaqil fikrlashga undovchi, ta'lim jarayonining markazida ta'lim oluvchi bo'lgan metodlar tushuniladi. Bu metodlar qo'llanilganda ta'lim beruvchi ta'lim oluvchini faol ishtirok etishga chorlaydi. Ta'lim oluvchi butun jarayon davomida ishtirok etadi.

Interfaol metodlar :

9. O'rganilayotganlarini o'zlashtirishga da'vat qilish metodlari (“Erkin yozish”, “Klaster”, “Aqliy hujum”, “B-B-B chizmasi”, “Chalkashtirilgan mantiqiy zanjirlar ketma-ketligi”, “Sematik xususiyatlar tahlili”)

10. Yangi materiallarni anglash metodlari(“Sematik xususiyatlar tahlili”, “B-B-B chizmasi”, “O'qitish bo'yicha qo'llanma”, “Bir-biriga o'rgatish”, “Bir-biridan so'rash”, “Ikki qismli kundaliklar”, “Eng asosiy tushunchalar”)

11. O‘rganilganlarni fikrlashga imkon beruvchi metodlar (“Eng asosiy tushunchalar”, “T-chizma”, “Konseptual jadval”, “Venn diagrammasi”, “Nilufar guli”, “Besh minutli esse”, “O‘n minutli esse”)ga bo‘linadi.

Bugungi kunda zamonaviy ta’lim metodlari ko‘payish bilan birga ta’lim sifatini oshirishga xizmat qilib kelmoqda. Har qanday ta’lim metodlarini to‘g‘ri qo‘llay olish bilangina ta’lim sifatini oshirish mumkin. Hozirgi davrda “Keys-stadi” (yoki “O‘quv keyslari”), “Blist-so‘rov”, “Modellashtirish”, “Nilufar guli”, “Aqliy hujum”, “Bumerang”, “Galereya”, “Zig-zag”, “Zinama-zina”, “Muzyorar”, “Rotatsiya”, “Yumaloqlangan qor” va boshqalar kabi turli-tuman zamonaviy metodlar paydo bo‘lyapti. Bu metodlar orqali ta’lim tizimini yanada takomillashtiriladi.

Bugungi kun malakali pedagoglarining muvaffaqiyatli ishlashlari, o‘quvchilarga ta’lim berishlari uchun ta’lim jarayoniga yangiliklarni tatbiq etishni bilishlari juda muhim hisoblanadi. Shuning uchun innovatsiya yangilik atamasi ko‘pchilikni e‘tiborini tortadi. Innovatsiyaning ta’lim-tarbiya ishidan to‘liq va aniq qo‘llash uchun uning mazmun-mohiyatini tushunib yetish lozim. Innovatsiya orqali o‘qitish jarayoni o‘qituvchi va o‘quvchining o‘zaro munosabatlarini optimallashtiradi. Hozirda ta’lim metodlarini takomillashtirish sohasidagi asosiy yo‘nalishlardan biri interfaol ta’lim va tarbiya usullarini amalda joriy qilishdan iborat. Barcha fan o‘qituvchilari dars mashg‘ulotlari jarayonida interfaol usullardan samarali foydalanishlari lozim. Interfaol usullarni qo‘llash natijasida o‘quvchilarning mustaqil fikrlashi, tahlil qilishi, xulosalar chiqarishi, o‘z fikrini bayon qilishi, uni asoslangan holda himoya qila bilish, sog‘lom muloqot, munozara, bahs olib borish ko‘nikmalari shakllanib, rivojlanib boradi. Masalan:

Nilufar guli metodi — bu ijodiy va analitik fikrlashni rivojlantirishga qaratilgan o‘qitish usuli bo‘lib, o‘quvchilarga muammolarni tizimli va bosqichma-bosqich hal qilishda yordam beradi. Ushbu metod bir muammo yoki mavzudan kelib chiqib, unga bog‘liq kichik muammolar va g‘oyalarni kengaytirish orqali amalga oshiriladi. Nilufar gulining tuzilishi kabi, asosiy mavzu markazda joylashadi, unga tegishli kichik mavzular esa atrofga joylashtiriladi. Nilufar guli metodining mohiyati fikrlash jarayonini vizualizatsiya qilish va tizimli tashkil qilish imkonini beradi. Bu metod g‘oyalarni aniqlash, ularni rivojlantirish va

kengaytirishga xizmat qiladi. O'quvchilar asosiy g'oyadan chetlashmasdan, unga bog'liq barcha jihatlarni chuqurroq o'rganadilar.

Nilufar guli sxemasi

Markaziy qism: Asosiy muammo yoki mavzu yoziladi.

Atrofdagi bo'limlar: Markaziy mavzuga bog'liq kichik g'oyalar, savollar yoki muammolar joylashtiriladi.

Yana bir bosqich: Har bir kichik g'oya bo'yicha qo'shimcha kichik bo'limlar yaratiladi.

Metodni qo'llash bosqichlari

2. Asosiy mavzuni aniqlash: O'qituvchi yoki guruh asosiy mavzuni tanlaydi.

Masalan: "Atrof-muhitni muhofaza qilish."

3. Kichik bo'limlarni aniqlash:

Asosiy mavzudan kelib chiqib, unga bog'liq kichik savollar yoki muammolar aniqlanadi.

Masalan: Chiqindilarni kamaytirish. Suvni tejash. O'rmonlarni saqlash.

4. Kengaytirilgan bo'limlarni tuzish: Har bir kichik bo'lim bo'yicha qo'shimcha g'oyalar yoki yechimlar ishlab chiqiladi. Masalan, "Chiqindilarni kamaytirish" uchun: Qayta ishlash. Chiqindilarni ajratish. Aholini o'rgatish.

5. Natijalarni tahlil qilish: O'quvchilar barcha bo'limlarni ko'rib chiqib, muammolar bo'yicha xulosalar chiqaradilar va amaliy takliflar ishlab chiqadilar.

Nilufar guli metodining afzalliklari:

1. Tizimli fikrlash: Muammolarni bir-biri bilan bog'lab ko'rib chiqishga yordam beradi.

2. Ijodkorlikni rivojlantiradi: Yangi g'oyalar yaratishga rag'batlantiradi.

3. Vizual ko'rinish: O'quvchilar uchun mavzularni tushunishni osonlashtiradi.

4. Guruhda ishlash: Jamoaviy fikrlashni rag'batlantiradi.

Nilufar guli metodi o'quvchilarning mavzuni chuqur o'rganishiga, tizimli va ijodiy fikrlash qobiliyatini rivojlantirishga xizmat qiladi. Ushbu metodni fanlarning turli sohalarida qo'llash mumkin bo'lib, ta'lim jarayonini yanada samarali qiladi.

Bu metod ayniqsa muammolarni hal qilish va yangi g‘oyalarni ishlab chiqishda foydalidir.

Barcha metodlar ta’lim tizimining samarali tashkil etish uchun xizmat qiladi. Ayniqsa, boshlang‘ich ta’limda qo‘llash orqali bolalarning aqliy intellektual salohiyatlari, keng dunyoqarashi, zehni va bilimli bo‘lishi kabi ko‘plab natijalarni taqdim etadi. Masalan, “Gugurt qutisi” metodida ijodkorlik va mantiqiy fikrlashni rivojlantirish, “Brainstorm” metodida tez va aniq fikrlashga, “Galereya” metodida ta’lim jarayonini jonli va samarali tashkil etish, “Nilufar guli” metodida ijodiy va analitik fikrlash kabi natijalarni olish mumkin. Har qanday metodlarni foydalanishni o‘z vaqti, joyi va o‘rni bor. Undan to‘g‘ri foydalanish bilan ta’lim jarayonini samarali va sifatli tashkil etish mumkin. Yuqorida sanab va ta’kidlab o‘tilgan metodlarda ham o‘ziga yarasha kamchiliklari bor.

Masalan:

“Nilufar guli” metodida ko‘p vaqt talab qilishi, mavzu keng bo‘lsa o‘quvchilar chalg‘ib qolishi mumkin. Shu kabi kamchiliklar borligi sababli doim ham ta’limni tashkil etish samarali bo‘lavermaydi.

Xulosa qilib aytganda, ta’lim tizimida zamonaviy ta’lim metodlari bilan darsni noan’anaviy va qiziqarli, bir so‘z bilan aytganda samarali tashkil etish har bir pedagogning kreativligiga bog‘liqdir. Inteaktiv metodlarni kamchiliklariga e’tibor qilgan holda darslar tashkillansa ko‘zlangan maqsadga erishiladi. Aytishadi-yu: “Yetti o‘lchab – bir kes”.

FOYDALANILGAN ADABIYOTLAR:

1. J.G‘.Yo‘ldoshev, S.A.Usmonov. Pedagogik texnologiya asoslari. T- O‘qituvchi, 2004.
2. O.U.Avlayev, S.N. Jo‘rayeva, S.P.Mirzayeva “Ta’lim metodlari” o‘quv-uslubiy qo‘llanma, “Navro‘z” nashriyoti, Toshkent–2017
3. Khaydarov, S.A. (2021). The role of the use of fine arts in teaching the history of the country. International scientific and practical conference. CUTTING EDGE-SCIENCE. In Conference Proceedings (pp.41-43).
4. R.J.Ishmuhamedov Innovatsion texnologiyalar yordamida ta’lim samaradorligini oshirish yo‘llari. T- 2006.

5. Utemov V.V., Zinovkina M.M., Gorev P.M. Ijodkorlik pedagogikasi: ilmiy ijodkorlikning amaliy kursi: darslik. - 2013. - 212 p.
6. O'QITISHNING ZAMONAVIY METODLARI Qahharova Hilola Abdusamat Qizi , SCIENCE AND INNOVATION INTERNATIONAL SCIENTIFIC JOURNAL VOLUME 1 ISSUE 8 UIF-2022: 8.2 | ISSN: 2181-3337 (pp-2293)
7. <https://arxiv.uz>
8. <https://cyberleninka.ru>

NANOZARRALARNING XXI- ASR BIOTIBBIYOTIDA TUTGAN O'RNI

Rahmatova Nargiza Islomjanovna

*Namangan davlat pedagogika instituti Tabiiy fanlarni o'qitish metodikasi (kimyo)
yo'nalishi magistranti*

[*samiyaandabubakr@gmail.com*](mailto:samiyaandabubakr@gmail.com)

Annotatsiya: Ushbu maqolamda nanozarralarning biotibbiyot sohasidagi qo'llanilishi, xususan, diagnostika, dori vositalarini yetkazish, regenerativ tibbiyot va biotexnologiyada ishlatilishi haqida batafsil ma'lumot berib o'tganman. Nanozarrachalarning o'ziga xos xususiyatlari ularni yuqori samarali biotibbiy vositalarga aylantirmoqda. Maqolamda ushbu texnologiyaning yutuqlari, kamchiliklari va kelajakdagi istiqbollari tahlilni ko'rib chiqamiz.

Kalit so'zlar: Nanozarralar, biotibbiyot, diagnostika, dori yetkazish, regenerativ tibbiyot.

Аннотация: В этой статье я дал подробную информацию об использовании наночастиц в области биомедицины, в частности, в диагностике, доставке лекарств, регенеративной медицине и биотехнологии. Уникальные свойства наночастиц делают их высокоэффективными биомедицинскими агентами. В статье мы анализируем достижения, недостатки и перспективы этой технологии.

Ключевые слова: *Наночастицы, биомедицина, диагностика, доставка лекарств, регенеративная медицина*

Abstract: *In this article, I gave detailed information about the use of nanoparticles in the field of biomedicine, in particular, in diagnostics, drug delivery, regenerative medicine and biotechnology. The unique properties of nanoparticles make them highly effective biomedical agents. In the article, we will analyze the achievements, shortcomings and future prospects of this technology.*

Key words: *Nanoparticles, biomedicine, diagnostics, drug delivery, regenerative medicine.*

Hozirgi davrga kelib O'zbekiston aholisi keskin ortib bormoqda , yil oxiri hisobi bo'yicha aholi soni qariyb 37 mln ni tashkil etmoqda. Bu katta miqiyosida oziq ovqat va boshqa iqtisodiy ehtiyojlarni keltirib chiqaradi, va tabiiy resurslarning tanqisligi oqibatida, o'z-o'zidan sintetik va notabiiy resurslardan foydalanishga extiyoj sezilarli darajada oshadi. Va buning oqibatida aholi sog'lig'ida jiddiy muammolar va inson DNK strukturalari o'zgarishi, oshqozon-ichak sohalardagi muammolar , turli sintetik mahsulotlar bilan og'rikan insonlar soni ortmoqda . Buning natijasida bugungi kunda kuchli tibbiy xizmatga, malakali shifokorlarga, eng so'ngi innovatsion texnologiyalarga ehtiyoj sezmoqdamiz. Va ilm-fandagi barcha so'ngi yangiliklardan amalda foydalanib kelmoqdamiz. Bularning bir yorqin misoli sifatida eng so'ngi va ilm-fandagi yosh innavatsion tarmoq sifatida nanozarralarni ko'rishimiz mumkin. Nanozarralar zamonaviy biotibbiyotda inqilobiy yondashuvlarni taqdim etmoqda. Ularni o'lchamlarining kichikligi va sirt maydonining kattaligi sababli o'ziga xos fizik-kimyoviy xususiyatlarga ega. Bu xususiyatlar nanozarralarni diagnostika, dori vositalarini aniq yetkazish, regenerativ tibbiyot va biotexnologiya sohalarida juda samarali vositaga aylantirmoqda. Biroq, ushbu texnologiyaning rivojlanishi bilan birga muammolari va cheklovlari ham yuzaga kelmoqda.

Nanozarralarning xususiyatlari va nega aynan ulardan foydalanishimiz kerakligi sabablarini quyida ko'rib chiqamiz

[1] Yuqori sirt maydoni va reaktivlik xossasiga ega ekanligi

[2] Biologik to'qimalarga oson integratsiya qilish qobiliyati sababli

[3] Biomolekulalar bilan o'zaro ta'sir qilish imkonini bershi.

Nanozarralarni asosan...

I . Diagnostikada qo'llaniladi, Nanozarralar yordamida kasalliklarni erta aniqlash mumkin. Misol tariqasida shuni keltirib o'tishim mumkinki, Au (oltin) nanozarralari saraton hujayralarini erta aniqlash uchun ishlatiladi, Magnit nanozarralari yordamida MRI tasvirini yaxshilash mumkin.

II. Dori vositalarini yetkazish maqsadida foydalaniladi

Nanozarralar yordamida dorini maqsadli hujayraga yetkazish imkoniyati mavjud

Masalan- Nanoliposomalar yoki dendrimerlar yordamida dori molekulalarini saraton hujayralariga aniq yuborish mumkin, bu orqali aynan rak hujayralarini shikastlashga erishiladi va nur terapiyasi uchun aynan kimyoviy element nanozarralari qo'llaniladi.

III. Regenerativ tibbiyotda ham aynan shu zarralar qo'llanadi.

Biomateriallarni yaratishda - Bunga quyidagi misolni ko'rishimiz mumkin. Nanozarralar suyak va yumshoq to'qimalarni regeneratsiya qilishda qo'llaniladi. Chunki ularning yuqori sirt maydoni va reaktivligi hujayra o'sishi va to'qimalarning qayta tiklanishini rag'batlantiradi. Nanozarralar biomateriallarga qo'shilganda, ular suyak hujayralarining shakllanishi va minerallasuv jarayonini tezlashtiradi. Nanozarralar yordamida yaralarni davolash va kollagen ishlab chiqarishni ko'paytirish mumkin va asosan shu sho'nalishda ham foydalanib kelinmoqda. Masalan]

- Nanogidroksiapatit: Suyak to'qimasida tabiiy kalsiy fosfat modellashtiriladi.

- Nanokompozitlar: Yumshoq to'qimalarni tiklash uchun sun'iy implantlar yoki biologik materiallar yaratiladi.

Nanozarralar regeneratsiya jarayonida qattiq va yumshoq to'qimalarning tabiiy xossalarini qayta tiklashga yordam beradi, bu esa tibbiyotda inqilobiy yondashuvdir.

IV. Yana bir ishlatilish sohasi bu Biotexnologiyadir

Bioreaktorlar uchun katalizatorlar sifatida. Genetik muhandislikda yordamchi vositalar sifatida qo'llaniladi. Shu bilan birgalikda ilm-fanda Nanozarralar qo'llanishi bo'yicha qator yutuqlarga erishilmoqda , quyida ko'rib chiqadigan bo'lsak.

SARS-CoV-2 vaksinalarida nanozarralar asosida vaksinalar yaratildi.

2023-yilda nanozarralar yordamida yaratilgan birinchi saraton terapiyasi klinik tasdiqdan o'tdi.

Regenerativ tibbiyotda nanozarralar yordamida inson organlarining modellari yaratildi. O'ylaymanki yuqorida ko'rib chiqqan yutuqlarimiz yosh fanning nechog' dolzarb ekanini va shiddat bilan rivojlanyotganini tasdiqlaydi .

Shu o'rinda aytish joizki nanozarralarni va nanotexnologiyalarning oldida qator kamchiliklar ham mavjud . Ular, Toksiklik masalasi:1] Nanozarralar hujayralar uchun zararli bo'lishi mumkin, va bu to'liq o'rganib chiqilmagan.

Narxning qimmatligi:2] Nanozarralar asosidagi texnologiyalar yuqori ishlab chiqarish xarajatlarini talab qiladi.

Me'yoriy cheklovlar: Nanozarralar texnologiyasining xavfsizligi hali to'liq tasdiqlanmagan.Va hozirda ham o'rganilmoqda.

O'ylaymanki yosh fan sifatida bu kamchiliklar o'rinli va kelajakda bartaraf qilsa bo'ladigan muammolardir. Fanni o'rganyotgan talaba sifatida, o'z nuqtai nazarimdan kelib chiqib kelajdagi fan rivojiga bir necha takliflarimni keltirib o'tmoqchiman.

Toksikologik tadqiqotlarni chuqurlashtirishni eng asosiy vazifalardan biri qilib belgilash zarur . Nanozarralarning biologik muhitda uzoq muddatli ta'sirini o'rganish va ular ustida amaliy hayvon va inson hujayralarida tatqiqot olib borish lozim, fikrimcha buning natijasida tibbiyotda yaqin kelajakda katta muvaffaqiyatga erishish mumkin, misol tariqasida butun dunyoda dolzarb muammo bo'layotgan hujayralar uchun donor topish masalari qisman yechiladi.

Navbatda arzonlashtirish texnologiyalarini rivojlantirish taklifini kiritib o'tmoqchiman .Bunda nanozarralarni ishlab chiqarish jarayonini iqtisodiy samarali qilish uning tannarxini pasayishiga olib keladi

Navbatdagi o’rinda , nanozarralar bilan olib borilyotgan ilmiy ishlarga Davlat va xususiy sektorlarni ham jalb qilish va hamkorlik loyihalarini yaratish muhim. Nanozarralar texnologiyasini tijoratlashtirish uchun qo’shma dasturlar yaratish moliyaviy muammolarga sezilarli yechim bera oladi.

XULOSA qilib shuni aytib o’tmoqchimanki Nanozarralar biotibbiyotda innovatsion yondashuvlarni taqdim etuvchi asosiy texnologiyalardan biridir. Diagnostika, dori vositalarini yetkazish, regenerativ tibbiyot va biotexnologiyada nanozarralar yordamida ko’plab muammolarni hal qilish mumkin. Ammo, ushbu texnologiyaning rivoji bilan bog’liq muammolarni hal qilish zarur. Magistr sifatida ushbu yo’nalishda chuqur tadqiqotlar olib borish va innovatsion yechimlar taklif qilish muhimdir.

Foydalanilgan adabiyotlar ro’yxati

1. Weissleder R. A clearer vision for in vivo imaging. Nature Biotechnology, 2001.
2. Popat A. et al. Engineered silica nanoparticles for drug delivery and biomedical imaging. Advanced Drug Delivery Reviews, 2012.
3. Wang AZ, et al. Nanoparticle delivery: translating technology to the clinic. Nature Reviews Clinical Oncology, 2011.
4. Smith AM, et al. Bioconjugated quantum dots for multiplexed and quantitative immunohistochemistry. Nature Protocols, 2008.
5. Dobrovolskaia MA, McNeil SE. Immunological properties of engineered nanomaterials. Nature Nanotechnology, 2007.

STRESS VA KASALLIKLARNING KELIB CHIQISH OMILLARI

Xusanboyeva Shodiyona Akmaljon qizi

Impuls tibbiyot instituti, DAV-24/01 guruh talabasi

Annotatsiya. Ushbu maqolada stress, uning inson ruhiyatiga ta’siri kabi qiziqarli ma’lumotlar berilgan bo’lib, stress tufayli kelib chiqishi mumkin bo’lgan kasalliklarga to’xtalib o’tilgan.

***Kalit soʻzlar:** Stress, kasallik, stressorlar, psixosomatik, tanglik, depressiya.*

***Аннотация.** В этой статье представлена интересная информация о стрессе и его влиянии на психику человека, а также о заболеваниях, которые могут быть вызваны стрессом.*

***Ключевые слова:** Стресс, болезнь, стрессоры, психосоматика, напряжение, депрессия.*

Stress – bu insonning tashqi yoki ichki tashvishlariga, juda qattiq vaziyatlarga, yoki baʼzi psixoemotsional tarzdagi tajribalarga reaksiyasi. Uning taʼsiri organizmdagi fiziologik oʻzgarishlarga sabab boʻlib, bu esa turli xil kasalliklarning rivojlanishiga olib kelishi mumkin. **Stress** (inglizcha: *stress* - „bosim“, „kuchlanish“, „tanglik“) -odam va hayvonlarda kuchli taʼsirotlar natijasida sodir boʻladigan oʻta hayajonlanish, asabiylik holati. Organizmda har xil taʼsirotlarga nisbatan rivojlanadigan nomaxsus neyrogormonal reaksiya. Birinchi boʻlib „Stress“ terminini kanadalik patolog G. Selye taʼriflab 1936 termin sifatida tibbiyotga kiritgan. Olim stress holatiga olib keluvchi omilni stressorlar deb, ular taʼsirida organizmda roʻy beradigan oʻzgarishlarni moslashish (adaptatsiya) sindromi deb atadi. Fizik (issiq, sovuq, shikastlanish va boshqalar) va psixik (qoʻrquv, qattiq tovush, oʻta xursandchilik) stressorlar ajratiladi. Organizmda bu omillar taʼsirini yengishga qaratilgan moslashuvchi biokimyoviy va fiziologik oʻzgarishlar rivojlanadi, bu stressorning kuchi, taʼsir etish muddati, odam yoki hayvonning fiziologik sistemasi va ruhiy holatiga bogʻliq. Markaziy asab tizimi yuksak rivojlangan odam va hayvonlarda, his-tuygʻu koʻpincha stressor vazifasini oʻtaydi va u fizik stressor taʼsiriga zamin tugʻdiradi. Odamda bir xil kuchdagi stress ham xavfli, ham ijobiy boʻlishi mumkin. Shuning uchun maʼlum bir darajadagi stresslarsiz faol hayot kechirib boʻlmaydi, chunki stresslar boʻlmasligi bu oʻlim bilan barobar degan edi, Hans Selye. Stress hayot tuzi sanaladi.

Stressning taʼsiri, odatda, koʻplab psixosomatik kasalliklar bilan bogʻliq. Psixosomatik kasalliklar – bu organizmdagi jismoniy belgilarning (masalan, bosh ogʻrigʻi, oshqozon problemalari, immun tizimining zaiflashi) psixoemotsional omillar

bilan bog'liq bo'lishi. Stress uzoq davom etishda insonning umumiy sog'lig'ini pasaytirayotgan va immunitetini zaiflashtiradi. Stressning kasalliklarga olib keluvchi mexanizmlari sifatida;

1. Gormonal o'zgarishlar: Stress stress-reaksiyasi (gormonlar: adrenalin, norepinefrin, kortizol)ni ishga soladi. Bu gormonlar inson immun sistemasining funksiyalarini o'zgartirishi natijasida kasalliklarga olib keladi.

2. Immun tizimi: Uzoq muddat davomida stress immun tizimi faoliyatini pasaytirishi mumkin. Bu o'z navbatida organizmning infeksiyalarga qarshi kurashish qobiliyatini kamaytiradi.

3. Emotsional holatlar: Depressiya, tashvish, yo'qotish va boshqa salbiy emotsional holatlar stress natijasida rivojlanadi va ularning gipertoniya, charchoq va boshqa kasalliklarga olib kelishi mumkin.

Stressni boshqarish va yomon ta'sirlarini kamaytirish uchun psixoterapiya, yoga, fizik mashg'ulotlar, salomatlikka munosabat va ijtimoiy muammolarni hal qilish kabi usullardan foydalanish muhim.

Kasallikni davolagandan ko'ra uni oldini olgan ma'qul degan aqidaga amal qiladigan bo'lsak, muntazam stress bilan yurib qiynalgandan ko'ra boshqalardan yodam so'rash kerak. Agar siz doimiy stressni boshdan kechirsangiz yoki psixosomatik kasalliklarning har qanday belgilari bo'lsa, shifokor yoki psixoterapevt, psixologga murojaat qilish muhim.

Psixosomatik kasalliklarning rivojlanish xavfini kamaytirish uchun nima qilish mumkin:

-Stressni boshqarish. Buni turli xil usullar bilan erishish mumkin, masalan, yoga, meditatsiya, chuqur nafas olish, sport, xobbi.

-Sog'lom turmush tarzini saqlash. Bu to'g'ri ovqatlanish, yetarli uyqu, muntazam jismoniy mashqlarni o'z ichiga oladi.

-Ijobiy munosabatlarni yaratish. O'zingizni qo'llab-quvvatlovchi va sevuvchi odamlar bilan birga bo'ling.

-Yordam so'rash. Agar sizga stressni boshqarishda yoki sizda stress keltirib chiqarayotgan muammolarni hal qilishda yordam kerak bo'lsa, mutaxassislarga murojaat qilishdan tortinmang.

Psixologlar tomonidan stressni yengish uchun quyidagi mashqlarni taklif etiladi. Ushbu mashqlar stressni kamaytirishda yaxshi foyda beradi. Har birimiz o'z sog'lig'imizga e'tibor berishimiz va bizni xafa qiladigan so'zlardan va vaziyatlardan o'zimizni asrashimiz lozim. Hamda quyida keltirilgan treninglarni bajarish orqali stresslarni kamaytirsak bo'ladi.

1. "Qochish" mashqi- O'zingiz xohlagan vaqtda, o'zingizga qulay dam olishni odat qiling. Buni sizdan boshqalar bilishi shart emas. Ko'zlaringizni sekin-asta yuming, hayotdagi yashash tarzingizni ko'z oldingizga keltiring va u haqda o'ylang. Bu ertaklardagiday kichik uy yoki uzoq qishloq, unchalik katta bo'lmagan xona yoki dala hovli bo'lishi mumkin. Bu erda siz uchun barcha qulayliklar bor. Balki siznikidek shirin hayot kosmik kemada ham bo'lmasa kerak. Siz mana shu erni tanho hokimisiz. Hayotda nimagaki erishgan bo'lsangiz, hammasi siz bilan, shu hayot sizga yoqadi. Hayotingiz bir maromda. Endi esa ko'zingizni asta-sekin oching. Musiqa eshiting, olovning yonishini tomosha qiling. O'qing, yozing, chizing va boshqa o'zingizga yoqqan ishlarni qiling. Endi o'ylab ko'ring, sizda hissiy zo'riqishga sabab bo'ladigan hech qanday sabab yo'q-ku. Kundan-kunga o'zingizda bo'ladigan agressiv holatlarni yo'qotishga harakat qiling.

"Kayfiyat" mashqi- Stolga o'tiring. Rangli qalam yoki flomaster oling. Toza oppoq qog'oz albatta bo'lsin. Qog'ozga mavhum chiziq va figuralarni chizing. Bu paytda hech qanday muammolaringizni o'ylamang. Yana siz nimani xohlasangiz shuni chizing. Keyin yana qog'oz olib sizni o'ylantirayotgan muammolarni tasvirini chizing. Ularga mos ranglarni tanlab bo'yang. Keyin u rasmlarni bir chetga olib qo'ying. Yangi qog'oz olib bir necha so'zlar yozing. Qanday so'zlar kerakligi haqida o'ylamay, miyangizga birinchi kelgan so'zlarni yozing. Keyin yozgan so'z va chizgan rasmlarni bir-biriga solishtiring. Sizni qiynayotgan muammoning kalitini topdingiz. Endi hammasini yig'ishtirib, yashikka tashlang. O'rningizdan turing. Sizni hech qanday muammo qiynamayapti, chunki sizni yozgan so'zingiz va chizgan figuralaringiz orqali muammolaringiz ham yashikka tushib ketdi, o'ylaymizki, uni u erdan qaytarib olmaysiz.

"O'zini-o'zi baholash" mashqi- Toza qog'oz oling. Uni chiziq bilan ikkiga bo'ling. Qog'ozni chap tomoniga o'zingizda bo'lgan taxminan 20 ta yaxshi

xislatlaringizni yozing. O'ng tomoniga esa yomon xislatlaringizni shu tartibda yozing. Keyin solishtirib ko'ring. Hissiy zo'riqish holatingizda bu hislatlaringiz sizga qanday yordam berishi mumkin. O'zingizni baholashda faqat to'g'risini yozing. Chunki sizni o'zingizchalik hech kim to'g'ri tushunmaydi, axir siz o'z taqdiringizni birovni qo'lga topshirib qo'ymaydigan insonsiz-ku.

Yuqoridagi fikr va mulohazalardan kelib chiqib, shunday xulosa qilamizki, hayotda ishda o'z tafakkuringizga ega bo'ling. Muammoli vaziyatda siqilmang, chunki har bir insonni o'ziga yarasha yaxshi va yomon tomonlari bo'ladi. Ishlaringizni tamomlagandan so'ng, albatta uni baholashga o'rganing. Birinchi navbatda olgan tanbeh va rag'batlantirishlarga e'tibor berib kayfiyatingizni ko'tarishga, harakat qiling. Yaxshilab o'ylab ko'ring, qanday qilib muammoli holatga kirib qoldingiz. Axir sizda umidsizlikka beriladigan hech qanday asos yo'qku. Har bir odam xato qilishini unutmang! Esingizda bo'lsin, siz yolg'iz emassiz. Ko'pchilik odamlar psixoiqtimoiy stress omillari va psixosomatik kasalliklar bilan to'qnash keladi. Yordam so'rash va muammolaringiz haqida gapirishdan tortinmang.

FOYDALANILGAN ADABIYOTLAR

1. Г.Селье. Стресс без дистресса. М.1982 йил.
2. Василюк. Психология переживания: Анализ преодоления критической ситуаций. Москва.1984
3. Изард. К.Е. Эмоции человека. Москва. 1980
4. Наенко Н.И. Психическая напряжённость М.1976.
5. Тигранян Р.А.. Стресс и его значение для организма. Москва 1988.

MUSIQA SAVODXONLIGI VA UNING AHAMIYATI

Maxkamjanov Samandar Qodir o'g'li

Namangan davlat pedagogika instituti

Musiqa ta'limi va san'at yo'nalishi 1-bosqich magistranti

www.maxkamjanov.s@gmail.com

Annotatsiya: Ushbu maqola musiqa savodxonligi va uning ahamiyatini o'rganadi. Musiqa savodxonligi nafaqat musiqiy asarlarni o'qish va talqin qilish, balki hissiy, intellektual va ijtimoiy rivojlanishga ham ta'sir qiladi. Maqolada musiqa savodxonligining ta'lim tizimidagi o'рни, shaxsiy va ijtimoiy hayotdagi ahamiyati, zamonaviy texnologiyalar yordamida qanday rivojlantirilishi, shuningdek, musiqiy ijod va kasbiy faoliyatdagi o'рни ko'rsatilgan. Musiqa savodxonligini oshirish uchun qo'llaniladigan innovatsion yondashuvlar va usullar ham muhokama qilingan. Ushbu maqola musiqa ta'limi va savodxonligi sohasidagi mutaxassislar va o'quvchilarga foydali manba bo'lib xizmat qiladi.

Kalit So'zlar: Musiqa, savodxonlik, ta'limi, rivojlanish, innovatsiya, texnologiya, maktab, ijro, madaniyat.

Аннотация: В данной статье рассматривается музыкальная грамотность и ее значение. Музыкальная грамотность влияет не только на чтение и интерпретацию музыкальных произведений, но и на эмоциональное, интеллектуальное и социальное развитие. В статье показано место музыкальной грамотности в системе образования, ее значение в личной и общественной жизни, способы ее развития с помощью современных технологий, а также ее место в музыкальном творчестве и профессиональной деятельности. Также обсуждаются инновационные подходы и методы, используемые для повышения музыкальной грамотности. Эта статья послужит полезным ресурсом для студентов и специалистов в области музыкального образования и грамотности.

Ключевые слова: Музыка, грамотность, образование, развитие, инновации, технологии, школа, исполнительство, культура.

Abstract: This article examines musical literacy and its importance. Musical literacy is not only about reading and interpreting musical works, but also affects emotional, intellectual and social development. The article shows the role of musical literacy in the education system, its importance in personal and social life, how it can be developed using modern technologies, as well as its role in musical creativity and professional activity. Innovative approaches and methods used to improve

musical literacy are also discussed. This article will serve as a useful resource for professionals and students in the field of music education and literacy.

Keywords: *Music, literacy, education, development, innovation, technology, school, performance, culture.*

Musiqa insoniyat tarixida uzoq vaqt mobaynida madaniyatning ajralmas qismi bo'lib kelgan. U faqat ko'ngilochar vosita emas, balki insonning hissiy holati, fikrlashi, ruhiyati va ijtimoiy hayoti bilan ham chambarchas bog'liqdir. Musiqaning chuqur anglanishi va tushunilishi esa musiqa savodxonligiga tayanadi. Musiqa savodxonligi insonlar musiqani qanday qabul qilishlarini, qanday ijro etishlarini va musiqaga bo'lgan qiziqishlarini rivojlantirishda muhim rol o'ynaydi. Bu maqolada musiqa savodxonligining keng qamrovli ahamiyati, uning ta'lim tizimidagi o'rni, ijodiy va intellektual rivojlanishga qo'shadigan hissasi, shuningdek, zamonaviy texnologiyalar orqali qanday rivojlantirilishi mumkinligi haqida so'z yuritamiz.

Musiqa savodxonligi tushunchasi keng va chuqurdir. Asosiy ma'noda, bu notaviy yozuvlarni o'qish va musiqiy asarlarni to'g'ri talqin qilish qobiliyatini anglatadi. Biroq bu tushuncha faqat notalarni bilish bilan cheklanmaydi. U musiqaning turli elementlari, xususan, ritm, ohang, garmoniya va dinamikani tushunishni ham o'z ichiga oladi. Bu orqali musiqa tinglovchilarni chuqurroq his qilishga va unga estetik baho berishga imkon beradi.

Musiqa savodxonligi shaxsning ijodiy qobiliyatlarini shakllantiradi va rivojlantiradi. Musiqa asarlarini o'qish va ijro etish qobiliyatiga ega bo'lgan shaxs o'zining musiqiy xotirasini mustahkamlaydi, musiqiy uslublar va janrlar o'rtasidagi farqlarni o'rganadi hamda yangi musiqiy kompozitsiyalar yaratishda ilhom oladi. Shaxsiy hayotda musiqa savodxonligi insonning hissiy va ruhiy holatiga sezilarli ta'sir ko'rsatadi. Musiqani anglash va ijro etish inson ruhiyatini boyitadi, ichki hissiyotlarni ifoda etish vositasi bo'lib xizmat qiladi. Bu o'ziga xos terapevtik ta'sirga ega, chunki musiqaning hissiy jihatdan o'zgartirish kuchi odamlarni ruhiy xotirjamlikka erishishga yordam beradi. Shu bois ko'plab insonlar musiqa orqali o'zini ifoda etish, stressni kamaytirish va ruhiy barqarorlikka erishishni afzal ko'radi.

Musiqa bilan shug'ullanish shaxsning intellektual rivojlanishiga ham katta hissa qo'shadi. Notaviy yozuvlarni o'qish, ularni eslab qolish va musiqiy tahlil qilish fikrlash jarayonini faollashtiradi va analitik qobiliyatlarni rivojlantiradi. Shuningdek, musiqaning turli janrlari va uslublarini o'rganish orqali inson dunyo madaniyatiga chuqurroq sho'ng'iydi, o'zining madaniy bilimlarini kengaytiradi.

Ijtimoiy hayotda musiqa savodxonligi insonlarning bir-birini tushunishi va o'zaro muloqotini mustahkamlashga yordam beradi. Musiqa – bu til va madaniyatdan qat'i nazar, turli xalqlarni va jamiyatlarni birlashtiruvchi qudratli vositadir. Musiqa savodiga ega bo'lgan insonlar turli madaniy tadbirlarda, festivallarda faol ishtirok etishadi, jamoaviy ijro etish orqali o'zaro hamkorlik va bir-birini tushunishni kuchaytirishadi.

Musiqa hamjamiyatlar va madaniy meroslar bilan bog'liq bo'lgan kollektiv xotirani boyitishga yordam beradi. Turli davr va xalqlarning musiqiy ijodiyoti orqali insonlar o'z madaniy ildizlariga qaytadilar va musiqaning kelajak avlodlarga qanday meros sifatida qoldirilishini ta'minlaydilar. Shu nuqtai nazardan, musiqa savodxonligi madaniy barqarorlikni saqlash va boyitishda katta ahamiyatga ega.

Musiqa ta'limi bugungi kunda maktabgacha ta'limdan boshlab umumiy ta'lim va ixtisoslashgan musiqa maktablarigacha bo'lgan turli bosqichlarda muhim o'rin egallaydi. Bolalarni yoshligidan musiqaga jalb qilish va ularga musiqa savodini o'rgatish, ularning musiqiy qobiliyatlarini rivojlantirishga katta hissa qo'shadi.

Maktabgacha ta'limda musiqa savodxonligi oddiy qo'shiqlar, ritmik mashqlar va musiqa asboblari bilan tanishtirish orqali boshlanadi. Bolalar o'yin orqali musiqiy elementlarni o'zlashtirishadi, ritm va ohangni tushunishadi. Bu nafaqat musiqiy qobiliyatlarni, balki ularning eshitish, eslab qolish va qo'shma faoliyat qobiliyatlarini ham rivojlantiradi.

Musiqa savodxonligi umumiy ta'lim muassasalarida ham alohida e'tiborga olinadi. O'quvchilar notalarni o'rganish, musiqiy asarlarni ijro etish va ularni tahlil qilish orqali musiqiy savodxonlik darajasini oshiradilar. Bu jarayonda o'quvchilar musiqaning turli janr va uslublari bilan tanishadilar, kompozitsiyalarni o'ziga xos tarzda talqin qilishni o'rganadilar.

Ixtisoslashgan musiqa maktablarida esa musiqa savodxonligi chuqurroq va professional darajada o'qitiladi. Bu o'quvchilarning musiqaga bo'lgan qiziqishini yanada oshirish, ularni professional musiqiy faoliyatga tayyorlash va yangi iste'dodlarni kashf qilish uchun muhimdir. Shu nuqtai nazardan, musiqiy ta'limning ahamiyati o'ta katta.

Zamonaviy texnologiyalar musiqa savodxonligini oshirishda katta yordam beradi. Maxsus mobil ilovalar, dasturlar va onlayn platformalar musiqa savodini mustaqil o'rganish imkonini yaratadi. Bu vositalar yordamida bolalar va kattalar notalarni o'rganish, musiqiy asarlarni yaratish va ularni ijro etishni o'zlari mustaqil ravishda o'rganishlari mumkin. Masalan, mobil ilovalar notalarni o'rganish uchun interaktiv mashg'ulotlar, musiqiy asarlarni yozish uchun virtual musiqiy asboblardan, shuningdek, ijro etilgan asarlarni avtomatik tahlil qilish kabi funksiyalarni taqdim etadi. Bu texnologiyalar musiqa savodini oshirishda qulaylik yaratadi, o'quv jarayonini qiziqarli va interaktiv qiladi. Shuningdek, zamonaviy musiqiy dasturlar orqali o'quvchilar musiqiy kompozitsiyalar yaratish va ularni boshqalar bilan bo'lishish imkoniga ega bo'ladilar. Bu jarayon musiqiy ijodiyotni rivojlantirish, musiqani chuqurroq o'rganish va yangi bilimlarni qo'llashga yordam beradi.

Musiqa savodxonligi musiqiy kasblarda, xususan, kompozitorlar, dirijyorlar, musiqachilar va o'qituvchilar uchun zarur bilimdir. Ushbu kasblar musiqiy bilimlar, texnika va savodxonlikka asoslanadi. Kompozitorlar o'z asarlarini yaratishda musiqiy bilim va savoddan foydalanadilar, chunki bu ularga murakkab musiqiy tuzilmalarni yaratish va o'z asarlarining hissiy kuchini ifoda etishda yordam beradi.

Dirijyorlar esa orkestr yoki xor kollektivlarini boshqarishda musiqa savodxonligiga tayanadilar. Ular musiqiy asarlarning har bir detalini chuqur anglay oladi va ijrochilarni kerakli ohang va ritmda olib boradi. Bu jarayonda har bir musiqiy belgining to'g'ri ijro etilishi uchun dirijyorlarning bilimlari muhim ahamiyatga ega. Musiqachilar ham musiqa savodxonligidan foydalangan holda o'z asarlarini ijro etadi. Notalarni to'g'ri o'qish va musiqiy tilni chuqur anglash ularga murakkab asarlarni ijro etishda yordam beradi. Musiqiy o'qituvchilar uchun esa

musiqa savodxonligi o'quvchilarga bilim va malakalarni yetkazishda muhim ahamiyatga ega. Ular bolalarni notalarni o'qish, musiqiy asarlarni talqin qilish va ijro etish kabi malakalar bilan tanishtirishadi. Bugungi kunda texnologiyalar musiqani o'rganish va tushunish jarayonini o'zgartirib yubordi. Zamonaviy texnologik vositalar va innovatsion dasturlar orqali musiqa savodxonligini rivojlantirish ancha qulaylashdi. Bu esa musiqani o'rganish imkoniyatlarini kengaytiradi va uni har kim uchun yanada ommalashtiradi.

Maxsus o'quv ilovalari bolalar va o'smirlar uchun musiqa savodxonligini yanada qiziqarli va samarali qiladi. Bu ilovalar orqali bolalar notalarni o'rganadi, musiqani eshitish va tushunish qobiliyatlarini rivojlantiradi, shuningdek, virtual musiqiy asboblarni yordamida o'z kompozitsiyalarini yaratish imkoniga ega bo'ladi. Shu bilan birga, internet orqali onlayn musiqiy darslar, ko'rgazmalar va musobaqalar ham tashkil etiladi, bu esa musiqa savodxonligini oshirishda keng imkoniyatlar yaratadi.

Virtual va qo'shimcha reallik texnologiyalari orqali musiqa savodxonligi butunlay yangi bosqichga ko'tarilmoqda. Virtual muhitda musiqiy asarlarni ijro etish va o'qitish jarayonlari interaktiv ravishda amalga oshiriladi. Bu o'quvchilarga murakkab musiqiy asarlarni tushunish va o'rganishda yordam beradi, shuningdek, ijro etish va yaratish jarayonida real vaqtda tahlil qilish imkoniyatini beradi.

Musiqa savodxonligi nafaqat ijodiy qobiliyatlarni, balki insonning umumiy kognitiv rivojlanishini ham kuchaytiradi. Birinchidan, musiqa o'rganish miyaning ikkala yarim sharini faollashtiradi. Chap yarim shar notalarni o'qish va texnik jihatlarni anglash uchun mas'ul bo'lsa, o'ng yarim shar esa ijodkorlik va hissiy yondashuvlar bilan bog'liq. Bu jarayonlar birgalikda insonning fikrlash, ijod qilish va tahlil qilish qobiliyatlarini rivojlantiradi.

Ikkinchidan, musiqa savodxonligi matematika va til bilimlariga ijobiy ta'sir ko'rsatadi. Musiqada ritm, o'lchov, harmoniya kabi elementlar insonning matematik qobiliyatlarini mustahkamlaydi. Bundan tashqari, musiqiy tuzilmalar va formalar grammatikaga o'xshash bo'lgani sababli, til va lingvistik qobiliyatlar ham rivojlanadi. Bu esa o'quvchilarni har tomonlama intellektual o'sishga olib keladi.

Musiqqa insonning hissiy qobiliyatlariga kuchli ta’sir ko’rsatadi. Musiqqa savodxonligi orqali inson o’z his-tuyg’ularini aniq ifoda etish va boshqarish imkoniyatiga ega bo’ladi. Shuningdek, musiqani o’rganish insonning boshqa odamlar bilan empatiya tuyg’usini kuchaytiradi. O’z his-tuyg’ularini musiqiy asarlar orqali ifoda etish va boshqalarning his-tuyg’ularini tushunish hissiy intellektni rivojlantiradi.

Musiqiy asarlar ijro etish jarayonida inson turli emotsional holatlar bilan yuzma-yuz keladi. Musiqaning chuqur hissiy ta’siri orqali inson o’zining ichki dunyosini boyitadi va boshqa insonlar bilan hissiy bog’liqlikni o’rnatishga erishadi. Musiqqa asarlarini o’rganish va talqin qilish jarayonida inson nafaqat o’z his-tuyg’ularini, balki boshqalarning his-tuyg’ularini ham to’g’ri tushunishni o’rganadi.

Musiqqa savodxonligi inson hayotining turli jabhalarida katta ahamiyatga ega. U nafaqat ijodiy va musiqiy qobiliyatlarni rivojlantiradi, balki insonning intellektual, hissiy va madaniy rivojlanishiga ham katta hissa qo’shadi. Shaxsiy va ijtimoiy hayotda musiqqa savodiga ega bo’lish orqali insonlar o’zlarini erkin ifoda etish, madaniyatlarni chuqurroq anglash va bir-birlarini tushunish imkoniyatiga ega bo’ladilar.

Zamonaviy texnologiyalar musiqqa savodxonligini o’rganish jarayonini yanada yengillashtiradi va qulay qiladi. Musiqqa ta’limini yoshlarga to’g’ri va samarali yetkazish orqali kelajak avlodlar musiqqa savodiga ega, ijodkor va intellektual jihatdan boy insonlar bo’lib yetishadi. Musiqqa savodxonligi orqali insoniyat madaniy merosini saqlash va boyitish davom ettiriladi.

FOYDALANILGAN ADABIYOTLAR RO’YXATI

1. Umumiy ta’lim maktablari musiqqa dasturi. Toshkent“O’qituvchi”- 1996
2. Sharipova G.M “Musiqqa o’qitish metodikasi” o’quv qo’llanma Toshkent2008
3. Samandar Maxkamjanov. Orkestr sinfi uchun asarlar. Namangan 2022 yil
4. N.Yusupova. Musiqqa savodi metodikasi va ritmika. Toshkent 2017- yil.
5. R.Abdurahmonov, Samandar Mahkamjonov. Bolalar bog’chasida musiqqa. Namangan 2022- yil
6. Ko’kiyeva Shohidaxon Ulug’bekovna. Musiqiy savodxonlik 2-sinf. Andijon 2024 yil

7. T.Ortiqov. "Musiq'a o'qitish metodikasi". Toshkent 2010-yil

"BOBURNOMA"NING TARBIYAVIY,MA'NAVIY AHAMIYATI

Kenjayev Burgutali Qovuljon o'g'li

Namangan davlat pedagogika instituti

Ijtimoiy-gumanitar fanlar o'qitish metodikasi kafedrasida stajor o'qituvchisi

Fayzullayeva Gulasal Mufitillo qizi

Namangan Davlat Pedagogika instituti

Ijtimoiy-gumanitar fanlar fakulteti O'zbek tili va adabiyoti yo'nalishi

AU-24 guruh talabasi

[Tel:+998507702423](mailto:gulasalfayzullayeva94@gmail.com) gulasalfayzullayeva94@gmail.com

***Annotatsiya:** Ushbu maqolada "Boburnoma" asarida keltirilgan Boburning yoshlarga o'rnak bo'la oladigan ba'zi hislatlari hamda, Boburning o'ziga xos sifatlariga to'xtalib o'tamiz.*

***Kalit so'zlar:** Boburnoma, temuriylar, boburiylar, lashkar, sotsial-iqtisodiy, podshoh, shoir, adabiyotshunos*

***Аннотация:** В этой статье мы сосредоточимся на некоторых качествах Бабур, которые могут служить примером для молодежи, а также на специфических качествах Бабур.*

***Ключевые слова:** Бобурнома, тимуридь, бабуридь, лашкар, король, социально-экономических, поэт, литературовед.*

***Abstract:** In this article, we will dwell on some of Babur's qualities that serve as an example for young people and the peculiarities of Babur.*

***Key words:** Boburnoma, timurids, baburids, poet, literary scholar, socio-economic.*

Insoniyatning abadiyatga mansub buyuk farzandlari safida Zahiriddin Muhammad Bobur ham o'z o'rniga ega. Kishilik tarixida Boburchalik shaxsiy imkon, iqtidori beqiyos kishilar juda ham kam uchraydi.

Zahiriddin Muhammad Bobur Vatan sog'inchini, qadrini, tub mohiyatigacha yetgan va yoshlarga o'rnak bo'ladigan mukammal insondir. "Boburnoma"ni o'qiganimizda Vatanda yashab ham Vatanni qalbimizni tubidan sog'inamiz.

Bobur-buyuk podshoh, mumtoz shoir, nazariyotchi, adabiyotshunos, faqih, tilshunos, san'atshunos, etnograf, hayvonot va nabotot olamining bilimdoni sifatida ko'pqirrali faoliyat va ijod sohibi edi. Birgina "Boburnoma"ning yigirmadan ortiq sohalarga qiziqqanligiga yaqqol misoldir.

Zahiriddin Muhammad Boburning "Boburnoma" asarini adabiyotshunoslikda adib boshidan o'tkazgan kunlar yilnomasi sifatida baholashadi. Ammo shoir-Bobur she'riyati muallifning ichki dunyosini bor shiddati bilan o'quvchiga yetkazuvchi noyob xazinadir. Bobur ruboiylarida ham olam-jahon ma'no ifodalangan. Ular "Boburnoma" bilan hamohang, uni mazmunan to'ldiradi. Agar Bobur davri, undan oldingi shoirlar ijodida ruboiy janrida an'anaviy ishq, oshiq va ma'shuq ayrim hollarda ijtimoiy masalalar qalamga olingan bo'lsa, Zahiriddin Bobur ruboiylarida inson ichki kechinmalarining rango-rang jilolari, uning nuammolari teran aks ettirganini ko'ramiz.

Bobur, birinchi navbatda, shoh boburiylar sulolasining asoschisi. Balki boburiylar jahon tarixida eng uzoq yillar (332yil) hukmronlik qilgan sulola bo'lib chiqadi.

Zahiriddin Bobur 47 yillik umri tinimsiz muhorabalar, qarindosh urug'lar, temuriy shahzodalar va beklarning birin-ketin qilgan xiyonatlari, farzandlarining bevaqt vafoti muhitida o'tib, umrining oxirida turli kasalliklar bu irodasi mustahkam kishining ham ruhiyatiga ta'sir etgan. "Boburnoma" da biz muallifning bunday mashaqqatlarga naqadar bardosh bergani, ayrim holatlarda dardning zo'rayishi ko'zlariga achchiq yosh, tanasiga chidamsiz dardni keltirib chiqarganini ko'ramiz. Muallif shu holatlar tasvirini berar ekan, nasriy matndan ko'ngli to'lmaydi, ichki tug'yoni, hasratlarini to'la bayon eta olmaganligini sezib, ko'pincha o'z ruboiy, g'azallari bilan ayrim hollarda boshqa buyuk adiblar-Sa'diy, Hofiz she'rlari bilan nasriy bayonni boyitadi.

U podshoh sifatida lashkar tortib shohlarga xos mag'lubiyatlarning achchiq alamlariyu, zafarlarning ulug'vor nashidalarini surishni ko'p marotaba o'z boshidan

kechirdi. Otasi singari ulug' himmatli va oliy maqsadli shaxs bo'lganligidan Farg'ona viloyatini kichik joy deb hisoblab, Samarqandga intildi. U yerda Shayboniyhonga yengilib, Kobulga keldi va keyin Hindistondan bepayon yirik mamlakat hukmdoriga aylandi.

Buyuk shoh Bobur Hindistonda temuriylarga xos ulug' bunyodkorlik an'analari davom ettirdi; muhtasham qasrlar tiklash, ariq-kanallar qazish, bog'-rog'lar bunyod etish, adabiyot, ilm-fan rivojiga homiylik qilish, elni adolat bilan boshqarish singari keyinchalik Hindistonning buyuk farzandlari tomonidan chinakam ijobiy baholandi. Hindistonning buyuk donishmand farzandi, davlat arbobi Javohir la'l Nehru o'zining "Hindistonning ochilishi" va "Jahon tarixiga bir nazar" asarlarida Zahiriddin Muhammad Bobur haqida samimiyatga to'liq ushbu fikrlarni izhor etgan;

"Bobur-dilbar shaxs. Uyg'onish davri hukmdorining haqiqiy namunasi. U mard va tadbirkor odam bo'lgan.

Bobur o'ta madaniyatli va jozibali insonlar orasida eng yetuk insonlardan biri edi. U mazhabparastlik kabi cheklanishdan va mutaassiblikdan yiroq edi... Bobur san'at va ayniqsa, adabiyotni sevardi".

Bobur o'ziga xos bo'lgan siymodir. U avvalo o'z davrining farzandi, murakkab ijtimoiy, iqtisodiy sharoitlarning va g'oyaviy-siyosiy qarashlardagi, yo'nalishlardagi ziddiyatlarning mahsulidir. Uning serqirra hayoti va faoliyatiga tarixiy-konkret munosabatda bo'lmay turib, unga to'g'ri va atroflicha baho berish mumkin emas

Boburning siyosiy va adabiy faoliyati uning o'sha davrning obektiv sotsial-iqtisodiy sharoiti taqozosi bilan ham chuqur ziddiyatlarga egadir. U, bir tomondan, ichkilikbozlik va bekorchilikdan iborat bo'lgan hayotni qoralasa, ikkinchi tomondan huddi ana shu ishlar bilan o'zi shug'ullangan edi. Insonlarga vahshiylarcha munosabatda bo'lishdan nafratlanagan Bobur, harbiy yurishlarda u o'z muholiflarini o'ldirishga farmon berar, kallalardan "minora"lar yasashdan ham toymas edi. U insonlarni, aholi yashaydigan qishloqlarni talashni yomon gunoh deb hisoblar edi, ammo lashkarlari uning amri bilan odamlarning mol-mulklarini tortib ham olar edi. U o'z mamlakatini tashlab chiqib ketgan edi, lekin begona yurtlarda yurgan paytlarida hamma vaqt vatanni sog'ingan, uning hayoli bilan yashagan. U

o'zining ijodiyotida ba'zan ijtimoiy turmushning, koinotning u yoki bu masalasiga oid shunday fikr va qarashlarni oldiga surar ediki, bular o'sha davrning hukmron mafkuraga mos kelmas edi, ba'zan esa shunday fikrlar aytardiki, ularda feodal hokimligi yaqqol ko'rinin turardi. Uning qalbi nozik, sho'x, muloyim bo'lishi bilan birga, unda mustabidlik ham bor edi.

Hindiston va Bangladeshda Bobur va boburiylar saltanati shunchalik qadrlanishidan Bobur va vorislarning podsholiklari bu yurtlarda hayrli chuqur iz qoldirganligi ma'lum bo'ladi.

"Boburnoma"ning kotibi Boburning ulug' podshohlarga hos sakkiz shaxsiy fazilatini qayd etgan: "Va maholdurkim, ul podshohi qobilning yaxsgilig'larini aytgan bilan va bitigan bilan tugangay. Lekin mujammal bukim, sakkiz sifati asil aning zotiga muttassil edi: birisi bukim, najhati baland edi; ikkinchisi, himmati arjumand edi; uchinchisi, viloyat olmog'; to'rtinchisi, viloyat sahlamoq'; beshinchisi, ma'murlug'; oltinchisi, rafohiyat niyati Tengri taolo bandalariga; yettinchisi, cherikni ko'nglini qo'lg'a olmoq; sakkizinchisi, adolat qilmoq".

Matn tabdili: "U qudratli podshohning yaxshiliklarini aytgan bilan va yozgan bilan maholdir. Lekin qisqasi buki, sakkiz asl sifat uning zotiga xos edi: biri bukim-iqbol baland edi; ikkinchisi – himmati yuksak edi; uchinchisi – viloyat olmoq; to'rtinchisi – viloyat saqlamoq; beshinchisi – ma'murlik; oltinchisi – Olloh bandalariga farovonlik niyati; yettinchisi – lashkar ko'nglini qo'lga olmoq; sakkizinchisi – adolat qilmoq".

Zahiriddin Muhammad Boburning bolalik va o'smirlilik yillari haqida yozgan "Boburnoma"ning ingliz tarjimoni Uilyam Erkin Boburni Osiyo podshohlariga qiyoasan shunday baholaydi:

"Sahovati va mardligi, iste'dodi, ilm-fan, san'atga muhabbati va ular bilan muvaffaqiyatli shug'ullanishi jihatidan Osiyodagi podshohlar orasida Boburga teng keladigan birorta podshoh topilmaydi".

Boburning juda ham ko'p qirrali faoliyatidagi ijobiy tomonlari uchun uni otabobolarimiz qadrlab kelganlar, biz ham uni buyuk shaxs deb hisoblaymiz.

Bu kitobni o'qigan inson o'ziga katta saboq oladi. Boburning shijoatliligi, vatanparvarligi, mehribonligi, adabiyotga oshno qalb egasi ekanligi, qo'rqmas, dovyurakligi hammaga o'rnak bo'ladi.

Foydalanilgan adabiyotlar;

1. "Boburnoma" kitobi. "O'qituvchi" nashriyoti-matbaa ijodiy uyi, Toshkent. 2008
2. Boburnoma. O'zbekiston SSR fanlar akademiyasi nashriyoti. Toshkent. 1960

**OPPORTUNITIES TO USE THE CLASSROOM PROGRAM IN THE
IMPLEMENTATION OF DISTANCE LEARNING**

Berdikulov Latif

*Deputy Head of Academic Affairs of the Extramural Division of Guliston State
University.*

E-mail: berdikulov_latif@gmail.com

***Abstract:** This article explores the integration of classroom programs in the implementation of distance learning. As educational institutions increasingly adopt online modalities, the need for effective pedagogical strategies becomes paramount. The study examines various classroom programs that can enhance student engagement, facilitate collaborative learning, and improve educational outcomes in a virtual environment. Additionally, it addresses the challenges faced by educators in adapting traditional teaching methods to distance learning formats. Through a comprehensive review of existing literature and case studies, the findings highlight the potential of leveraging classroom programs to create a more interactive and supportive learning experience for students.*

***Keywords:** Distance Learning, Classroom Programs, Educational Technology, Student Engagement, Collaborative Learning, Pedagogical Strategies, Online Education, Virtual Learning Environments.*

***Аннотация:** В данной статье рассматривается интеграция классных программ в реализацию дистанционного обучения. Поскольку образовательные учреждения все чаще принимают онлайн-форматы,*

необходимость в эффективных педагогических стратегиях становится первостепенной. Исследование анализирует различные классные программы, которые могут повысить вовлеченность студентов, способствовать совместному обучению и улучшить образовательные результаты в виртуальной среде. Кроме того, в статье рассматриваются проблемы, с которыми сталкиваются преподаватели при адаптации традиционных методов обучения к форматам дистанционного обучения. В результате всестороннего анализа существующей литературы и случаев из практики выявляется потенциал использования классных программ для создания более интерактивного и поддерживающего образовательного опыта для студентов.

Ключевые слова: Дистанционное обучение, классные программы, образовательные технологии, вовлеченность студентов, совместное обучение, педагогические стратегии, онлайн-образование, виртуальные образовательные среды.

Аннотация: Ушбу мақола масофавий таълимни амалга оширишда синф дастурларининг интеграциясини ўрганади. Таълим муассасалари онлайн услубларни тобора кўпроқ қабул қилаётган пайтда, самарали педагогик стратегияларга бўлган эҳтиёж муҳим аҳамиятга эга бўлади. Тадқиқот турли синф дастурларини кўриб чиқади, улар талабаларнинг жалб қилинишини ошириш, ҳамкорликда ўрганишни таъминлаш ва виртуал муҳитда таълим натижаларини яхшилашга ёрдам беради. Шунингдек, таълимчилар томонидан анъанавий ўқитиш усулларини масофавий таълим форматларига мослаштиришда дуч келинадиган муаммоларни ҳам кўриб чиқади. Мавжуд адабиёт ва ҳолатларни батафсил таҳлил қилиш орқали, натижалар синф дастурларидан фойдаланиб, талабалар учун янада интерактив ва қўллаб-қувватловчи ўқиш тажрибасини яратиш имкониятларини таъкидлайди.

Калит сўзлар: Масофавий таълим, синф дастурлари, таълим технологиялари, талабаларни жалб қилиш, ҳамкорликда ўрганиш, педагогик стратегиялар, онлайн таълим, виртуал ўқиш муҳитлари.

Introduction:Distance learning originated in the late 1980s at the U.S. National University of Technology, leading to the establishment of the American Distance Learning Association in 1987. Initially, this educational system was designed primarily for individuals with disabilities. However, in contemporary society, distance learning has evolved to provide opportunities for children who are unable to attend in-person classes.

For instance, the K12 International Academy portal allows individuals to obtain a high school diploma online. In the United Kingdom, accredited online schools offer comprehensive educational programs, with prominent institutions such as InterHigh, Tute, Briteschool, First College, and Net-School leading the distance education market. These online schools are categorized into public and private institutions.

In Canada, virtual schools facilitate primary and secondary education for families who prefer online learning. Thanks to Contact North, an organization dedicated to distance education, approximately four million Canadians across the country are able to pursue their studies at schools and universities without the need to leave their homes. This article aims to explore the development and significance of distance learning within the broader educational landscape.

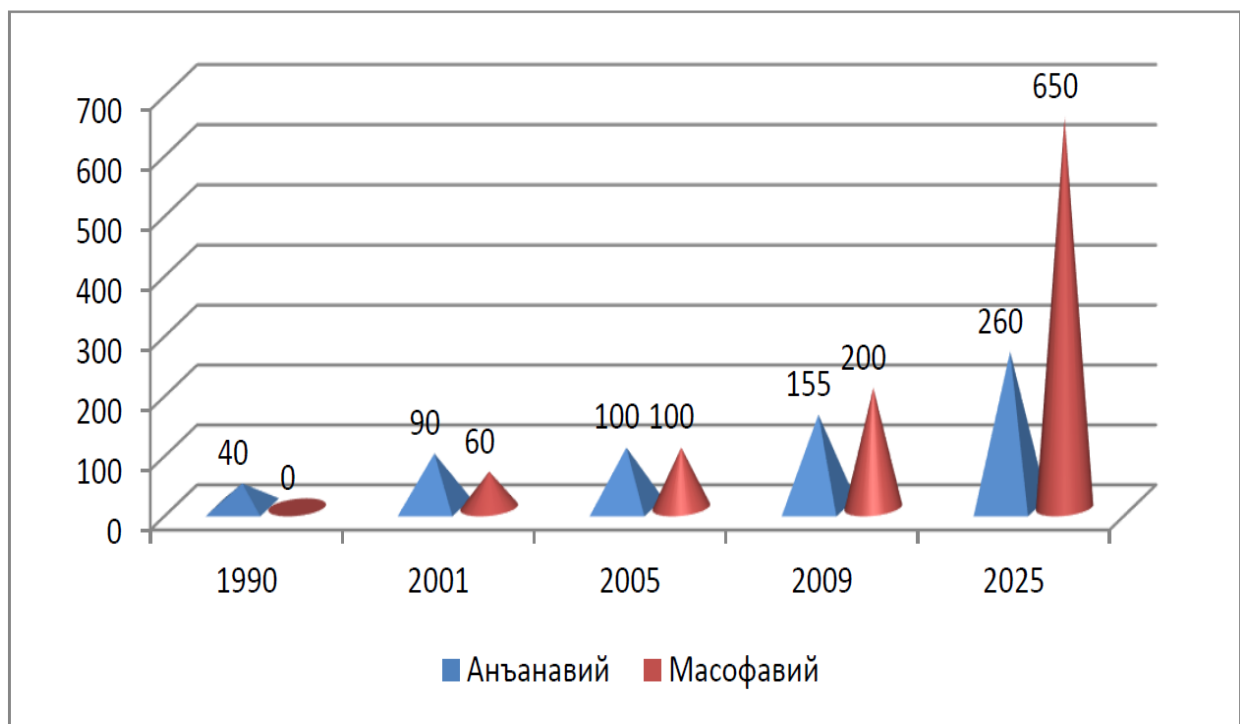

Figure 1. Growth dynamics of traditional and distance learners (million people).

It is projected that by 2025, the number of distance learners on earth could reach 650 million¹.

OOMTV on the implementation of the decree of the President of the Republic of Uzbekistan "On the establishment of special correspondence departments in the field of pedagogy in higher education institutions" Order No. 559 of August 12, 2017 and Order accepted.

Today, most higher education institutions in the country have distance learning systems. However, we all know that most learners have more opportunities to connect to global networks through mobile technology than computer technology. On the other hand, mobile technology allows distance learning to take place anywhere, as learners are always at hand.

There are a number of software programs available for this purpose that are provided free of charge on a global network for educational purposes. One such program is the CLASS program. CLASS software is a widely used program for organizing distance learning via mobile devices, and in the world experience it is used in the organization of SMART learning, along with distance learning and its elements. Now let's get acquainted with its possibilities:

Access the class app: Go to classroom.google.com and click the Vote button in the classroom app.

1. Enter your username in the window below and click Delete.
2. Now enter the password and click Delete.
3. If a greeting message appears, read it and press the accept button.
4. If you are using a G Suite for Education account, then teacher or student.
You will not see these settings if you are logged in via your personal account.
5. Click "Start."

CREATE A COURSE

Before starting work on Google Class, the teacher must create a course for each study group. Then you can set tasks and publish an announcement. Any user over the age of 13 can create a course using a Google personal account. can increase.

Android. How to create a course?

1. Go to classroom.google.com.
2. On the main page of the class, click the "Add" Course icon.
3. Enter the name of the course.
4. To add a short comment, click in the Section field and enter information such as the academic year or class times.
5. To add a course subject, click on the Subject field and enter the information.
6. Click the Audience field to enter the location of the course and enter the information.
7. Click Create

All new courses have a "Task" tab that can be removed if needed. If you do this, the head teacher can reverse it. What to do next.

The code is automatically linked to each new course. This code will be used to invite students. If necessary, you can change the course decorations and add a profile picture. If you have finished working on the course, you can send it to the archive. Click "O course" on the ribbon to see the course code.

VIEW COURSE INFORMATION

Instructions for the course can be found on the tape. If the teacher has posted this information, you will see the following information: topic, audience number, and course description.

VIEW ASSIGNMENTS ON THE CALENDAR

You can track tasks and deadlines from the Class Calendar and Google Calendar.

The task set by the teacher is reflected in the class calendar and is only relevant to you for viewing.

Google Class adds the calendars of all courses to the Google Calendar in your Google account. You can find each of them in the Moi calendar list.

You can see the assignments given by the teacher. However, the instructions you enter will not be displayed in the Class calendar.

Only the Google Calendar is displayed on the mobile device, and the Klass calendar is not displayed.

To use the calendar in the Klass app, turn on calendar sync on your mobile device. Note. The instructions and activities you add to Google Calendar are not displayed in the Class Calendar.

1. Open the Google Klass app.
2. Click the icon menu at the top of the screen.
3. Select a calendar.
4. About the desired task or questions.

How to place materials? When you add materials to the "Tasks" tab, you can do the following:

- you can publish them in one or more courses;
- you can print them for individual participants;
- add a theme;



ADD TOPICS

1. Select one of the options:

Click the Add button to create a theme and enter its name. Select a theme from the list.

2. Click Save

ADD MATERIALS

1. "Google Class"  Open the app and select a course.
2. Click Task. Do you see the "Task" tab?
3. Click the following sequence "Add" +  Material.
4. Enter a name and comments.

Attach files. You can attach links to materials, Google Drive documents, and YouTube videos.

A paper clip for this  Click on the icon and follow one of the actions below.

- This service icon for attaching a file from disk  Click and then – click the object you want. Then click Vybrat. If you see a message that you are not allowed to attach files, click Copy. The class creates a copy of the file you want to attach and saves it to the course folder on disk.

- To attach a link, click the link icon  click, URL Enter and click Add.

"File" to attach the file from the device  Click the icon, select the file, and click Open.



YouTube The icon of this service for attaching video via  Click and select the desired option.



To find a video on a keyword,

1. Enter a keyword in the search box and a search icon  Click.
2. Select a video and click Insert.



- To find a video by URL:

1. Enter the URL and click on the search icon;
2. The video is uploaded via Insert.

Camera for photography  Click the icon, drop it, and then "Ready"  Click the icon.

Video camera for video recording  Click the icon, type the clip, and then click "Done"  Click the icon.

To add a new PDF document, select "New PDF file"  Click the icon. Add a picture or icon as needed.

When you are finished, click on the icon "Eshchë" below   Save. Click the cross next to the file to remove the attachment.

Add tasks. In the "Tasks" tab, you can create tasks, add questions and materials, and combine them by topic. If the course does not have a "Task" tab, it can be added by the principal. After adding the "Task" tab, you can:

- Create tasks, questions, and group them by topic.
- add materials and combine them by topic;
- Arrange topics and content (if the material does not have a title, it is at the top of the page).

IF THE "TASK" TAB IS REMOVED:

- you can no longer create other materials;
- You and your students will not be able to link to the materials included in the Task tab;
- Tasks and questions are transcribed;

- Tasks and questions are created on the tape.

If the "Task" tab is removed, the course instructor can put it back again. When this tab is available, learners can work with the material in it. How to add a "Task" tab to a course:

1. Open Google Class. Select a course.
2. Click New Class on the course ribbon.
3. Add the tab "Tasks".

PUBLICATION OF MATERIALS:

1. Click the arrow next to the course name.
2. If necessary, select additional courses and click Done. It is not possible for individual users to publish materials in several courses at once. Entries for multiple courses will be visible to all participants. In fact, the materials will be visible to all participants of the course. Only if users take one course and their number does not exceed 100, the files can be published for individual users.

1. Head to the point. All uchashchiesya. Then, to cancel this selected option, press Vse uchashchiesya again.

2. Select the students you want to publish.
3. Click Finish.

Note. The number of students (for whom the material was published) is indicated on the course tape. Click on the number of students to see their names.

INVITE STUDENTS. It is not possible to invite a group of learners in Android apps. You will need to use the web version of Klass to do this.

1. Open the Google Klass app. Select the course and click "Users".
2. Click the "Invite to fly" icon.
3. Enter your username or email address.
4. A list of students will be created at the time of entry.
5. Click on the name or email address.
6. Repeat steps 4 and 5 to invite other learners. Click "Invite".

The list of students of the course will be updated. The names of the invited students will be marked in gray. They will receive an invitation by e-mail.

Invite teachers. In apps for Android, teachers cannot be invited to the group:

1. Open the Google Klass app.
2. Select the course "Users", click the "Invite" icon.
3. Enter your username or email address.

A list of students will be created at the time of entry.

4. Click on the name or email address.
5. Enter the name or email address of the other teachers to invite, if necessary. Click "Invite".

Invited teachers will receive an e-mail. Their names are highlighted in gray. To join the course, the teacher clicks on the suggested link or enters the Class and clicks on the course card. Students will only see a new teacher once he or she has accepted the offer.

Distance education draws on its many years of experience to provide comprehensive and individualized solutions to meet the information needs of the world. This will serve to further expand and optimize the information space of distance learning at our university. The experience of other developing countries, which successfully promote online education, shows that the introduction of distance learning in the higher education system expands students' opportunities for quality education. On the other hand, it can be seen not only as an opportunity, but also as a necessity due to the global trends listed above. In general, the distance learning system provides students with information about the global changes taking place in the education system, ways of using technical means, its advantages and disadvantages.

REFERENCES

1. E-learning: concepts, trends, applications. Corporation Trust Center by Epignosis LLC 2013.
2. The pedagogy of the Massive Open Online Course: the UK view. Siân Bayne and Jen Ross, the University of Edinburgh. The Higher Education Academy, 2013.
3. Evaluation of Evidence - Based Practices in Online Learning: A Meta-Analysis and Review of Online Learning Studies. U.S. Department of Education Office of

- Planning, Evaluation, and Policy Development Policy and Program Studies Service, 2010.
- 4.Arafteh, S. The implications of information and communications technologies for distance education: Looking toward the future / S. Arafteh. — Arlington, VA: SRI International — Final Report. — 2004.
- 5.Bates, A.W. Distance education in a knowledge-based society / A.W. Bates // A keynote address in the ICDE Conference on The Metamorphosis of Distance Education in the Third Millennium — Toluca, Mexico. — 2007.
- 6.Bullen, M. Digital Learners in Higher Education: Generation is Not the Issue / M. Bullen, T. Morgan, A. Qayyum, // Canadian Journal of Learning Technology – 2011 — № 37(1).
- 7.Donhue, B. Faculty and administrators collaborating for e-learning courseware / B.Donhue, L. Howe-Steiger // EDUCAUSE Quarterly — 2005 — №28 (1). — p.20-32.
- 8.Henri, P. E-learning technology, content and services / P. Henri // Education and Training — 2001 — №43(4) — p.249-255.
- 9.Berdiqulov L.I. Toshtemirov D.E. Irsaliev F.Sh. “Informatika va axborot texnologiyalari fanini o’qitishda turli darajadagi nazorat topshiriqlaridan foydalanish”, Guliston davlat universiteti axborotnomasi Guliston 2017, 4-son 48-52 betlar.
- 10.L.I.Berdiqulov. “Bo’lajak o’qituvchilarni axborotlashgan raqamli kompetentligini rivojlantirish”, Toshkent davlat pedagogika universiteti, Matematika va ta’limda axborot texnologiyalari kafedrası “Ta’lim tizimida zamonaviy axborot texnologiyalari resurslaridan foydalanish istiqbollari” mavzusidagi respublika ilmiy-amaliy konferensiyasimateriallari to’plami 2023-yil 30-may Toshkent, 50-52 bet.
- 11.Абдураимов, Д. Э., Бердикулов, Л. И. (2021). КАТТА СОНЛАР УСТИДА АМАЛЛАР БАЖАРИШДА ДАСТУРЛАШ ТИЛИНИНГ АҲАМИЯТИ. Science and Education, 2(2), 13-16.

RAQAMLI TA'LIM TEXNOLOGIYALARI VA BO'LAJAK INFORMATIKA O'QITUVCHILARINING KASBIY MALAKASINI OSHIRISH YO'LLARI

Qilichev Sunnatillo Tohir o'g'li,

O'qituvchi, GulDU

E-mail: sunnatillo.qilichev@mail.ru

Annotatsiya: *Bugungi kunda raqamli ta'lim texnologiyalari ta'lim tizimida jadal rivojlanib, bo'lajak informatika o'qituvchilarining kasbiy malakasini oshirishda muhim ahamiyatga ega. Ushbu maqolada raqamli ta'lim texnologiyalarining o'quv jarayoniga integratsiyasi, o'qituvchilarning kasbiy kompetentligini rivojlantirishdagi rolini tahlil qilish maqsad qilingan. Raqamli vositalar va platformalarning samarali qo'llanilishi orqali ta'lim jarayonini yanada interaktiv, jozibador va samarali tashkil etish mumkinligi ta'kidlanadi. Shuningdek, maqolada bo'lajak informatika o'qituvchilarining raqamli ko'nikmalarini takomillashtirish, ularni zamonaviy axborot texnologiyalari bilan ta'minlash va uzluksiz kasbiy rivojlanish yo'llari o'rganiladi. Bu esa o'qituvchilarning ta'lim sifatini oshirib, ularning kasbiy faoliyatidagi samaradorlikni kuchaytirishga yordam beradi.*

Kalit so'zlar: *Raqamli ta'lim texnologiyalari, informatika o'qituvchilari, kasbiy malaka, raqamli ko'nikmalar, kasbiy rivojlanish, pedagogik metodlar.*

Аннотация: *В настоящее время цифровые образовательные технологии стремительно развиваются в образовательной системе и играют важную роль в повышении профессиональной квалификации будущих преподавателей информатики. В данной статье ставится цель проанализировать интеграцию цифровых образовательных технологий в учебный процесс и их роль в развитии профессиональной компетентности преподавателей. Подчеркивается, что эффективное использование цифровых инструментов и платформ позволяет организовать образовательный процесс более интерактивно, привлекательно и эффективно. Также в статье исследуются пути совершенствования цифровых навыков будущих*

преподавателей информатики, их обеспечение современными информационными технологиями и способы непрерывного профессионального развития. Это поможет повысить качество образования и увеличить эффективность их профессиональной деятельности.

***Ключевые слова:** Цифровые образовательные технологии, преподаватели информатики, профессиональная квалификация, цифровые навыки, профессиональное развитие, педагогические методы.*

***Abstract:** Today, digital educational technologies are rapidly developing within the education system and play a crucial role in enhancing the professional qualifications of future computer science teachers. This article aims to analyze the integration of digital educational technologies into the learning process and their role in developing teachers' professional competencies. It emphasizes that the effective use of digital tools and platforms can make the educational process more interactive, engaging, and efficient. Additionally, the article explores ways to improve the digital skills of future computer science teachers, provide them with modern information technologies, and ensure continuous professional development. This will help enhance the quality of education and increase the effectiveness of their professional activities.*

***Keywords:** Digital Educational Technologies, Computer Science Teachers, Professional Qualifications, Digital Skills, Professional Development, Pedagogical Methods.*

Bugungi kunda O‘zbekistonda axborot texnologiyalarini qo‘llash, turli sohalarni raqamlashtirish va avtomatlashtirish masalalariga katta e‘tibor berilayotgani kuzatilmoqda. 2020 yil 6 oktabrdagi PQ-4851-sonli Prezident qarorida axborot texnologiyalari sohasida ta’lim tizimini yanada takomillashtirish, ilmiy tadqiqotlarni rivojlantirish va ularni IT-industriyaga integratsiya qilish bo‘yicha chora-tadbirlar belgilandi. Ushbu qarorda “Raqamli O‘zbekiston — 2030” strategiyasini muvaffaqiyatli amalga oshirish uchun axborot texnologiyalari sohasida kadrlar tayyorlash tizimini takomillashtirish zarurligi ta’kidlangan. Raqamli texnologiyalarni rivojlantirish va aholining kundalik hayotiga keng joriy

etish, shuningdek, kadr tayyorlash tizimidagi samaradorlikni oshirish davlat va tuzilma tashkilotlarini malakali IT-mutaxassislar bilan ta'minlash uchun mustahkam zamin yaratadi.

Zamonaviy O'zbekistonda mutaxassislar tayyorlash sifatini oshirish tizimini isloh qilish muammosi toboro o'tkirlashib bormoqda, bu esa davlatning bozor munosabatlariga kirib kelishi natijasida yuzaga keladigan yangi ijtimoiy ehtiyojlar bilan bog'liq.

Tarixan ta'lim jamiyatni axborotlashtirishning birinchi yo'nalishlaridan biri bo'lib, u axborot texnologiyalarini joriy etish, inson faoliyatining barcha sohalarini axborotlashtirish sharoitida ishlay oladigan shaxsning yangi axborot madaniyatini shakllantirishga qaratilgan.

Ta'limning informatizatsiyasini amalga oshirishda hal qiluvchi roli o'qituvchiga, birinchi navbatda, kompyuter bilimdoniga tegishli. Hozirgi vaqtda kompyuter fanlari va boshqa mutaxassisliklar bo'yicha o'qituvchilarni kompyuter fanlaridan o'qitish va axborot texnologiyalaridan foydalanish tizimining alohida yo'nalishlari yoki tarkibiy qismlarini ishlab chiqishga qaratilgan ko'plab pedagogik tadqiqotlar mavjud. Shunga qaramasdan, ta'limni axborotlashtirish sharoitida o'quv amaliyotida IKT tatbiq etish sohasida bo'lajak o'qituvchilarning kasbiy tayyorgarligining asosiy tarkibiy qismlarini o'z ichiga olgan tadqiqotlar tizimli ravishda yo'q.

Bu shuni anglatadiki, maktabda informatika va axborot texnologiyalari kursi nafaqat informatika fanining asosiy tushunchalari bilan tanishishi kerak, ular, albatta, ongni rivojlantiradi va bolaning ichki dunyosini boyitadi, balki amaliy yo'naltirilgan-o'quvchini kompyuterda ishlashga o'rgatish va yangi axborot texnologiyalari vositalaridan foydalanish. Kasb-hunarga yo'naltirish uchun informatika kursi o'quvchilarga kompyuter va informatika bilan bevosita bog'liq bo'lgan kasblar, shuningdek, kompyuterlardan foydalangan holda maktabda o'rganilayotgan fanlarning turli xil qo'llanmalari to'g'risida ma'lumot berishlari kerak.

Raqamli ta'lim texnologiyalari zamonaviy ta'lim tizimining uzviy qismi bo'lib, bo'lajak informatika o'qituvchilarining kasbiy malakasini oshirishda muhim

ahamiyat kasb etmoqda. Ushbu texnologiyalarni samarali qo'llash orqali ta'lim jarayonini yanada samarali va interaktiv tarzda tashkil etish mumkin. Raqamli vositalar o'qituvchilarga o'quvchilar bilan o'zaro ta'sirni yaxshilash, ilg'or pedagogik metodlarni joriy etish va turli ma'ruza materiallarini boyitish imkoniyatini beradi. Shuningdek, raqamli ta'lim orqali o'qituvchilar o'zlarining pedagogik ko'nikmalarini muntazam ravishda takomillashtirib, talabalarning axborot texnologiyalari sohasidagi bilimlarini kuchaytirishi mumkin. Bu esa, o'z navbatida, ularning kasbiy rivojlanishiga hamda mamlakatimizda axborot texnologiyalari sohasidagi kadrlar salohiyatini yuksaltirishga xizmat qiladi. Raqamli ta'lim texnologiyalari yordamida bo'lajak informatika o'qituvchilarining kasbiy kompetentligi va malakasi yuqori darajaga ko'tariladi.

Qisqacha qilib aytganda, raqamli ta'lim texnologiyalari zamonaviy ta'lim tizimining ajralmas qismiga aylanib, bo'lajak informatika o'qituvchilarining kasbiy malakasini oshirishda muhim ahamiyat kasb etmoqda. Ushbu texnologiyalarni samarali qo'llash orqali ta'lim jarayonida innovatsion yondashuvlarni joriy etish, o'quvchilarning bilim va ko'nikmalarini yaxshilash hamda ularning kasbiy rivojlanishiga ko'maklashish mumkin. Ayniqsa, o'qituvchilarning raqamli ko'nikmalarini doimiy ravishda takomillashtirish, ularni zamonaviy axborot texnologiyalari va pedagogik vositalar bilan ta'minlash muhim ahamiyatga ega. Bu esa nafaqat o'quvchilarning bilim olishini, balki o'qituvchilarning kasbiy kompetentligini ham oshirib, mamlakatimizdagi ta'lim tizimining umumiy darajasini yuksaltirishga xizmat qiladi.

.FOYDALANILGAN ADABIYOTLAR

1. Ўзбекистон Республикасининг янги "Таълим тўғрисида"ги Қонуни, 2020 йил, 23 сентябрь, ҚХММБ: 03/20/637/1313-сон. 24.09.2020 й.
2. Ўзбекистон Республикаси Президентининг 2019 йил 8 октябрдаги "Ўзбекистон Республикаси олий таълим тизimini 2030 йилгача ривожлантириш концепциясини тасдиqlаш тўғрисида"ги ПФ-5847-сонли Фармони.

3. Ўзбекистон Республикаси Халқ таълими тизимини 2030 йилгача ривожлантириш концепциясини тасдиқлаш тўғрисида, Ўзбекистон Республикаси Президентининг Фармони, 29.04.2019 йилдаги ПФ-5712-сон.
4. Butaboyev, A., & Qilichev, S. (2022). TECHNOLOGY OF SOLVING ORDINARY DIFFERENTIAL EQUATIONS AND THEIR SYSTEMS AT A GIVEN POINT. APPLICATION OF RKADAPT AND BULSTOER FUNCTIONS IN THE MATHCAD PROGRAM. *Science and Innovation*, 1(8), 123-128.
5. Yuldashev U.A., Xudoyberdiev M.Z., Axmedov T.B. O'quv jarayonining sifatini oshirishda zamonaviy axborot texnologiyalaridan foydalanish. // *Academic research in educational sciences*, 2021 yil, 2(3), 1262-1268.
6. Mavlonov, S., Monasipova, R., & Qilichev, S. (2023). ELEKTRON TA'LIM MUHITLARIDA AXBOROT XAVFSIZLIGI TA'LIMINING SAMARALIGINI OSHIRISH TAMOILLARI. *Евразийский журнал технологий и инноваций*, 1(5 Part 2), 37-40.
7. Qilichev, S., & Taniberdiyev, A. (2023). TA'LIM SIFATINI OSHIRISHDA VIRTUAL TEXNOLOGIYALAR O'RNI VA AHAMIYATI. *Евразийский журнал технологий и инноваций*, 1(5 Part 2), 158-161.
8. Qilichev, S., & Muxamadov, A. (2023). SUN'IY INTELLEKT ALGORITMIGA ASOSLANGAN SPORTCHILARNING SALOMATLIK MONITORINGINI BOSHQARISH TIZIMI. *Евразийский журнал технологий и инноваций*, 1(5 Part 2), 194-199.
9. Butaboyev, A., Nuriyev, M., & Qilichev, S. (2023). ONLINE KURSLARNI TASHKIL ETISHDA WEB TEXNOLOGIYALARI. *Евразийский журнал технологий и инноваций*, 1(6), 52-56.
10. Qilichev, S., & Butaboyev, A. (2022). ELEKTRON TA'LIMNING O'QUV-USLUBIY TA'MINOTINI YARATISHDA WEB TEXNOLOGIYALARDAN FOYDALANISH. *Science and innovation*, 1(B8), 268-274.
11. Qilichev, S., & Butaboyev, A. (2022). USE OF WEB TECHNOLOGIES IN THE CREATION OF EDUCATIONAL AND METHODOLOGICAL SUPPORT OF ELECTRONIC EDUCATION. *Science and Innovation*, 1(8), 268-274.

RAQAMLI ETIKA MADANIYATI ASOSIDA TALIM OLUVCHILARNI KASBGA YO'NALTIRISH METODIKASI

Nafasov G'anisher Abdurashidovich, dotsent, GulDU

e-mail: gnafasov87@gmail.com

Abduraimov Dostonbek Egamnazar o'g'li, Katta o'qituvchi, GulDU

e-mail: abduraimov.dostonbek@mail.ru

Sattorova Dilorom Abdumalik qizi, 7-21 guruh talabasi, GulDU

e-mail: dilormsattorova2508@gmail.com

Annotatsiya: Ushbu maqolada raqamli etnik madaniyatining ta'lim oluvchilarini kasbga yo'naltirishdagi ta'siri, ularning professional rivojlanishidagi ahamiyati va zamonaviy mehnat bozoridagi qabul qilingan huquqiy va axloqiy normalarga mosligi tahlil qilinadi. Raqamli etik madaniyat ta'lim oluvchilarga internet resurslaridan foydalanishda to'g'ri va mas'ul yondashuvni shakllantirishga yordam beradi, shu orqali ularning shaxsiy va kasbiy rivojlanishini ta'minlaydi. Ushbu maqola raqamli etik madaniyatni shakllantirishning ahamiyatini, ta'lim oluvchilarni zamonaviy texnologiyalarni foydalanishda mas'uliyatni his etishga, ularning ijobiy va salbiy ta'sirlarini aniqlashga yordam berishi bilan bog'liq ravishda, ta'lim jarayonida muvaffaqiyatli qarorlar qabul qilish imkoniyatlarini batafsil ko'rib chiqadi. Maqolaning maqsadi, raqamli etik madaniyatni rivojlantirish orqali ta'lim oluvchilarning kasbga yo'naltirishdagi samaradorligini oshirishdir.

Kalit so'zlar: Raqamli texnologiyalar, raqamli etika, risklar, raqamli transformatsiya, virtual texnologiyalari.

Аннотация: В данной статье анализируется влияние цифровой этической культуры на карьерную ориентацию обучающихся, ее значимость в их профессиональном развитии и соответствие принятым в современном labor рынке правовым и этическим нормам. Цифровая этическая культура помогает обучающимся формировать правильный и ответственный подход к использованию интернет-ресурсов, тем самым обеспечивая их личностное и

профессиональное развитие. Статья рассматривает важность формирования цифровой этической культуры, способствует тому, чтобы обучающиеся осознавали свою ответственность при использовании современных технологий, а также выявляет их положительное и отрицательное влияние, обсуждая возможности принятия успешных решений в образовательном процессе. Цель статьи — повысить эффективность карьерной ориентации для обучающихся за счет развития цифровой этической культуры.

***Ключевые слова:** Цифровые технологии, цифровая этика, риски, цифровая трансформация, виртуальные технологии.*

***Abstract:** This article analyzes the influence of digital ethical culture on the career orientation of learners, its significance in their professional development, and its alignment with the legal and ethical norms accepted in the modern labor market. Digital ethical culture helps learners develop a correct and responsible approach to using internet resources, thereby ensuring their personal and professional growth. The article discusses the importance of shaping digital ethical culture, helping learners to feel responsible when using modern technologies, and identifying their positive and negative impacts, as well as exploring opportunities for making successful decisions in the educational process. The aim of the article is to enhance the effectiveness of career orientation for learners through the development of digital ethical culture.*

***Keywords:** Digital technologies, digital ethics, risks, digital transformation, virtual technologies.*

***Kirish.** Ilm-fan va yuqori texnologiyalar jadal rivojlanib, to'rtinchi sanoat inqilobiga olib borayotgan globallashuv davrida, har bir davlatning intellektual qaramlikdan himoyalaniishi strategik muhim vazifalardan biri hisoblanadi. O'zbekiston ham globallashuv jarayonining bevosita ishtirokchisi sifatida, bu oqimdan chetda turish imkoniyatiga ega emas. Mamlakatimiz har doim globallashuvning ijobiy manfaatlaridan foydalanish va uning salbiy oqibatlaridan himoyalaniishga intilishda bo'lishi kerak.*

Inson kapitalini rivojlantirish, zamonaviy texnologiyalardan oqilona foydalanish va raqamli etika madaniyatini shakllantirish, bizning raqamli iqtisodiyotga o'tishimizda muhim ahamiyatga ega. 2030 yilga qadar innovatsion rivojlangan davlatlar qatoriga kira olish uchun, O'zbekiston Respublikasida sun'iy intellektni rivojlantirish strategiyasi loyihasi ishlab chiqildi.

Ushbu maqolada raqamli etika madaniyati asosida ta'lim oluvchilarni kasbga yo'naltirish masalalari ko'rib chiqiladi. Raqamli etika, ta'lim oluvchilarning internetdagi mavjud resurslardan foydalanishda to'g'ri va mas'ul yondashuvni shakllantirishga yordam beradi, bu esa ularning shaxsiy va kasbiy rivojlanishini ta'minlaydi. Shu bilan birga, zamonaviy mehnat bozorida qabul qilingan huquqiy va axloqiy normalarga moslashishni ta'minlashda raqamli etikaning ahamiyati yaqqol namoyon bo'ladi. Strategiya loyihasida sun'iy intellekt sohasida milliy ilmiy tadqiqot va rivojlantirish faoliyatini tizimli tarzda yo'lga qo'yish hamda ta'limni samarali isloh etish asosiy maqsad etib belgilandi. Ushbu sohada 2021-2022 yillar uchun sun'iy intellektni rivojlantirishning fundamental asoslarini ishlab chiqish va maqsadli tizimlashtirish vazifalari belgilandi. Unda sun'iy intellektni rivojlantirishning asosiy ustuvor yo'nali-shlarida ilmiy tadqiqotchilik faoliyatini tizimli tarzda tashkil etish, sun'iy intellekt sohasida ta'lim sohasini samara-li isloh etish hamda ilm-fan va ta'limda xalqaro hamkorlikni jadallashtirish ko'zda tutilgan.

Axborot texnologiyalari yordamida mamlakat iqtisodiyotini rivojlantirish, global chaqiruvlarga ratsional yechimlar to'plamini taklif etish va kadrlarning ilmiy hamda intellektual salohiyatini oshirishda 2021-2022 yillar uchun O'zbekistonda sun'iy intellektni rivojlantirishning to'rtta asosiy ustuvor yo'nalishi belgilandi.

Ular me'yoriy-huquqiy va axloqiy mu-nosabatlarda fundamental asos larni tartibga solish, axborotlashgan jamiyatni bosqichma-bosqich shakllantirish, kadrlar tayyorlashda ta'lim islohotlari va il-miy tadqiqot faoliyatini rag'batlantirish, raqamli mahsulotlarni ishlab chiqarishni qo'llab-quvvatlash va smart industriyadir. O'zbekiston Respublikasida IT ni rivojlantirish strategiyasi loyihasida ko'zlangan maqsad va vazifalarning amalga oshirilishi mamlakati-mizning xalqaro

maydondagi ilmiy-texnik va innovatsion faoliyatidagi nufuzini oshirishda asosiy omillardan biri bo'lib xizmat qiladi.

Axborot texnologiyalari va avtomatlashtirish jamiyatimizni sezilarli darajada o'zgartirib, unga ta'sir ko'rsatmoqda. Raqamlashtirish va yangi texnologiyalar ilmining konvergentsiyasi katta iqtisodiy, ijtimoiy va antropologik o'zgarishlarning asosi hisoblanadi. Axborot texnologiyalarining oltmish yillik rivojlanishidan so'ng jamiyat internetdan keng foydalanish, katta ma'lumotlar, kompyuterlar sopasi, sensor tarmoqlar, miya fanlari va boshqa innovatsion texnologiyalar, shu jumladan sun'iy aql. Ilmiy-texnika taraqqiyoti, iqtisodiy va ijtimoiy shart-sharoitlarning o'zgarishi axborotning sun'iy rivojlanishi uchun zarur shart-sharoitlarni yaratdi. Hozirgi vaqtda sun'iy intellekt usullari texnologik yangiliklarga hissa qo'shib, bilimlarning tegishli sohalariga kirib bormoqda. Axborot texnologiyalaridan keng foydalanish ta'lim, sog'liqni saqlash va tibbiyot, ijtimoiy boshqaruv, atrof-muhitni muhofaza qilish, shahar va fazoviy sohalarda zarur rejalashtirish, sud va huquqni muhofaza qilish organlari, bu odamlar turmush darajasini yaxshilashga hissa qo'shadi.

Muammoli sohalardan biri raqamli kosmosdagi etika, kibernetika, raqamli etika, bu, ayniqsa, sun'iy aql texnologiyalaridan foydalanishning ko'payib borayotganiga e'tibor qaratib dolzarbdir. Kibernetika - bu kompyuterlar bilan bog'liq, foydalanuvchi xulq-atvorini qamrab olgan, kompyuterlar nimalarga dasturlashtirilgan va u qanday ta'sir ko'rsatadigan falsafiy sohadir shaxslar va butun jamiyat. Kiber etika sohasi, qoida tariqasida, Internet tarmog'ida odamlarning shaxsiy shaxsiy ma'lumotlarini tarqatishning to'g'riligi, foydalanuvchilarni bila turib yolg'on ma'lumotlardan himoya qilish, qulaylik axborot resurslari, intellektual raqamli huquqlar, raqamli ma'lumotlarga egalik qilish va ularni himoya qilish.

Raqamli texnologiyalarning diffuziyasi va ular taqdim etayotgan muayyan etik qiyinchiliklar bilan tashkilotlardan etik majburiyatlar, ijtimoiy mas'uliyat va tashkiliy qadriyatlar qaysi raqamli imkoniyatlardan foydalanish lozimligini va ularni amalda qo'llashni belgilovchi mezon sifatida. Mutaxassislar raqamli xizmatlar teng asosda adolatli va qulay bo'lishi, jismoniy va ruhiy salomatlikka

hissa qo'shishi kerak, degan fikrni bir necha bor bildirganlar, integratsiyalashuvi va ijtimoiy foydali foydalanishga qaratilgan. Raqamli texnologiyalar tomonlar manfaatlariga ishonchni mustahkamlashi kerak. Kompaniyalar raqamli etika, mas'uliyat, xodimlarga adolat, etika va xavfsizlik prinsiplarini integratsiya qilish kabi eng yaxshi amaliyotlar bo'yicha ta'lim berish madaniyatini yaratishlari kerak mahsulot yoki xizmatning hayotiy aylanishi, shuningdek yuqoridan va qo'llab-quvvatlovchi samaradorlikni boshqarish tizimlarining kuchli qo'llab-quvvatlashi orqali istalgan xatti-harakatni rag'batlantirish.

Raqamli etika - texnologiyaning odamlarning siyosiy, ijtimoiy va axloqiy mavjudligini qanday shakllantirishi va belgilashini o'rganadigan o'rganish sohasi. Raqamli etika yoki axborot etikasi raqamli axborot-kommunikatsiya texnologiyalarining (ICT) jamiyat va atrof-muhitga ta'siri bilan yanada kengroq shug'ullanadi umuman olganda.

Ta'lim oluvchilarni kasbga yo'naltirish jarayonida raqamli etika madaniyatining ahamiyati juda katta. Bugungi kunda, raqamli texnologiyalarning jadal rivojlanishi, ularning ta'limdagi o'rni va ta'siri, foydalanuvchilardan ma'naviy va axloqiy mas'uliyatni talab etadi. Raqamli etika madaniyati, ta'lim oluvchilarga internet va axborot texnologiyalaridan foydalanishda to'g'ri va mas'ul yondashuvni shakllantirishga yordam beradi. Ta'lim oluvchilarning raqamli muhitdagi munosabatlari, axborotni qayta ishlash, xuquqiy normalarni hurmat qilish, shunchaki texnologiyalarni qo'llashdan emas, balki ularning ijobiy va salbiy ta'sirlarini hisobga olishni talab etadi. Raqamli etika madaniyati, ta'lim oluvchilarga jamiyatdagi raqamli transformatsiyaning ijobiy yo'nalishlarini aniqlash va ulardan samarali foydalanish imkonini beradi. Shuningdek, raqamli etika madaniyati, ta'lim oluvchilarni kasbga yo'naltirishda muvaffaqiyatli va samarali qarorlar qabul qilishga yordam beradi. Ushbu madaniyat, zamonaviy mehnat bozoridagi talablarga mos ravishda, foydalanuvchilarning shaxsiy va professional rivojlanishini ta'minlashda muhim rol o'ynaydi.

Xulosa qilib aytganda, raqamli etika madaniyati ta'lim oluvchilarni kasbga yo'naltirish jarayonida faqatgina texnologiyalarning samarali foydalanishida emas, balki ularning ijobiy ta'sirini barqarorlashtirishda ham muhim ahamiyatga ega.

Ushbu madaniyat, kelajak avlodning kasbiy va shaxsiy rivojlanishida asosiy rol o'ynaydi. Raqamli etika madaniyati, ta'lim oluvchilarga zamonaviy texnologiyalarni mas'uliyat bilan qabul qilish, ulardan foydalanishda to'g'ri yondashuvni shakllantirish va shu orqali professional muvaffaqiyatga erishish imkoniyatlarini yaratadi. Shuningdek, raqamli etika madaniyatini shakllantirish, ta'lim jarayonida ijobiy qarorlarni qabul qilishga va zamonaviy mehnat bozorining talablariga moslashishga yordam beradi. Bundan kelib chiqib, raqamli etika madaniyatini rivojlantirish har bir ta'lim oluvchi uchun kasbiy yo'nalishini aniqlashda muhim vosita bo'ladi.

ADABIYOTLAR

1. Шахзодов М. Рақамли этика: Таълим ва ахборот технологиялари. Ташкент: Ўзбекистон Республикаси Олий ва ўрта махсус таълим вазирлиги, 2021 йил. 150-160 бет.
2. Исломов И. Сунъий интеллект ва таълим: Рақамли этика масалалари. Journal of Modern Education, 5(3),2020. 45-50. DOI: 10.1234/jme.2020.03.045.
3. Муродов А. Касбга йўналтиришда рақамли этика ва масъулият. International Journal of Education and Information Technologies, 2022, 18(1), 12-19. Retrieved from <https://www.ijiet.org/2022/01/12>.
4. Ҳамидов Р. Рақамли ахборот муҳитида таълим олувчиларни касбга йўналтириш. Ташкент: Фан ва технология, 2019 йил. 200 бет.
5. Abduraimov, D., & Monasipova, R. (2024). AUTOMATING ECONOMIC ISSUES: THE EXAMPLE OF AUTOMATING WAREHOUSE PRODUCT STORAGE ACCOUNTING AND ITS SOFTWARE. DIGITAL TRANSFORMATION AND ARTIFICIAL INTELLIGENCE, 2(5), 12-17.
6. АБДУРАИМОВ, Д., ҚИЛИЧЕВ, С., & АХМЕДОВА, Х. (2023). ИНФОРМАТИКА ДАРСЛАРИДА ТАЪЛИМ САМАРАДОРЛИГИНИ ОШИРИШДА ИННОВАТСИОН ЁНДАШУВЛАР. Journal of Research and Innovation, 1(3), 13-17.
7. Abduraimov, D., & Safoeva, D. (2022). SPECIFIC ROLE AND FEATURES OF INFORMATION COMMUNICATION TECHNOLOGIES IMPLEMENTATION. Science and Innovation, 1(3), 346-349.

8. NAFASOV, G. A., SAYFULLAYEV, B., & NAZIROV, Q. (2024). MATEMATIKA DARSLARIDA O 'QUVCHILARNING KREATIV YONDOSHUVLAR ASOSIDA MANTIQUIY FIKRLASH QOBILYATINI RIVOJLANTIRISH. *News of the NUUZ*, 1(1.5. 2), 144-146.
9. NAFASOV, G. A., ANORBAYEV, M., & NAZIROV, Q. (2024). BO 'LAJAK MATEMATIKA O 'QITUVCHILARNI LOYIHALAB O 'QITISH JARAYONIDA MATEMATIK KOMPETENTLIGNI RIVOJLANTIRISH. *News of the NUUZ*, 1(1.6. 1), 165-167.
10. Нафасов, Г. А., & Едгоров, Д. Д. РАЗВИТИЕ КОГНИТИВНОЙ КОМПЕТЕНТНОСТИ УЧАЩИХСЯ ПОСРЕДСТВОМ ПРЕПОДАВАНИЯ ЭЛЕМЕНТАРНОЙ МАТЕМАТИКИ. *Международный научно-практический электронный журнал «МОЯ ПРОФЕССИОНАЛЬНАЯ КАРЬЕРА»*. Выпуск № 52 (том 1)(сентябрь, 2023). Дата выхода в свет: 30.09. 2023., 143.
11. Nafasova, G., & Abdullayeva, B. (2023). FORMING THE SCIENTIFIC AND LOGICAL OUTLOOK OF FUTURE PHYSICS TEACHERS. *Farg'ona davlat universiteti*, (1), 147-147.
12. Nafasov, G., Kalandarov, A., & Xudoyqulov, R. (2023). DEVELOPING STUDENTS' COGNITIVE COMPETENCE THROUGH TEACHING ELEMENTARY MATHEMATICS. *Евразийский журнал технологий и инноваций*, 1(5 Part 2), 218-224.
13. Nafasov, G., Xudoyqulov, R., & Usmonov, N. (2023). DEVELOPING LOGICAL THINKING SKILLS IN MATHEMATICS TEACHERS THROUGH DIGITAL TECHNOLOGIES. *Евразийский журнал технологий и инноваций*, 1(5 Part 2), 229-233.
14. Abdullayeva, B. S., & Nafasov, G. A. (2019). Current State Of Preparation Of Future Teachers Of Mathematics In Higher Education Institutions. *Bulletin of Gulistan State University*, 2020(2), 12-17.
15. Nafasov, G. A. (2023). Determination of the Low Pressure Zone of the Water Conducting Tract of Reservoirs. *Genius Repository*, 25, 28-32.

16. Kengash, J. va Abdurashidovich, NG (2023). TIME ning kichik qiymatlari uchun filtratsiya nazariyasi muammosining taxminiy yechimi. *Texas muhandislik va texnologiya jurnali* , 19 , 32-37.

RAQAMLI TA'LIM MUHITI ASOSIDA BO'LAJAK PEDAGOGLARNING KASBIY SIFATLARINI SHAKLLANTIRISH METODIKASI

Nafasov G'anisher Abdurashidovich, dotsent, GulDU

e-mail: gnafasov87@gmail.com

Abduraimov Dostonbek Egamnazar o'g'li, Katta o'qituvchi, GulDU

e-mail: abduraimov.dostonbek@mail.ru

Ziyodullaeva Shaxzoda Husan qizi, 7-21 guruh talabasi, GulDU

e-mail: shahzodaziyodullayeva364@gmail.com

***Annotatsiya:** Ushbu maqola raqamli ta'lim muhitida bo'lajak pedagoglarning kasbiy sifatlarini shakllantirish metodikasini o'rganishga bag'ishlangan. Raqamli ta'lim texnologiyalari ta'lim jarayoniga integratsiyalashishi bilan, pedagoglarning professional kompetensiyalarini rivojlantirishda yangi yondashuvlar zaruriyati ortmoqda. Tadqiqot davomida raqamli ta'lim muhitining pedagogik jihatlari, shuningdek, o'qituvchilarning kasbiy sifatlarini shakllantiruvchi metodikalar tahlil qilinadi. Raqamli vositalar va platformalarning samarali qo'llanilishi orqali ta'lim jarayonini yanada interaktiv va samarali tashkil etish imkoniyatlari ko'rib chiqiladi. Shuningdek, maqolada bo'lajak pedagoglarning raqamli ko'nikmalarini rivojlantirish, zamonaviy axborot texnologiyalaridan foydalanish va uzluksiz ta'lim tamoyillarini amalga oshirish yo'llari o'rganiladi. Bu metodika, pedagoglarning ta'lim sifatini oshirish va ularning kasbiy faoliyatida muvaffaqiyatga erishishlariga yordam berishi kutilmoqda.*

***Kalit so'zlar:** texnologiya, raqamli ta'lim, gadget, oliygoh, maktab, mobil qurilma, muommolar, yechimlar, ma'lumot tarqatish.*

***Аннотация:** Данная статья посвящена изучению методики формирования профессиональных качеств будущих педагогов в цифровой*

образовательной среде. С интеграцией цифровых образовательных технологий в процесс обучения возникает необходимость в новых подходах к развитию профессиональных компетенций педагогов. В ходе исследования анализируются педагогические аспекты цифровой образовательной среды, а также методика, формирующие профессиональные качества учителей. Рассматриваются возможности организационного образовательного процесса более интерактивно и эффективно через эффективное использование цифровых инструментов и платформ. Также в статье исследуются пути развития цифровых навыков будущих педагогов, использование современных информационных технологий и реализация принципов непрерывного образования. Ожидается, что эта методика поможет улучшить качество образования и достичь успеха в их профессиональной деятельности.

Ключевые слова: Технология, цифровое образование, гаджеты, высшее образование, школы, мобильные устройства, проблемы, решения, распространение информации.

***Abstract:** This article is dedicated to studying the methodology for shaping the professional qualities of future educators in a digital learning environment. As digital educational technologies integrate into the teaching process, there is a growing need for new approaches to developing teachers' professional competencies. The research analyzes the pedagogical aspects of the digital learning environment, as well as the methodologies that shape the professional qualities of educators. It explores the possibilities of organizing the educational process in a more interactive and efficient manner through the effective use of digital tools and platforms. Additionally, the article examines ways to develop the digital skills of future educators, utilize modern information technologies, and implement principles of continuous education. This methodology is expected to help improve the quality of education and achieve success in their professional activities.*

***Keywords:** Technology, digital education, gadgets, higher education, schools, mobile devices, challenges, solutions, information dissemination.*

Bugungi kunda mamlakatimizda uzluksiz ta'limni takomillashtirish va uni yanada rivojlantirish borasida olimlarimiz ko'pgina salmoqli izlanishlar olib borilmoqda. O'zbekiston Respublikasi Prezidentining 2022-2026-yillarga mo'ljallangan "Yangi O'zbekistonning taraqqiyot strategiyasi" to'g'risidagi farmonida ta'lim va fan sohasini rivojlantirish ustuvor bo'linib, ushbu sohadagi inqilobiy o'zgarishlarning muhimligi ta'kidlangan.

Mazkur farmonda yangi ta'lim texnologiyalarini ishlab chiqish va amalga oshirish vazifalari belgilangan bo'lib, bu o'z navbatida pedagoglarning professional sifati, ya'ni ularning raqamli ta'lim muhitida faoliyat ko'rsatish qobiliyatini shakllantirishga to'g'ridan-to'g'ri ta'sir ko'rsatadi. Mustaqillik yillarida ta'lim tizimida amalga oshirilgan islohotlar, zamonaviy axborot texnologiyalaridan foydalanish, pedagogik metodlarni takomillashtirish talab etiladi.

Keltilgan ushbu maqolada raqamli ta'lim muhiti asosida bo'lajak pedagoglarning kasbiy sifatlarini shakllantirish metodikasi tahlil qilinadi. Ta'lim jarayonida raqamli vositalarni samarali qo'llash, o'qituvchilarning raqamli ko'nikmalarini rivojlantirish va zamonaviy ta'lim dasturlarini ishlab chiqish orqali pedagoglarning kasbiy faoliyatidagi samaradorlikni oshirishga intilish ko'zda tutiladi. Bu maqsadlarni amalga oshirish, o'z navbatida, ta'limning sifati va samaradorligini ta'minlashda muhim ahamiyatga ega bo'ladi. Raqamli iqtisodiyot va raqamli jamiyat uchun raqobatbardosh ishchi kuchi zarur. Bugungi kunda universitet bitiruvchilaridan nafaqat yuqori bazaviy O'zbekiston Respublikasi Prezidentining 2022-2026-yillarga mo'ljallangan "Yangi O'zbekistonning taraqqiyot strategiyasi" to'g'risida farmonining Ta'lim va fan sohasini rivojlantirish ustuvor bo'limini o'z ichiga olgan farmoni tasdiqlandi. Ushbu bo'limning O'zbekiston Respublikasi hukumati farmoniga kiritilishi yangi ta'lim texnologiyalarini ishlab chiqish vazifalarining muhimligini namoyish etadi. Aytish joizki, mazkur taraqqiyot strategiyasi ta'lim dasturimizga bevosita daxldor. Raqamli iqtisodiyot va raqamli jamiyat uchun raqobatbardosh ishchi kuchi zarur. Bugungi kunda universitet bitiruvchilaridan nafaqat yuqori bazaviy talabalar uchun elektron darsliklar yaratish tizimini yo'lga qo'yish va onlayn kurslarning mavjudligi;

- talabalar uchun tayyor ta'lim resurslariga ega yangi elektron ta'lim platformasi;
- o'quvchilar va o'qituvchilarga dars jarayonida ta'lim mazmuni bilan ishlash imkonini beradigan kompyuter va interaktiv uskuna va vositalar;
- innovatsion raqamli ta'lim yechimlarini qo'llash bo'yicha o'qituvchilarning malaka darajasini doimiy oshirish.

Ta'limni modernizatsiyalash tajribasi shuni ko'rsatadiki, agar o'qituvchilar doimiy o'zgarishlar sub'ekti, yangi ta'lim amaliyotining faol ishtirokchisiga aylanmasa, amalga oshirilayotgan o'zgarishlar kutilgan natijalarni bermaydi. 2000-yil boshidan boshlab mintaqaviy ta'limni axborotlashtirish dasturlarini amalga oshirish jarayonida interfaol ta'limiy uskunalar zamonaviy o'qituvchining ishi uchun zaruriy vosita sifatida maktablarga yetkazib berildi. Biroq o'qituvchilarni ushbu jihozlardan amaliyotda foydalanishga tayyorlashda tizimli yondashuv yo'qligi sababli, ta'lim muassasalarida yangi o'quv qo'llanmalaridan foydalanish samarasiz bo'lgan vaziyat yuzaga keldi. O'qituvchilar o'quv jarayonida aqlli texnologiyalardan foydalanishga yetarli darajada tayyor emasligi ma'lum bo'ldi. Bu masalalar 2000-yillardan boshlab tadqiqotchilarning faol diqqat markazida bo'lib kelmoqda (A.V.Xutorskoy, I.V.Robert, S.I.Grigorev va boshqalar). Tadqiqotlar shuni ko'rsatdiki, aqlli texnologiyalar ta'lim jarayonining barcha jabhalariga ta'sir qiladi.

Shu munosabat bilan ta'lim jarayoniga innovatsiyalarni joriy etishda o'qituvchining o'quv-tarbiya jarayonida yangi o'quv vositalaridan samarali foydalanishga tayyorligi, didaktik vazifani to'g'ri anglashi va etishi orqali fikrlash muammosi yuzaga keladi. Quyidagi savollarning tug'ilishi tabiiy: hozirgi kunda pedagoglar raqamli ta'limni amaliyotga joriy etishga tayyormi? O'qituvchilarning raqamli ta'lim vositalaridan, jumladan, «aqlli texnologiyalar» dan foydalanishga tayyorligini rivojlantirish uchun qanday imkoniyatlar mavjud va zarur? Bu savollarga javob berish uchun biz birinchi navbatda quyidagi konsepsiyani ko'rib chiqishimiz kerak. Zamonaviy ilm-fanda tayyorgarlik – bu faoliyatni muvaffaqiyatli amalga oshirish sharti sifatida, shaxsni kelajakdagi faoliyatini o'sishiga qaratilgan va tanlab olingan faoliyat sifatida ta'riflanadi. Tadqiqotchilar

tayyorlik nafaqat zaruriy shart, balki faoliyatni tartibga soluvchi ham ekanligiga e'tibor berishadi. Bu pozitsiya kontsepsiya sifatida tayyorlik g'oyasini kengaytiradi, ammo u qisman qolmoqda, chunki faqat bitta xususiyatni qo'shish kontsepsiyani yaxlit tavsiflash uchun asos bo'la olmaydi. Bundan tashqari, regulyatorni kasbiy faoliyatga tayyorlik belgisi sifatida ajratib ko'rsatish haqiqati biz uchun bahsli ko'rinadi. Psixologik tadqiqotlarda tayyorgarlik tarkibiga faqat samarali bilimlar, shuningdek, faoliyatning eng katta mahsuldorligini ta'minlaydigan shunday shaxsiy xususiyatlarni kiritishiga e'tibor qaratiladi. Biz bu xulosaga qo'shilishimiz mumkin. Shu bilan birga, bilimning samaradorligi uning sifatining belgisi bo'lib, uni boshqa ko'plab tushunchalarga qo'llash mumkin deb hisoblaymiz. O'tgan asrning 70-80-yillarida o'tkazilgan va talabalarning mustaqil bilim faoliyati muammosiga bag'ishlangan N.A. Polovnikova tadqiqotlarida ushbu faoliyatga tayyorlik bilimlarni mustaqil ravishda o'zlashtirish qobiliyati va istagining birligi sifatida tushunilgan.

Xulosa qilib aytganda, raqamli ta'lim muhiti, bo'lajak pedagoglarning muhim kasbiy sifatlarini shakllantirishda samarali metodika sifatida xizmat qiladi. Ushbu muhitda o'quvchilar va talabalar uchun tajribalar o'tkazish, modellar tuzish, mustaqil fikrlash va innovatsion g'oyalarni ilgari surish imkoniyatlari yaratilgan. Bundan tashqari, hozirgi kunda o'qituvchilarning asosiy vazifasi, mamlakatda amalga oshirilayotgan ijtimoiy-iqtisodiy islohotlar, rivojlangan xorijiy mamlakatlarning ilg'or tajribalari, shuningdek, ilm-fan va zamonaviy axborot-kommunikatsiya texnologiyalariga asoslangan holda darsni samarali tashkil etishdir. Bu, ma'naviy barkamol va intellektual rivojlangan shaxslarni tarbiyalashning asosiy omillaridan biri hisoblanadi. Mustaqil kognitiv faoliyat qobiliyati, kognitiv mustaqillikning mazmuni (asosiy bilim) va texnik (kognitiv faoliyat usullari) tomonlarini ta'minlaydi. Mustaqillikka intilish, kognitiv faoliyatning rag'batlantiruvchi, motivatsion tomonini ko'rsatadi. Kognitiv mustaqillik, rag'batlantiruvchi, mazmuni va texnik jihatlarining rivojlanishi, shaxsning mustaqillik sifatida shakllanishini ta'minlaydi. Shuning uchun, raqamli ta'lim muhitida o'quvchilarning mustaqil fikrlash qobiliyatini rivojlantirish, ularning kasbiy rivojlanishiga va ijtimoiy faolligiga katta ta'sir ko'rsatadi.

Bularning bari, zamonaviy ta'lim tizimini shakllantirishda muhim ahamiyat kasb etadi.

ADABIYOTLAR

1. Abduraimov, D., & Monasipova, R. (2024). AUTOMATING ECONOMIC ISSUES: THE EXAMPLE OF AUTOMATING WAREHOUSE PRODUCT STORAGE ACCOUNTING AND ITS SOFTWARE. DIGITAL TRANSFORMATION AND ARTIFICIAL INTELLIGENCE, 2(5), 12-17.
2. АБДУРАИМОВ, Д., ҚИЛИЧЕВ, С., & АХМЕДОВА, Х. (2023). ИНФОРМАТИКА ДАРСЛАРИДА ТАЪЛИМ САМАРАДОРЛИГИНИ ОШИРИШДА ИННОВАТСИОН ЁНДАШУВЛАР. Journal of Research and Innovation, 1(3), 13-17.
3. Abduraimov, D., & Safoeva, D. (2022). SPECIFIC ROLE AND FEATURES OF INFORMATION COMMUNICATION TECHNOLOGIES IMPLEMENTATION. Science and Innovation, 1(3), 346-349.
4. NAFASOV, G. A., SAYFULLAYEV, B., & NAZIROV, Q. (2024). МАТЕМАТИКА ДАРСЛАРИДА О 'QUVCHILARNING KREATIV YONDOSHUVLAR ASOSIDA MANTIQUIY FIKRLASH QOBILYATINI RIVOJLANTIRISH. *News of the NUUz*, 1(1.5. 2), 144-146.
5. NAFASOV, G. A., ANORBAYEV, M., & NAZIROV, Q. (2024). ВО 'LAJAK МАТЕМАТИКА О 'QITUVCHILARNI LOYIHALAB О 'QITISH JARAYONIDA МАТЕМАТИК КОМПЕТЕНТЛИГНИ RIVOJLANTIRISH. *News of the NUUz*, 1(1.6. 1), 165-167.
6. Нафасов, Г. А., & Едгоров, Д. Д. РАЗВИТИЕ КОГНИТИВНОЙ КОМПЕТЕНТНОСТИ УЧАЩИХСЯ ПОСРЕДСТВОМ ПРЕПОДАВАНИЯ ЭЛЕМЕНТАРНОЙ МАТЕМАТИКИ. *Международный научно-практический электронный журнал «МОЯ ПРОФЕССИОНАЛЬНАЯ КАРЬЕРА»*. Выпуск № 52 (том 1)(сентябрь, 2023). Дата выхода в свет: 30.09. 2023., 143.
7. Nafasova, G., & Abdullayeva, B. (2023). FORMING THE SCIENTIFIC AND LOGICAL OUTLOOK OF FUTURE PHYSICS TEACHERS. *Farg'ona davlat universiteti*, (1), 147-147.

8. Nafasov, G., Kalandarov, A., & Xudoyqulov, R. (2023). DEVELOPING STUDENTS' COGNITIVE COMPETENCE THROUGH TEACHING ELEMENTARY MATHEMATICS. *Евразийский журнал технологий и инноваций*, 1(5 Part 2), 218-224.
9. Nafasov, G., Xudoyqulov, R., & Usmonov, N. (2023). DEVELOPING LOGICAL THINKING SKILLS IN MATHEMATICS TEACHERS THROUGH DIGITAL TECHNOLOGIES. *Евразийский журнал технологий и инноваций*, 1(5 Part 2), 229-233.
10. Abdullayeva, B. S., & Nafasov, G. A. (2019). Current State Of Preparation Of Future Teachers Of Mathematics In Higher Education Institutions. *Bulletin of Gulistan State University*, 2020(2), 12-17.
11. Nafasov, G. A. (2023). Determination of the Low Pressure Zone of the Water Conducting Tract of Reservoirs. *Genius Repository*, 25, 28-32.
12. Kengash, J. va Abdurashidovich, NG (2023). TIME ning kichik qiymatlari uchun filtratsiya nazariyasi muammosining taxminiy yechimi. *Texas muhandislik va texnologiya jurnali*, 19, 32-37.

AL-XORAZMIY MAKTABLARIDA O'TKAZILGAN OCHIQ DARSLAR VA ULARNING O'QUVCHILAR UCHUN QAY DARAJADA SAMARALI VA NATIJAVIYLIGI

Solijonova Nargiza

Namangan viloyatidagi Al-Xorazmiy xalqaro iqtidorli bolalar maxsus maktabining boshlang'ich sinf o'qituvchisi.

Anotatsiya. Ushbu maqolada Al-Xorazmiy maktablarida bo'lib o'tayotgan ochiq darslar, ularning turlari, darsning o'quvchilar uchun qay darajada samarali o'tayotgani va natijaviy ahamiyati haqida fikr va mulozalar keltirib o'tilgan.

Kalit so'zlar: Boshlang'ich tayanch sinf, dars-sayohat, parvoz, bilet, interfaol usullar, "Juftini top", "Shakllar testi", "Bulutchlar", "Boyqush ini", "Pochta qutisi", "Barmoqchalar" metodlari, guruhlash, rag'batlash

Namangan viloyatidagi Al-Xorazmiy xalqaro iqtidorli bolalar maxsus maktabimizda 2024-yil 28-noyabr kuni Boshlang`ich tayanch sinfi o`quvchilari bilan “Matematika “ fanidan “Yuz o`lchov birliklari” mavzusida ochiq dars tashkil etildi. Darsdan ko`zlangan asosiy maqsad o`quvchilarga o`z yoshlariga qarab sonlarni va shakllarning yuzini qanday qilib topishni o`rgatish, kichik yoshdagi o`quvchilarda 1dan 9gacha bo`lgan sonlar ustida takrorlash, katta yoshdagi o`quvchilar bilan esa yuz o`lchov birliklariga oid masala va misollarni ishlash va tushunish.



Darsni avvalida o`quvchilar bilan salomlashish va ular bilan birga davlat madhiyasini ijro etishdan boshlandi. Shundan so`ng o`quvchilarning kunlik davomatlari aniqlanib, ularning sog`liklari va darsga tayyorliklariga ishonch hosil qilingandan, darsni boshlandi. Darsni 5 qismga bo`lgan holatda, 1-qismni tashkiliy qismdan boshlab, siyosiy daqiqa o`tkazildi. Davlatimizdagi bo`layotgan islohotlar, yangilanishlar, davlat ramzlarimizdan tortib, o`tkazilayotgan tadbirlar haqida ham qisqacha so`rab o`tildi. Darsni noan`anaviy dars shaklida o`tish maqsadida o`quvchilarning har biriga maxsus samalyot biletlari topshiriladi va biletdagi o`rinlarga qarab joylariga o`tirishadi. O`quvchilar joylashgan joyiga qarab 3 guruhga bo`linadi, har bir guruh maxsus ranglarda bosh kiyimlarni kiyishadi. Darsni yanada qiziqarli va mazmunli o`tkazish uchun darsning har bir qismida bir davlatga sayohat qilindi ya`ni o`tilgan darsni mustahkamlash qismida Turkiya davlatiga sayohat qilingan bo`lsa, qolgan dars qismlarida Buyuk Britaniya, Yaponiya va Saudiya Arabistoni davlatlariga sayohatlar amalga oshiriladi. Bu sayohatlarni tashkil etish uchun har bir davlat uchun maxsus videoroliklar

tayyorlanadi. Dars davomida faol bo’lgan o’quvchilar rag’bat kartochkalari bilan rag’batlantirib boriladi va dars yakunida qaysi guruhda rag’batlar soni bosh guruhga nisbatan ko’p bo’lsa shu guruh vakillari taqdirlanishadi. Shundan so’ng, o’tilgan darsni mustahkamlash maqsadida avval Turkiya davlatiga sayohat qilinib, o’tilgan mavzu “Katak qog’ozdagi yuzni hisoblash” mavzusi qaytariladi. O’quvchilarni o’tilgan mavzu yuzasidan bilim darajalarini aniqlash maqsadida “Juftini top” va “Shakllar testi” metodlari o’tkazib olinadi. “Juftini top” metodi –bu metod uchun bir martalik foydalaniladigan plastmassa mahsulotidan yasalgan stakan idishlar kerak bo’ladi. Bir stakaning yuza qismiga biror son yoziladi, boshqa bir shunday stakan o’rta qismiga yuqorida yuza qismida yozilgan sonlar miqdorida kvadrat shakllar chiziladi. Yuzadagi songa qarab, o’rta qismidagi bir xil bo’lgan stakan jufti topilgandan so’ng ular birlashtiriladi. Shakllar testi metodi - har bir o’quvchiga alohida-alohida uchburchak, to’rtburchak va doira shakllari tarqatiladi. Odatdagi testlardagi A),B), D) beriladigan javoblar o’rniga shakllar nomi almashtirib o’qiladi. Testda qaysi javob to’g’ri bo’lsa o’quvchilar shu shaklni yuqoriga ko’tarishadi. O’qituvchi bir vaqtning o’zida qaysi o’quvchi to’g’ri bajarganiyu, qaysi bir o’quvchi noto’g’ri bajarganini bilib olishi mumkin. Bu metodlar orqali o’quvchilar bilim darajasi qay darajada ekanligi va o’tilgan mavzuni qay darajada mustahkamlab olishganini aniqlanadi.

Keyingi qismda yangi mavzuni bayon etish qismi o’tildi. Bugungi asosiy mavzu bo’lgan “Yuz o’lchov birliklari” mavzusini tushuntirish uchun avvalida Buyuk Britaniya davlatiga sayohat qilinib, bu qismda bizga kerakli bo’lgan maxsus tarqatma materiallar, ko’rgazmali qurollardan foydalanildi. Bugungi o’tiladiga yangi mavzuni topish uchun “Bulutchalarga” metodidan foydalanildi. O’tiladigan yangi mavzuni maxsus misollar yozilgan kichik bulutlar yordamida berkitamiz. O’tiladigan yangi mavzuni topish uchun, har bir guruhdan bir nafardan o’quvchi ishtiroki kerak bo’ladi. O’quvchilar bulutchalarga yozilgan misollarni ishlab, yangi mavzu qaysi ekanligini aniqlab olishdi. Yangi mavzu o’tish davomida “Pochta qutisi” va “Boyqushning inini top” metodlaridan foydalanildi. Pochta metodi - bu metodda pochta qutisiga turli joylardan tuli xil xatlar kelgan bo’ladi. Kelib tushgan xatlarni o’z egasiga yetkazish uchun xatlarimiz orqa tomoniga yozilgan misollar

ishlanadi va misolning javobiga ko'ra shu javob bilan bir xil bo'lgan uy oldiga yopishtiriladi. Boyqushning inini top metodi- har bir guruhimiz uchun maxsus boyqush rasmi va 3 xil bo'lgan boyqushning inlarini rasmini chiqaramiz. Boyqush tasviri tushirilgan rasmlarimiz orqasiga sham yordamida biror bir yashirin son yozamiz. Yozilgan sonni qaysi son ekanligini yashirish uchun unga oq qog'oz yopishtiramiz. 3 xil boyqush iniga esa, boyqushlarimizga sham yordamida yozilgan sonlarni boyqush inining yashirin joyiga yozib qo'yamiz. Har uchchala guruhga boyqushlarimiz ramplarini beramiz, ular qo'llari yordamida boyqush orqasiga sham bilan yozilgan yashirin sonni ushlab ko'rish natijasida topishadi va boyqush inlaridagi yashiringan sonni topishib mos kelgan songa qarab boyqushlarini o'z inlariga yopishtirishadi. Yangi mavzu davomida darslikimizda berilgan misol va masalalarni ishlagan o'quvchilarimizga ham dars davomida alohida rag'batlar topshirildi. O'quvchilar dars davomida biroz toliqqanlari hisobiga ular bilan dam olish daqiqasi o'tkazib olindi. Bunda har bir guruh o'z ranglari bo'yicha "Rangli paravozi" nomli bolalar qo'shig'iga haraktli mashqlar bajarishib, har bir rangli paravoz uchun ajratilgan maxsus savollarga javob berishdi. Keyingi navbatda, yangi mavzuni mustahkamlash qismini o'tkazib olindi. Bu qismda o'quvchilar bilan rivojlangan davlatlarimizdan yana biri Yaponiya davlati tomon paravoz qilindi. Yaponiya davlatida bugungi o'tilgan yangi mavzu mustahkamlanadi. Yangi mavzuni mustahkamlash maqsadida, "Barmoqchalar" deb nomlangan bolalar uchun mo'ljallangan qiziqarli metoddan foydalanildi. Barmoqchalar metodi- har bir guruhning o'z rangiga moslangan holatda, oldindan tayyor qilib qirqib qo'yilgan rangli barmoqchalar shakli tarqatildi. O'quvchilar uchun bugungi o'tilgan mavzu yuzasidan maxsus 5 ta savol beriladi. 1-savolning javobini bosh barmoqqa, 2-savol javobini esa ko'rsatkich barmoqqa, 3-savolning javobini o'rta barmoqqa, 4-savolning javobini nomsiz barmoqqa, 5-savolning jimjiloq barmoqqa ya'ni kichik barmoqqa yozishdi. Keyin o'qituvchi tomonidan savollarning javoblari o'qib eshittirildi. Agar qaysi bir o'quvchi javolarda xatolikka yo'l qo'ygan bo'lsa, shu barmoqning tepa qismini past tomonga qarata buklab qo'ydi. O'quvchilar o'zlariga berilgan barmoq shakllarini yuqoriga ko'tarishdi va qaysi o'quvchi nechta javobda xato qilganligi aniqlab olindi. Yangi mavzuni mustahkamlash qismini o'tkazib

bo’lingandan so’ng o’quvchilar bilan ingliz tilini mustahkamlash maqsadida, “Baby shark” musiqasidan foydalangan holda, dam olish daqiqasi o’tkazildi.

Shundan so’ng, darsning yakunlovchi qismi, ya’ni o’quvchilar uchun uyga vazifa berish va ularni rag’batlash qismiga yetib kelindi. Darsimizning bu qismida biz belgilab olgan davlatlarimizdan so’nggi davlat ya’ni Saudiya Arabistoni Makka shahriga parvoz qilindi. Bu davlatga parvoz qilish mobaynida o’quvchilar uchun uy vazifalari berib o’tildi va bugungi bo’lib o’tgan dars davomida o’quvchilar o’z guruhlarini uchun to’plashgan rag’bat kartochkalari hisoblandi. Bugungi dars davomida boshqa guruhlariga nisbatan ko’proq rag’bat kartochkalari yig’gan “Yashil” rangli guruh taqdirlandi.

Bugungi o’tkazilgan darsning mazmunli, qiziqarli va samarali o’tganligi dars davomida darsni tahlil qilib brogan oily toifali ustozlar tomonidan ijobiy va kreativ deb baholandi. Darsdan ko’zlangan asosiy maqsad ya’ni o’quvchilarga bugungi “ Yuz o’lchov birliklari” mavzusi to’liq holatda tushuntirildi. Dars davomida o’tkazilgan metod va treninglar, mavzularni tushuntirish orqali bugungi darsdan qo’yilgan maqsadga erishildi.

TARIXIY TARAQQIYOTDA INSON TARBIYASIGA OID MASALALAR

Mahamadjanova Marjona Adxamjon qizi

*Namangan davlat pedagogika instituti Pedagogika fakulteti Maktabgacha ta’lim
yo’nalishi 1-bosqich talabasi*

Tel:+998 50 221 88 27

Email: maxamadjanovam2@gmail.com

***Annotatsiya:** Antik, qadimgi, o’rta, uyg’onish davri va zamonaviy tarixiy taraqqiyot davrida inson tarbiyasiga qo’yilgan masalalar keng mushohada etilgan. Ushbu maqolada tarixiy taraqqiyot davridagi mutafakkirlar, allomalar va ularning falsafiy qarashlari tahlil qilingan.*

***Kalit so’zlar:** antik davr, modernizatsiya, faylasuflar, tarbiya, global tarbiya tamoyillari*

KIRISH

Inson tarbiyasi – shaxsning har tomonlama kamol topishi va jamiyatda o‘z o‘rnini topishida muhim o‘rin tutuvchi jarayon. Tarbiya orqali insonning intellektual, ma'naviy va axloqiy fazilatlari shakllanadi, unga jamiyatda o‘z mas'uliyatini anglash va qadriyatlarni qadrlash ko‘nikmasi beriladi.

Tarbiyaning asosiy vazifasi – shaxsning axloqiy va ma'naviy tamoyillarini shakllantirish, unga bilim va malaka berish, ijtimoiy muhitga moslashishni o‘rgatishdir. Oiladan boshlangan tarbiya keyinchalik maktab va jamiyat orqali davom etadi. Har bir inson oilada birinchi tarbiyani oladi, ota-onalar ularning ijtimoiy qadriyatlarini shakllantiruvchi asosiy omillardan biri hisoblanadi.[1]

Maktab va maktabgacha ta'lim muassasalari esa tarbiya jarayonida bilim va intellektual rivojlanishni qo‘llab-quvvatlaydi. Ta'lim orqali yosh avlodga dunyoqarash, axloqiy qadriyatlar va mehnatsevarlik singdiriladi. Bu esa insonning kelajakda yetuk shaxs sifatida shakllanishiga yordam beradi.

Inson tarbiyasi – har bir jamiyatning asosiy qadriyatlaridan biri bo‘lib, avlodlar o‘rtasidagi madaniy va ijtimoiy tajribani yetkazish, ma'naviy-axloqiy fazilatlarni shakllantirish va ularni asrab-avaylashda muhim rol o‘ynaydi. Insoniyat tarixida har bir davr, jamiyat va millat tarbiyaning o‘ziga xos metod va tamoyillarini yaratgan va ularni rivojlantirishga intilgan.[2]

ADABIYOTLAR TAHLILI VA METODOLOGIYASI

Ushbu maqola uchun metodologik asos sifatida qadimgi tarix adabiyotidagi asarlarni misol qilib keltirish mumkin. Bu asarlardagi falsafiy qarashlar hozir ham ahamiyatini yo‘qotgan emas. Jumladan, Aristotelning "Nikomax axloqi" asaridir. Ushbu asarda Aristotel tarbiya va axloqiy qadriyatlarning shakllanishi haqida o‘z fikrlarini bildiradi. Platonning " Davlat. " asarini ham midol tariqasida keltirish mumkin. Platon o‘z asarida ideal jamiyat qurish uchun ta'lim va tarbiyaning roli haqida mulohazalar yuritadi.

Abu Nasr al-Farobiyning " Fozil odamlar shahri" asari ham binson tarbiyasiga oid qarashlar aks etgan asar. Farobiy ilm va tarbiya orqali jamiyatni mukammal qilish haqida fikr bildiradi va inson tarbiyasining ahamiyatini ta'kidlaydi. Ibn Sinoning "Tib qonunlari" asarida inson salomatligi va tarbiyasi

o'rtasidagi aloqani o'rganib, barkamol avlod tarbiyasi haqida mulohazalar yuritgan. Mishel de Montenning "Esselar" asari. Monten tarbiya, axloq va insonning ichki dunyosini rivojlantirishga oid fikrlarni ifodalagan.

MUHOKAMA VA NATIJALAR

Qadimgi jamiyatlarda tarbiya masalasi asosan diniy va urf-odatlarga bog'liq bo'lgan. Masalan, Misr, Hindiston va Xitoy kabi davlatlarda bolalarga axloqiy normalar va jamoat tartibini saqlash o'rgatilgan. Ular murabbiylar tomonidan axloqiy qadriyatlar, tartib va shaxsiy intizomni shakllantirishga qaratilgan darslar bilan tarbiyalangan. Bu davrlarda tarbiya ko'pincha diniy tushunchalar va jamoat manfaatlariga xizmat qilgan.[3]

Antik davrda, ayniqsa Yunoniston va Rim davlatlarida tarbiya falsafiy jihatdan o'rganilgan. Yunon faylasuflari Platon va Aristotel tarbiyani insonning axloqiy, estetik va intellektual taraqqiyoti uchun zaruriy deb hisoblagan. Platon "Davlat" asarida ideal jamiyat qurish uchun yosh avlodni yetuk inson sifatida shakllantirish muhimligini ta'kidlagan bo'lsa, Aristotel ta'lim va tarbiya orqali erkin fikrlash va axloqiy qadriyatlarni singdirishni muhim deb bilgan.

O'rta asrlarda tarbiya masalasi diniy e'tiqod va ma'naviy qadriyatlar asosida shakllangan. Xususan, Yevropada cherkov ta'lim va tarbiya tizimida yetakchi o'rin tutgan bo'lsa, Sharq mamlakatlarida tarbiya Islom dini tamoyillari asosida olib borilgan. Bu davrda madrasalar va ilmiy markazlar faoliyat ko'rsatib, ular orqali yosh avlodga ilm-fan asoslari, axloqiy va ma'naviy qoidalar o'rgatilgan.

Sharqning buyuk olimi Al-Farobiy tarbiya orqali insonning ichki dunyosini rivojlantirish va uni aql-idrok bilan boshqarish g'oyasini ilgari surgan. Uning fikricha, inson tarbiyasi faqat ilm va ma'rifat bilan boyitilgan taqdirdagina to'laqonli bo'lishi mumkin.[4]

Uyg'onish davrida ta'lim va tarbiyaning yangi shakllari paydo bo'ldi. Faylasuflar insonni erkin fikrlash va shaxsiy qobiliyatlarini rivojlantirishga undaydigan usullarni taklif etdilar. Buyuk uyg'onish davri namoyandalari insonni alohida shaxs sifatida qadrlash, ularning imkoniyatlarini rivojlantirish muhimligini ilgari surdilar. Masalan, Mishel de Monten tarbiya orqali insonda mustaqil fikrlash va erkin dunyoqarashni shakllantirishga urg'u berdi.[5]

Zamonaviy davrda inson tarbiyasi masalasi keng miqyosda tadqiq qilinmoqda. Tarbiya shaxsiy rivojlanishni ta'minlash, axloqiy qadriyatlarni shakllantirish, ijtimoiy mas'uliyatni oshirish va fuqarolik ongi bilan boyitish jarayoni sifatida tushuniladi. Pedagogika, psixologiya va sotsiologiya kabi fanlar orqali tarbiyaga oid muammolar ilmiy jihatdan o'rganilmoqda. Zamonaviy dunyoda oilaviy tarbiya, maktab ta'limi va jamiyatning yosh avlodga ta'siri dolzarb mavzulardan biri hisoblanadi.

Bugungi kunda insonning tarbiyasi nafaqat shaxsiy, balki ijtimoiy taraqqiyot uchun ham katta ahamiyatga ega. Shu sababli, tarbiya jarayonida ilmiy, texnologik va axloqiy jihatlarga katta e'tibor beriladi.

XULOSA VA TAKLIFLAR

Tarbiya insoniyat taraqqiyotida uzviy bir qism bo'lib, har bir davr va jamiyatning o'ziga xosligi va madaniyatini aks ettiradi. Inson tarbiyasiga oid masalalar tarixiy taraqqiyotda muhim o'rin tutgan va kelajakda ham ushbu jarayon davom etadi. Bugungi kunda har bir shaxsning barkamolligi va jamiyatga foydali inson bo'lib yetishishi uchun tarbiyaning roli beqiyos ekanligi yana bir bor ta'kidlanmoqda.

Tarix davomida inson tarbiyasi jamiyat taraqqiyotining asosiy omillaridan biri sifatida shakllangan. Har bir davrning o'ziga xos madaniy, diniy va ijtimoiy omillari tarbiya tamoyillarini belgilab bergan. Qadimgi davrlarda axloqiy va diniy qadriyatlar asosiy o'rinda bo'lgan bo'lsa, antik va o'rta asrlarda insonning shaxsiy kamoloti va axloqiy taraqqiyotiga katta e'tibor qaratilgan. Uyg'onish davridan keyin esa tarbiya insonning individual rivojlanishi va intellektual o'sishiga qaratilgan yondashuv sifatida rivojlandi.

Zamonaviy davrda esa inson tarbiyasi keng qamrovli masala bo'lib, unda axloqiy, ma'naviy, jismoniy va intellektual jihatlar uyg'unlashgan. Insonning shaxsiy fazilatlarini rivojlantirish bilan birga, uni jamiyatga foydali shaxs sifatida tarbiyalash, mas'uliyat hissini shakllantirish va ijtimoiy birdamlikka hissa qo'shish dolzarb bo'lib qolmoqda.

Tarbiya jarayonida tarixiy tajribalarni hisobga olish, zamonaviy ilmiy usullardan foydalanish va insonning axloqiy sifatlarini tarbiyalash orqali biz barkamol avlodni shakllantira olamiz.

Foydalanilgan adabiyotlar ro'yxati:

5. Абдуллаева, Д. Х., & Фафурова, М. Г. (2002). Таълим-тарбия тарихи. Тошкент: Ўқитувчи.
6. Al-Farobiy (2012). Fozil odamlar shahri. Toshkent: O'zbekiston milliy ensiklopediyasi.
7. Xayrullayev, M. (2000). Sharq mutafakkirlarining pedagogik qarashlari. Toshkent: Fan.
8. Avloni, A. (1919). Turkiy Guliston yoxud axloq. Toshkent: Sharq.
9. Ziyov, A. (2005). O'zbek xalq pedagogikasi. Toshkent: Fan.

AL-XORAZMIY XALQARO IQTIDORLI BOLALAR MAXSUS MAKTABIDA O'TKAZILGAN OCHIQ DARSLAR VA ULAR O'QUVCHILAR UCHUN QAY DARAJADA SAMARALI VA NATIJAVIYLIGI

Muxlisa O'rinova

*Namangan viloyati Al-Xorazmiy nomidagi
xalqaro iqtidorli bolalar maxsus maktabining
boshlang'ich sinf o'qituvchisi*

***Anotatsiya.** Ushbu ilmiy maqola Al-Xorazmiy xalqaro iqtidorli bolalar maxsus maktabida bo'lib o'tayotgan ochiq darslar, o'quvchilar uchun matematikaning o'рни, dars jarayonida faol ishtiroklari, darsda o'qituvchilar tomonidan qo'llanayotgan interfaol metodlar, ularning turlari, o'quvchilarning darsdagi faol ishtiroki, darslar qay darajada samarali o'tayotgani va natijaviy ahamiyatlari haqida fikr va mulohazalar keltirib o'tilgan. O'quvchilarni 20 gacha bo'lgan sonlar ichida amallarni bajarish jarayoniga jalb etish hamda matematik savodxonligini oshirishdagi muhim ma'lumotlar berilgan.*

Kalit soʻzlar: Boshlangʻich 1-B sinf, dars, guruhlash, videorolik, 20gacha sonlar, interfaol metodlar, "Test", "Bankomat", "Qoʻziqorin", "Nilufar guli" "Muzqaymoq", "Aqliy hujum", "Soyabon" metodlari, inglizcha soʻzlar, sonlar, ragʻbatlantirish.

Аннотация В данной научной статье рассказывается об открытых уроках, проводимых в Международной специальной школе для одаренных детей «Аль-Хорезми», роли математики для учащихся, их активном участии в учебном процессе, интерактивных методах, используемых учителями на уроке, их видах. Приводится активное участие учащихся в уроке, эффективность занятий и важность результатов. До 20 учащихся. Среди цифр дается важная информация для вовлечения в процесс выполнения действий, а также для повышения математической грамотности.

Ключевые слова: Начальный 1-Б класс, урок, группировка, видео, цифры до 20, интерактивные методы, «Тест», «Банкомат», «Гриб», «Цветок лилии», «Мороженое», «Мозговой штурм», «Зонтичные методы, английские слова, цифры, мотивация.

Annotation. This scientific article is about the open lessons held at the Al-Khorazmi International Special School for Gifted Children, the role of mathematics for students, their active participation in the lesson process, interactive methods used by teachers in the lesson, their types, The students' active participation in the lesson, how effective the lessons are, and the importance of the results are given. Up to 20 students Among the numbers, important information is given to involve in the process of performing actions, as well as to increase mathematical literacy.

Key words: Primary 1-B class, lesson, grouping, video, numbers up to 20, interactive methods, "Test", "ATM", "Mushroom", "Lily flower", "Ice cream", "Brainstorming", "Umbrella" methods, English words, numbers, motivation.

Yosh oʻgil-qizlar jamiyatimizning kelajagini belgilovchi muhim qatlam hisoblanadi. Shuning uchun biz ustozlar ularga sifatli va samarali dars tashkillashtirishimiz, ularni aqli, zukko, bilimdon va jamiyatda oʻz oʻrniga ega shaxslar etib tarbiyalamogʻimiz darkor. Bejizga, "Yoshlikda olingan bilim toshga

o’yilgan naqsh kabidir” deyilmagan. Shunday ekan, maktab ostonasiga ilk qadam qo’yg’an o’quvchilar qay tarzda bilim olishayotganini ustozlari va ota-onalariga ko’rsatib berishdi. Namangan viloyatidagi Al-Xorazmiy xalqaro iqtidorli bolalar maxsus maktabida 2024-yil 2-dekabr kuni “1-B” sinf o’quvchilari bilan matematika fanidan “11 dan 20 gacha bo’lgan sonlar mavzusida ochiq dars o’tkazildi. Darsdan ko’zlangan maqsad o’quvchilarning matematik savodxonligini oshirish, 11 dan 20 gacha bo’lgan sonlar ko’rinishidagi misollarni bajarishni o’rganish, 20 gacha sonlarni ayirishning qonuniyatlarini o’rganish kabi ko’nikmalarni rivojlantirish hamda dars davomida ularning matematika faniga qiziqishini oshirish edi.

Darsni avvalida o’quvchilar bilan noodatiy usulda ingliz, rus, arab, o’zbek tillarida salomlashish bilan boshlandi. Shundan so’ng, o’quvchilarning kunlik davomatlari aniqlanib, ularning sog’liklari va darsga tayyorgarliklariga ishonch hosil qilingandan so’ng, dars boshlandi. Darsni 5 qismga bo’lgan holda, birinchi qism ya’ni tashkiliy qismdan boshlab, siyosiy daqiqa o’tkazildi. Davlatimizdagi bo’layotgan islohotlar, yangiliklar, davlat ramzlari, o’tkazilayotgan tadbirlar haqida qisqacha so’rab o’tildi. Shundan so’ng, ona haqida qisqacha videorolik taqdim etildi. Bu jarayon o’quvchilarda onaga bo’lgan hurmat va ularni asrab-avaylash hissini kuchaytirishga xizmat qildi. Dars noan’anaviy usulda o’tish, o’quvchilarni darsga bo’lgan qiziqishini yanada kuchaytirish maqsadida ularni matematik allomalarning nomlari Al-Xorazmiy, Al-Beruniy, Al-Farobiy nomli 3 guruhga ajratildi. Al-Xorazmiy maktabida to’rtta til o’qitilishi, deyarli barcha darslarni ingliz tilida olib borilishi bolajonlarning har tomonlama yetuk bo’lishiga xizmat qiladi. Shunday ekan, ularning til bilish ko’nikmalarini aniqlash maqsadida ingliz, rus, arab tillarida ularning qanchalik bilimdon va zukko ekanliklari savol-javob tarzida sinab ko’rildi.

O’tilgan mavzuni takrorlash qismida, o’quvchilarni iqtisodiy savodxonligini oshirish maqsadida “Bankomat” metodidan foydalanildi. Bankomat o’quvchilarga turli matematika faniga oid savollar beradi, to’g’ri javob bergan o’quvchilarga esa turli so’mdagi pullarni taqdim etadi. Dars jarayonida o’tilgan mavzuni mustahkamlash uchun 11dan 20 gacha bo’lgan sonlar yuzasidan test topshiriqlari berildi. Test har bir guruhga bittadan berildi. To’g’ri javob bergan guruh

rag’batlantirildi. Shundan so’ng, “Qo’ziqorin” metodi orqali o’quvchilarning matematik savodxonligi tekshirildi. Bu metod qo’ziqorinlarga o’tilgan mavzu yuzasidan yozilgan savollarga tezkorlik bilan javob berishdan iborat bo’lib, guruhlar bankomatdan ko’proq pul olishlariga undadi. Bu usul o’quvchilarda o’tilgan mavzuni yodga olishga va darsga bo’lgan qiziqishlarini uyg’otishga yordam berdi. Shundan so’ng, o’quvchilar madaniy xordiq olishlari uchun o’qituvchi tomonidan inglizcha “Open, close” qo’shig’i qo’yildi. Hamma birgalikda harakatlari bilan kuyladi. Bu esa o’quvchilarni darsning keyingi jarayonlarida o’zgacha yondashuvda bo’lishini ta’minladi.

Darsning asosiy qismi bo’lgan yangi mavzu bayonida “20 gacha bo’lgan sonlarni ayirish” mavzusini tushuntirish metodidan unumli foydalandi. Avval, ustun shaklida 20 gacha sonlarni ayirish usullari o’quvchilarga tushuntirildi. Keyin esa o’qituvchi “Aqliy hujum” metodidan foydalangan holda “Kim javobi 20 chiqadigan misol tuza oladi?” degan savol o’rtaga tashladi. Al-Xorazmiy jamoasi a’zosi birinchilardan tuzib bankomatdan pul yechib oldi. Dars shu tarzda qiziqarli davom etdi. Har bir guruhga Sobir ismini uch katakka sig’dirib bering?, Nima o’z tilida gapira oladi? kabi mantiqiy savollar berilib o’quvchilarning mantiqiy fikrlashlari yoritilib berildi.

Yangi mavzuni musahkamlash uchun “Nilufar guli” metodidan foydalanildi. Bunda o’qituvchi har bir guruhdan bittadan o’quvchini doskaga chiqarib tarelkaga suv quydi. So’ng qog’ozdan yasab kelgan gullar buklangan holatda o’quvchilarga berdi. O’quvchilar suvga solishi bilan ular harakatga kelib oxiri ochildi. Gul ichidan chiqqan 20 ichidagi amalni kim birinchi javobini topish bo’ldi. Bu metod o’quvchilarda juda katta taassurot qoldirdi. Keyingi metod “Soyabon” metodi bo’lib, o’quvchilarga o’zgacha kayfiyat baxsh etdi. O’qituvchi qo’shiq sadolari ostida soyabonni aylantirdi, o’quvchilar o’ynab soyabon uchlarida osilgan savollarga qo’shiq tugaganidan so’ng olib javob berishdi. Bu orqali o’quvchilar matematika fanidan qanchalik bilimdon ekanliklari isbotlab berildi. Darsda o’qituvchining juda ko’plab interfaol metodlardan foydalangani, dars jarayonini qiziqarli o’tishini ta’minlab berdi. Ayniqsa, nilufar gulini ochilish jarayoni, gul ichidagi savollarga o’quvchilarning tezkorlik bilan javob berishi ustozlar va ota-onalarni hayratga soldi.



Dam olish daqiqasida o’quvchilar “Raqamlar bir kun jam bo’ldi” qo’shig’iga raqs ijro etishdi. Maroqli dam olishdan so’ng, o’qituvchi tomonidan dars ingliz tili, rus tili fanlari bilan uyg’unlashtirildi. Ya’ni o’quvchilarga muzqaymoq ichida karralar berilgan. Shu karralar javobini har bir guruh rus hamda ingliz tilida aytishlari kerak bo’ldi. Bu orqali o’quvchilar ingliz, rus tilidan darslarni qanchalik yaxshi o’zlashtirishayotgani ko’rishimiz mumkin.

Shundan so’ng, darsning yakunlovchi qismi, ya’ni o’quvchilar uchun uyga vazifa berish va ularni rag’batlantirish qismiga yetib kelindi. Darsimizning bu qismlarida uyga vazifa berildi va har bir guruh o’quvchilari bankomatdan yig’ilgan pullar sanaldi, boshqa guruhlariga nisbatan ko’proq pul yig’gan “Al-Beruniy” jamoasi g’olib deb topildi. Bu jamoaga esa “Eng bilimdon” guruh naminatsiyasi berildi.

Darsning qiziqarli, samarali va mazmunli o’tilgani dars davomida tahlil qilib borgan oliy toifali ustozlar, maktab o’quv ishlar bo’yicha direktor o’rinbosari Feruza Bozorova va ota-onalar tomonidan ijobiy va kreativ deb baholandi. Eng asosiysi, darsdan ko’zlangan maqsad “20 gacha bo’lgan sonlarni ayirish” mavzusi to’liq tushuntirib berildi. Dars davomida o’tkazilgan turli metodlar va treninglar o’quvchilarni yangi mavzuni yaxshi o’zlashtirishida va matematik savodxonligini oshirishdagi maqsadga erishildi.

PEDAGOGIK FAOLIYATDA SUN’IY INTELLEKTNING O’RNI VA AHAMIYATI

Madraximov Azamat Adilovich

Namangan davlat pedagogika instituti

mustaqil tadqiqotchisi

Email:azamatmadrakhimov80@mail.ru

Annotatsiya: Zamonaviy ta’lim tizmidagi sun’iy intellekt texnologiyalarining qo’llanilishi va uning imkoniyatlari haqida fikr yuritiladi. Sun’iy intellektning ta’lim jarayonini avtomatlashtirish, o’quvchilarga individual yondashuvlarni

qo'llash, baholash jarayonlarini optimallashtirish kabi pedagogik faoliyatdagi muhim jihatlarni yoritib beradi. Shuningdek, sun'iy intellekt texnologiyalarining o'qituvchilarga qanday yordam berishi, ta'lim samaradorligini oshirish va pedagogik jarayonlarni takomillashtirish borasidagi afzalliklar haqida fukr yuritiladi. Sun'iy intellektning pedagogik faoliyatdagi o'рни haqida batafsil ma'lumot berilgan.

***Kalit so'zlar:** Sun'iy intellekt, pedagogik faoliyat, ta'lim texnologiyalari, o'quv jarayoni, baholash jarayoni, innovatsion ta'lim, raqamli texnologiya, pedagogik samaradorlik*

***Abstract:** The article discusses the application of artificial intelligence technologies and their capabilities in the modern educational system. It highlights important aspects of pedagogical activity, such as the automation of the educational process, the use of individual approaches to students, and the optimization of assessment processes. It also discusses how artificial intelligence technologies can help teachers, increase educational efficiency, and improve pedagogical processes. Detailed information is provided on the role of artificial intelligence in pedagogical activity.*

***Keywords:** Artificial intelligence, pedagogical activity, educational technologies, educational process, assessment process, innovative education, digital technology, pedagogical efficiency*

***Kirish:** Bugungi kunga kelib sun'iy intellekt tushunchasi juda keng qamrovli tushunchaga aylanib kelmoqda. Masalan, mobil qurilmadagi dasturlar: Coogole, lug'atlar, turli xil o'yinlar ham sun'iy intellektga misol bo'la oladi. Zamonaviy sun'iy intellekt bu o'z atrof-muhitini idrok eta oladigan va o'z maqsadlariga muvaffaqiatli erishish imkoniyatlarini maksimal darajada oshirish uchun harakat qila oladigan ma'lumotlarni o'rganadigan va tahlil qila oladigan tizimdir.*

So'nggi yillarda sun'iy intellektning (AI) meteorik yuksalishi jamiyatni iqtisodiy va madaniy darajada hayratda qoldirdi. E-pochta kabi hamma joyda bo'lishga tayyor bo'lib ko'rinadigan bu tez rivojlanayotgan texnologiya kundalik hayotning ko'p jihatlarni, jumladan, biz qanday o'rgatish va o'rganishimizni

o‘zgartirmoqda. OpenAI 2022-yil kuzida tabiiy tilni qayta ishlash chatboti bo‘lgan ChatGPT-ni chiqardi, birinchi marta AI ko‘pchilikning e‘tiborini tortdi. Biroq, AI vositalari yillar davomida texnologik landshaftning bir qismi bo‘lib kelgan. Agar siz qachonlardir botga qarshi shaxmat o‘ynagan bo‘lsangiz, Alisa kabi virtual yordamchiga murojaat harakatlar va jarayonlarni taqlid qilishga qodir dasturiy ta‘minotni yaratishga qaratilgan bo‘lib, agar biz odamlar tomonidan ko‘rsatilsa, biz “aqlli” deb hisoblaymiz, shu jumladan fikrlash, o‘rganish, masalani qilgan bo‘lsangiz yoki hatto ijtimoiy media tasmangizni aylanib chiqsangiz, siz allaqachon sun‘iy intellekt bilan o‘zaro aloqada bo‘lgansiz.

Sun‘iy intellekt – bu kompyuter fanining bir tarmog‘i bo‘lib, u xatti-yechish, muammolarni hal qilish, tarjima va ijodkorlikni amalga oshirish. Sun‘iy intellekt tizimlari keng ko‘lamli vazifalarga qo‘llanilishi mumkin, jumladan, tilni tarjima qilish, tasvirni aniqlash, avtonom transport vositalarini boshqarish, saraton kasalligini aniqlash va davolash, generativ sun‘iy intellekt bo‘lsa, shunchaki qidirish va olish o‘rniga kontent va bilimlarni ishlab chiqarish. Generativ sun‘iy intellektidagi “poydevor modellari” bu keng ma‘lumot bazasini o‘rganish uchun katta ma‘lumotlar to‘plamida o‘qitilgan tizimlar bo‘lib, keyinchalik ular turli xil, aniqroq maqsadlarga moslashtirilishi mumkin. Ushbu o‘rganish usuli o‘z-o‘zini nazorat qiladi, ya‘ni model o‘qitilgan ma‘lumotlardan naqsh va munosabatlarni topish orqali o‘rganadi.

Muhokama va natijalar: Hozirgi kunda sun‘iy intellekt hayotimizning barcha jabhalarida, shu jumladan ta‘lim tizimida jadal kirib kelayotgan inson ongining mahsuli hisoblangan zamonaviy intellektual vositadir. So‘nggi yillarda sun‘iy intellektning ta‘limga integratsiyasi sezilarli sur‘atlarga ega bo‘lib, pedagogik amaliyotni takomillashtirish uchun istiqbolli istiqbollarni taklif qilmoqda. Mashinani o‘rganish algoritmlari, tabiiy tilni qayta ishlash va adaptiv ta‘lim tizimlari kabi Sun‘iy intellekt texnologiyalari an‘anaviy ta‘lim yondashuvlarini o‘zgartirmoqda.

Ushbu maqola sun‘iy intellektning pedagogik faoliyatdagi roli haqida to‘liq ma‘lumot berishga, uning oqibatlarini, foydalari va muammolarini yoritishga qaratilgan. Ta‘lim tizimida qo‘llaniladigan intellektual tizimlarni o‘qituvchilar

ishini osonlashtiradigan va o‘quv jarayonini samarali tashkil etishga imkon beradigan zamonaviy didaktik vosita sifatida baholash mumkin. Bunday “aqlli” tizimlar talabalarga yangi bilimlarni berish, ularni zarur bo‘lgan ma’lumotlar bilan ta’minlash, fanni o‘zlashtirish jaryonida maslahatlar berish va ularning faolyatini nazorat qilib borish imkoniyatlariga ega. Bundan tashqari, sun’iy intellektga asoslangan ta’lim platformalari talabalarga interaktiv faoliyat va simulyatsiyalar bilan shug‘ullanish imkonini beruvchi hamkorlikdagi ta’lim muhitini osonlashtiradi. Tabiiy tilni qayta ishlash qobiliyatlari ushbu platformalarga talabalarning yozma javoblari to‘g‘risida real vaqtda fikr-mulohazalarni taqdim etish, chuqurroq o‘rganish va tanqidiy fikrlash qobiliyatlarini rivojlantirish imkonini beradi. Intellektual tizimlarning ta’limda qo‘lanishning eng samarali usuli – bu individuallashtirilgan o‘quv dasturlarini yaratish va uning bajarilishini nazorat qilishdir.

O‘qitishning bunday sharoitida talabaning erishgan muvaffaqiyatlari va kamchiliklari xususidagi ma’lumotlarni tahlil qilish orqali intellektual tizimlar eng maqbul hamda mos bo‘lgan o‘quv kursini taklif qilishi mumkin. Bunday intellektual tizimlar ta’lim oluvchining maqsadlariga tezroq erishishi va samarali bilim olishiga imkon beradi. 2023-yil may oyida AQSh Ta’lim vazirligi “Sun’iy intellekt asosida o‘qitishda ta’limning kelajagi: tushunchalar va tavsiyalar” nomli hisobotini e’lon qildi.

Vazirlik 2022-yilda 700 dan ortiq kishilar, jumladan, o‘qituvchilar va ota-onalar bilan sun’iy intellekt haqidagi fikrlarini o‘rganish uchun tinglash sessiyalarini o‘tkazdi. Hisobotda ta’kidlanishicha, “ta’lim texnologiyalarida sun’iy intellektning kutilayotgan o‘shidan oldinroq harakat qilish uchun saylovchilar hozirdanoq harakat qilish kerak deb hisoblaydilar va ular birgalikda ishlashni xohlashadi”. Ta’limda sun’iy intellektdan foydalanishning yana bir afzalligi - bu uning katta hajmdagi ma’lumotlarni tahlil qilishidir.

Bundan tashqari, intellektual tizim talabalarga maqbul bo‘lgan qaysi o‘qitish usullari eng samarali ekanligini va qaysi mavzularni o‘zlashtirish ularga qiyinchiliklar tug‘dirishini aniqlay oladi. Bu o‘z navbatida o‘qituvchilarga o‘z dasturlarini moslashtirish va ularni talabalar uchun qulayroq qilish imkonini

beradi. Shuni ta'kidlash joizki, talabalar fanlar bo'yicha mustaqil ishlarni bajarish jarayonida sun'iy intellekt texnologiyalaridan foydalanishlari muhim ahamiyat kasb etadi.

Mustaqil ishlarni bajarish jarayonida katta hajmdagi yangi ma'lumotlarni tahlil qilishlari va ularni o'zlashtirishlari lozim bo'lgan taqdirda, intellektual tizimlardan didaktik vosita sifatida foydalanish yaxshi samara beradi. Bundan tashqari, Sun'iy intellekt algoritmlari ta'lim dasturlari va platformalarida baholash, tarkibni tavsiya qilish va talabalarning fikr-mulohazalarini yaratish kabi vazifalarni avtomatlashtirish uchun amalga oshiriladi. Tabiiy tilni qayta ishlash algoritmlari talabalarning so'rovlari va yozma javoblarini tushunish va ularga javob berishga qodir bo'lgan aqlli repetitorlik tizimlarini rivojlantirishga imkon beradi.

Hozirgi kunda ta'lim pedagogik amaliyotida keng qo'llanilib kelinayotgan sun'iy intellekt tizimlarini ko'rib chiqamiz. SMODIN - ushbu intellektual tizimdan foydalangan holda istalgan mavzuda maqolalar, hikoyalar, esseylar yaratish mumkin. Ular har qanday antiplagiat platformalar xizmati tomonidan tekshirilganda o'zining takrorlanmas ma'lumotlarini saqlab qoladi, ishonchli, yuqori sifatli ma'lumotlarga asoslanib ish ko'radi

ChatGPT – sun'iy intellektning ushbu versiyasi bugungi kunda eng ko'p foydalaniladigan platformalardan biri bo'lib hisoblanadi. Hozirgi kunga kelib ChatGPT platformasidan foydalanuvchilar soni dunyo bo'yicha 100 milliondan ortiq kishini tashkil etadi. Ushbu universal chatbot talabalarning mustaqil bilim olishlari uchun assistent-yordamchi vazifasini bajaradi va turli matnlarni yozish, asosiy dastur kodini yaratish, moliyaviy tahlilni o'tkazish, texnik maqolalar yoki ilmiy tushunchalar bo'yicha xulosalar chiqarish, berilgan g'oya asosida tasvirlar va videolarni yaratish hamda aniq mavzular bo'yicha g'oyalarni shakllantirish imkonini beradi.

DEEPL – ushbu platformanini Google translyatorga munosib raqobatchi deyish mumkin. Unda tarjimalar juda aniq va moslashuvchidir. Uning yordami bilan ta'lim oluvchi ingliz tilini yetarlicha bilmagan taqdirda, boshqa neyron tarmoqlar uchun qidiruv so'rovlarini yaratishi va foydalanini mumkin. DEEPL funksiyasi har xil turdagi barcha fayllarni, shu jumladan - pptx, docx, pdf

formatlarni darhol tarjima qilish imkonini beradi. Mazkur platforma katta hajmdagi ma'lumotlar bilan ishlash uchun keng imkoniyatlar yaratadi.

Sun'iy intellekt pedagogik faoliyatda tobora muhim rol o'ynamoqda, ta'lim manzarasini bir necha jihatdan o'zgartirmoqda. Sun'iy intellekt (SI)ning kelajakda ta'limga o'ziga xos ta'siri juda katta ekanligi yana va yana ko'rsatilmoqda. Bu, turli sohalar uchun keng foydalaniladigan yengil o'rganish modellari yaratish imkonini beradi.

Quyidagi muammolar SI bilan ta'limning mustaqil ro'yhatini ifodalashga yordam beradi:

1. Muvofiqlashtirilgan ta'lim: Sun'iy intellekt, har bir o'quvchi yoki talaba uchun maxsus ta'lim dasturlarini yaratish va muvofiqlashtirishda yordam beradi. Ushbu shaxsiy yondashuv har bir talabaning shaxsiy ehtiyojlariga mos materiallar va mashqlarni olishini ta'minlaydi, bu esa yanada samarali o'quv natijalarini targ'ib qiladi.

2. Shaxsiy o'rganish yo'nalishi: Sun'iy intellekt, har bir o'quvchining yuqori samarali va shaxsiy o'rganish yo'nalishlarini aniqlashda yordam beradi. Bu, o'quvchilarning qiziqtirgan sohalar va maqsadlarga moslashtirilgan ta'limni taqdim etishga yordam beradi. Ushbu dinamik moslashuv talabalarni zerikish yoki umidsizlikni oldini olish uchun kerakli darajada jalb qilish va qiyinchiliklarga yordam beradi.

3. Monitoring va avtomatlashtirilgan baholash: Sun'iy intellekt, o'quvchilarning o'rganish jarayonida ma'lumotlarni to'plash, tahlil qilish va baholash imkonini beradi. Bu, o'quvchilarning rivojlanishini kuzatib borishga yordam beradi va o'qituvchilarga o'quvchilarining ma'lumotlarini va qobiliyatlarini kuzatishda yordam beradi. Shuningdek, sun'iy intellekt topshiriqlarni, viktorinalarni va imtihonlarni baholash jarayonini avtomatlashtirishi, o'qituvchilarning qimmatli vaqtini tejashi va talabalarga ularning ishlashi haqida darhol fikr bildirishi mumkin.

4. Avtomatlashtirilgan o'qitish: Sun'iy intellekt, avtomatlashtirilgan ta'lim dasturlarini yaratish va bajarish imkonini beradi. Bu, o'qituvchilarning va o'quvchilarining vaqtini va resurslarni tejashlarini kamaytiradi va o'rganishning

samarali jarayonlarini ta'minlashda yordam beradi. O'quv dasturi dizaynini optimallashtirish orqali Sun'iy intellekt o'quv materiallari keng qamrovli, dolzarb va o'quv maqsadlariga mos kelishini ta'minlashga yordam beradi.

5. Konsultatsiyalar va yordam: Sun'iy intellekt, o'quvchilarga va o'qituvchilarga maslahat berish uchun foydalanishga mo'ljallangan. Bu, shaxsiy yordamni taqdim etish orqali o'rganish jarayonini ko'rib chiqish va takomillashtirishga yordam beradi.

6. Tilni o'rganish uchun tabiiy tilni qayta ishlash (NLP): NLP-ga asoslangan dasturlar talabalarga real vaqtda tarjima, talaffuz bilan aloqa, grammatikani tuzatish va tilni tushunish mashqlarini taqdim etish orqali til o'rganishda yordam berishi mumkin. Ushbu vositalar tilni o'rganish va ravonlikni yanada interaktiv va jozibali tarzda rivojlantirishga yordam beradi.

Bular kabi ko'plab sabablar, sun'iy intellektning kelajakda ta'limga ta'sirini nazariy jihatdan o'rganishga katta e'tibor beriladi. Bu, o'rganish jarayonini samarali, individual va qisqa muddatda olib borish imkonini beradi. Generativ sun'iy intellekt modellari tobora kuchayib bormoqda va tez yaxshilanmoqda. Ushbu tizimlarning imkoniyatlari bir necha oylar yoki yillar o'tib, hozirgi imkoniyatlaridan ancha yuqori bo'ladi. Ularning imkoniyatlari boshqa ekspert tizimlari bilan integratsiyalashuv orqali ham kengaymoqda.

Kelgusi yillarda ushbu tizimlar yanada kuchliroq, qulayroq va arzonroq bo'lishini taxmin qilish oqilona. Demak, savol, ta'lim va o'rganishni yaxshilash uchun ushbu paydo bo'lgan imkoniyatlardan qanday mas'uliyat bilan foydalanish kerak. O'tmishdagi texnologiyalar kutilgan umidlarni oqlamagan bo'lsa-da, sun'iy intellekt shunchaki o'tmishning davomi emas, bu biz endigina tushuna boshlagan mashina razvedkasining yangi davriga sakrashdir. Ushbu tizimlarni zudlik bilan tatbiq etish mukammal bo'lmasa-da, takomillashtirishning tez sur'ati istiqbolli istiqbollarga ega.

Xulosa qilib ta'kidlash joizki, mamlakatimizning oliy ta'lim muassasalarida sun'iy intellekt tizimlaridan foydalanishga ehtiyoj mavjud. Ta'limda sun'iy intellekt texnologiyalaridan foydalanish an'analari zamonaviy texnologik modernizatsiyaning jahon tajribasiga mos keladi va ta'lim xizmatlari sifatini

hamda ta’lim jarayonlarini boshqarish jarayonlarini takomillashtirish imkonini beradi. Pedagogik faoliyatda sun’iy intellektning roli jadal rivojlanib bormoqda, bu esa o’qitish va o’qitish amaliyotiga sezilarli ta’sir ko’rsatmoqda. Sun’iy intellekt texnologiyalari o’quv tajribalarini shaxsiylashtirish va ta’lim natijalarini yaxshilash uchun ulkan imkoniyatlarni taklif qilsa-da, axloqiy, ijtimoiy va pedagogik ta’sirlarni diqqat bilan ko’rib chiqish kerak.

O’qituvchilar va siyosatchilar sun’iy intellektning ta’limdagi mas’uliyatli integratsiyasini birinchi o’ringa qo’yishlari, shaffoflik, hisobdorlik va tenglikni ta’minlashlari kerak. O’qituvchilarni o’qitish amaliyotida sun’iy intellekt bilan ishlaydigan vositalardan samarali foydalanish uchun zarur ko’nikma va bilimlar bilan jihozlash uchun malaka oshirish dasturlari amalga oshirilishi kerak.

Bundan tashqari, sun’iy intellektning pedagogik faoliyatga uzoq muddatli ta’sirini baholash va potentsial xavflarni kamaytirishda uning afzalliklarini maksimal darajada oshirish bo’yicha eng yaxshi amaliyotlarni aniqlash uchun doimiy tadqiqotlar va baholash zarur. Sun’iy intellektni ta’limning qo’shimcha vositasi sifatida qabul qilish orqali biz barcha talabalar uchun yanada inklyuziv, qiziqarli va samarali o’quv muhitini yaratishimiz mumkin. Oliy ta’lim muassasalarida intellektual ta’lim tizimlaridan foydalanish istiqbolli kelajakning poydevoridir.

FOYDALANILGAN ADABIYOTLAR (REFERENCES)

1. “UNIVERSAL” xalqaro ilmiy jurnali maxsus soni: “Oliy ta’lim muassasalarida ta’lim, fan, innovatsiya va ilmiy tadqiqotlarning salmoqli natijalari: muammo va yechimlar”, 2024-yil 17-aprel. – A.: Andijon, 2024
2. Biggest Limitations of Artificial Intelligence Technology | HackerNoon. (n.d). Retrieved March 7, 2023, from <https://hackernoon.com/the-missing-pieces-6-limitations-of-ai-s85r3upr>
3. Бессмертный И.А. “Искусственный интеллект” Учебное пособие. Санкт Петербург 2010. 288 с
4. Towards Mhlanga, D. (2023). Open AI in Education, the Responsible and Ethical Use of ChatGPT Lifelong <https://doi.org/10.2139/ssrn.4354422>
5. www.educationnext.org Learning. SSRN Electronic Journal.



SOCIAL PSYCHOLOGICAL CHARACTERISTICS OF INCREASING YOUTH INNOVATIVE ACTIVITY

Ramazonov Jahongir Djalolovich

Associate professor of Bukhara State Pedagogical Institute, P.f.f.d. (PhD)

Xo'jayeva Gulshoda Jalilovna

Graduate of the International University of Asia

We use the advanced experience of a foreign country in the training of intelligent, spiritually high personnel-the demand of time, which cannot be denied. However, it is not about them all, but about the worldview, consciousness, spirituality and the fact that we are aware of the many "achievements" that have risen in them to the level of values, moving to their intellectual potential in our youth. In this regard, it allows us to develop our intellectual potential, if we turn the creation of our own "model" into a strategic task, based on the great heritage left to us by our ancestors for centuries, on the philosophical heritage and values practiced in the world. It is known to everyone that education and upbringing constitute the basis of intellectual potential is a fact that does not require proof. In this sense, in the implementation of "reforms" in this area and the application of foreign experiences to it, "Uzbekistan" should reflect and bring to a level of equal participation with others on the basis of our own experiences in the formation of the intellectual potential of our country to become the main focus of our activities.

Another direction in increasing youth innovation activism is to achieve a stronger cooperation with the different social groups and classes that exist in society. This view of the great alloma Abu Rayhon Beruni, which causes people to live together, that is, in mutual cooperation, is noteworthy: "a person begins to understand his needs and realize the need to live together with people like him. Therefore, the mutual agreement begins to conclude a "contract" of the tribe. The coexistence of people does not lead a person to real power, to satisfy his needs, it is also necessary for him to work again.



Alloma emphasizes that a person cannot meet his individual needs, for which it is not enough to cooperate with others, at the same time, to work together. The purpose of bringing the opinion of our grandfather berunius is to emphasize that the issue of inter-human, groups, classes, inter-class cooperation is always relevant. This is a value that will not lose its relevance both today and tomorrow. From this point of view, today we will try to look for an answer to the question of which classes, social groups and classes they are expected to carry out cooperation with in increasing innovative activity in young people.

"Cooperation" is a concept that is used in the sense of expressing ties in all spheres of society and human life, including economic, socio-political, cultural-spiritual. Almost there is not a single sphere in which it does not apply. They are manifested in different forms corresponding to their direction, goals and directions of interests. Cooperation aimed at serving to increase innovative activity in young people constitutes one of these directions and forms.

Another direction for the development of socio-innovative activity in young people is their wide involvement in the research carried out in the fields of Science, Technology, Technology in our country, becoming a participant in the achievements in this area, at the same time being widely involved in the search for solutions to existing problems, forming a spirit of trust in them by developing The educational system should lead in the formation of such a psyche.

The achievement of the formation of the psyche of the creator, owner and consumer of material and spiritual wealth in young people has a positive effect on the increase in socio-innovative activity. The formation of such a psyche helps young people understand that the wealth created in this process occurs at the expense of great labor, that is, the value of Labor, and this leads to their striving for creativity. Meanwhile, the appreciation of material and spiritual resources created at the expense of his own labor, the creation of innovations, increases the interest in their development. Thus, socio-innovative activism develops in young people.

The main factor in increasing socio-innovative activity in young people is the strong formation of the spirit of the equal creator and consumer of the wealth created and consumed in the country with the classes, social groups and classes

that exist in society, as well as the Prevention of factors that lead to alienation from the life of society. Preventing the occurrence of negative factors develops the desire of young people to participate in the process of changes taking place in society.

Another factor in the development of socio-innovative activity in young people is the issue of not only incentives for innovations and inventions, but also their implementation in practice. If it comes from the experiences of the countries that have advanced in this regard, we will see that in these higher educational institutions there are design bureaus that, together with educational buildings, auditoriums, produce products in their field, serve to create "enterprises", "factories", inventions. In them, Student Youth operate and generate income from the profits of the products they produce. The fact that we also use this experience reinforces the pursuit of innovative ideas in our youth.

True, Uzbekistan is also trying to harmoniously conduct theories with practice. However, they still lag behind today's growing demands. In particular, we are talking about the fact that the establishment of higher educational institutions specializing in testing the theoretical knowledge of students into practice, conducting experiments, applying the effective ones in practice is lagging behind the growing requirements. Agricultural and technical higher education centers are being moved. One of the biggest problems is the slowness in their implementation, despite the fact that a number of decisions of our state have been adopted aimed at strengthening cooperation with Institutes of scientific examination of higher educational institutions, production enterprises. We even see that in some production enterprises there is no desire in the leaders for student internships. In such conditions, the expected result cannot be achieved from efforts to increase the innovative activity of young people.

Today, believing in underground and surface resources, we are witnessing that the prospects of states that have achieved progress are bright, and not those that have formed high intellectuals and use them effectively. Due to the situation and conditions that have arisen in development, it is time itself that organizational and practical work related to the development of innovative thinking in our youth

can be carried out by strengthening the interaction of all sectors in the social structure of society.

First, young people form one of the very complex groups in the social structure of society. There are two different views on whether they are an independent social class in the social structure of society. The first category researchers call them an independent social class, while the second denies them. From our research on youth, we came to the conclusion that they are an independent social group in the social structure of society. From our analysis, it turned out that they have unifying goals, interests, which find their expression in the development of society and the country. Because they are interested in the development of society and the country as an independent social group, they also participate as the only force that makes their contribution to its development. But these young people do not deny the diversity of interests in the social "internal" structure. Mutual solidarity in the implementation of the interests of the country's development is the main factor that strengthens the unity of the youth social structure.

Secondly, young people as an independent social group are participants in all the processes that take place in the life of society and the country, as well as the forces that move them. In this sense, ensuring their active participation in these processes in all countries has been acting as one of the priorities in the policy of states. Especially the need to activate them increases in the implementation of the tasks of modernizing the country. Because, in their mentality, a tendency to novelty, aspiration and enthusiasm for life give strength and spirit to the reforms carried out in the country.

Thirdly, in the process of modernizing society, which was carried out in Uzbekistan during the years of independence, not only a new generation of young people is being formed under the influence of the changes taking place in it. At the same time, there were also major changes in the social structure of society. Summarizing them, a new "model" of the social structure of the Society of Uzbekistan was formed. It differs from the social structure of the period until our

independence in terms of its content and structural essence, its place in the life of society and the possibilities of influencing it.

Fourth, "modernization" is a concept meaning change, renewal and modernization. It applies to society and country. It, in turn, is a process that interacts with the concept of "innovation". That is, the fruits of the modernization of society depend on the degree to which "innovation" is applied to it. At the same time, no matter to what extent modernization is an objective process in society, its effectiveness and effectiveness go back to the subjective, that is, the human factor. In this sense, the active participation of young people, who make up the majority of the country's population, in innovation ensures the fulfillment of the goals and objectives set in it. Because the strength of Youth Mobility, hard work, organization and enthusiasm is an important factor in the modernization of society. These characteristics arise from the need to satisfy the growing material and spiritual needs. Of course, these needs are the main motivations for youth in the activities of creating material and spiritual wealth.

This, in turn, leads to the need to seek out and put into practice the possibilities of increasing their activity in processes as an independent social group in the modernization of society. To do this, it is necessary to strengthen the motives that positively affect their activation.

LITERATURE USED

1. Беруний Абу Райхон. Қадимги халқлардан қолган ёдгорликлар. Танланган асарлар. Т.1. - Тошкент: «Фан», 1968. – Б. 74.
2. «Авесто» тарихий-адабий ёдгорлик Асқар Маҳкам таржимаси. - Тошкент: Шарқ, 2015.
3. Eisenstadt S.N.. From Generation to ceneration, N.Y. The Free Press. 1956. - P. 81.
4. Ganieva M. and others. Family violence in modern Uzbekistan, International Journal of Psychosocial Rehabilitation ISSN:1475-7192. <https://www.psychosocial.com/article-category/issue-6/Volume 24>. PP. 3926-3943.
5. T.Parsons Youth in the context of American society//The challenge of Youth/ Ed.by E.H.Erikson. - N.Y, 1965.

6. Ziyouz - <https://ziyouz.uz/hikmatlar/mumtoz-faylasuflar-hikmati/428-347/>
Афлотун (Платон) (м.а. 428-347).

O'QUVCHILARGA MATEMATIKANI O'QITISH JARAYONIDA MANTIQUIY TAFAKKURINI RIVOJLANTIRISH METODIKASI

*G'anisher Nafasov Abdurashidovich¹, Jamuratov Kengash¹, Djalilov Ulash
Tavbaevich³*

¹Guliston davlat universiteti Matematika kaferasi dotsenti

²GulDu akademik litseyi matematika fani bosh ukituvchisi

E-mail: gnafasov87@gmail.com

***Annotatsiya:** Ushbu maqola kreativ yondashuv asosida o'quvchilarga matematikani o'qitish jarayonida mantiqiy tafakkurini rivojlantirish metodikasini web-texnologiyalar asosida mantiqiy tafakkurini rivojlantirishning metodikasiga bag'ishlangan. Natijada o'quvchilarni mantiqiy kompetentsiyalarini rivojlantirish samarali metodlarlari bayon etilgan.*

***Kalit so'zlar:** kompetentlig, kognativ, mantiqiy kompetentsiya, mantiqiy taffakur, rivojlantirish, , tafakkur qila olish, kreativlik .*

***Аннотация:** данная статья посвящена методике развития логического мышления учащихся в процессе обучения математике на основе творческого подхода методика развития логического мышления на основе веб-технологий. В результате сформулированы эффективные методы развития логических компетенций учащихся.*

***Ключевые слова:** компетентность, познавательная, логическая компетентность, логическое мышление, развитие,, умение мыслить, креативность .*

***Abstract:** this article is devoted to the methodology of developing students' logical thinking in the process of teaching mathematics based on a creative approach. The methodology of developing logical thinking based on web technologies.*

As a result, effective methods of developing students' logical competencies are formulated.

Keywords: *competence, cognitive, logical competence, logical thinking, development, ability to think, creativity .*

Bugungi kunda o'quvchilarining mantiqiy tafakkurini rivojlantirishning asosiy maqsadi – yosh avlodni har tomonlama yetuk, jamiyatimiz taraqqiyoti uchun zarur bo'lgan barkamol insonlar etib shakllantirishdir. Barkamol inson o'zida ma'naviy va jismoniy yetuklikni mujassam etadi. O'quvchilarning mantiqiy tafakkurini rivojlantirish uchun birinchi galda xalq og'zaki ijodi, xalq ertaklari, hikoyalar, afsonalar, tasviriy ifodani aks ettiruvchi kitoblar asosiy o'rin tutadi. Bundan tashqari sharq mutafakkirlarining me'rosi, she'r va g'azallari, badiiy ijod namunalari dasturilamal bo'lib xizmat qiladi. Ahmad Yassaviy, Bahovuddin Naqshbandiy, Al-Buxoriy, Abu Rayhon Beruniy, Abu Ali ibn Sino, Muhammad al-Xorazmiy, Abulqosim Firdavsiy, Amur Temur, Alisher Navoiy, Zahiriddin Muhammad Bobur singari allomalarning ijtimoiy-siyosiy, falsafiy-ta'limiy qarashlariga tayanib ish ko'rilsa, o'quvchilarning mantiqiy tafakkurini rivojlantirish ishlari yanada mukammallik kasb etadi.

Tafakkur boshqa psixik jarayonlardan, unda qandaydir muammoli vaziyat mavjudligini ta'kidlaydi, uni hal qilib, qaysi bir kishining hissiy tajribadan chalg'itishi va muayyan amaliy yoki nazariy xulosalar chiqarishiga, bilim chegaralarini kengaytirishga qaror qilish xususiyatlari bilan farq qiladi. Tafakkur ko'pincha ijtimoiy amaliyotning tarixiy rivojlanish mahsuli, inson faoliyatining alohida nazariy shakli sifatida qaraladi. Tafakkur voqelikni nafaqat oddiy obrazlar, balki o'z navbatida, nazariy yo'l bilan olingan turli aloqalar, qonunlar sifatida aks ettiradi. Bu borada A.V.Brushlinskiy shunday yozgandi: "tafakkurning asl tabiati shundan iboratki, u doim qandaydir yangilikni mustaqil, doim ochiq holda kashf etadi. Avvalo tafakkurga ongli faoliyatning noma'lum mahsuli sifatida, unga darhol erishish mumkin emas. Boshqa tomondan, u keyingi faoliyatlar uchun juda zarurdir. Mazkur holatlar o'rtasidagi qarama-qarshiliklar o'zida ma'lum bir vazifa yoki muammoni izlovchi va keyin esa ularni hal etilishi yo'llarining topilishini

namoyon etuvchi psixik yangi hosilalar shakllanish jarayonida ifodalanadi. Mana shuning uchun tafakkur jarayon sifatida, oldindan tayyor va taqdim etiladigan bo'lmay, balki shakllantiruvchi jarayon bo'lib hisoblanadi [38]

4-6 yoshdagi bolalarning fikrlashi to'lig'icha idrokka bo'ysunadi, shu sababli ular uchun mavhumlashtirish mumkin bo'lmagan vazifadir. Ko'rgazmali-obrazli tafakkurning asosiy o'ziga xos xususiyati shundan iboratki, fikrlash faoliyati bevosita atrof-muhit bilan bog'liq va ko'rish, eshitish hamda harakat obrazlari yordamida amalga oshiriladi.

Maktabgacha tarbiya yoshidagi bolalarning intellektual rivojlanishi ko'rgazmali-obrazli fikrlash asosida sodir bo'ladi. Bu davrda bolaning yetakchi faoliyati o'rganishdan iborat bo'ladi, unda tushunchalarni o'zlashtirish, ob'ektlarning turli xususiyatlarini aniqlashga yo'naltirilgan fikrlash operatsiyalari shakllanadi.

Maktab yoshi bosqichi uch davrga bo'linadi: kichik maktab yoshi (6-7 yoshdan 9-10 yoshgacha), o'rta yosh (10-11 yoshdan 13-14 yoshgacha), katta yosh (14 yoshdan 17 yoshgacha).

Kichik maktab yoshi barcha anglash, bilish jarayonlari, jumladan, tafakkurni rivojlantirish uchun katta imkoniyatga ega. L.S.Vigotskiy o'quvchilarning aqliy rivojlanishiga bag'ishlangan o'zining so'nggi ma'ruzalaridan birida [44] aynan kichik maktab yoshi o'quvchilarda tafakkurning faol rivojlanish davri ekanligini ta'kidlab o'tgan.

Bu rivojlanish, eng avvalo, shunga bog'liqki, xususiy aqliy harakatlar tizimi, ichki intellektual faoliyat tashqi faoliyatdan mustaqil holda amal qiladi. O'quvchilarda idrok va xotiraning rivojlanishi shakllanayotgan ma'lum bir intellektual jaryonlar ta'sirida sodir bo'ladi. Boshqacha qilib aytganda, mazkur rivojlanishni, eng avvalo, barcha umumiy yosh tizimida kichik maktab yoshining o'рни va ahamiyatini belgilashdan iborat.

O'quvchining 11 yoshigacha jamlangan tafakkur operatsiyalari tizimi unda ilmiy tushunchalarni shakllantirish, intellektual rivojlanish uchun zamin tayyorlaydi, ya'ni rasmiy operatsiyalar davrida o'smir ob'ektlarga uzviy bog'lanib

qolganlik hissidan ozod bo'ladi, shu bilan birga, go'yo katta odamlar kabi fikrlash imkoniyatiga ega bo'ladi.

5-9 sinf o'quvchilari yuqori darajada intellektual faollik bilan ajralib turadi, ular fikr yuritish va tadqiq etishni biladi. Mazkur yoshdagi o'quvchilar tafakkuri keng doirada umumlashtirishga intilishlari bilan ajralib turadilar. O'quvchilarning yosh bo'yicha mustaqilligi vazifalarni o'quvchilar mustaqil bajara olishlariga yordam beruvchi o'qituvchi ularga intellektual faoliyatning umumiy metodlarini taklif etishi talab etiladi. Bunda tadqiqotchi olim L.G.Vyatkin [46] ta'kidlaganidek, shunday yo'naltirilganlik asosida shakllantirilgan harakatlar tez va xatosiz hamda katta barqarorlikda va keng qamrovda bajariladi.

Ilmiy adabiyotlarda mavjud bo'lgan bir necha mantiqiy tafakkur ta'riflarini ko'rib chiqamiz. Falsafa nuqtai nazaridan, tafakkur – ", yangi g'oyalarni ijodiy yaratish, hodisa va harakatlarning prognoz qilinishida predmet va hodisalarning mavjud aloqalar va munosabatlar sub'ektida maqsadga muvofiq vositalar va umumlashtirishdan iborat bo'lgan ob'ektiv borliqning faol aks etuvchi oliy shaklidir" [137].

Shuningdek, mantiqiy (so'zli-mantiqiy) tafakkurning quyidagi o'ziga xos xususiyatlari ham ta'riflangan: "tafakkurning mazkur turida ajralib turadigan dastlabki mezon bu borgan sayin haqiqiy predmetli olamdagi ko'p sonli aniq tarkibiy qism elementlaridan ozod bo'lishni anglatuvchi xususiy mantiqiy tafakkur rivojlanishi bo'lib hisoblanadi" [118].

O'quvchilarning mantiqiy tafakkurini rivojlantirishda matematika fani alohida o'rin tutadi. Matematik misillar, mantiqiy masalalar, ijodiy yondashuvni talab qiladigan yechimlar orqali o'quvchilarning mantiqiy fikrlash qobiliyatini rivojlantirish mumkin.

Keltirilgan mantiqiy misollarning ayrimlarini javoblarini izohlari bilan keltirib o'tamiz, ayrimlarini esa qiziqib o'rganuvchilarning ixtiyoriga havola yetamiz.

Masala: Uch qishloq. Bir mamlakatda Rostgo'ylar, Yolg'onchilar, rostgo'ylar va yolg'onchilar aralash yashaydigan Aralash qishloqlari bor ekan. Mos ravishda, birinchi qishloqda faqat rostgo'ylar, ikkinchisida faqat yolg'onchilar, uchinchi

qishloqda esa har ikki toifa aralashib istiqomat qilishar ekan. To'satdan o't o'chirish idorasiga qo'ng'iroq bo'libdi:

-Bizning qishloqqa o't ketdi.

-Siz qaerda yashaysiz ?

-"Aralash" qishlog'ida.

Savol: O't o'chiruvchilar qaysi qishloqda yashaydi ?

Mantiqiyfakkur insonning aqlli faoliyatini tartibga solish, ma'ruzalarni olib borish, yangiliklarni tushunish va qurishda sizga yordam berishdir. Shuning uchun, matematika o'qishda mantiqiy tafakkurni aniqlash uchun turli metodika va usullarni qo'llab-quvvatlash. Mantiqiy tafakkur shaxsning shaxsiyatini Mantiqiy tafakkur — bu har qanday xil vaziyatlarda, turli muammolarni yaratishda yoki yangi ma'lumotlarni olishda qaror topishga kelishdir. Matematika, o'z navbatida, mantiqiy fikrlashni talab qilib, chunki u matnlangan, ko'proq, belgi qat'iy va umumiy tamoyillarga asoslanadi. Demak, fani uchun o'qishchilarda mantiqiy tafakkurni juda zarurdir. Matematika o'qishni yaratishda mantiqiy tafakkurni yaratishga qaratiladigan metodlar. Hisoblash va muammo yechishga asoslangan metodlar: Matematika o'qishni yaratishda asosiy tafakkur usullaridan biri bilan bog'liq muammolar, masalalarni echish va ularni ravishda tiklashdir. O'quvchi har bir muammoda tug'ilgan narsalarni aniqlash, ularni matematik tomondan tasvirlash va echish yaralarida mantiqiy fikrlashni amalga oshiradi. Matematik misollar va masalalar shunchaki yozilgan raqamlar va belgilardan iborat emas, balki ulardagi ishlash uchun kerakli mantiqiy bosqichlarni aniqlash kerak.

ADABIYOTLAR

1. Абдуллаева Б.С. Академик лицей о'quvchilarининг математик тафаккурларини ривожлантириш (умумлаштирувчи дарслар мисолида): Дис. ... пед. фан. ном. – Тошкент: ТДПУ, 2002. – 146 б.
2. Abduqodirov A.A. Masofali o'qitish modellari va ularning sinflari // Fizika, matematika va informatika. – T., 2000. – 5-son. – B. 50-56.
3. Yunusova D.I. Bo'lajak matematika o'qituvchisini innovatsion faoliyatga tayyorlash nazariyasi va amaliyoti: ped.dok.diss. – T.: TDPU. 2012. – 140 b.

- 4 Nafasov, G., Xudoyqulov, R., & Usmonov, N. (2023). DEVELOPING LOGICAL THINKING SKILLS IN MATHEMATICS TEACHERS THROUGH DIGITAL TECHNOLOGIES. *Евразийский журнал технологий и инноваций*, 1(5 Part 2), 229-233.
5. Nafasov, G. A. (2023). Determination of the Low Pressure Zone of the Water Conducting Tract of Reservoirs. *Genius Repository*, 25, 28-32.
6. Zakirova F.M., Xurramov B.S. Masofaviy o'qitish tizimini rivojlantirishdagi muammolar va yechimlar xususida tahliliy mulohazalar. // Современное образование. – М., 2021. – № 1 (98). – С. 19.
4. 5. Nafasov, G. A. (2023). Determination of the Low Pressure Zone of the Water Conducting Tract of Reservoirs. *Genius Repository*, 25, 28-32.
6. Nafasov, G. A. (2023). Determination of the Low Pressure Zone of the Water Conducting Tract of Reservoirs. *Genius Repository*, 25, 28-32.
7. Nafasov, G. (2019). Model of Developing Cognitive Competence at Learning Process Elementary Mathematics. *Eastern European Scientific Journal*, (1).
8. Abdurashidovich, N. G., Tagayevich, D. U., & Mirkomilovich, K. M. (2023). The Use of Technology in The Approximation of Didactic Units in The Training of Future Mathematics Shooters on The Basis of Innovative Education. *Genius Repository*, 24, 34-38.
9. Abdullayeva, B. S., & Nafasov, G. A. (2019). Current State Of Preparation Of Future Teachers Of Mathematics In Higher Education Institutions. *Bulletin of Gulistan State University*, 2020(2), 12-17.
10. Abdurashidovich, N. G. (2021). Theoretical Basis Of Development Of Cognitive Competence Of Students Of Higher Education Institutions In The Process Of Teaching Elementary Mathematics. *European Journal of Molecular and Clinical Medicine*, 8(1), 789-806.
11. Abdurashidovich, N. G., Muzaffarovich, U. N., Qosim o'g'li, N. Q., & Olimjon, D. (2023). Design in the process of teaching mathematics and its teaching methodology. *Genius Repository*, 25, 23-27.

12. Abdurashidovich, N. G. REQUIREMENTS FOR THE SELECTION OF CONTENT FOR HEURISTIC TASKS IN THE TEACHING OF ELEMENTARY MATHEMATICS TO FUTURE MATHEMATICS TEACHERS.

13. Abdurashidovich, N. G. REQUIREMENTS FOR THE SELECTION OF CONTENT FOR HEURISTIC TASKS IN THE TEACHING OF ELEMENTARY MATHEMATICS TO FUTURE MATHEMATICS TEACHERS.

РЕШЕНИЯ НЕГЕОМЕТРИЧЕСКИХ ЗАДАЧ ГЕОМЕТРИЧЕСКИМ СПОСОБОМ

***Нафасов Ганишер Абдурашидович¹, Наржигитов Хусанбай¹,
Мирмухамедов Джуман Хазраткулович²***

¹Доцент Гулистанского государственного университета,

²Преподаватель Гулистанского государственного университета,

e-mail: gnafasov87@gmail.com

Аннотация: В данной статье использован метод решения негеометрических задач геометрическим способом. Решение этих типов смешанных задач, дающих результаты методы освещены

Ключевые слова: квадрат, Интеграл, треугольник, симметричный, график, фигура, равна

Алгебраизация математического образования, неправильное убеждение, что с помощью уравнений мы можем решить любую текстовую задачу, привели к почти полному исчезновению из школьного математического курса класса достаточно сложных, но от этого не менее красивых задач. Между тем существует целый ряд задач, в том числе и встречающиеся на конкурсном экзамене, которые гораздо удобнее решать «геометрически», чем «алгебраически». Решение задач осуществляется при помощи чертежей. Построение этих чертежей дает возможность «увидеть» задачу – установить и

исследовать связи, существующие между величинами, входящими в задачу, выбрать кратчайший путь решения.

Очень часто в текстовых задачах рассматриваемая величина является произведением двух других. Поэтому, в таких задачах целесообразно перейти к методу площадей, для наглядности представляя такое произведение в виде площади прямоугольника, параллелограмма, или треугольника.

Задача 1. Из пунктов A и B навстречу друг другу вышли одновременно два поезда. Каждый из них двигался сначала равноускоренно (начальные скорости поездов равны нулю, ускорения различны), а затем достигнув некоторой скорости, - равномерно. Отношение скоростей равномерного движения поездов равно $\frac{5}{4}$. В некоторый момент времени скорости поездов оказались равными, а один из них прошел к этому времени расстояние в $1\frac{1}{4}$ раза больше, чем другой. В пункты B и A поезда прибыли одновременно. Какую часть пути прошел каждый из поездов к тому моменту, когда их скорости оказались равными?

Решение:



Рис. 1

Рассмотрим графики (рис. 1), изображающие зависимость скорости от времени, для каждого поезда. Для одного поезда графиком является ломанная OKM , для другого OK_1M_1 . длина пройденного пути равна площади соответствующей фигуры. По условию площади трапеций $OKMN$ и OK_1M_1N равны; значит, равновелики и фигуры OKP и PK_1M_1M . Площадь $OKPL$ равна $\frac{5}{4}$

площади OPL . Если площадь OPL равна 1, то площадь OKP есть $\frac{1}{4}$; площадь PK_1T равна $\frac{1}{16}$. Поскольку $K_1T = \frac{1}{4}PL$. Затем легко определяем площади остальных частей.

Ответ: $\frac{1}{2}$ и $\frac{2}{5}$.

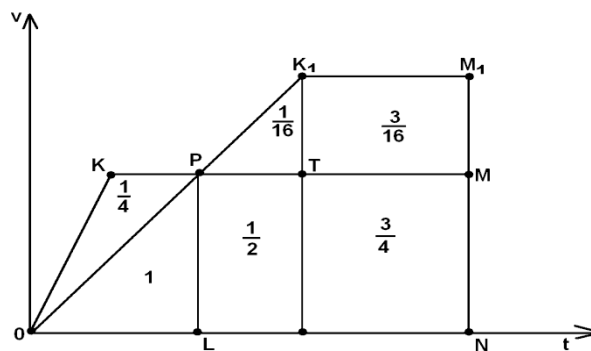
Задача 2. Поезд проходит расстояние от города A до города B за 10 час. 40 мин. Если бы скорость поезда была на 10 км/ч меньше, то он пришел бы в B на 2 часа 8 мин. позже. Определить расстояние между городами и скорость поезда.

Решение: Рассмотрим вспомогательную теорему (рис 2): Если через произвольную точку E диагонали AC прямоугольника проведены прямые $FG \parallel AB$ и $HJ \parallel AD$, то

1. образовавшиеся при этом прямоугольники $HBGE$ и $FEJD$ равновелики;
2. прямоугольники $ABGF$ и $AHJD$ также равновелики; кроме того отрезки FH , DB и JG параллельны.



Рис. 2

Пусть в первом случае, предусмотренном условием задачи, продолжительность хода поезда изображается отрезком OL (рис. 3), а скорость поезда (ее величина еще неизвестна) – отрезком OK . Тогда площадь прямоугольника $OLMK$ соответствует расстоянию между городами A и B .

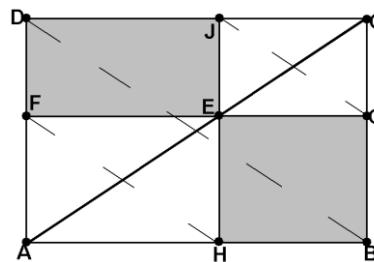

Рис. 3

Пусть во втором случае скорость поезда изображается отрезком ON , а соответствующее время (10ч.40мин.+2ч.8мин.) – отрезком OP . В этом случае то же расстояние между городами A и B определяется площадью прямоугольника $OPQN$, равновеликого треугольнику $OLMK$. На основании вспомогательной теоремы должно быть:

$$NL \parallel MQ \text{ и тогда } \triangle OLN \sim \triangle RQM.$$

Из подобия этих треугольников следует:

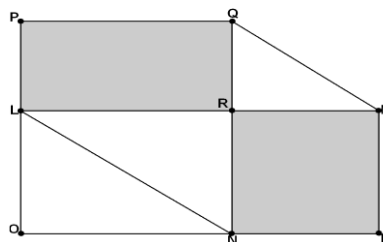
$$\frac{ON}{10} = \frac{10ч40мин.}{2ч8мин.} \text{ или } \frac{ON}{10} = \frac{640}{128}$$

$$\text{откуда } ON = \frac{640}{128} * 10 = 50 \text{ (км/ч) и } OK = 50 + 10 = 60 \text{ (км/ч)}$$

$$10ч.40мин.+2ч.8мин.=12ч.48мин.$$

$$\text{Значит, расстояние между городами равно } 50 * 12 \frac{48}{60} = 640 \text{ (км).}$$

Ответ: 640км.

Задача 3. В одном котловане было $720м^2$ воды, а в другом – $840м^2$. В 6ч. утра начали откачку воды из первого котлована при помощи насоса производительностью $48м^2/часа$, а 8ч. – из второго котлована насосом производительностью $72м^2/час$. В котором часу в обоих котлованах останется воды поровну?

Решение: Условие задачи говорит о том, что откачка воды каждым насосом – процесс равномерный и следовательно, изображается прямолинейным графиком.

Выберем масштабы для осей координат «время - количество воды» и построим график зависимости между временем и количеством воды в первом котловане. Для этого достаточно иметь две точки искомого графика.



Рис. 4

Первую точку (А) отмечаем в соответствии с условием: в 6ч. утра в первом котловане было 720 м^2 воды.

Зная, что каждый час количество воды в первом котловане убывает на 48 м^2 , можно найти вторую точку графика, вычислив, сколько воды будет в котловане, например, в 7 или 9 час., но через две близкие точки проводит прямую не следует – это может уменьшить точность построения: поэтому вычислим, сколько воды останется в первом котловане, например, к 16 ч.:

$$16\text{ч.} - 6\text{ч.} = 10\text{ч.};$$

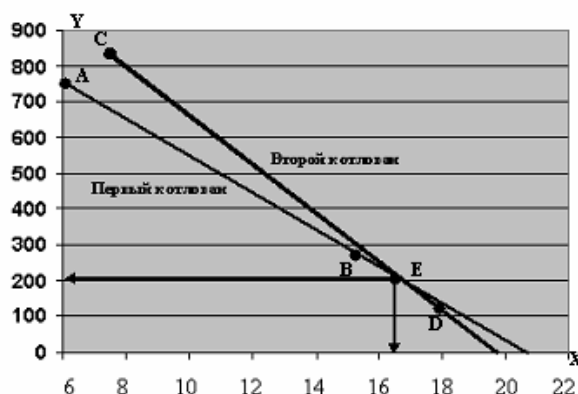
$$48\text{ м}^2 * 10 = 480\text{ м}^2;$$

$$720\text{ м}^2 - 480\text{ м}^2 = 240\text{ м}^2.$$

Числа 16 и 240 являются координатами второй точки (В) искомого графика.

Совершенно так же по точкам $C(8;840)$ и $D(18;120)$ на том же чертеже строим график зависимости между временем и количеством воды во втором котловане.

Теперь достаточно одного взгляда на график, чтобы ответить на поставленный в задаче вопрос: «В котором часу в обоих котлованах останется воды поровну?».

Это произойдет в тот момент, которому соответствует общая точка обоих графиков – точка E , а именно в 17ч.

Ответ: 17ч.

Алгебраические тождества: квадрат суммы.

Известные нам алгебраические тождества во второй книге знаменитых "Начал" Евклида представлены в геометрическом виде. (рис. 4)



Рис. 4

Например: " если отрезок как-либо разбит на два отрезка, то площадь квадрата, построенного на всем отрезке, равна сумме площадей квадратов, построенных на каждом из двух отрезков, и удвоенной площади прямоугольника, сторонами которого служат эти два отрезка". Очевидно, это формула квадрата суммы двух чисел.

Алгебраические тождества: квадрат разности.

Вот еще геометрическая версия известного алгебраического тождества. (рис. 5)

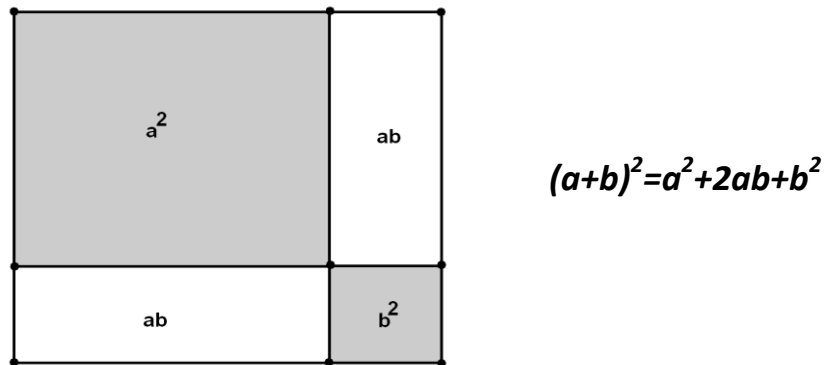

Рис. 5

Алгебраические тождества: разность квадратов.

Площадь фигуры, полученной вырезанием из квадрата со стороной a квадрата со стороной b , равна площади прямоугольника, построенного на сторонах $(a-b)$ и $(a+b)$. (рис. 6)

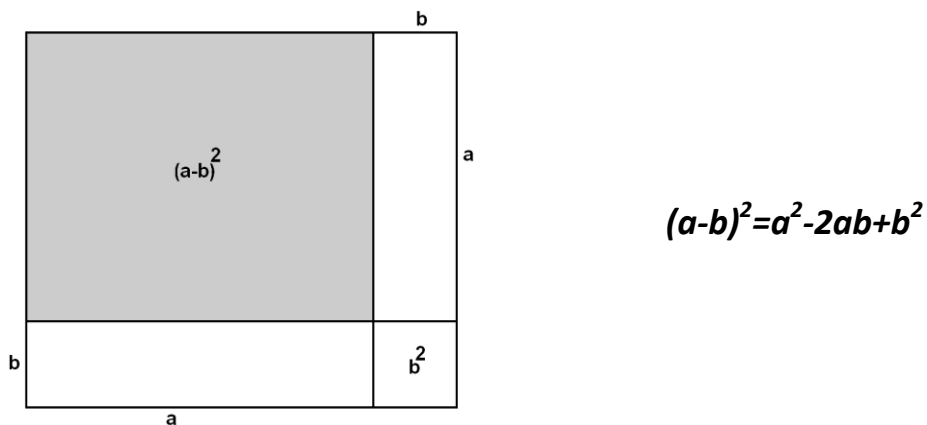

Рис. 6

Арифметическая прогрессия

Задача 4.

Найти сумму ряда $1+3+5+\dots+(2k-1)$.

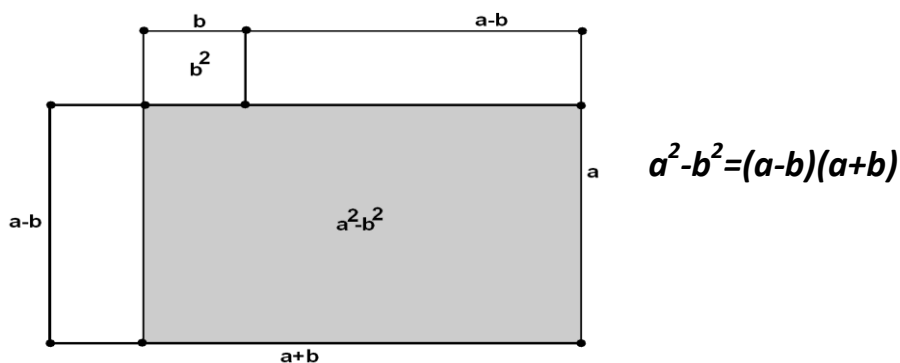
Решение: Подсказка:

$1+3=?$.

$1+3+5=?$.

$1+3+5+7=?$

...



Рис. 7

$1+3+5+\dots+(2k-1)=k^2$. (рис.7) Пифагорейцы доказывали это соотношение именно с помощью такой картинки.

Список литературы

1. Nafasov, G., Kalandarov, A., & Xudoyqulov, R. (2023). DEVELOPING STUDENTS' COGNITIVE COMPETENCE THROUGH TEACHING ELEMENTARY MATHEMATICS. *Евразийский журнал технологий и инноваций*, 1(5 Part 2), 218-224.
2. Umarov, X., Nafasov, G. A., & Mustafoyev, R. (2023). TAQSIMOT FUNKSIYA VA UNING XOSSALARI. *Talqin va tadqiqotlar*, 1(1).
3. Kengash, J., & Nafasov, G. A. (2023). On the Self-Similar Solution of The Problem of Unsteady Movement of Groundwater Near a Reservoir in the Presence of Nonlinear Evaporation. *Genius Repository*, 22, 37-41.
4. Nafasov, G., Xudoyqulov, R., & Usmonov, N. (2023). DEVELOPING LOGICAL THINKING SKILLS IN MATHEMATICS TEACHERS THROUGH DIGITAL

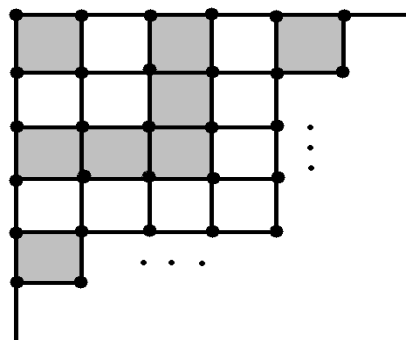
TECHNOLOGIES. *Евразийский журнал технологий и инноваций*, 1(5 Part 2), 229-233.

5. Nafasov, G. A. (2023). Determination of the Low Pressure Zone of the Water Conducting Tract of Reservoirs. *Genius Repository*, 25, 28-32.

6. Nafasov, G. (2019). Model of Developing Cognitive Competence at Learning Process Elementary Mathematics. *Eastern European Scientific Journal*, (1).

7. Abdullayeva, B. S., & Nafasov, G. A. (2019). Current State Of Preparation Of Future Teachers Of Mathematics In Higher Education Institutions. *Bulletin of Gulistan State University*, 2020(2), 12-17.

8. Abdurashidovich, N. G. (2021). Theoretical Basis Of Development Of Cognitive Competence Of Students Of Higher Education Institutions In The Process Of Teaching Elementary Mathematics. *European Journal of Molecular and Clinical Medicine*, 8(1), 789-806.

9. Abdurashidovich, N. G., Muzaffarovich, U. N., Qosim o'g'li, N. Q., & Olimjon, D. (2023). Design in the process of teaching mathematics and its teaching methodology. *Genius Repository*, 25, 23-27.

10. Abdurashidovich, N. G. REQUIREMENTS FOR THE SELECTION OF CONTENT FOR HEURISTIC TASKS IN THE TEACHING OF ELEMENTARY MATHEMATICS TO FUTURE MATHEMATICS TEACHERS.

11. Нафасов, Г. А., & Мирхайдаров, М. Х. (2022). ИЗУЧЕНИЕ ИНТЕГРИРОВАНИЯ БИНОМИАЛЬНЫХ. *RESEARCH AND EDUCATION*, 205.

12. Nafasov, G. A. (2023). Determination of the Low Pressure Zone of the Water Conducting Tract of Reservoirs. *Genius Repository*, 25, 28-32.

13. NAFASOV, G. A., SAYFULLAYEV, B., & NAZIROV, Q. (2024). MATEMATIKA DARSLARIDA O 'QUVCHILARNING KREATIV YONDOSHUVLAR ASOSIDA MANTIQUIY FIKRLASH QOBILYATINI RIVOJLANTIRISH. *News of the NUUz*, 1(1.5. 2), 144-146.

14. NAFASOV, G. A., ANORBAYEV, M., & NAZIROV, Q. (2024). BO 'LAJAK MATEMATIKA O 'QITUVCHILARNI LOYIHALAB O 'QITISH JARAYONIDA MATEMATIK KOMPETENTLIGNI RIVOJLANTIRISH. *News of the NUUz*, 1(1.6. 1), 165-167.

IJTIMOIIY ADOLAT. O'ZBEKISTONDA HUQUQIY TIZIM VA ISLOHOTLAR

Ruzimatova Muxlisa Turdaliyevna

Namangan Davlat Pedagogika institute,

Raimjonova Dilfuza Zohidjon qizi

Namangan Davlat Pedagogika instituti O'zbek tili va adabiyoti

yo'nalishi 1-bosqich talabasi

[Tel:+998942133550](tel:+998942133550) dilfuzarahimjonova817@gmail.com

***Annotatsiya:** Ushbu maqola orqali O'zbekistonda huquqiy tizim va islohotlar atroflicha tahlil qilinadi. Davlat huquqiy siyosatni amalga oshirishda huquqiy tizimlarning holatlari va faoliyati to'la aks ettirilgan. Konstitutsiyada belgilangan bir qancha moddalar va qonunlar haqida so'z yuritiladi. Ushbu faoliyatni standartlashish maqsadida ilmiy va kasbiy terminlardan ham foydalaniladi.*

***Annotation:** This article provides a comprehensive analysis of the legal system and reforms in Uzbekistan. The state of legal systems and their activities in implementing state legal policy are fully reflected. Several articles and laws outlined in the Constitution are discussed. Scientific and professional terminology is also used to standardize this activity.*

***Аннотация:** Данная статья предоставляет всесторонний анализ правовой системы и реформ в Узбекистане. Полностью отражены состояние правовых систем и их деятельность в реализации государственной правовой политики. Обсуждаются несколько статей и законов, указанных в Конституции. Для стандартизации данной деятельности также используется научная и профессиональная терминология.*

***Kalit so'zlar:** Ijtimoiy adolat, huquqiy tizim, islohatlar, konstitutsiya, modda va qarorlar modernizatsiya.*

***Key words:** Social justice, legal system, reforms, constitution, articles, and decisions modernization.*

Ключевые слова: Социальная справедливость, правовая система, реформы, конституция, статьи и модернизация решений.

Kirish.

Ijtimoiy adolat - har bir mamlakatda yashayotgan insonlarning huquq va erkinliklarini ta'minlash ularga yaxshi imkoniyatlarni yaratish hamda har bir shaxsning manfaatlarini himoya qilish masalasidir. Bu qilinayotgan ishlar jamiyatimizning har bir sohasi va tarmoqlarida katta rol o'ynaydi. O'zbekistonda huquqiy tizim va islohotlarni ta'minlash borasida ko'plab ishlar olib borilmoqda. Bunga quyidagi misolarni keltiramiz:

- Qonunning ustuvorligini ta'minlash
- Aholiga ijtimoiy xizmat ko'rsatish tizimi
- Ta'lim tizimining yaxshilanishi

Jamiyatda har bir insonning huququni muhofaza qilish ustuvorligini oshirish orqali ko'plab himoya orderlari tashkil etildi. Prezidentimiz Shavkat Mirziyoyev konstitutsiya kuni bilan yo'llagan tadbirida ustuvor vazifalar sanab o'tiladi. Bu so'zlar orqali keyingi yillarda barcha islohatlar konstitutsiya va qonunlar ustunligi tamoyili asosida amalga oshirildi. Chekka qishloqdagi bir qancha muammolar ham bartaraf etildi. Bunga ko'plab misollar keltiramiz, masalan, yo'llarning tekis va ravon bo'lishi va tez tibbiy yordam mashinalarining ko'payishidir. Konstitutsiyaning 1-moddasida aytilganidek, "O'zbekiston - suveren demokratik Respublika. Davlatning O'zbekiston Respublikasi va O'zbekiston degan nomlari bir ma'noni anglatadi". Yana bir islohatlardan biri konstitutsiyaga o'zgartirishlar kiritish hamda moddalarga qo'shimcha qo'shilishidir. Oldin sud sudyalari 5 yil, keyingisida 10 yil saylanar edi, hozir esa 10 yil muddatga saylanadi. Hozirgi kunda so'z erkinligi huquqiga ham katta ahamiyat berilmoqda. Barcha ommaviy axborot vositalari erkindir va ular qonunga muvofiq ish olib borishlari kerak. Ommaviy axborot vositalari o'zi taqdim qilgan axborot va materiallarga javobgar shaxs hisoblanadi. Yana bir muhim tashabbuslardan biri shundaki, o'lim jazosining ta'qiqlanishidir. Kamtaminlangan oilalarga kichkina biznes qilishlari uchun kam foizli kreditlar ajratib berilmoqda. Ular bu kreditlar asosida o'zlarning

dala hovlilarida parnik sanoatini ishga tushirmoqda."Yoshlar daftari" hamda "Ayollar daftari"dagi xotin-qizlar uchun tikuvchilik mashinalari sovg'a qilinmoqda.Bunday imkoniyat va islohatlar natijasini har bir faoliyatda ko'rishimiz mumkin.

Xulosa qilib shuni ta'kidlashim joizki yuqoridagi barcha fikrlar o'z tastig'ini topmoqda.Har bir davlatda huquqiy tizim va islohatlar bo'lganidek, bizning mamlakatimizda ham islohatlar tizimi rivojlangan.Ko'plab yoshlarimiz anashu tashabbuslar orqali hayotda o'z o'rnini topishmoqda.Bu islohatlarni yaratib bergan yurtboshimizga rahmatlar aytamiz.Bu islohatlarni yanada kuchaytirish hamda ijtimoiy tenglikni ta'minlash zarur.

Foydalanilgan adabiyotlar ro'yxati.

1. O'zbekiston Respublikasi konstitutsiyasi.
2. O'zbekiston Respublikasining huquqiy islohatlari:Mustaqillik bugungi kunga qadar.Abdullayev,N-O'zbekiston yuridik akademiyasi, 2022.
3. Huqiqiy informatika.

TALABALAR KASBIY MADANIYATINI SHAKLLANTIRISHDA TA'LIMNING AHAMIYATI

Nafasov G'anisher Abdurashidovich, Dotsent, GulDU

e-mail: gnafasov87@gmail.com

Abduraimov Dostonbek Egamnazar o'g'li, Katta o'qituvchi, GulDU

e-mail: abduraimov.dostonbek@mail.ru

Qudratov Alijon Normamatovich, Katta o'qituvchi, GulDU

e-mail: a.n.kudratov@gmail.com

***Annotatsiya:** Ushbu maqolada talabalar kasbiy madaniyatini shakllantirishda ta'limning ahamiyati ko'rib chiqiladi. Kasbiy madaniyat, fuqarolik jamiyatining asoslarini barpo etishning muhim tarkibiy qismi hisoblanadi. Talabalarda kasbiy madaniyatni shakllantirish, shaxsning doimiy ravishda kamol topishini ta'minlash uchun uzluksiz faoliyatni talab etadi.Kasbiy madaniyatning*

ta'lim jarayonidagi ahamiyati, o'quvchilarning kasbiy mahoratini rivojlantirishga qaratilgan strategiyalar va yondashuvlar batafsil tahlil qilinadi. Shuningdek, mavjud muammolarni hal etish istiqbollari, ta'lim tizimining samaradorligini oshirish va talabalarni muvaffaqiyatli kasbiy faoliyatga tayyorlash yo'llari ko'rsatiladi. Talabalar kasbiy madaniyatini shakllantirishda ta'limning rolini kuchaytirish va ularning kelajakdagi muvaffaqiyatini ta'minlashga qaratilgan muhim tavsiyalarni taqdim etadi.

***Kalit so'zlar:** kasbiy, madaniyat, voqea, hodisa, iqtisodiy, ekologik, mehnat, xiquqiy-axloqiy, qudrati, salohiyati, aqlu-zakovati, jamiyat, taraqqiyot.*

***Аннотация:** В данной статье рассматривается значение образования в формировании профессиональной культуры студентов. Профессиональная культура является важным компонентом в создании основ гражданского общества. Формирование профессиональной культуры у студентов требует непрерывной деятельности, обеспечивающей постоянное развитие личности. В статье подробно анализируются значение профессиональной культуры в образовательном процессе, стратегии и подходы, направленные на развитие профессиональных навыков учащихся. Также рассматриваются перспективы решения существующих проблем, повышения эффективности образовательной системы и подготовки студентов к успешной профессиональной деятельности. Предлагаются важные рекомендации по усилению роли образования в формировании профессиональной культуры студентов и обеспечению их будущего успеха.*

***Ключевые слова:** профессиональный, культура, событие, явление, экономический, экологический, труд, правовой и моральный, мощ, потенциал, умственные способности, общество, развитие.*

***Abstract:** This article examines the importance of education in shaping students' professional culture. Professional culture is a significant component in establishing the foundations of civil society. The development of professional culture among students requires continuous activity to ensure the ongoing growth of the individual. The article provides a detailed analysis of the significance of professional culture in the educational process, strategies, and approaches aimed at developing*

students' professional skills. Additionally, it discusses the prospects for addressing existing problems, enhancing the effectiveness of the educational system, and preparing students for successful professional activities. Important recommendations are presented to strengthen the role of education in shaping students' professional culture and ensuring their future success.

Key words: *professional, culture, event, phenomenon, economic, ecological, labor, legal-ethical, power, potential, intellectual capabilities, society, development.*

Mamlakatimizda talabalar kasbiy madaniyatini shakllantirish borasida olimlarimiz tomonidan ko'plab muhim izlanishlar olib borilmoqda. Oliy ta'limning Davlat ta'lim standarti, o'quv-fanlar bloklari mazmuniga qo'yiladigan umumiy talablar doirasida, ta'lim va tarbiyalash jarayonining mustaqil fikrlaydigan, qarorlar qabul qilishga qodir va har tomonlama barkamol shaxsni shakllantirishga yo'naltirilishi zarurligini alohida ta'kidlaydi.

Ushbu talablar, albatta, oliy o'quv yurtlarida ta'lim-tarbiya jarayonini yuqori darajaga ko'tarish, o'qitishni yangi metodlar asosida amalga oshirish, talabalar mustaqil fikrlash qobiliyatini rivojlantirish, ularning mehnat ko'nikmalarini shakllantirish, kasbga bo'lgan qiziqishini oshirish, kasbiy madaniyatini rivojlantirish va bilim darajasini oshirish kabi vazifalarni sifatli bajarishni ta'minlaydi.

Bu vazifalarni amalga oshirishda oliy o'quv yurtlari talabalarida kasbiy madaniyat haqidagi bilimlar, ko'nikmalar va malakalarni shakllantirish muhim ahamiyatga ega. Kasbiy madaniyat, mustaqil fikrlash va mustaqil ish olib borish qobiliyatining asosiy manbai bo'libgina qolmay, har bir shaxsning ijodiy qobiliyatini namoyon etish, intellektual jihatdan rivojlanish va kasbiy mehnat xususiyatlarini ochib berish imkoniyatlarini oshiradi. Shunday qilib, talabalar kasbiy madaniyatini shakllantirish, ularning kelajakdagi muvaffaqiyati va jamiyatda faol ishtirok etishi uchun zaruriy shart-sharoitlarni yaratadi. Bu jarayon, o'z navbatida, mamlakatimizning ijtimoiy-iqtisodiy rivojlanishiga ham ijobiy ta'sir ko'rsatadi.

Darhaqiqat talabalarda kasbiy madaniyatni shakllantirish va mustahkamlash – bu fan, madaniyat, axloq, aqliy boylik, jamiyat turli sohalarining mutaxassislarini etishtirish ziyolilar va ziyolilikni rivojlantirish bilan bevosita

bog'liqdir.

Kasbiy madaniyatni shakllantirish – O'zbekistonning madaniy jihatdan ravnaq topgan zamonaviy davlat, jamiyat sifatida rivojlanishida g'amxo'rlik ko'rsatish demakdir. Bu o'rinda shu jamiyatning a'zosi bo'lgan har bir mutaxassis nazarda tutiladi. Kasbiy madaniyatsiz moddiy farovonlikka ham, umumtaraqqiyotga ham erishib bo'lmaydi.

Talabalarda kasbiy madaniyatni shakllantirish masalasi – o'z haq-huquqlarini taniydigan, o'z kuchi va imkoniyatlariga tayanadigan, atrofida sodir bo'layotgan voqea va hodisalarga mustaqil munosabat bilan yondoshadigan, ayni zamonda shaxsiy manfaatlarini mamlakat va xalq manfaatlarini bilan uyg'un holda ko'radigan erkin, xar jihatdan barkamol insonlarni tarbiyalash demakdir.

Kasbiy madaniyatni shakllantirish fuqorolik jamiyati asoslarini barpo etishning eng muhim tarkibiy qismi bo'lib ushbu jarayon shaxsni muntazam kamol toptirish borasida uzluksiz ish olib borishni taqazo qiladi. Bugungi kunda kasbiy madaniyatni shakllantirishni jamiyat rivojining asosi va shartiga aylanmog'i hamda o'zida yaxlit bir tizimni mujassam etmog'i lozim. Chunki, kasbiy madaniyatni shakllantirishning O'zbekistonda demokratik o'zgarishlarni yanada chuqurlashtirishga va fuqorolik jamiyati asoslarini yaratishda, inson haq-huquqlarni va erkinliklarini ta'minlashda asosiy omil hisoblanadi.

Kasbiy madaniyatli bo'lish el-yurtimizning tabiiy boyliklariga egalik qilish, o'zining qudrati, salohiyati, aqlu-zakovatiga tayanib davlatchiligimizni mustahkamlash, buyuk kelajagimizning poydevorini mustahkamlash, kasbiy ongimiz va fikrimizni yuksaltirish, jahon jamiyatida munosib o'rin egallashdir.

Kasbiy madaniyatni shakllantirish mohiyati aqliy, axloqiy, ilmiy, amaliy, mafkuraviy g'oyalar bilan uzviy bog'langan. Bugungi kunda vatanparvarlik, millatparvarlik, milliy iftixor tuyg'ulari, tabiatni muxofaza etish, har qanday sharoitda ona yurt manfaatini, davlatimiz mustaqilligini qo'llab-quvatlash, hurmat bilan qarash kabi xislatlarning barchasi kasbiy madaniyat bilan bog'liqdir.

Kasbiy madaniyatni shakllantirish siyosiy - iqtisodiy, ekologik, mehnat, xuquqiy-axloqiy tarbiya jarayonlarida amalga oshiriladi. Talabalarda kasbiy madaniyatini shakllantirish va mustahkamlash – bu fan, madaniyat, aqliy boylik,

jamiyat va xalq xo'jaligining turli sohalari uchun mutaxassislar tayyorlash demakdir. Chunki odamlar o'z moddiy ehtiyojlarini qondirishda kasbiy yo'nalishga ega bo'lishi kerak.

Kasbiy madaniyatni shakllantirish – har bir talabaning ichki kasbiy, ruxiy kechinmalari, aqliy qobiliyati, idrokini mujassamlashtirish Vatan ravnaqi yurt tinchligi xalq farovonligi yo'lida xizmat qilish, O'zbekistonda yashayotgan barcha millat va elatlarning qadriyatlari, tili, madaniyati, diniy etiqodi, urf-odati va ananalarini xurmat qilish, ularni asrab-avaylash va rivojlantirish, marifatli, bilimli, madaniyatli, manaviy-axloqiy fazilatlarga ega bo'lgan shaxsni tarbiyalash demakdir.

Talabalarda kasbiy madaniyatni shakllantirish jarayoni o'qituvchining pedagogik faoliyati bilan bevosita bog'liqdir. O'qituvchining ta'limni hayot bilan bog'lash va amaliyot bilan uyg'unlashtirish qobiliyati, talabalar qobiliyatlari, intellektual darajalari va imkoniyatlarini rivojlantirishda ijobiy ta'sir ko'rsatadi. Bu holat har bir talabadan o'z mutaxassisligini chuqur bilishi va aqliy salohiyatini yuqori darajada saqlashini talab etadi.

Shuningdek, o'qituvchining ta'limni oqilona va optimal yo'l bilan tashkil etishi, talabalarida kasbga ongli munosabatni shakllantirishda muhim ahamiyat kasb etadi. Talabalarda kasbiy madaniyatni shakllantirishda zamonaviy ta'lim va tarbiyaning qonuniyatlari, mazmuni, usullari va vositalaridan foydalanish zarurdir.

Bundan tashqari, talabalar o'z mutaxassisligi bo'yicha malakali bo'lish, fikrlarning metodologik asoslarini bilish zaruriyati ham ortadi. Ushbu jarayon, talabalar kasbiy madaniyatini shakllantirish, ularning professional ko'nikmalarini rivojlantirish va kelajakdagi muvaffaqiyatli faoliyatlarini ta'minlashga xizmat qiladi.

Natijada, o'qituvchilarning pedagogik yondashuvlari va metodik ishlanmalari, talabalarni kasbiy tayyorgarlikka yanada samarali tayyorlashda muhim rol o'ynaydi, bu esa ta'lim jarayonining nafaqat bilim berish, balki shaxsiy va professional rivojlanishga ham xizmat qilishini ta'minlaydi.

Talabalar kasbiy madaniyatini shakllantirish, ularning kelajakdagi muvaffaqiyati va jamiyatda faol ishtirok etishi uchun zaruriy shart-sharoitlarni

yaratadi. Bu jarayon, o'z navbatida, mamlakatimizning ijtimoiy-iqtisodiy rivojlanishiga ijobiy ta'sir ko'rsatadi.

ADABIYOTLAR

1. Nafasov, G., Kalandarov, A., & Xudoyqulov, R. (2023). DEVELOPING STUDENTS' COGNITIVE COMPETENCE THROUGH TEACHING ELEMENTARY MATHEMATICS. *Евразийский журнал технологий и инноваций*, 1(5 Part 2), 218-224.
2. Umarov, X., Nafasov, G. A., & Mustafoyev, R. (2023). TAQSIMOT FUNKSIYA VA UNING XOSSALARI. *Talqin va tadqiqotlar*, 1(1).
3. Kengash, J., & Nafasov, G. A. (2023). On the Self-Similar Solution of The Problem of Unsteady Movement of Groundwater Near a Reservoir in the Presence of Nonlinear Evaporation. *Genius Repository*, 22, 37-41.
4. Nafasov, G., Xudoyqulov, R., & Usmonov, N. (2023). DEVELOPING LOGICAL THINKING SKILLS IN MATHEMATICS TEACHERS THROUGH DIGITAL TECHNOLOGIES. *Евразийский журнал технологий и инноваций*, 1(5 Part 2), 229-233.
5. Nafasov, G. A. (2023). Determination of the Low Pressure Zone of the Water Conducting Tract of Reservoirs. *Genius Repository*, 25, 28-32.
6. Nafasov, G. (2019). Model of Developing Cognitive Competence at Learning Process Elementary Mathematics. *Eastern European Scientific Journal*, (1).
7. Abdullayeva, B. S., & Nafasov, G. A. (2019). Current State Of Preparation Of Future Teachers Of Mathematics In Higher Education Institutions. *Bulletin of Gulistan State University*, 2020(2), 12-17.
8. Abdurashidovich, N. G. (2021). Theoretical Basis Of Development Of Cognitive Competence Of Students Of Higher Education Institutions In The Process Of Teaching Elementary Mathematics. *European Journal of Molecular and Clinical Medicine*, 8(1), 789-806.
9. Abdurashidovich, N. G., Muzaffarovich, U. N., Qosim o'g'li, N. Q., & Olimjon, D. (2023). Design in the process of teaching mathematics and its teaching methodology. *Genius Repository*, 25, 23-27.

10. Abdurashidovich, N. G. REQUIREMENTS FOR THE SELECTION OF CONTENT FOR HEURISTIC TASKS IN THE TEACHING OF ELEMENTARY MATHEMATICS TO FUTURE MATHEMATICS TEACHERS.
11. Нафасов, Г. А., & Мирхайдаров, М. Х. (2022). ИЗУЧЕНИЕ ИНТЕГРИРОВАНИЯ БИНОМИАЛЬНЫХ. *RESEARCH AND EDUCATION*, 205.
12. Nafasov, G. A. (2023). Determination of the Low Pressure Zone of the Water Conducting Tract of Reservoirs. *Genius Repository*, 25, 28-32.
13. NAFASOV, G. A., SAYFULLAYEV, B., & NAZIROV, Q. (2024). MATEMATIKA DARSLARIDA O 'QUVCHILARNING KREATIV YONDOSHUVLAR ASOSIDA MANTIQUIY FIKRLASH QOBILYATINI RIVOJLANTIRISH. *News of the NUUz*, 1(1.5. 2), 144-146.
14. NAFASOV, G. A., ANORBAYEV, M., & NAZIROV, Q. (2024). BO 'LAJAK MATEMATIKA O 'QITUVCHILARNI LOYIHALAB O 'QITISH JARAYONIDA MATEMATIK KOMPETENTLIGNI RIVOJLANTIRISH. *News of the NUUz*, 1(1.6. 1), 165-167.

KORRUPSIYANING IJTIMOIIY TA'SIRI VA UNGA QARSHI KURASHISH STRATEGIYALARI

Abdullayev Akmal Nasriddinovich

NamDPI Gumanitar fanlar kafedrasi dotsenti (PhD).

Maxmudjonova Feruza Muhibillo qizi

NamDPI O'zbek tili va adabiyoti yo'nalishi

1-bosqich talabasi. Tel: +998501032334

e-mail: feruzamahmudjonova24012@gmail.com

Anatatsiya: *Ushbu maqolada korrupsiyaga qarshi kurashish strategiyalari va korrupsiyaning ijtimoiy ta'sirlari yoritib berildi. Bundan tashqari, korrupsiyaga qarshi kurashishda maxsus agentliklar haqida bayon qilindi. Jamiyatimizda korrupsiyani bartaraf etishda qo'llanilgan strategiyalar, chora-tadbirlar haqida batafsil malumotlar berildi. Hozirgi kunda korrupsiya juda keng tarqalgan.*

Korrupsiyaga qarshi tadbirlar amalga oshirildi. Ana shular haqida batafsil ma'lumotlar yoritib berildi.

***Kalit so'zlar:** komplayens-nazorat, xalqaro hamkorliklar, tendensiya, satsiologik tadqiqotlar, ijtimoiy tengsizlik, ta'lim va so'g'liqni saqlash tizimi, kompleks.*

***Abstract:** This article highlights strategies for combating corruption and its social impacts. It also provides information about specialized agencies involved in the fight against corruption. Detailed information is presented about the strategies and measures implamented to eliminate corruption in our society. Today, corruption is widespread. Anti-corruption measures have been implemented and detailed information about them is provided.*

***Key words:** complience control, international cooperation, trend, sociological research, social inequality, education and healthcare system, complex.*

***Аннотация:** В данной статье освещены стратегии борьбы с коррупцией и её социальные последствия. Также приведены сведения о специальных агентствах, занимающихся противодействием коррупции. Подробно описаны стратегии и меры, применяемые для устранения коррупции в нашем обществе. На сегодняшний день коррупция широко распространена. Были реализованы антикоррупционные меры, и об этом представлена подробная информация.*

***Ключевые слова:** комплаенс-контроль международное сотрудничество, тенденция, социологические исследования социальное неравенство система образования здравоохранения, комплекс.*

Kirish. Korrupsiya - bu davlat idoralari tashkilotlar yoki shaxslar o'z manfaatlarini ko'zlab, qonunlarni buzish, vakolatlarni suiste'mol qilish va adolatsizlikka yo'l qo'yish orqali o'zlariga moddiy yoki boshqa manfaatlar olishga harakat qilishdir. Korrupsiya ijtimoiy hayotning har bir jabhasiga salbiy ta'sir ko'rsatadi. Bundan tashqari, jamiyatning rivojlanishiga katta ta'sir ko'rsatadi. Buni har bir sohalarda ko'rish mumkin va guruhlarga bo'lish mumkin. Jamiyatda adolatsizlikni va ishonchsizlikni kuchaytiradi. Davlat idoralari va rasmiy

xodimlarga bo'lgan ishonch pasayadi. Adolat prinsiplarining buzilishi jamiyatda norozilik va ijtimoiy ziddiyatlarni keltirib chiqaradi. Ijtimoiy tengsizlikni oshiradi. Ayniqsa gender tengsizligi ro'y bersa turli xil nizolar kelib chiqadi. Ya'ni "Sen boysan sen esa kambag'alning bolasisan" deb ajratishlar, korrupsiyaga yo'l qo'yish oqibatida bolaning ruhiyatiga kuchli zarba yetkazamiz. Bunga misol shifoxonalardagi tengsizlik. Korrupsiya resurslarning adolatsiz taqsimlanishiga olib keladi. Kam ta'minlangan va himoyasiz jamiyat ularga berilgan imkoniyatlardan chetda qoladi. Bunday imkoniyatlarni esa boshqalar ya'ni boy oila qatlamlari oladi. Bu esa jamiyatdagi adolatsizliklar va ba'zi mojarolarga sabab bo'ladi. Ta'lim va sog'liqni saqlash tizimlariga zarar yetkazadi. Sifatli ta'lim va tibbiy yordamlardan foydalanishda noqonuniy to'lovlar talab qilinadi. Malakali mutaxassislar faoliyati susayadi, chunki resurslardan samarali foydalanilmaydi.

Korrupsiyaga qarshi kurashishda maxsus agentliklar tashkil etildi. Quyida shu agentliklarning faoliyati bilan tanishamiz. Korrupsiyaga qarshi kurashish agentligi O'zbekiston Respublikasi Prezidentining "O'zbekiston Respublikasida korrupsiyaga qarshi kurashish tizimini takomillashtirish bo'yicha qo'shimcha chora-tadbirlar to'g'risida"gi Farmoniga muvofiq 2020-yilning 29-iyunida tashkil etildi. Agentlik korrupsiyaning oldini olish va unga qarshi kurashish sohasida davlat siyosatini shakllantirish va amalga oshirishda maxsus vakolatga ega davlat organi hisoblanadi. Agentlik O'zbekiston Respublikasi Prezidentiga va Oliy Majlis palatasiga bo'ysunadi. Agentlikning asosiy maqsad va vazifalari mamlakatda korrupsiya holatini tizimli tahlil qilinishi va korrupsiyaga oid xavf-xatari yuqori bo'lgan sohalarni aniqlashadi hamda maxsus strategiyalar qo'llashadi.

Prezidentimiz tashabbuslari bilan 9-dekabr "Xalqaro korrupsiyaga qarshi kurashish" kuni deb tasis etilgan. Shunga ko'ra korrupsiyaga qarshi kurashishda maxsus strategiya, chora-tadbirlar, ishlab chiqildi va tez orada o'z aksini topadi. Shu jumladan, bir nechta strategiyalarni ko'rib chiqamiz. Korrupsiyaga qarshi kurashish muvaffaqiyatli bo'lishi uchun tizimli va kompleks yondashuv talab etiladi. Kompleks bog'lanish degan ma'noni bildiradi. Ya'ni hamjihatlikda ishlab chiqilgan yondashuvlar demakdir. Endi esa strategiyalarga o'tadigan bo'lsak, birinchi navbatda hukumatning ro'lini kuchaytirish kerak bo'ladi. Korrupsiyaga

qarshi qonunchilikni kuchaytirish va qat'iy bajarilishini nazoratga olish, davlat idoralarida shaffoflik va ochiqlikni oshirish zarur. Axborot texnologiyalaridan foydalangan holda fuqarolar murojaatlarini tezda hal etish, elektron davlat xizmatlarini rivojlantirib inson omillarini kamaytirish lozim. Jamoatchilik nazoratini kuchaytirishda korrupsiyaga qarshi kurashishda fuqarolik jamiyatini jalb etish, jurnalistik tekshiruvlarini nazoratga olish shu jumladan, ta'lim tizimini ham chetda qoldirmasligimiz kerak. Ta'lim borasida ham tizimni kuchaytirib har bir mutaxassis o'qtuvchilarni bilim malakalarini qat'iy nazorat ostiga olish zarur. Davlat xizmatchilarini moddiy va ma'naviy rag'batlar bilan rag'batlantirib halollikni oshirish kerak. Korrupsiyaga aloqador shaxslarni jinoiy javobgarlikka tortish choralari qat'iy nazoratga olinishi lozim. Hukumatimiz shunga doir qonunlar ishlab chiqarsa nazorat kuchayadi va korrupsiya holatlari ham kamdan kam uchraydi. Xalqaro tashkilotlar bilan korrupsiya va noqonuniy moliyaviy faoliyatlarga qarshi kurashda hamkorliklarni amalga oshirish lozim. Ana shunda jamiyatimiz mavqeyi yuksak darajalarga ko'tariladi. Dunyo bo'yicha ham yuksak cho'qqilarga chiqish mumkin.

Korrupsiya Haqida Umumiy Tushuncha

Korrupsiya — bu davlat organlari, xususiy sektor yoki boshqa ijtimoiy guruhlar tomonidan noqonuniy yoki axloqsiz harakatlar qilish, shaxsiy manfaatlarni ko'zlash, davlat resurslarini noto'g'ri ishlatish kabi faoliyatlarni o'z ichiga oladi. Korrupsiya jamiyatda nohaqlikni kuchaytiradi, iqtisodiy barqarorlikni yo'qotishga olib keladi va davlat boshqaruv tizimining ishonchiga putur yetkazadi. Bu hodisa, ayniqsa, rivojlanayotgan mamlakatlarda jiddiy ijtimoiy va siyosiy muammolarga olib keladi, chunki korrupsiyaning mavjudligi ko'plab ijtimoiy tizimlarning ishonchli ishlashiga to'sqinlik qiladi.

Korrupsiyaning Shakllari va Turlari

Korrupsiyaga qarshi kurashishda dastlab uning shakllarini va turli turlarini tushunish muhimdir. Korrupsiya quyidagi asosiy shakllarda amalga oshiriladi:

1. **Rusvet:** Bu korrupsiyaning eng ko'p tarqalgan shaklidir, bu holda, davlat mansabdorlariga yoki boshqa ijtimoiy guruhlarga o'z manfaatlarini amalga oshirish uchun pul yoki boshqa qimmatbaho narsalar beriladi.

2. **Kengaytirilgan Korrupsiya:** Bu korrupsiyaning ko'proq tizimli va tashkilotlararo tarzda sodir bo'lib, davlatning yuqori lavozimli vakillari va shaxslar o'rtasida amalga oshiriladi. Ular o'zaro bitimlar asosida davlat resurslarini noto'g'ri ishlatadilar.

3. **Korporativ Korrupsiya:** Bu turdagi korrupsiya kompaniyalar orasida amalga oshiriladi. Kompaniyalar o'zlarining shaxsiy manfaatlarini ko'zlab, davlat organlariga yoki siyosatchilarga o'z faoliyatlarini osonlashtirish uchun pora taklif qiladilar.

4. **Tashqi Korrupsiya:** Bu davlat va uning organlarining xalqaro darajada korrupsiya faoliyati bilan bog'liq bo'lib, ko'pincha tashqi yordamlardan yoki xalqaro kompaniyalardan foydalanuvchi davlat organlarining noqonuniy amaliyotlari bilan yuzaga keladi.

Korrupsiyaning Oqibatlari

Korrupsiyaning ta'siri jamiyatda keng qamrovli oqibatlarga olib keladi, ulardan ba'zilari quyidagilar:

1. **Iqtisodiy Ta'sirlar:** Korrupsiyaga sabab bo'lgan iqtisodiy tormozlanishlar, davlat resurslarini samarali boshqarilmasligi va moliyaviy resurslarning noto'g'ri taqsimlanishi iqtisodiy turg'unlikni keltirib chiqaradi. Bu o'z navbatida, iqtisodiy o'sishni sekinlashtiradi va barqaror ish o'rinlarini yaratish imkoniyatlarini kamaytiradi.

2. **Siyosiy Ta'sirlar:** Korrupsiyaning siyosiy ta'siri davlat tizimlarining ishonchiga putur yetkazadi. Siyosiy beqarorlik yuzaga keladi, davlat boshqaruvining samaradorligi pasayadi va fuqarolarda hukumatga nisbatan ishonchsizlik kuchayadi.

3. **Ijtimoiy Ta'sirlar:** Korrupsiya ijtimoiy tengsizlikni kuchaytiradi. Resurslarning tengsiz taqsimlanishi, imtiyozlar va xizmatlar faqat muayyan guruhlar yoki shaxslar uchun ajratilishi jamiyatda nohaqlikni va adolatsizlikni keltirib chiqaradi. Natijada, fuqarolar o'rtasida ishonchsizlik va norozilik kuchayadi.

Korrupsiyaga Qarshi Kurashish

Korrupsiyaga qarshi kurashish bugungi kunda dunyo miqyosida asosiy siyosiy va iqtisodiy masala sifatida ko'rib chiqilmoqda. Turli mamlakatlar korrupsiyani kamaytirish va unga qarshi kurashishda bir qator chora-tadbirlar amalga oshirmoqda. Korrupsiyaga qarshi kurashishda samarali mexanizmlarning tashkil etilishi muhim ahamiyatga ega.

O'zbekiston Respublikasi ham korrupsiyaga qarshi kurashishda o'zining maxsus agentliklarini tashkil etgan. 2020-yilda O'zbekiston Respublikasi Prezidentining "O'zbekiston Respublikasida korrupsiyaga qarshi kurashish tizimini takomillashtirish bo'yicha qo'shimcha chora-tadbirlar to'g'risida"gi Farmoniga muvofiq, Korrupsiyaga Qarshi Kurashish Agentligi tashkil etildi. Agentlik korrupsiyaning oldini olish va unga qarshi kurashish sohasida davlat siyosatini shakllantirishda maxsus vakolatga ega. Uning asosiy vazifalari — mamlakatda korrupsiyaning holatini tahlil qilish va korrupsiyaga qarshi strategiyalar ishlab chiqish, shuningdek, o'zgaruvchan siyosiy va ijtimoiy sharoitlarga mos keladigan samarali chora-tadbirlarni amalga oshirishdir.

Korrupsiyaning Oldini Olish Usullari

Korrupsiyani oldini olish va unga qarshi kurashishning bir qator usullari mavjud:

1. **Ochiqlik va Shaffoflik:** Davlat organlari faoliyatining ochiqligi va shaffofligi, korrupsiyaga qarshi kurashishning eng muhim shartlaridan biridir. Ochiq va shaffof tizimda, fuqarolar va jamiyat korrupsiyaga qarshi kurashishda faol ishtirok etishlari mumkin.

2. **Samarali Nazorat Mexanizmlari:** Korrupsiyani oldini olish uchun davlat tizimida samarali nazorat mexanizmlari ishlab chiqilishi zarur. Bunga davlat xarajatlarining tekshirilishi, mansabdor shaxslarning harakatlari monitoringi va audit tizimining joriy etilishi kiradi.

3. **Jamiyat Faolligi:** Korrupsiyani kamaytirishda fuqarolarning faolligi katta rolo'ynaydi. Jamiyatda korrupsiyani oshkor qilish va unga qarshi kurashish borasida huquqiy ongsizlikni pasaytirish, xalqni korrupsiyaning zararli oqibatlari haqida xabardor qilish kerak.

Xulosa

Korrupsiya nafaqat iqtisodiy tizimga zarar yetkazadi, balki jamiyatda nohaqlikni kuchaytiradi va davlatning boshqaruv tizimini ishonchsiz qiladi. Korrupsiyaga qarshi kurashishda davlatning roolidan tashqari, jamiyatning faolligi, qonuniy va ijtimoiy mexanizmlarining samarali ishlashi, shuningdek, shaffof va ochiq tizimlarning yaratish zarur. Shu bilan birga, davlatda korrupsiyaning oldini olish uchun maxsus tashkilotlar va agentliklarning tashkil etilishi katta ahamiyatga ega. Korrupsiyani kamaytirish uchun butun jamiyat birgalikda harakat qilishi kerak.

Foydalanilgan adabiyotlar

1. Korrupsiya va unga qarshi kurashishga oid atamalar hamda iboralar izohli lug'ati. – T.: Tafakkur, 2019.
2. O'zbekiston Respublikasi korrupsiyaga qarshi kurashi agenligi sayti. [Bosh | Anticorruption.uz](http://Bosh.Anticorruption.uz)
3. O'zbekiston Respublikasi Konstitutsiyasi 6-bob 34-modda.
4. Hurriyat gazetasi uzhurriyat.uz

O'QUVCHILARNING HAYOTIY KO'NIKMALARINI RIVOJLANTIRISHDAGI IJODIY YONDASHUVLAR

Nafasov G'anisher Abdurashidovich, Dotsent, GulDU

e-mail: gnafasov87@gmail.com

Abduraimov Dostonbek Egamnazar o'g'li, Katta o'qituvchi, GulDU

e-mail: abduraimov.dostonbek@mail.ru

Baratova Zarina Sherali qizi, 9-23A guruh talabasi, GulDU

e-mail: baratovaz664@gmail.com

***Annotatsiya:** Bugungi kunda umumta'lim maktablarida o'quvchilarning hayotiy ko'nikmalarini shakllantirish jarayoni juda yaxshi natijalarga olib kelmoqda. Ushbu jarayonning ilmiy jihatdan asoslanishi, ta'lim metodlari va strategiyalarining samaradorligini ko'rsatadi. Maktablarda tabiiy va ijtimoiy fanlarni o'qitishda mahalliy manbalardan foydalanish, muhim ahamiyatga ega bo'lib bormoqda. Mahalliy manbalardan dars jarayonida foydalanish,*

o'quvchilarda fanlarga bo'lgan qiziqishni ortishiga, ularning tasavvurlarini kengaytirishga yordam beradi. Shuningdek, bunday yondashuv, o'quvchilarda ijodkorlik ruhiyatini o'stirishga ko'maklashadi, ularning muammolarni echish qobiliyatlarini rivojlantiradi. Ushbu maqolada, umumta'lim maktablarida o'quvchilarning hayotiy ko'nikmalarini rivojlantirishdagi ijodiy yondashuvlar va metodikalar haqida ma'lumotlar yoritib berilgan. Maqolada, ijodiy faoliyatni rag'batlantirish, mustaqil fikrlashni oshirish va hayotiy ko'nikmalarni shakllantirishda mahalliy resurslarning ahamiyati batafsil ko'rib chiqiladi.

***Kalit so'zlar:** Ta'lim, ijtimoy fanlar, umumta'lim maktablari, fundamental fanlar, axborot, muammo, mukammallik, sistematik-tahlil, dasturlar, element, jahon urushi.*

***Аннотация:** В настоящее время процесс формирования жизненных навыков у учеников в общеобразовательных школах приводит к очень хорошим результатам. Научное обоснование этого процесса демонстрирует эффективность методов и стратегий обучения. Использование местных ресурсов в преподавании естественных и социальных наук приобретает все более важное значение. Применение местных источников в ходе уроков способствует повышению интереса учеников к предметам и расширяет их представления. Кроме того, такой подход способствует развитию творческого мышления у учеников и улучшает их способности к решению проблем. В данной статье представлены данные о творческих подходах и методиках, направленных на развитие жизненных навыков у учеников в общеобразовательных школах. Также подробно рассматривается значение местных ресурсов для стимулирования творческой активности, повышения независимого мышления и формирования жизненных навыков.*

***Ключевые слова:** образование, социальные науки, общеобразовательные школы, фундаментальные науки, информатика, проблема, совершенствование, систематический анализ, программы, элемент, мировая война.*

Bugungi davr ta'lim tizimi oldiga katta vazifalar qo'yadi. Asosiy talablardan biri — yosh avlodni ma'naviy-axloqiy va intellektual rivojlantirishni yangi sifat darajasiga ko'tarish, shuningdek, tez o'zgarayotgan dunyoga moslashishni

o'rgatishdan iboratdir. Ushbu jarayonda, o'quvchilarning hayotiy ko'nikmalarini rivojlantirishda ijodiy yondashuvlar katta ahamiyat kasb etadi.

Umumta'lim maktablarida tabiiy va ijtimoiy fanlarni o'qitishda mahalliy manbalardan foydalanish, o'quvchilarda ushbu fanlarga bo'lgan qiziqishni oshirish va dars mavzularining sifatini yaxshilash uchun samarali metodik usullardan foydalanish, ijodkorlik ruhini uyg'otishga va muammolarni hal qilish qobiliyatlarini rivojlantirishga yordam beradi.

Mahalliy manbalarning ta'lim jarayonida faol qo'llanishi, o'tgan ajdodlarimizning boy merosini o'rganish va yoshlarni vatanparvarlik ruhida tarbiyalashda muhim ahamiyatga ega. Ikkinchi jahon urushi yillariga oid manbalar, tarixiy voqealarni to'laroq his etish va ajdodlarimizning jasoratlarini chuqur o'rganish imkonini beradi.

Shu munosabat bilan, o'quvchilarni nafaqat ilmiy bilimlar bilan, balki ma'naviy qadriyatlar bilan ham boyitish zaruriyati tug'iladi. Bu, kelajak avlodni bilimli, ma'naviyatli va vatanparvar fuqaro sifatida tarbiyalashda muhim omil hisoblanadi. Ushbu maqolada, o'quvchilarning hayotiy ko'nikmalarini rivojlantirishda ijodiy yondashuvlarni va mahalliy manbalardan foydalanish metodikasini tadqiq etishga qaratilgan. Ta'lim jarayonida ijodiy faoliyatning ahamiyati va samaradorligi batafsil tahlil qilinadi.

Maqolani yoritishda hududiy yondoshuv, qiyosiy va statistik tahlil kabi usullardan foydalanildi. Unda tabiiy va ijtimoiy fanlar bo'yicha mavzularni o'rganishda mahalliy manbalardan foydalanish metodikasi yoritiladi. Darslarni o'rganishga qo'yiladigan zamonaviy talablarning oshishi, dars turlarining rang-barangligi, amaliy manbalarga e'tiborning kuchayishi, zamonaviy pedagogik hamda axborot-kommunikatsiya texnologiyalarining kundalik ehtiyojga aylanishi bugungi ta'limning asl manzarasidir. Qolaversa, ta'lim samaradorligiga bo'lgan e'tiborning zaruratga aylanishi jarayonida o'quvchilarning hayotiy ko'nikmalarni rivojlantirish, yoshlarni o'tmishimizning boy madaniy va ma'naviy merosi, jahon ilmiy tafakkuri va madaniyatiga qo'shgan hissasi bilan tanishtirish, madaniyatimizning benazir allomalari nomlarini hurmat bilan tilga olish, ular bilan faxrlanish, milliy iftixor ruhini singdirishga yordam beradi. Xususan, tabiiy

va ijtimoiy fan darslarida o'tmishda olingan ma'lumotlarga oid mavzularni o'rganishda maktab darsliklaridan tashqari, mahalliy tarixchilarimiz tomonidan yaratilgan ilmiy asarlar, fotosuratlar, hujjatli filmlar, audio yozuvlar, jangchi xatlari va boshqa manbalardan foydalanish tobora muhim ahamiyat kasb etib bormoqda.

Bugungi ta'lim tizimida mavhum tasavvur bilan yoki yodlatish usuli orqali o'rgatish zamon talabiga mutlaqo javob bermaydi. Yana bir omil, o'quvchilar faoliyatini muayyan tartib asosida tashkil etish, oldingi darslarda o'tilgan mavzularni keyingi darslar mazmuni bilan bog'lash juda muhim hisoblanadi. Bunda har bir o'qituvchi umumta'lim maktablarida o'quvchilarning hayotiy ko'nikmalarni rivojlantirish darslarida o'quvchilar jamoasi orasida o'zaro do'stona muhitni vujudga keltirishi hamda ijodkorlik ruhini uyg'otishi maqsadga muvofiqdir. Ijodkorlik ruhini uyg'otish deganda tabiiy va ijtimoiy fan darslarida qo'llaniladigan ijodiy topshiriqlarni bajarish tushuniladi. Ijodiy ish yozdirish yo'li bilan bir vaqtning o'zida o'quvchilarda yozma nutqni rivojlantirish, tarixiy sanalar, voqealar, shaxslar va tarixiy joylarni tasavvur qilib, uni yozma ifoda etish orqali shakllantiriladi.

O'quvchilarning ijodiy izlanishi, mustaqilligi, mantiqiy fikrlashini rivojlantirish, qo'shimcha bilim olishga bo'lgan ehtiyojlarni qondirishda shubhasiz ijodiy o'yinlar yaxshi samara beradi. O'quvchilarning xayotiy ko'nikmalarini vujudga keltirilgan muammoli vaziyatlarni o'quvchilar guruhining o'zaro hamkorlikda avval o'zlashtirilgan bilim, ko'nikma va malakalarni ijodiy izlanish va qo'llash orqali hal etishga qaratilgan didaktik o'yinlar tabiiy holda o'quvchining ijodiy ruhini uyg'otadi hamda rivojlantiradi. Chunki bunday didaktik o'yinli darslarda o'quvchilar hamkorlikda ishlab, o'z bilimlarini yangi vaziyatlarda qo'llab, yangi bilimlargaega bo'ladilar. Natijada o'quvchilarda o'z bilim va qobiliyatlariga ishonch hosil bo'ladi, har bir o'quvchi sidqidildan har qanday puxta tayyorgarlik muvaffaqiyat garovi ekanligini anglab, chinakam bilim olishga jiddiy kirishadi.

Umumta'lim maktablarida o'quvchilarning hayotiy ko'nikmalarni rivojlantirish hamda o'quvchilarning faolligini oshirish masalasi yoshlarning o'tmishga oid bo'lgan mahalliy manbalarga qiziqishi, jumladan, o'z hayotiy

ko'nikmalarni rivojlantirish metodikasi shakllantirishga yo'naltiriladi. Ammo bu faqat shu tor doiradagi vazifalar degani emas. Aynan tabiiy va ijtimoiy fan darslarida yoshlar faolligini oshirish masalasini nazarda tutib, o'qituvchi shogirdlarining har qanday hayotiy voqeaga shaxsiy fikri, xulosasi hamda munosabatini ifodalashini shakllantirib rivojlantira boradi. Yuqorida ta'kidlaganimizdek, ijodkorlik muhitini yaratishda barcha darslarda bo'lgani kabi tarix darslarida ham muammoli vaziyatlar alohida ahamiyatga ega. Muammoli o'qitish o'qituvchidan mahorat talab qiladi va tabiiyki, o'quvchini ham shunga undaydi. Muammoli vaziyatni vujudga keltirish, muammoni hal qilish uchun o'quvchilarning faol ishtirokini ta'minlash, mustaqil fikr yuritishga jalb qilish o'qituvchining o'zidan ham ijodkorlikni talab etadi. Bunday jarayonda o'quvchilar izlanishlar, o'rganishlar natijasida manbalardan unumli foydalanish orqali mustaqil fikrlash va mustaqil tafakkur yuritishni o'zlashtira oladilar. Tabiiy va ijtimoiy fani o'qituvchisi hamisha bir qoidani yodda tutishi lozim. Bu qoidaning talqiniga ko'ra, tabiiy va ijtimoiy fanlari, eng avvalo, har bir fuqaroni, ayniqsa, yoshlarimizni xalq o'tmishining mazmuni va mohiyatini anglash, boy ma'naviy va madaniy merosimizni qadrlash, uni ko'z qorachig'idek asrab-avaylash, pirovard ular bilan yurak-yurakdan iftixor qilishga o'rgatadi. O'zimizning boy o'tmish merosimizdan ruhiy madad va ibrat namunasini olishga keng va bepoyon imkoniyat yaratadi. Odamlar qalbida ezgulik va yaxshilik tuyg'ularini shakllantirib, bugungi avlod kimlarning avlodi ekanini oydinlashtirib, kimlarning zoti va vorislari ekanini anglashga yo'naltiradi.

Xulosa qilib aytish mumkinki, bugungi kunda o'quvchilarning hayotiy ko'nikmalarini rivojlantirishda ijodiy yondashuvlar va metodikalar samaradorligi ilmiy jihatdan asoslangan. O'qituvchi tanlagan didaktik materialning mazmuni va xarakteri, o'quv jarayonini samarali tashkil etishda muhim ahamiyatga ega. Agar o'qituvchi, mavjud didaktik materiallarga mos usul va vositalarni samarali qo'llasa, o'quvchilarning faol ishtirokini ta'minlash va ularning o'z-o'zini rivojlantirish imkoniyatlarini kengaytirish osonlashadi. Shuningdek, o'tmishga oid mahalliy manbalardan foydalanish, o'quvchilarning bilish imkoniyatlarini inobatga olishni talab qiladi. Bu, tarixiy bilimlarni shakllantirish jarayonini engillashtiradi va

o'quvchilarning tarixiy kontekstni yaxshiroq tushunishini ta'minlaydi. Mahalliy manbalarni integratsiyalash, ta'lim jarayonini yanada samarali va mazmunli qilishga yordam beradi, bu esa o'quvchilarda ijodiy fikrlash va mustaqil qaror qabul qilish qobiliyatlarini rivojlantirishga ko'maklashadi. Ushbu yondashuvlar, ta'lim jarayonini faollashtirish va o'quvchilarning hayotiy ko'nikmalarini shakllantirishda muhim ahamiyatga ega. Natijada, ijodiy yondashuvlar orqali o'quvchilarning kasbiy va shaxsiy rivojlanishiga erishish imkoni paydo bo'ladi.

ADABIYOTLAR

1. Nafasov, G., Kalandarov, A., & Xudoyqulov, R. (2023). DEVELOPING STUDENTS' COGNITIVE COMPETENCE THROUGH TEACHING ELEMENTARY MATHEMATICS. *Евразийский журнал технологий и инноваций*, 1(5 Part 2), 218-224.
2. Umarov, X., Nafasov, G. A., & Mustafoyev, R. (2023). TAQSIMOT FUNKSIYA VA UNING XOSSALARI. *Talqin va tadqiqotlar*, 1(1).
3. Kengash, J., & Nafasov, G. A. (2023). On the Self-Similar Solution of The Problem of Unsteady Movement of Groundwater Near a Reservoir in the Presence of Nonlinear Evaporation. *Genius Repository*, 22, 37-41.
4. Nafasov, G., Xudoyqulov, R., & Usmonov, N. (2023). DEVELOPING LOGICAL THINKING SKILLS IN MATHEMATICS TEACHERS THROUGH DIGITAL TECHNOLOGIES. *Евразийский журнал технологий и инноваций*, 1(5 Part 2), 229-233.
5. Nafasov, G. A. (2023). Determination of the Low Pressure Zone of the Water Conducting Tract of Reservoirs. *Genius Repository*, 25, 28-32.
6. Nafasov, G. (2019). Model of Developing Cognitive Competence at Learning Process Elementary Mathematics. *Eastern European Scientific Journal*, (1).
7. Abdullayeva, B. S., & Nafasov, G. A. (2019). Current State Of Preparation Of Future Teachers Of Mathematics In Higher Education Institutions. *Bulletin of Gulistan State University*, 2020(2), 12-17.
8. Abdurashidovich, N. G. (2021). Theoretical Basis Of Development Of Cognitive Competence Of Students Of Higher Education Institutions In The Process Of

Teaching Elementary Mathematics. *European Journal of Molecular and Clinical Medicine*, 8(1), 789-806.

9. Abdurashidovich, N. G., Muzaffarovich, U. N., Qosim o'g'li, N. Q., & Olimjon, D. (2023). Design in the process of teaching mathematics and its teaching methodology. *Genius Repository*, 25, 23-27.

10. Abdurashidovich, N. G. REQUIREMENTS FOR THE SELECTION OF CONTENT FOR HEURISTIC TASKS IN THE TEACHING OF ELEMENTARY MATHEMATICS TO FUTURE MATHEMATICS TEACHERS.

11. Нафасов, Г. А., & Мирхайдаров, М. Х. (2022). ИЗУЧЕНИЕ ИНТЕГРИРОВАНИЯ БИНОМИАЛЬНЫХ. *RESEARCH AND EDUCATION*, 205.

12. Nafasov, G. A. (2023). Determination of the Low Pressure Zone of the Water Conducting Tract of Reservoirs. *Genius Repository*, 25, 28-32.

13. NAFASOV, G. A., SAYFULLAYEV, B., & NAZIROV, Q. (2024). МАТЕМАТИКА ДАРСЛАРИДА О 'QUVCHILARNING KREATIV YONDOSHUVLAR ASOSIDA MANTIQUIY FIKRLASH QOBILYATINI RIVOJLANTIRISH. *News of the NUUz*, 1(1.5. 2), 144-146.

14. NAFASOV, G. A., ANORBAYEV, M., & NAZIROV, Q. (2024). BO 'LAJAK МАТЕМАТИКА О 'QITUVCHILARNI LOYIHALAB О 'QITISH JARAYONIDA МАТЕМАТИК КОМПЕТЕНТЛИГНИ RIVOJLANTIRISH. *News of the NUUz*, 1(1.6. 1), 165-167.

15. Ўзбекистон Республикаси "Талим тўғриси"даги Қонуни. Тошкент.: 2020 йил.

16. Йўлдошев Ж., Усмонов С.А. Замонавий педагогик технологияларни амалиётга жорий қилиш. –Тошкент, 2008. (Yuldashev J., Usmonov S.A. Introduction of modern pedagogical technologies. –Tashkent, 2008.)

17. Abduraimov, D., & Monasipova, R. (2024). AUTOMATING ECONOMIC ISSUES: THE EXAMPLE OF AUTOMATING WAREHOUSE PRODUCT STORAGE ACCOUNTING AND ITS SOFTWARE. *DIGITAL TRANSFORMATION AND ARTIFICIAL INTELLIGENCE*, 2(5), 12-17.

18. АБДУРАИМОВ, Д., ҚИЛИЧЕВ, С., & АХМЕДОВА, Х. (2023). ИНФОРМАТИКА ДАРСЛАРИДА ТАЛИМ САМАРАДОРЛИГИНИ

ОШИРИШДА ИННОВАТСИОН ЁНДАШУВЛАР. Journal of Research and Innovation, 1(3), 13-17.

19. Abduraimov, D., & Safoeva, D. (2022). SPECIFIC ROLE AND FEATURES OF INFORMATION COMMUNICATION TECHNOLOGIES IMPLEMENTATION. Science and Innovation, 1(3), 346-349.

KURASH SPORTI ORQALI 15-16-YOSHLI MAKTAB O'QUVCHILARINI KUCH SIFATINI RIVOJLANTIRISH

Xasanov Akramjon Abdusalilovich

Namangan davlat pedagogika instituti, dotsenti

Yakubbayev Maqsud Marufovich

Namangan davlat pedagogika instituti, o'qituvchi

Annotatsiya: *mazkur maqolada 15-16 yoshdagi o'quvchilarning jismoniy rivojlanishini takomillashtirishda Kurash sport to'garaklarining o'рни tahlil qilinadi. Kurash mashqlari yordamida o'quvchilarning kuch sifatlarini oshirish, elastiklik, muvozanat va koordinatsiyani yaxshilash mumkinligi ko'rsatilgan. Shuningdek, Kurash mashqlarining statik va dinamik kuchni rivojlantirishdagi roli hamda ularning umumiy jismoniy rivojlanishga ta'siri o'rganilgan. Maqolada sport to'garaklarining afzalliklari, o'quvchilarga individual va guruh shaklida ta'lim berish imkoniyatlari va motivatsiya yaratishning ahamiyati hamda kelajakdagi tadqiqotlar uchun tavsiyalar keltirilgan. Ushbu tadqiqot, Kurash yordamida o'quvchilarning jismoniy salomatligini yaxshilash, ularni samarali tayyorlash va sport muvaffaqiyatlariga erishishda muhim qo'llanma hisoblanadi.*

Kalit so'zlar: *kurash, jismoniy rivojlanish, kuch sifatleri, elastiklik, koordinatsiya, sport to'garaklari, motivatsiya, yosh o'quvchilar, jismoniy salomatlik, tayyorgarlik, kuchni oshirish, gymnastic exercises, physical development, strength, flexibility, coordination, sports clubs, motivation, school students.*

Аннотация: *в данной статье анализируется роль спортивных кружков гимнастики в улучшении физического развития учащихся 15-16 лет.*

Рассматриваются упражнения гимнастики, способствующие развитию силы, гибкости, баланса и координации. Особое внимание уделено влиянию гимнастических упражнений на развитие статической и динамической силы, а также на общее физическое развитие. В статье также освещены преимущества спортивных кружков, возможности индивидуального и группового обучения, важность создания мотивации у учащихся и рекомендации для дальнейших исследований. Этот исследовательский труд является важным пособием для улучшения физического здоровья школьников, повышения их физической подготовки и достижения спортивных успехов.

Ключевые слова: гимнастика, физическое развитие, сила, гибкость, координация, спортивные кружки, мотивация, школьники, физическое здоровье, подготовка, развитие силы, гимнастические упражнения, физическая подготовка, сила, гибкость, координация, спортивные клубы.

Annotation: *this article analyzes the role of gymnastics sports clubs in improving the physical development of 15-16year-old students. It discusses gymnastics exercises that help develop strength, flexibility, balance, and coordination. Special attention is given to the impact of gymnastics exercises on developing static and dynamic strength, as well as their effect on overall physical development. The article also highlights the advantages of sports clubs, the opportunities for individual and group training, the importance of creating motivation for students, and recommendations for future research. This study serves as an important guide for improving the physical health of schoolchildren, enhancing their physical preparation, and achieving sports success.*

Keywords: *gymnastics, physical development, strength, flexibility, coordination, sports clubs, motivation, schoolchildren, physical health, preparation, strength development, gymnastic exercises, physical training, strength, flexibility, coordination, sports clubs.*

Kirish

15-16 yoshli o'quvchilar o'sish va rivojlanishning muhim davrida bo'lib, jismoniy salomatlikni ta'minlash va kuch sifatlarini oshirish ayniqsa katta ahamiyatga ega. Ushbu yoshda o'quvchilarning jismoniy tayyorgarligi shakllanib,

kuchli muskullar va koordinatsiya talab qiluvchi mashqlarni bajarish imkoniyatlari ortadi. Shu sababli, jismoniy tarbiya va sport faoliyati yoshlarning umumiy rivojlanishida muhim o'rin tutadi.

Kurash bu jarayonda katta rol o'ynaydi. U faqat tana tarangligini oshirish bilan cheklanmay, balki kuch, elastiklik va muvozanatni yaxshilashda ham samarali vosita hisoblanadi. Kurash mashqlari mushaklarning rivojlanishiga, jismoniy chidamlilikning oshishiga va tana tuzilishining yaxshilanishiga yordam beradi. Ayniqsa, 15-16 yoshdagi bolalar uchun Kurash mushaklarni mustahkamlash, suyak tizimini rivojlantirish va umumiy sport ko'nikmalarini shakllantirishda muhim ahamiyatga ega.

Maqsadimiz, Kurash sport to'garaklari yordamida 15-16 yoshli o'quvchilarning kuch sifatlarini qanday oshirish mumkinligini o'rganishdan iborat. Ushbu jarayonni tahlil qilib, Kurash mashqlarining o'quvchilarni jismoniy va psixologik jihatdan rivojlantirishdagi o'rnini aniqlash, shuningdek, ularni samarali mashg'ulotlar bilan ta'minlashning usullarini ko'rsatishdir [4,5].

Jismoniy rivojlanish va kuch sifatini oshirish zaruriyati. 15-16 yoshdagi o'quvchilar o'sish va rivojlanishning tez o'tadigan davrida bo'lib, bu yoshda jismoniy tarbiya ayniqsa muhimdir. Ularning mushak tizimi va skelet strukturasi rivojlanishi davom etmoqda, shu bois bu davrda to'g'ri jismoniy faoliyat muhim ahamiyatga ega. Jismoniy qobiliyatlarni shakllantirish, kuch va chidamlilikni oshirish orqali, bolalar nafaqat sog'lom bo'lib, balki kelajakdagi murakkab sport harakatlarini bajarishga ham tayyor bo'lishadi [1].

Kuchning o'ri bu yoshda juda katta. Kuch sifatining rivojlanishi, nafaqat mushaklarning mustahkamlanishiga, balki murakkab jismoniy harakatlarni bajarishga, masalan, sakrash, yugurish, kuch talab qiluvchi mashqlarni bajarishga imkon yaratadi. Bunday jismoniy qobiliyatlar o'quvchilarning umumiy sport natijalariga, musobaqalarga tayyorgarlikda muvaffaqiyatga erishishiga ham yordam beradi.

Kurash va uning kuch sifatiga ta'siri. Kurash — jismoniy tayyorgarlikning asosiy yo'nalishlaridan biri bo'lib, turli mashqlar orqali kuch sifatlarini rivojlantirishga katta yordam beradi. Kurashning asosiy turlari,

masalan, yerdagi mashqlar, parallel tayoqchalar, barsdagi mashqlar va gorizontal tayoq, o'quvchilarga mushaklar mustahkamligini oshirish, elastiklikni rivojlantirish va koordinatsiyani yaxshilash imkonini yaratadi. Bu mashqlar jismoniy kuchni oshirish, mushaklarni faollashtirish va tananing har bir qismida muvozanatni ta'minlashda muhim ahamiyatga ega [7].

Kurash mashqlari orqali statik va dinamik kuchni rivojlantirish mumkin. Statik kuch — tana pozitsiyalarini saqlashda, masalan, plank holatida yoki yuqori qo'l tirgaklarida mushaklarning mustahkamligini oshirishga yordam beradi. Dinamik kuch esa, harakatlanishda, sakrashlar va tezkor harakatlar orqali tananing kuchini samarali ishlatishga imkon yaratadi. Bundan tashqari, Kurash mashqlari energiya samaradorligini yaxshilaydi, chunki ularning bajarilishi davomida mushaklar doimiy ravishda faollashadi, bu esa umumiy chidamlilikni oshiradi. Shunday qilib, Kurash jismoniy qobiliyatlarni takomillashtirishda eng samarali usul hisoblanadi [2].

Kurash sport to'garaklarining o'quvchilar uchun afzalliklari. Kurash sport to'garaklari jismoniy tarbiyaning muhim yo'nalishi bo'lib, o'quvchilarga tana rivojlanishini yaxshilashda katta yordam beradi. Ular individual va guruh shaklida ta'lim olish imkoniyatini yaratadi, bu esa har bir o'quvchining o'ziga xos ehtiyojlarini inobatga olib, jismoniy ko'nikmalarini oshirishga imkon beradi. Sport to'garaklari o'quvchilarda motivatsiyani kuchaytiradi, ularni muntazam mashg'ulotlarga jalb etadi va ruhiy holatni yaxshilaydi. Bu nafaqat jismoniy salomatlik, balki o'z-o'zini ishonchli his qilish va umumiy o'sishni ta'minlaydi.

Qanday Kurash mashqlarini o'quvchilarga tavsiya qilish mumkin?. 15-16 yoshli o'quvchilarga kuchni oshirishga qaratilgan turli Kurash mashqlari tavsiya etiladi. Masalan, ko'pikli mashqlar (push-up), squatlar (o'tirish-harakatlar) va plank mashqlari mushaklarni mustahkamlash va dinamik kuchni oshirishga yordam beradi. Bundan tashqari, yog'ochda (parallel tayoqchalar) va yerdagi mashqlar yordamida kuchni oshiruvchi maxsus dasturlarni joriy etish mumkin. Ushbu mashqlar nafaqat kuchni, balki elastiklik va muvozanatni ham yaxshilaydi, o'quvchilarga samarali jismoniy rivojlanishga erishishda yordam beradi [5].

Xulosa

Kurash sport to'garaklari 15-16 yoshdagi o'quvchilarning jismoniy va kuch sifatlarini takomillashtirishda katta ahamiyatga ega. Ushbu yosh davrida Kurash mashqlari nafaqat mushaklarni mustahkamlash, balki elastiklik, koordinatsiya va muvozanatni rivojlantirishga ham yordam beradi. Kurash yordamida o'quvchilar statik va dinamik kuchni oshirish, umumiy jismoniy rivojlanishni yaxshilash va sportdagi muvaffaqiyatlarini oshirish imkoniyatiga ega bo'ladi. Bu mashqlar o'quvchilarning nafaqat jismoniy, balki ruhiy holatini ham yaxshilaydi, ularni muntazam sport faoliyatiga undaydi [6].

Kelajakda Kurash dasturlarini yanada takomillashtirish, o'quvchilarning jismoniy salomatligini yaxshilashga, ularni har tomonlama rivojlantirishga xizmat qilishi kerak. Shu bilan birga, o'quvchilarni yanada samarali tarzda tayyorlash uchun Kurash mashqlarining turli variantlarini qo'llash, yangi metodikalarni joriy etish zarur. Tadqiqotlar davomida Kurash mashqlarining samaradorligi, ularning o'quvchilarning umumiy jismoniy rivojlanishiga ta'siri va motivatsiya yaratishdagi roli yanada chuqur o'rganilishi kerak. Bu o'quvchilarning kelajakdagi sport muvaffaqiyatlariga va sog'lom hayot tarziga asos bo'ladi.

FOYDALANILGAN ADABIYOTLAR

1. Azizov S. V., Mahmudjonov A. A., Oripov A. F. SPRINTERLARNI TAYYORLASHDA PSIXOLOGIK TAYYORGARLIKNING AHAMIYATI //Экономика и социум. – 2024. – №. 6-2 (121). – С. 85-90.
2. Mahmudjonov A. A., Izatullayev A. M., Ergashaliyev D. N. THE IMPORTANCE OF GENERAL PHYSICAL FITNESS IN INCREASING THE EFFICIENCY OF SPORTS TRAINING IN PRIVATE SCHOOLS //INTERNATIONAL JOURNAL OF SCIENCE AND TECHNOLOGY. – 2024. – С. 755-759.
3. Makhmudovich G. A. et al. METHODS OF MONITORING THE PHYSICAL DEVELOPMENT OF HIGH SCHOOL STUDENTS THROUGH GYMNASTICS //INTERNATIONAL JOURNAL OF SCIENCE AND TECHNOLOGY. – 2024. – С. 735-739.
4. Doston No'monjon o'g E. et al. KICHIK MAKTAB YOSHIDAGI O'QUVCHILARNI JISMONIY TAYYORGARLIGINI OSHIRISHDA MILLIY

- HARAKATLI O‘YINLARNING O‘RNI //INTERNATIONAL JOURNAL OF SCIENCE AND TECHNOLOGY. – 2024. – C. 717-721.
5. Jo‘rayev T. T., Mahmudjonov A. A., Shamsitdinova M. F. THE EFFECTIVENESS OF USING NATIONAL ACTION GAMES IN DEVELOPING SPORTS ELEMENTS //MASTERS. – 2024. – T. 2. – №. 3. – C. 29-33.
6. Makhmudovich G. A. et al. MOVEMENT SKILLS OF YOUNG GYMNASTS AND THE LAWS OF ITS FORMATION //INTERNATIONAL JOURNAL OF SCIENCE AND TECHNOLOGY. – 2024. – C. 751-754.
7. G‘ofirjonova A. I. et al. MILIY HARAKATLI O‘YINLARNI SPORT ELEMENTLARINI O‘ZLASHTIRISHDA QO‘LLASHNING SAMARADORLIGI //INTERNATIONAL CONFERENCE ON LEARNING AND TEACHING. – 2022. – T. 1. – №. 9. – C. 171-176.
8. Makhmudovich G. A. et al. THE IMPORTANCE OF SPECIAL METHODS IN INCREASING THE EFFICIENCY OF SPORTS EXERCISES //INTERNATIONAL JOURNAL OF SCIENCE AND TECHNOLOGY. – 2024. – C. 730-734.
9. Muxtorjon o‘g‘li I. A. et al. STOL TENNIS BILAN SHUGULLANUVCHI OSMIRLARNING HARAKAT FAOLLIGINI OSHIRISH TEXNOLOGIYASI //Новости образования: исследование в XXI веке. – 2024. – Т. 2. – №. 22. – С. 398-402.
10. Luqmonov I. B. et al. KARATE SPORT TO ‘GARAKLARINING UMUMTA’LIM MAKTABLARI O‘QUVCHILARINING JISMONIY TAYYORGARLIGIGA TA’SIRI //INTERNATIONAL CONFERENCE ON LEARNING AND TEACHING. – 2022. – T. 1. – №. 9. – C. 166-170.
11. Vaxabov I. X. et al. JUDO SPORT TO ‘GARAKLARINING UMUMTA’LIM MAKTABLARI O‘QUVCHILARINING JISMONIY TAYYORGARLIGIGA TA’SIRI //INTERNATIONAL CONFERENCE ON LEARNING AND TEACHING. – 2022. – T. 1. – №. 9. – C. 250-254.
12. qizi Shamsitdinova M. F. et al. UMUMTA’LIM MAKTABLARI O‘QUVCHILARINING JISMONIY TAYYORGARLIGIGA BASKETBOL SPORT TO ‘GARAKLARINING TA’SIRI //INTERNATIONAL CONFERENCE ON LEARNING AND TEACHING. – 2022. – T. 1. – №. 9. – C. 208-212.

GIMNASTIKA SPORT TO'GARAKLARI YORDAMIDA 13-14-YOSHLI MAKTAB O'QUVCHILARINI KUCH SIFATINI TAKOMILLASHTIRISH

Xasanov Akramjon Abdujalilovich

Namangan davlat pedagogika instituti, dotsenti

Yakubbayev Maqsud Marufovich

Namangan davlat pedagogika instituti, o'qituvchi

Izatullayev Alisher Muxtorjon o'g'li

Namangan davlat pedagogika instituti, o'qituvchi

Annotsiya: *mazkur maqolada 13-14 yoshdagi o'quvchilarning jismoniy rivojlanishini takomillashtirishda gimnastika sport to'garaklarining o'рни tahlil qilinadi. Gimnastika mashqlari yordamida o'quvchilarning kuch sifatlarini oshirish, elastiklik, muvozanat va koordinatsiyani yaxshilash mumkinligi ko'rsatilgan. Shuningdek, gimnastika mashqlarining statik va dinamik kuchni rivojlantirishdagi roli hamda ularning umumiy jismoniy rivojlanishga ta'siri o'rganilgan. Maqolada sport to'garaklarining afzalliklari, o'quvchilarga individual va guruh shaklida ta'lim berish imkoniyatlari va motivatsiya yaratishning ahamiyati hamda kelajakdagi tadqiqotlar uchun tavsiyalar keltirilgan. Ushbu tadqiqot, gimnastika yordamida o'quvchilarning jismoniy salomatligini yaxshilash, ularni samarali tayyorlash va sport muvaffaqiyatlariga erishishda muhim qo'llanma hisoblanadi.*

Kalit so'zlar: *gimnastika, jismoniy rivojlanish, kuch sifatleri, elastiklik, koordinatsiya, sport to'garaklari, motivatsiya, yosh o'quvchilar, jismoniy salomatlik, tayyorgarlik, kuchni oshirish, gymnastic exercises, physical development, strength, flexibility, coordination, sports clubs, motivation, school students.*

Аннотация: *в данной статье анализируется роль спортивных кружков гимнастики в улучшении физического развития учащихся 13-14 лет. Рассматриваются упражнения гимнастики, способствующие развитию силы, гибкости, баланса и координации. Особое внимание уделено влиянию гимнастических упражнений на развитие статической и динамической силы,*

a takже na obshche fizicheskoe razvitiye. V statye takzhe osvещeny preimushchestva sportivnykh kruzhkov, vozmozhnosti individualnogo i gruppovogo obucheniya, vazhnost' sozdaniya motivatsii u uchashchixsya i rekomendatsii dlya dalneyshix issledovaniy. Eto issledovatel'skiy trud yavlyetsya vazhnym posobiey dlya uluchsheniya fizicheskogo zdorov'ya shkol'nikov, povysheniya ix fizicheskoy podgotovki i dostizheniya sportivnykh uspekhov.

Ключевые слова: *гимнастика, физическое развитие, сила, гибкость, координация, спортивные кружки, мотивация, школьники, физическое здоровье, подготовка, развитие силы, гимнастические упражнения, физическая подготовка, сила, гибкость, координация, спортивные клубы.*

Annotation: *this article analyzes the role of gymnastics sports clubs in improving the physical development of 13-14-year-old students. It discusses gymnastics exercises that help develop strength, flexibility, balance, and coordination. Special attention is given to the impact of gymnastics exercises on developing static and dynamic strength, as well as their effect on overall physical development. The article also highlights the advantages of sports clubs, the opportunities for individual and group training, the importance of creating motivation for students, and recommendations for future research. This study serves as an important guide for improving the physical health of schoolchildren, enhancing their physical preparation, and achieving sports success.*

Keywords: *gymnastics, physical development, strength, flexibility, coordination, sports clubs, motivation, schoolchildren, physical health, preparation, strength development, gymnastic exercises, physical training, strength, flexibility, coordination, sports clubs.*

Kirish

13-14 yoshli o'quvchilar o'sish va rivojlanishning muhim davrida bo'lib, jismoniy salomatlikni ta'minlash va kuch sifatlarini oshirish ayniqsa katta ahamiyatga ega. Ushbu yoshda o'quvchilarning jismoniy tayyorgarligi shakllanib, kuchli muskullar va koordinatsiya talab qiluvchi mashqlarni bajarish imkoniyatlari ortadi. Shu sababli, jismoniy tarbiya va sport faoliyati yoshlarning umumiy rivojlanishida muhim o'rin tutadi.

Gimnastika bu jarayonda katta rol o'ynaydi. U faqat tana tarangligini oshirish bilan cheklanmay, balki kuch, elastiklik va muvozanatni yaxshilashda ham samarali vosita hisoblanadi. Gimnastika mashqlari mushaklarning rivojlanishiga, jismoniy chidamlilikning oshishiga va tana tuzilishining yaxshilanishiga yordam beradi. Ayniqsa, 13-14 yoshdagi bolalar uchun gimnastika mushaklarni mustahkamlash, suyak tizimini rivojlantirish va umumiy sport ko'nikmalarini shakllantirishda muhim ahamiyatga ega.

Maqsadimiz, gimnastika sport to'garaklari yordamida 13-14 yoshli o'quvchilarning kuch sifatlarini qanday oshirish mumkinligini o'rganishdan iborat. Ushbu jarayonni tahlil qilib, gimnastika mashqlarining o'quvchilarni jismoniy va psixologik jihatdan rivojlantirishdagi o'rnini aniqlash, shuningdek, ularni samarali mashg'ulotlar bilan ta'minlashning usullarini ko'rsatishdir [4,5].

Jismoniy rivojlanish va kuch sifatini oshirish zaruriyati. 13-14 yoshdagi o'quvchilar o'sish va rivojlanishning tez o'tadigan davrida bo'lib, bu yoshda jismoniy tarbiya ayniqsa muhimdir. Ularning mushak tizimi va skelet strukturasi rivojlanishi davom etmoqda, shu bois bu davrda to'g'ri jismoniy faoliyat muhim ahamiyatga ega. Jismoniy qobiliyatlarni shakllantirish, kuch va chidamlilikni oshirish orqali, bolalar nafaqat sog'lom bo'lib, balki kelajakdagi murakkab sport harakatlarini bajarishga ham tayyor bo'lishadi [1].

Kuchning o'ri bu yoshda juda katta. Kuch sifatining rivojlanishi, nafaqat mushaklarning mustahkamlanishiga, balki murakkab jismoniy harakatlarni bajarishga, masalan, sakrash, yugurish, kuch talab qiluvchi mashqlarni bajarishga imkon yaratadi. Bunday jismoniy qobiliyatlar o'quvchilarning umumiy sport natijalariga, musobaqalarga tayyorgarlikda muvaffaqiyatga erishishiga ham yordam beradi.

Gimnastika va uning kuch sifatiga ta'siri. Gimnastika — jismoniy tayyorgarlikning asosiy yo'nalishlaridan biri bo'lib, turli mashqlar orqali kuch sifatlarini rivojlantirishga katta yordam beradi. Gimnastikaning asosiy turlari, masalan, yerdagi mashqlar, parallel tayoqchalar, barsdagi mashqlar va gorizontal tayoq, o'quvchilarga mushaklar mustahkamligini oshirish, elastiklikni rivojlantirish va koordinatsiyani yaxshilash imkonini yaratadi. Bu mashqlar

jismoniy kuchni oshirish, mushaklarni faollashtirish va tananing har bir qismida muvozanatni ta'minlashda muhim ahamiyatga ega [7].

Gimnastika mashqlari orqali statik va dinamik kuchni rivojlantirish mumkin. Statik kuch — tana pozitsiyalarini saqlashda, masalan, plank holatida yoki yuqori qo'l tirgaklarida mushaklarning mustahkamligini oshirishga yordam beradi. Dinamik kuch esa, harakatlanishda, sakrashlar va tezkor harakatlar orqali tananing kuchini samarali ishlatishga imkon yaratadi. Bundan tashqari, gimnastika mashqlari energiya samaradorligini yaxshilaydi, chunki ularning bajarilishi davomida mushaklar doimiy ravishda faollashadi, bu esa umumiy chidamlilikni oshiradi. Shunday qilib, gimnastika jismoniy qobiliyatlarni takomillashtirishda eng samarali usul hisoblanadi [2].

Gimnastika sport to'garaklarining o'quvchilar uchun afzalliklari. Gimnastika sport to'garaklari jismoniy tarbiyaning muhim yo'nalishi bo'lib, o'quvchilarga tana rivojlanishini yaxshilashda katta yordam beradi. Ular individual va guruh shaklida ta'lim olish imkoniyatini yaratadi, bu esa har bir o'quvchining o'ziga xos ehtiyojlarini inobatga olib, jismoniy ko'nikmalarini oshirishga imkon beradi. Sport to'garaklari o'quvchilarda motivatsiyani kuchaytiradi, ularni muntazam mashg'ulotlarga jalb etadi va ruhiy holatni yaxshilaydi. Bu nafaqat jismoniy salomatlik, balki o'z-o'zini ishonchli his qilish va umumiy o'sishni ta'minlaydi.

Qanday gimnastika mashqlarini o'quvchilarga tavsiya qilish mumkin? 13-14 yoshli o'quvchilarga kuchni oshirishga qaratilgan turli gimnastika mashqlari tavsiya etiladi. Masalan, ko'pikli mashqlar (push-up), squatlar (o'tirish-harakatlar) va plank mashqlari mushaklarni mustahkamlash va dinamik kuchni oshirishga yordam beradi. Bundan tashqari, yog'ochda (parallel tayoqchalar) va yerdagi mashqlar yordamida kuchni oshiruvchi maxsus dasturlarni joriy etish mumkin. Ushbu mashqlar nafaqat kuchni, balki elastiklik va muvozanatni ham yaxshilaydi, o'quvchilarga samarali jismoniy rivojlanishga erishishda yordam beradi [5].

Xulosa

Gimnastika sport to'garaklari 13-14 yoshdagi o'quvchilarning jismoniy va kuch sifatlarini takomillashtirishda katta ahamiyatga ega. Ushbu yosh davrida gimnastika mashqlari nafaqat mushaklarni mustahkamlash, balki elastiklik, koordinatsiya va muvozanatni rivojlantirishga ham yordam beradi. Gimnastika yordamida o'quvchilar statik va dinamik kuchni oshirish, umumiy jismoniy rivojlanishni yaxshilash va sportdagi muvaffaqiyatlarini oshirish imkoniyatiga ega bo'ladi. Bu mashqlar o'quvchilarning nafaqat jismoniy, balki ruhiy holatini ham yaxshilaydi, ularni muntazam sport faoliyatiga undaydi [6].

Kelajakda gimnastika dasturlarini yanada takomillashtirish, o'quvchilarning jismoniy salomatligini yaxshilashga, ularni har tomonlama rivojlantirishga xizmat qilishi kerak. Shu bilan birga, o'quvchilarni yanada samarali tarzda tayyorlash uchun gimnastika mashqlarining turli variantlarini qo'llash, yangi metodikalarni joriy etish zarur. Tadqiqotlar davomida gimnastika mashqlarining samaradorligi, ularning o'quvchilarning umumiy jismoniy rivojlanishiga ta'siri va motivatsiya yaratishdagi roli yanada chuqur o'rganilishi kerak. Bu o'quvchilarning kelajakdagi sport muvaffaqiyatlariga va sog'lom hayot tarziga asos bo'ladi.

FOYDALANILGAN ADABIYOTLAR

13. Azizov S. V., Mahmudjonov A. A., Oripov A. F. SPRINTERLARNI TAYYORLASHDA PSIXOLOGIK TAYYORGARLIKNING AHAMIYATI //Экономика и социум. – 2024. – №. 6-2 (121). – С. 85-90.
14. Mahmudjonov A. A., Izatullayev A. M., Ergashaliyev D. N. THE IMPORTANCE OF GENERAL PHYSICAL FITNESS IN INCREASING THE EFFICIENCY OF SPORTS TRAINING IN PRIVATE SCHOOLS //INTERNATIONAL JOURNAL OF SCIENCE AND TECHNOLOGY. – 2024. – С. 755-759.
15. Makhmudovich G. A. et al. METHODS OF MONITORING THE PHYSICAL DEVELOPMENT OF HIGH SCHOOL STUDENTS THROUGH GYMNASTICS //INTERNATIONAL JOURNAL OF SCIENCE AND TECHNOLOGY. – 2024. – С. 735-739.
16. Doston No'monjon o'g E. et al. KICHIK MAKTAB YOSHIDAGI O'QUVCHILARNI JISMONIY TAYYORGARLIGINI OSHIRISHDA MILLIY

HARAKATLI O‘YINLARNING O‘RNI //INTERNATIONAL JOURNAL OF SCIENCE AND TECHNOLOGY. – 2024. – C. 717-721.

17. Jo‘rayev T. T., Mahmudjonov A. A., Shamsitdinova M. F. THE EFFECTIVENESS OF USING NATIONAL ACTION GAMES IN DEVELOPING SPORTS ELEMENTS //MASTERS. – 2024. – T. 2. – №. 3. – C. 29-33.

18. Makhmudovich G. A. et al. MOVEMENT SKILLS OF YOUNG GYMNASTS AND THE LAWS OF ITS FORMATION //INTERNATIONAL JOURNAL OF SCIENCE AND TECHNOLOGY. – 2024. – C. 751-754.

19. G‘ofirjonova A. I. et al. MILIY HARAKATLI O‘YINLARNI SPORT ELEMENTLARINI O‘ZLASHTIRISHDA QO‘LLASHNING SAMARADORLIGI //INTERNATIONAL CONFERENCE ON LEARNING AND TEACHING. – 2022. – T. 1. – №. 9. – C. 171-176.

20. Makhmudovich G. A. et al. THE IMPORTANCE OF SPECIAL METHODS IN INCREASING THE EFFICIENCY OF SPORTS EXERCISES //INTERNATIONAL JOURNAL OF SCIENCE AND TECHNOLOGY. – 2024. – C. 730-734.

21. Muxtorjon o‘g‘li I. A. et al. STOL TENNIS BILAN SHUGULLANUVCHI OSMIRLARNING HARAKAT FAOLLIGINI OSHIRISH TEXNOLOGIYASI //Новости образования: исследование в XXI веке. – 2024. – T. 2. – №. 22. – C. 398-402.

22. Luqmonov I. B. et al. KARATE SPORT TO ‘GARAKLARINING UMUMTA‘LIM MAKTABLARI O‘QUVCHILARINING JISMONIY TAYYORGARLIGIGA TA‘SIRI //INTERNATIONAL CONFERENCE ON LEARNING AND TEACHING. – 2022. – T. 1. – №. 9. – C. 166-170.

23. Vaxabov I. X. et al. JUDO SPORT TO ‘GARAKLARINING UMUMTA‘LIM MAKTABLARI O‘QUVCHILARINING JISMONIY TAYYORGARLIGIGA TA‘SIRI //INTERNATIONAL CONFERENCE ON LEARNING AND TEACHING. – 2022. – T. 1. – №. 9. – C. 250-254.

24. qizi Shamsitdinova M. F. et al. UMUMTA‘LIM MAKTABLARI O‘QUVCHILARINING JISMONIY TAYYORGARLIGIGA BASKETBOL SPORT TO ‘GARAKLARINING TA‘SIRI //INTERNATIONAL CONFERENCE ON LEARNING AND TEACHING. – 2022. – T. 1. – №. 9. – C. 208-212.

UDK 93/94

**O'RTA OSIYO XALQINING UMARXON DAVRIDA QO'QON XONLIGINING
HARBIY-SIYOSIY HAYOTIDA ISHTIROKI**

Barotjon Botirovich Ibraximov,

Namangan davlat pedagogika instituti

Ijtimoiy-gumanitar fanlarni o'qitish metodikasi katta o'qituvchisi

E-mail: barotjon2404@gmail.com

tel: 93 912 68 89

NamDPI dotsenti, t.f.n. Haydarov Z. taqrizi asosida

Annotasiya: *Yozma manbalarni tahlil qilish asosida tojiklarning Qo'qon xonligini boshqarishdagi ishtiroki ko'rib chiqildi. Alimxonning harbiy islohotlari va Qo'qon armiyasini shakllantirishda karateginlar, darvazlar, Badaxshonlar, kulablar, hisorlar, rushmanlar, shugnanlar va chatroriylarning ishtiroki tahlil qilindi. Alimxon siyosatining mohiyati, davlat hududini kengaytirish va uni xonlikka aylantirish ochib berildi. Davlat to'ntarishi, Olimxonning vafoti, Umar xonning hokimiyatga kelishi to'g'risidagi ma'lumotlar umumlashtirildi. Shuningdek, Umar xonning bosib olish urushlari, ura-Tubadagi harbiy yurishi natijasida davlat hududini kengaytirish to'g'risidagi ma'lumotlar keltirilgan. Tarixiy adabiyotlar bilan bir qatorda yozma manbalar, shu jumladan "anjum attavorih" Xudayarzade, "Tarix-I Turkiston" Mirzo olim Mahdumxoji, "Ansob ussalotin va Tavorih ul-xavouinin" Mirzoolim Mushrifning olim-xon va Umar-xon hukmronligi davrlarini tavsiflovchi keng qo'llanilgan.*

Kalit so'zlar: *Qo'qon xonligi tarixi, XIX asr, Farg'ona tojiklari, etnik guruhlar, harbiy-siyosiy voqealar, ming sulolasi, Qo'qon xonligi, harbiy islohotlar Olimxon, Umar xon*

Аннотация: *На основе анализа письменных источников рассмотрено участие таджиков в управлении Кокандским ханством. Проанализирована военная реформа Алим-хана и участие каратегинцев, дарвазцев, бадахшанцев, кулябцев, гиссарцев, рушанцев, шугнанцев и чатрорийцев в формировании*

кокандской армии. Раскрыта сущность политики Алимхана, расширения территории государства и превращения его в ханство. Обобщены данные о государственном перевороте, смерти Алим-хана, приходе к власти Умар-хана. Также приведены данные о расширении территории государства в результате завоевательных войн Умар-хана, его военном походе в Ура-Тюбе. Наравне с исторической литературой широко использованы письменные источники, в том числе «Анжум аттаворих» Худаярзаде, «Тарих-и Туркистон» Мирзо Олима Махдумходжи, «Ансоб уссалотин ва таворих ул-хавокин» Мирзоолима Муширфа, характеризующие периоды правления Алим-хана и Умар-хана.

Ключевые слова: история Кокандского ханства, XIX век, таджики Ферганы, этнические группы, военно-политические события, династия Минг, Кокандское ханство, военные реформы Алим-хан, Умар-хан

Annotation: Proceeding from the analysis of the written sources, the author canvasses Tajiks` participation in the management with Kokand Khanate. The author analyzes Alim-khan`s military reform and the participation of Karateghiners, Darvazers, Badakhshoners, Kulobers, Hissarers, Rushaners, Shughnaners and Chatrorers in Kokand army formation. The essence of Alim-khan`s policy, extension of the territory of the state and its conversion into the Khanate are revealed in the article. The author generalizes the information in regard to state coup d`état, Alim-khan`s death, Umar-khan`s ascension to power. He adduces the data concerned with the extension of the territory of the state as the result of Umar-khan`s conquestial wars, his military march to Ura-Tyube. Alongside with historical literary sources the author widely resorts to the following written ones: «Anjumat at-Tavorikh» (Stars of History) by Khudoyorzoda, «Tarikhi Turkistan» (Turkistan`s History) by Mirzo Olim Mahmudkhoja, «Ansob us-Salotin va Tavorikh ul-Khavoqin» by Mirzoolim Mushrif characterizing the period referring to the governance of both Alim-khan and Umar-khan.

Key words: Kokand Khanate History, the XIX-th century, Tajiks of Ferghana, ethnic groups, military-political events, Ming`s dynasty, Kokand Khanate, Alim-khan`s military reforms, Umar-khan

ВЕДЕНИЕ

Самым стабильным и процветающим периодом в истории Кокандского государства считаются годы правления Умар-хана (в русских источниках Омар-хан). С приходом к власти Умар-хана наступила новая эра в истории государства. Началась стабилизация жизни общества. Умар-хан частично реформировал систему управления государством. Доказательством этого явилось введение высоких должностей мингбаши [2, с.12] и шейхул-ислам. Влиятельные люди, преследовавшиеся Алим-ханом, вернулись в Коканд. Вернувшись из изгнания в Бухару, Раджаб-кушбеги-таджик опять занял важный пост в государстве - получил должность мингбаши.[15, с. 314] По его совету были казнены организаторы покушения на Алим-хана – Ирискулбек, Муминбек и Джумабой Китоикий (Китоикий), которые якобы снова хотели организовать покушение, на этот раз уже на Умар-хана, и возвысить вместо него Ирискулбека – одного из авторитетных вождей племени минг . Через два года Раджаб-кушбеги стал правителем Худжанда, позднее был назначен правителем Ура-Тюбе, но и его дальнейшая судьба сложилась печально. Он был казнен за то, что сдал Ура-Тюбе без боя Мухаммадрахиму-аталыку, якобы по сговору между ними. Об этом автор «Тарихи Туркистон» пишет: «...Тринадцатый год правления Умар-хана. Эрназар-девоубеги назначен хакимом Туракургона, с ним в сопровождение был выслан и Раджаб-кушбеги, а высланный за ними придворный слуга (мулозим) убил и бросил в реку тело Раджаба-кушбеги».[6, с.88] Кал Шоди Маргелани, таджик, стал сначала мингбаши, а потом был назначен наместником Худжанда, другой таджик – читралец Лашкар-кушбеги, был назначен хакимом (наместником) Ташкента. В этой должности он пребывал до 1841 года. В этот период под его руководством были построены крепости Чулак, Сузак и Ак-Мечеть [4, с.17]. Таким образом, первым человеком, получившим должность мингбаши (вторая по рангу должность после хана) был Кал Шоди Маргелани, потом Раджаб-кушбеги, его заменил Юсуф Кашгари. Умар-хан, обеспечив внутреннюю стабильность, продолжил расширять территорию государства.

АНАЛИЗ ЛИТЕРАТУР

Продолжалась борьба за Ура – Тюбе между бухарским эмиром и вождями племени юз. Умар-хан неоднократно организовывал походы в этот многострадальный город. [12, с. 629] Свидетель тех трагических дней, 16-17-летняя поэтесса Дилшоди Барно в книге «Таърихи мухожирон» («История эмигрантов») рассказывает о беспощадности и Умар-хана, и его сарбазов. По ее сведениям, 13 400 человек попали в плен и 13 000 из них были вынужденно переселены в Фергану, их называли «о́к уйлук», что в переводе означает «обладатели белого дома». Люди, получившие такой статус, не имели права строить дом до получения официального разрешения, и были вынуждены жить во временках. Барно рассказывает, что только через семь лет уратюбинцы получили разрешения строить дома, в результате образовался город, названный в честь Умар-хана «Шахрихан» [16, с. 38], что в переводе означает Царьград.

Для расширения территории государства началось проникновение кокандских войск в казахскую степную зону. В военных походах ударную военную силу составляли, как и при Алим-хане, наемные отряды горных таджиков. В результате «... в ходе развития Кокандского ханства сплетались и перекрещивались судьбы народов Казахстана и горного Таджикистана, Ферганы и Среднего Востока» [4, с. 17].

МЕТОДОЛОГИЯ ИССЛЕДОВАНИЯ

Весной 1814 г. кокандцы под руководством Раджаба-диванбеги завоевали Туркестан, отряды кокандцев продолжили поход в низовья Сырдарьи и дошли до Аральского моря. Казахские султаны Токай-тюре и Адыл-тюре признали власть Умар-хана. Около 1817 года была построена крепость Ак-Мечеть (ныне Кызылорда), а в 20-е годы XIX в. - крепость Аулие-Ата (ныне Джамбул), далее были построены крепости Чулак, Сузак. «Таким образом, обширные степные пространства, расположенные между Аральским морем на западе и бассейном реки Или на востоке, составлявшие владения Старшей и отчасти Средней казахских орд, вошли в состав Кокандского ханства» [8, с. 199].

Подчинение киргизских племен также происходило при Умар-хане. Киргизы в этническом отношении делятся на левое (чапкылди́к) и правое (он) крыло, и часть их является смешанными племенами, а также независимыми

племенами, коленами и поколениями – адыгине, тагай, багыш, саяк, солто и другими [17, с. 157-177]. Племенными объединениями управляли предводители – манапы. Покорение киргизов началось в период правления Алим-хана, но окончательно киргизы верховьев Нарына были подчинены начиная с 1821 года, когда Умар-хан отправил против них отряд под руководством Сейидкулбека, в результате племена багыш, саяк, саток были подчинены Коканду. Позднее было подчинено племя сары-багыш [8, с.202-203]. В дальнейшем Мухаммад Али-хан продолжил экспансию в киргизские кочевья.

Имеются сведения о дипломатических отношениях Умар-хана с Цинской империей. Умар-хан дважды отправил туда послов: в первый раз в 1814 году, а во второй раз - в 1820 г., с целью создать условия для торговли в Кашгаре. Но цинские наместники не поддержали намерение Умар-хана, грубо ответив на его предложение [18, с. 204-205].

Кроме военных крепостей, при Умар-хане были построены мечети и медресе в крупных городах, таких как Коканд, Худжанд, Ташкент, Туркестан, Чимкент, Сайрам, Аулие-Ата. На Сырдарье был сооружен магистральный канал «Шахрихансай», который обеспечивал водой город Шахрихан и его окрестности. В Ташкенте был построен канал Хон-арык, в Коканде построено медресе Оим, а в 1818 г. была также построена соборная (джомеъ) мечеть, которая принесла Умар-хану славу в религиозной среде, ему был присвоен религиозный титул «Амир-уль-муслимин» - «повелитель правоверных». Он был не только правителем, но и поэтом, сочинял стихи на узбекском и таджикском языках под псевдонимом Амирий, часто собирал поэтов и устраивал творческие встречи. Учитывая эти качества Умар-хана, В. Наливкин называет его «меценатом» [7. с.144].

Никто из правителей до Умар-хана и после него не имел такого огромного авторитета у всех слоев населения, как он. Умар-хан правил государством более десяти лет. Годы его правления считаются периодом возвышения и расцвета Кокандского ханства. Он пришел к власти после политического кризиса, результатом которого являлся государственный переворот и смена власти. Умар-хан оставил после себя стабильное и процветающее государство. 30

декабря 1822 г. Умар-хан заболел и скоропостижно умер, после него остались два сына - Мухаммад Али-хан и Султан Махмудбек.

ЗАКЛЮЧЕНИ И ПРЕДЛОЖЕНИЯ

Такова была сущность политики Алим-хана и Умар-хана. Источники подтверждают, что благодаря жесткой политике Алим-хана были созданы основы государственного управления. При централизации власти огромное значение имела созданная Алим-ханом регулярная армия. Конечно, центробежные силы были сильны, их невозможно было сломить в один миг. Реформы Алим-хана, которые шли вразрез с интересами сложившейся политической и военной элиты, в конечном итоге привели к политическому перевороту. Tursunov V.T. Participation of Tajiks and other Peoples in Military-Politic Events of Kokand Khanate Referring to the Beginning of the XIX-th Century

26 Умар-хан, в принципе, тоже продолжил политику Алим-хана, но, в отличие от него, учитывал интересы местной военно-феодальной знати. Он не только отстранил от власти организаторов государственного переворота, которые привели его к власти, но и, доказав их виновность в подготовке нового переворота, публично казнил. Он тоже был сторонником перемен в обществе, но, в отличие от Алим-хана, провел преобразования эволюционным путем. В результате большинство населения поддержало его политику. Он, в отличие от Алим-хана, был творческим человеком, сочинял стихи, создал «Девон» - сборник стихов, организовывал творческие вечера. Не зря В. Наливкин называл его «меценатом», поскольку он развивал возникшую до него кокандскую литературную среду. Для людей творчества это была «золотая эпоха». Он правил более десяти лет, и после него осталось стабильное, экономически развивающееся государство.

Список использованной литературы:

1. Алим-хан. <https://ru.wikipedia.org>. Дата обращения 28.03.17.
2. Бабабеков Х.Н. Краткая история Кокандского ханства. – Ташкент, 2008. – 106 с.
3. Бабаджанов Б. Кокандское ханство: власть, политика, религия. – Токио-Ташкент: YANGI NASHR, 2010. – 743 с.

4. Бейсембиев Т.К. «Тарихи Шахрухи» как исторический источник. - Алма-Ата: Наука, 1987. – 200 с.
5. Вохидов Ш. Кўкон хонлиги тарихи (хонлик тарихи манбаларда) / История Кокандского ханства (история ханства в источниках). - Ташкент, 2012. – 1766 с.
6. Мирзо Олим Махдумхожи. Тарихи Туркистон. Сўзбоши ва изоълар муаллифи Ш. Воъидов. Араб ёзувидан табдил Ш. Воъидов ва Р. Холиқова. /История Туркестана. Автор предисловия и комментариев Ш. Вохидов. Перевод с арбского Ш. Вохидова и Р. Холикова. – Ташкент: Янги авлод, 2009. – 242 с.
7. Наливкин В. Краткая история Кокандского ханства. – Казань: Типография Императорского Университета, 1886. – 216 с.
8. Иванов П.П. Очерки по истории Средней Азии (XVI – середина XIX в.). - М.: Изд. восточной литературы, 1958. – 246 с.
9. История таджикского народа. Том IV. Позднее средневековье и Новое время (XVI в. - 1917 г.). /Под общей редакцией академика Р. Масова. – Душанбе: Дониш, 2010. – 1123 с.
10. История Узбекистана. Том III. – Ташкент: Фан, 1993. – 476 с.
11. Исоқхон Жунайдуллахожа ўғли Ибрат. Фарғона тарихи. /История Ферганы. - Ташкент: Камалак,1991. – 336 с.
12. Нематов Н., Амиршоъи Н., Мирбобоев А., Пирумшоев Ё. Таърихи халқи толик. Китоби дуввум. /История таджикского народа. Книга вторая. – Хуљанд: Ношир,2008. - 814 с.
13. Турсунов Н.О. Таърихи толикон. / История таджиков. – Хуљанд: Нашриёти ба номи Рахим Љалил, 2001. – 787 с.
14. Худоёрзода. Анжум ат-таворих. (Тарих юлдузлари). Форс тилидан ўзбек тилига таржимон Ш. Воъидов. /Звезды истории. Перевел с персидского на узбекский язык Ш. Вохидов. – Ташкент, 2010. – 219 с.
15. Бобоев Х., Хидиров З., Шодиев Ж., Ахмедова М. Ўзбек давлатчилиги тарихи. II китоб. /История узбекской государственности. Книга II. – Тошкент: Fan va texnologiya, 2009. – 448 с.
16. Дилшод Барно. Таърихи мухольирон. – Душанбе, 1978. – С.38.

17. Народы Средней Азии и Казахстана. Том II./ Под общей редакцией членкорреспондента АН СССР С.П. Толстова. – М.: Издательство Академии наук СССР, 1963. – 779 с.

18. Кутликов М. Взаимоотношения Цинского Китая с Кокандским ханством. / Китай и соседи в Новое и Новейшее время. – М.: Наука, 1982. – С. 204-205.

19. IB Botirovich [ABOUT THE LOCATION OF THE TAJIK POPULATION IN THE KOKAND KHANATE](#) European Scholar Journal (ESJ) 4 (12), 43-45

УДК 531.1

**ДИНАМИКА УСТОЙЧИВОСТИ УПРУГОЙ ВТУЛКИ РЕЗИНОВОГО
ПОДАЮЩЕГО ЗУБЧАТОГО ЦИЛИНДРА ИСПЫТЫВАЮЩЕЙ
КРУЧЕНИЕ В ЗОН ДИСКРЕТИЗАЦИИ ПРЯДИЛЬНЫХ МАШИН**

Мирзаев Отабек Абдукаримович

Каршинский инженерно-экономический институт, доцент, PhD.

E-mail: kiatoo@mail.ru

Аннотация. В статье изучены устойчивости упругой втулки подающего цилиндра испытывающей при кручение в зону дискретизации прядильных машин. Теоретически определено и научно обсуждено продольная, окружная, радиальная перемещения упругий резиновой оболочки зубчатого цилиндра имеющий в текстильных машинах. Подробно рассмотрено растягивающие усилия композитные оболочки зубчатого цилиндра зависимо от координаты x и y . В статье уточнено численные значения касательного упругая напряжения в поперечном сечении композитные оболочки зубчатого цилиндра взаимно зависимо от Декартовых координаты x и y . Усилие и моменты определено составного питающего цилиндра через его напряжений. Результаты научного решение процесса динамики процесса кручении в зонах дискретизации приведено в численного форме в таблицах.

Ключевые слова: момент, нагрузка, пружина, перемещения, оболочки, прядильных, питающий, цилиндр, пневмомеханических, деформация, возможность, продольной, коэффициент Пуассона, столик, сжатия, машин.

Введение. Известно, исследование устойчивости тонкостенных составных оболочек связано большей частью с применением довольно громоздкого вычислительного аппарата. При изучении вопроса устойчивости оболочек широко применяются различные приближенные методы, а частности, вариационные, потенциальный и вводятся упрощающие гипотезы о характере изменения формы оболочки при потере устойчивости в зон питания прядильных машин.

Обзор литературы. Авторы в своем работе [1] исследуется распространение нестационарных волн сдвига в вязкоупругом цилиндре с определениями нагрузками, заданными на некотором участке боковой поверхности. Обсуждено распространение нестационарных волн кручения в тонких цилиндрах методом интегральных преобразований Лапласа и Коши. Но не изучено составной зубчатый цилиндры в текстильном производстве.

Подробно изучая [2] используя геометрические соотношения Коши, получено выражения для компонент тензора деформации при "обобщенном кручении" для слоя i многослойного стержня произвольного сечения детали машин. В этом работе он подробно не изучал функциональная зависимость нагрузки пружинного столика с составными зубчатым цилиндрам.

В работе [3] полученные результатные напряжения достоверны во всей области тела, естественно, с определенной точностью. Но автор не изучал расчетные параметры перемещение цилиндра при кручении.

Методология исследования. Расчетные формулы в настоящей теории при кручении выведены с учетом гипотезы о плоском законе распределения относительное удлинение в любом поперечном сечении системы приведено в научных работах [4-9].

Изучение процесса выборки теоретически и путем его применения на практике расширяет возможности получения пряжи с высокими и точными

показателями качества [10]. Рассмотрим динамика устойчивости цилиндрическая упругая оболочки составного питающего цилиндра нагруженный по моментам M . (см.рис. 1)



Рис 1. Крутильная процесс составного питающего цилиндра в зон питания пневмомеханических прядильных машин.

1-Волокнистая материал, 2-подающая пружинный столик,3-составной зубчатый цилиндр, М- первоначальная крутильная процесс, А-процесс между зубами подающего цилиндрам и пружинными столикам.

Но сначала приведем еще одна чертеж для дополнительного представления на этого научного работ.

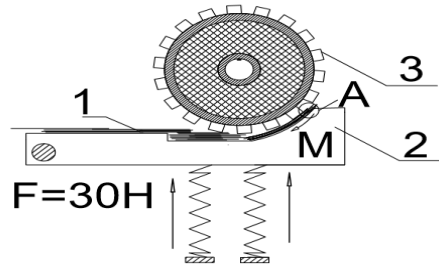

Рис.2. Польное изменение длины упругой втулки зубчатого цилиндра сравнительно в зонах АВ.

В докритическая состояния , известно

$$N_x^0 = N_y^0 = 0; M_x^0 = M_y^0 = 0; u^0 = \varpi^0 = 0; S_{xy}^0 = S_{yx}^0 = S^0 = \frac{M}{2\pi R^2};$$

Перемещение составного зубчатого цилиндра $v^0 = \varphi R$, где φ –угол поворота композитные втулки зубчатого цилиндра и она определяется следующими формулами,

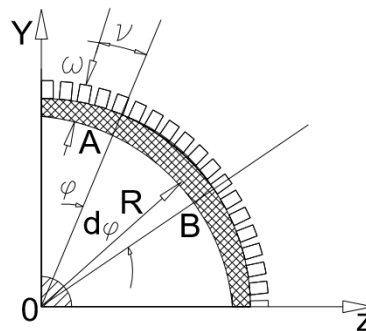
$$\varphi = \frac{1+\mu}{E} \cdot \frac{M_x}{\pi R^3 h}$$

(1)

Таким образом напишем ,

$$v^0 = \frac{1+\mu}{E} \cdot \frac{M_x}{\pi R^3 h} = \frac{1+\mu}{E} \cdot \frac{2}{h} S^0_x \quad (2)$$

$R = 14$ мм радиус зубчатого цилиндра, $h = 5$ мм толщина композитные оболочки, E – Модул продольной упругости цилиндрической композитные оболочки, $\mu = 0.47$ – коэффициент Пуассона, условно принимаем $x = l = 20$ мм –длина зубчатого цилиндра. Особенно стоит обращать внимание на то, что при вращении расчесывающего барабана вокруг неподвижной оси возникают динамические давления на опору барабана [11].

$M_{xy} = M_{yx}$ –крутящие моменты в процессе подачи.

$$M_{xy} = M_{yx} = d \frac{1-\mu}{2} \left[2 \frac{\partial^2 \varpi}{\partial x \partial y} + \frac{1}{R} \frac{\partial u}{\partial y} - \frac{1}{R} \frac{\partial v}{\partial x} \right] \quad (3)$$

где, как обычно , $d = \frac{Eh^3}{12(1-\mu^2)}$.

Из выражение (3) определяем

$$M_{xy}^0 = M_{yx}^0 = -\frac{h^2}{12R} S^0$$

(4)

Деформация в срединной поверхности оболочки зубчатого цилиндра выражаются через перемещения u, v и ϖ следующим образом

$$\begin{cases} \varepsilon_x = \frac{\partial u}{\partial x}; \\ \varepsilon_y = \frac{\partial v}{\partial y} + \frac{\varpi}{R}; \\ \gamma_{xy} = \frac{\partial u}{\partial y} + \frac{\partial v}{\partial x}; \end{cases}$$

(5)

Дополнительные перемещения u', v' и ϖ' в этих слоях будут складываться из соответствующих перемещений u, v и ϖ серединой поверхности и дополнительных перемещений, обусловленных поворотом нормали в плоскостях xz и yz на углы

$$\frac{\partial \varpi}{\partial x} \text{ и } \frac{\partial \varpi}{\partial y} - \frac{v}{R}$$

Таким образом найдем ,

$$u' = u - z_1 \frac{\partial \varpi}{\partial x} \quad v' = v - z_1 \left(\frac{\partial \varpi}{\partial y} - \frac{v}{R} \right) \quad \varpi^I = \varpi \quad (6)$$

Перепишем выражения (5) для слоев, расположенного на расстоянии z_1 от срединной поверхности цилиндра

$$\varepsilon_x^I = \frac{\partial u^I}{\partial x^I}; \quad \varepsilon_y^I = \frac{\partial v^I}{\partial y^I} + \frac{\varpi^I}{R^I}; \quad \gamma_{xy}^I = \frac{\partial u^I}{\partial y^I} + \frac{\partial v^I}{\partial x^I}; \quad (7)$$

При переходе к независимым переменным x и y , отсчитываемым в срединной поверхности, следует учитывать, что он дает

$$x' = x; \quad y' = y \left(1 + \frac{z_1}{R} \right) \quad \text{и} \quad R^I = R + z_1$$

Выражения (7) после подстановки в них u^I, v^I, ϖ^I (6) принимают следующий вид. Следовательно для удобства сделаем его нумерованный порядок как система для точного представления,

$$\left. \begin{aligned} \varepsilon_x^I &= \frac{\partial u}{\partial x} - z_1 \frac{\partial^2 \varpi}{\partial x^2}; \\ \varepsilon_y^I &= \left[\frac{\partial v}{\partial y} - z_1 \left(\frac{\partial^2 \varpi}{\partial y^2} - \frac{1}{R} \cdot \frac{\partial v}{\partial y} \right) + \frac{\varpi}{R} \right] \frac{1}{1 + \frac{z_1}{R}}; \\ \gamma_{xy}^I &= \left(\frac{\partial u}{\partial y} - z_1 \frac{\partial^2 \varpi}{\partial x \partial y} \right) \frac{1}{1 + \frac{z_1}{R}} + \frac{\partial v}{\partial x} - z_1 \left(\frac{\partial^2 \varpi}{\partial x \partial y} - \frac{1}{R} \cdot \frac{\partial v}{\partial x} \right). \end{aligned} \right\} \quad (8)$$

Если в этих выражениях удерживать только начальные степени z_1 то получим окончательно

$$\left. \begin{aligned} \varepsilon_x^I &= \frac{\partial u}{\partial x} - z_1 \frac{\partial^2 \varpi}{\partial x^2}; \\ \varepsilon_y^I &= \frac{\partial v}{\partial y} + \frac{\varpi}{R} - z_1 \left(\frac{\partial^2 \varpi}{\partial y^2} + \frac{\varpi}{R^2} \right); \\ \gamma_{xy}^I &= \frac{\partial u}{\partial y} + \frac{\partial v}{\partial x} - z_1 \left(2 \frac{\partial^2 \varpi}{\partial x \partial y} + \frac{1}{R} \cdot \frac{\partial u}{\partial y} - \frac{1}{R} \cdot \frac{\partial v}{\partial x} \right); \end{aligned} \right\} \quad (9)$$

По закону Гука

$$\left. \begin{aligned} \sigma_x^I &= \frac{E}{1-\mu^2} (\varepsilon_x^I + \mu \varepsilon_y^I) \\ \sigma_y^I &= \frac{E}{1-\mu^2} (\varepsilon_y^I + \mu \varepsilon_x^I) \\ \tau_{xy}^I &= \frac{E}{2(1+\mu)} \gamma_{xy}^I \end{aligned} \right\} \quad (10)$$

Или его можно написать следующим образом

$$\left. \begin{aligned} \sigma_x^I &= \frac{E}{1-\mu^2} \left\{ \frac{\partial u}{\partial x} + \mu \left(\frac{\partial v}{\partial y} + \frac{\varpi}{R} \right) - z_1 \left[\frac{\partial^2 \varpi}{\partial x^2} + \mu \left(\frac{\partial^2 \varpi}{\partial y^2} + \frac{\varpi}{R^2} \right) \right] \right\} \\ \sigma_y^I &= \frac{E}{1-\mu^2} \left\{ \frac{\partial v}{\partial y} + \frac{\varpi}{R} + \mu \frac{\partial u}{\partial x} - z_1 \left[\frac{\partial^2 \varpi}{\partial y^2} + \frac{\varpi}{R^2} + \mu \frac{\partial^2 \varpi}{\partial x^2} \right] \right\} \\ \tau_{xy}^I &= \frac{E}{2(1+\mu)} \left[\frac{\partial u}{\partial y} + \frac{\partial v}{\partial x} - z_1 \left(2 \frac{\partial^2 \varpi}{\partial x \partial y} + \frac{1}{R} \frac{\partial u}{\partial y} - \frac{1}{R} \frac{\partial v}{\partial x} \right) \right] \end{aligned} \right\} \quad (11)$$

Усилие и моменты определяются в оболочке составного зубчатого цилиндра через напряжений следующим образом

$$\left. \begin{aligned} N_x &= \int_{-\frac{h}{2}}^{+\frac{h}{2}} \sigma_x^I dz_1; \\ N_y &= \int_{-\frac{h}{2}}^{+\frac{h}{2}} \sigma_y^I dz_1; \\ S_{xy} &= S_{yx} = \int_{-\frac{h}{2}}^{+\frac{h}{2}} \tau_{xy}^I dz_1; \\ M_x &= - \int_{-\frac{h}{2}}^{+\frac{h}{2}} \sigma_x^I z_1 dz_1; \\ M_y &= - \int_{-\frac{h}{2}}^{+\frac{h}{2}} \sigma_y^I z_1 dz_1; \\ M_{xy} &= M_{yx} = \int_{-\frac{h}{2}}^{+\frac{h}{2}} \tau_{xy}^I z_1 dz_1 ; \end{aligned} \right\} \quad (12)$$

Тогда , согласно выражениям (11) , после интегрирования получаем

$$N_x = \frac{Eh}{1-\mu^2} \left[\frac{\partial u}{\partial x} + \mu \left(\frac{\partial v}{\partial y} + \frac{\varpi}{R} \right) \right] \quad (13)$$

$$N_y = \frac{Eh}{1-\mu^2} \left[\frac{\partial v}{\partial y} + \frac{\varpi}{R} + \mu \frac{\partial u}{\partial x} \right] \quad (14)$$

$$S_{xy} = S_{yx} = \frac{Eh}{2(1+\mu)} \left(\frac{\partial u}{\partial y} + \frac{\partial v}{\partial x} \right) \quad (15)$$

$$M_x = d \left[\frac{\partial^2 \varpi}{\partial x^2} + \mu \left(\frac{\partial^2 \varpi}{\partial y^2} + \frac{\varpi}{R^2} \right) \right] \quad (16)$$

$$M_y = d \left[\frac{\partial^2 \varpi}{\partial y^2} + \frac{\varpi}{R^2} + \mu \frac{\partial^2 \varpi}{\partial x^2} \right] \quad (17)$$

$$M_{xy} = M_{yx} = d \frac{1-\mu}{2} \left[2 \frac{\partial^2 \bar{w}}{\partial x \partial y} + \frac{1}{R} \frac{\partial u}{\partial y} - \frac{1}{R} \frac{\partial v}{\partial x} \right] \quad (18)$$

Где как обычно и известно что , $D = \frac{Eh^2}{12(1-\mu^2)}$

Функциями $\bar{u}, \bar{v}, \bar{w}$ задаемся в следующем виде

$$\left. \begin{aligned} \bar{u} &= a \cos(\alpha x - \beta y) \\ \bar{v} &= b \cos(\alpha x - \beta y) \\ \bar{w} &= c \sin(\alpha x - \beta y) \end{aligned} \right\} \quad (19)$$

Где $\alpha = \frac{\pi n}{l}$, $\beta = \frac{m}{R}$, n и m – неопределенные целые числа, указывающие на число волн, образующихся на поверхности оболочки питающего цилиндра в продольном и поперечном направлениях при потере устойчивости. Для сокращения записи примем что $\alpha = \frac{\pi n}{l}$, $\beta = \frac{m}{R}$, $l = 21$ мм –длина оболочки цилиндра---, $R = 12$ мм –диаметр питающего цилиндра, $n = 1, m = 2$ потому что в многих литература такая зависимость приведено [12-13].

Подставим \bar{u}, \bar{v} и \bar{w} в выражения (13)- (18)

$$\bar{N}_x = \frac{Eh}{1-\mu^2} [-a\alpha + \mu(b\beta + \frac{c}{R})] \sin(\alpha x - \beta y); \quad (20)$$

$$\bar{N}_y = \frac{Eh}{1-\mu^2} [b\beta + \frac{b}{R} - \mu a\alpha] \sin(\alpha x - \beta y); \quad (21)$$

$$\bar{S} = \frac{Eh}{2(1+\mu)} [a\beta - b\alpha] \sin(\alpha x - \beta y); \quad (22)$$

$$\bar{M}_x = dc [-\alpha^2 + \mu(-\beta^2 + \frac{1}{R^2})] \sin(\alpha x - \beta y); \quad (23)$$

$$\bar{M}_y = dc [-\beta^2 + \frac{1}{R^2} - \mu\alpha^2] \sin(\alpha x - \beta y); \quad (24)$$

$$\bar{M}_{xy} = d \frac{1-\mu}{2} [2c\alpha\beta + \frac{1}{R} a\beta + \frac{1}{R} b\alpha] \sin(\alpha x - \beta y); \quad (25)$$

Исключаем усилия и моменты и это даст следующие три уравнения относительно постоянных a, b , и c имеющие как в систему.

$$(26) \quad \left\{ \begin{array}{l} a \left[-\alpha^2 - \frac{1-\mu}{2} \beta^2 + \frac{1+\mu}{Eh} S^0 (1-3\mu) \alpha \beta \right] \\ \quad + b \left[\frac{1+\mu}{2} \alpha \beta + \frac{1+\mu}{Eh} S^0 2\beta^2 \right] \\ \quad + c \left[\mu \frac{\alpha}{R} + \frac{1+\mu}{Eh} S^0 \frac{2\beta}{R} \right] = 0; \\ a \left[\frac{1+\mu}{2} \alpha \beta - \frac{h^2}{12R^2} * \frac{1-\mu}{2} \alpha \beta - \frac{1+\mu}{Eh} S^0 (1-\mu) \beta^2 \right] \\ + b \left[-\beta^2 - \frac{1-\mu}{2} \alpha^2 - \frac{h^2}{12R^2} \frac{1-\mu}{2} \alpha^2 + \frac{1+\mu}{Eh} S^0 2(1-\mu) \alpha \beta \right] \\ + c \left[-\frac{\beta}{R} + \frac{h^2}{12R^2} \beta R \left(-\alpha^2 - \beta^2 + \frac{1}{R^2} \right) + \frac{1+\mu}{Eh} S^0 \alpha R \frac{1-\mu}{R^2} \right] = 0; \\ a \left[\frac{\mu \alpha}{R} - \frac{h^2}{12R^2} (1-\mu) \alpha R \beta^2 - \frac{1+\mu}{Eh} S^0 2 \frac{1-\mu}{R} \beta \right] \\ + b \left[-\frac{\beta}{R} - \frac{h^2}{12R^2} (1-\mu) \beta R \alpha^2 + \frac{1+\mu}{Eh} S^0 4 \frac{1-\mu}{R} \alpha \right] \\ + c \left\{ -\frac{1}{R^2} + \frac{h^2}{12R^2} \times [-R^2(\alpha^2 + \beta^2)^2 + \mu \alpha^2 + \beta^2] \right. \\ \quad \left. + \frac{1+\mu}{Eh} S^0 2(1-\mu) \alpha \beta \right\} = 0; \end{array} \right.$$

Анализ и результаты.

Решая систему уравнений приведенный на (26) находим численные значение параметры .(см.в таб.1.) Теперь переходим найти численный и граничный значения систем (9) и (11).

Получая такая результатов напишем систему уравнение (9) и (11) имеет следующей окончательного форме

$$(27) \quad \left\{ \begin{array}{l} \varepsilon_x^I = -a \alpha \sin(\alpha x - \beta y) - z_1 \alpha^2 \sin(\alpha x - \beta y) \\ \varepsilon_y^I = c \beta \sin(\alpha x - \beta y) + \frac{\sigma}{R} - z_1 \left(c \beta^2 \sin(\alpha x - \beta y) + \frac{\sigma}{R^2} \right) \\ \gamma_{xy}^I = a \beta \sin(\alpha x - \beta y) + (-b \alpha \sin(\alpha x - \beta y)) \\ -z_1 \left(2c \alpha \beta \sin(\alpha x - \beta y) + \frac{1}{R} \cdot a \beta \sin(\alpha x - \beta y) - \frac{1}{R} \cdot (-b \alpha \sin(\alpha x - \beta y)) \right) \end{array} \right.$$

$$\left\{ \begin{array}{l} \sigma_x^I = \frac{E}{1-\mu^2} \left\{ \begin{array}{l} -a\alpha \sin(\alpha x - \beta y) + \mu \left(b\beta \sin(\alpha x - \beta y) + \frac{\varpi}{R} \right) \\ -z_1 \left[b\alpha^2 \sin(\alpha x - \beta y) + \mu \left(c\beta^2 \sin(\alpha x - \beta y) + \frac{\varpi}{R^2} \right) \right] \end{array} \right\} \\ \sigma_y^I = \frac{E}{1-\mu^2} \left\{ \begin{array}{l} b\beta \sin(\alpha x - \beta y) + \frac{\varpi}{R} + \mu \left(-a\alpha \sin(\alpha x - \beta y) \right) \\ -z_1 \left[c\beta^2 \sin(\alpha x - \beta y) + \frac{\varpi}{R^2} + \mu \alpha^2 \sin(\alpha x - \beta y) \right] \end{array} \right\} \\ \tau_{xy}^I = \frac{E}{2(1+\mu)} \left[\begin{array}{l} a\beta \sin(\alpha x - \beta y) + (-b\alpha \sin(\alpha x - \beta y)) \\ -z_1 \left(\begin{array}{l} 2c\alpha\beta \sin(\alpha x - \beta y) + \frac{1}{R} a\beta \sin(\alpha x - \beta y) \\ -\frac{1}{R} - b\alpha \sin(\alpha x - \beta y) \end{array} \right) \end{array} \right] \end{array} \right. \quad (28)$$

Численный и граничный значений параметры при кручении зубчатого цилиндра приведено на таблице 1.

Таблица 1

О бозначе ния	Имя параметров	Числен ные значения параметры
\bar{N}_x	Растягивающие усилия зубчатого цилиндра зависимо от координаты x	28Н/мм ²
\bar{N}_y	Растягивающие усилия зубчатого цилиндра зависимо от координаты y	200Н/мм ²
R	Радиус подающего зубчатого цилиндра	12 мм
h	Толщина упругие детали зубчатого цилиндра	18 мм
$z_1 = \frac{h}{2}$	Расположенная расстояния от срединной поверхности цилиндрического упругий детали	9 мм
S^0	Сдвигающее усилия зубчатого цилиндра	7
E	Модуль зубчатого цилиндра	45 $\frac{Н}{мм^2}$
μ	Коэффициент Пуассона для резины(каучука)	0,47- 0,49
α	Зависимость между длины оболочки и число полуволен образующихся в круговом направлении соответственно подающего	0,54

	зубчатого цилиндра	
--	--------------------	--

Заклучение и рекомендация. Для использование зубчатого цилиндра прядильных машин что модуль продольной упругости оболочки должна быть $45 \frac{\text{Н}}{\text{мм}^2}$. В деталях зубчатого питающего цилиндра, находящихся под действием постоянных динамических нагрузок, вследствие явлений композитные релаксации деформации со временем будет изменяется зависимо от времени. Такой процесс может оказывать неблагоприятное влияние на работу зубчатого цилиндра прядильных машин, находящихся под давлением стенки пружинного столика. Сжимающие силы пружины столика обычно на границы должно быть $F = 42 \text{ Н}$.

Список использованной литературы:

1. Н.В. Акулич . Технология машиностроения. - Ростов на/Д: Феникс, 2015. - 395 с.
2. Ю.В. Павлов и другие. «Теория процессов технология и оборудование прядения хлопка и химических волокон» Иваново, 2000 г.
3. Ф.М. Плеханов. Теория прядения. – М: 2000 г.
4. А.Г. Севостьянов и другие. «Механическая технология текстильных материалов» М, «Легпромбытиздат», 1989 г.
5. А.П. Пирматов и другие. «Технология и оборудование текстильных изделий (Производство пряжи)» «ADABIYOT UCHQUNLARI» нашриёти, Тошкент 2018 г.
6. А.Ф. Брусникин, В.И. Белоносов, Г.К. Максимов, Р.А. Попова и др. «Приспособление для вывода пряжи из приводной прядильной камеры устройства для бескольцевого прядения». Авторское свидетельство 515844, кл. Б 01 Н 7/885, 1974.
7. Паспорт пневмомеханической прядильной машины ВД-330.
8. А.Н. Ковшов. Технология машиностроения. - М.: Лань, 2016. - 320 с.
9. В.А. Козечко Комплексная химико-термическая обработка конструкционных сталей // ScienceRise. - 2015. - Т. 4. - № 2. - С. 59-63.
10. А.Н. Коротков. Назначение режима термической обработки для деталей из конструкционной легированной стали, работающих в условиях динамических

нагрузок // Вестник Кузбасского государственного технического университета. - 2017. - № 1. - С. 154-165.

11. Н.К.Мышкин. Материаловедение в машиностроении и промышленных технологиях. - М.: ИД Интеллект, 2018. - 478 с.

12 .И. И. Вульфсон.Динамика машин. Колебания : учебное пособие для вузов /. — Москва : Издательство Юрайт, 2024

13. К.М. Безухов. Прикладные методы расчета оболочек и тонкостенных конструкций. Машиностроение, г. 2019, стр. 315.

УДК 531.1.

ИЗУЧЕНИЯ ДЕЙСТВУЮЩИЕ ДАВЛЕНИЯ РАСЧЁСЫВАЮЩЕГО ПИЛЬНОГО БАРАБАНА НА ОСЬ ВРАЩЕНИЯ ПРЯДИЛЬНЫХ МАШИН

PhD, доцент . Мирзаев Отабек Абдукаримович,

kiatoo@mail.ru,

Каршинский Инженерно-экономический Институт, Узбекистан

***Аннотация:** В статье приводиться анализ давления расчёсывающего пильного барабана на ось вращения. Изучения давления расчёсывающего пильного барабана на ось вращения позволяет определить вибрации прядильных машин. Проанализированы деформации зуба предлагаемого дискретизирующего барабанчика. Определено динамическое давление на опоры расчёсывающего пильного барабана возникающие при его вращении. Силы действующие на расчёсывающего пильного барабана в зоне питания прядильных машин по возможности анализировано. Построен график зависимости динамического модуля упругости E от смещения (осадка) Δ конца резины упругой части расчёсывающего пильного барабана из ненапряженного состояния.*

Ключевые слова: *система, центробежная сила, координата, чесания, сопротивления, нормальное, упругость, процесс, вибрации, пряжи, основа, опора, коэффициент, трения, кинестатика, прокладок, динамика.*

Введение. Проблема устранения динамических давлений играет большую роль в современной технике, так как в конструкциях машин двигателей и производственных машин обычно имеется деталь (либо узел деталей), которая с большой угловой скоростью вращаются вокруг неподвижной оси. Угловая скорость **расчёсывающего пильного барабана** пневмомеханических прядильных машин имеется в предельных границах $5000 \div 20000$ оборотов в минуту. Особенно обращать внимание на то, что при вращении расчёсывающего пильного барабана вокруг неподвижной оси возникают динамические давления на опору расчёсывающего пильного барабана. Предлагаемого дискретизирующий барабанчик пневмомеханических прядильной машины, содержащий цилиндр, на поверхность которого жестко прикреплена пильчатая зубчатая гарнитура, отличающихся тем, что на поверхности цилиндра выполнены сквозные продольные призматические канавки трапециального поперечного сечения, в которых установлены идентичные по форме призматические составные детали, включающие наружные пластинку, соединенную с внутренней пластинкой посредством упругих резиновых прокладок, скрепленные между собой клеем, при этом к наружной пластинке жестко прикреплены чередующиеся в ряду пильчатые зубья и иглы, причем каждая призматическая составная деталь имеет по четыре ряда пильчатых зубьев и игл [1]. Эту задачу можно решить методом кинестатики, Пут подвижности оси x, y, z связаны барабаном.

Основная часть:

Для точности решаем задачи в следующем порядке:

1) Выбрать подвижные оси x, y, z , связанные с расчёсывающим пильного барабаном барабанчиком, направив ось z вдоль оси вращения. Для точности скажем центр тяжести пильного барабана S лежит на оси вращений

дискретизирующего барабанчика, то удобно начало координат O совмещать с центром тяжести C ;

2) Изобразим на рисунке систему активных сил действующих на расчёсывающего пильного барабана.

3) Вычислим координаты центра тяжести C расчёсывающего пильного барабана x_c, y_c

4) Вычислим центробежные моменты инерции расчёсывающего пильного барабана I_{xz}, I_{yz} .

5) Составим систему уравнений, зависимо от полноты давления на опоры.

При вращения **расчёсывающего пильного барабана** вокруг неподвижной оси возникают динамические давления на опоры барабана прядильных машин. (рис.1.)



Рис. 1. Динамические давления на опоры расчёсывающего пильного барабана

Известно что расчёсывания заключается в разъединении волокнистой материал. А вычислении мелких и цепких примесей и пороков волокон, а также в главной ориентации волокон вдоль направлении движения прядильных опорных камер. Для точного и правильного решения проблемы повышенная качественная расчёсывании пневмомеханических прядильных машин и улучшение качества прочеса необходимо в главную очередь детально изучить динамические силы, действующие на волокнистой материал в процессе расчёсывании [2].

На волокнистой материал в процессе расчёсывании действует следующие силы(см.рис. 2): F –центробежная сила; W –сопротивления аэродинамика воздуха; N – нормальное давление, приходящееся на одно штука волокно, расчёсывающего пыльного барабана ее углу закручивания; T – силы трения, P –сила чесания, $F_{вос}$ –восстанавливающая сила (сила модульной упругости).

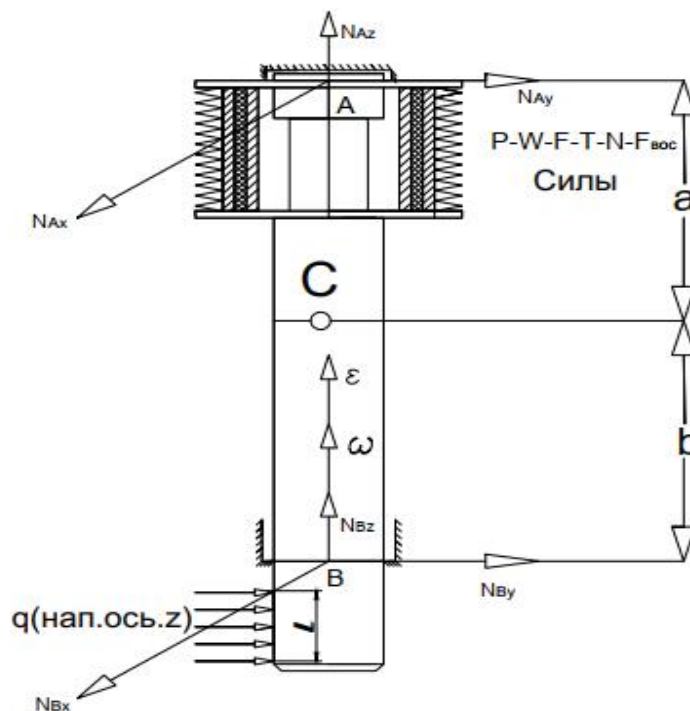

Рис.2. Динамика силы, действующие на волокнистой материал, захвачены зубом расчёсывающим барабаном в зон питания прядильных машин.

Величины составляющих полных упорных давлений, равные суммам соответствующих статических и динамических давлений, определяются из система уравнений[3]:. Для точного и научного представления смотрите на рис 1.

$$N_{Ax} + N_{Bx} = Mx_c \omega^2 + My_c \varepsilon_z + \sum_{k=1}^n F_{kx}, \quad (1)$$

$$N_{Ay} + N_{By} = M y_c \omega^2 - M x_c \varepsilon_z + \sum_{k=1}^n F_{ky}, \quad (2)$$

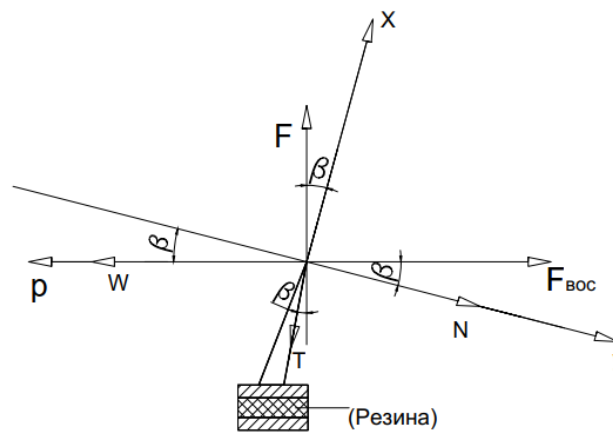
$$N_{Az} + N_{Bz} = \sum_{k=1}^n F_{kz}, \quad (3)$$

$$N_{Ay} a - N_{By} b = -I_{yz} \omega^2 + I_{xz} \varepsilon_z + \sum_{k=1}^n m_x F_k, \quad (4)$$

$$-N_{Ax} a + N_{Bx} b = I_{xz} \omega^2 + I_{yz} \varepsilon_z + \sum_{k=1}^n m_y F_k, \quad (5)$$

$N_{Ax}, N_{Ay}, N_{Az}, N_{Bx}, N_{By}, N_{Bz}$ — где составляющие давлений на опоры, равные суммам соответствующих статических и динамических упорных давлений на оси I_{xz}, I_{yz} — центробежные моменты инерции расчёсывающего пильного барабана M — масса расчёсывающего пильного барабана, ω — угловая скорость расчёсывающего пильного барабана, ε — угловое ускорение расчёсывающего пильного барабана, a, b — расстояния от опор А, В до начала координат О; $C(x_c, y_c, z_c)$ — центр тяжести расчёсывающего пильного барабана, F_1, F_2, \dots, F_n — динамические активные силы действующего на расчёсывающего пильного барабана. После этого сделаем шаг для определяемого искомые величины. Центр тяжести С расчёсывающего пильного барабана лежит на оси z, следовательно он равно

$$x_c = y_c = 0 \quad (6)$$

Так как расчёсывающего пильного барабан вращается равномерно без действия силы

$$\varepsilon = 0 \quad (7)$$

Так как ось привеса z перпендикулярна к плоскости материальной симметрии расчёсывающего пильного барабана, то она является главной осью инерции в точке О (см.рис 1) пересечения с этой плоскостью. Следовательно, центробежные моменты инерции основы расчёсывающего пильного барабана равны

$$I_{xz} = I_{yz} = 0 \quad (8)$$

Будем считать, что все действующие силы приложены в месте взаимодействия волокна с зубом расчёсывающего пильного барабана. Опора В расчёсывающего пильного барабана в виде цилиндрического шарикового подшипника (для облегчения и уточнения он имеет подшипник), то $N_{Bz} = 0,$

$$N_{Az} = \sum_{k=1}^n F_{kz}, \quad (10)$$

Главные моменты инерции расчёсывающего пильного барабана обращается в нуль , потому что $I_{xz} = I_{yz} = 0$, потому что ось вращения барабана z является главной осью инерции точке O . Обсуждая такого размышления моменты инерции предлагаемого расчёсывающего пильного барабана

$$m_x = m_y = 0 \quad (11)$$

Обсуждая формулы (7), (8),(11) напишем составляющие полных давлений на расчёсывающего пильного барабана

$$N_{Ax} + N_{Bx} = F\cos\beta - T - P\sin\beta - W\sin\beta + F_{\text{воч}}\sin\beta \quad (12)$$

$$N_{Ay} + N_{By} = -F\sin\beta - P\cos\beta - W\cos\beta + N + F_{\text{воч}}\cos\beta \quad (13)$$

$$N_{Az} + N_{Bz} = \mathbf{q} \cdot \mathbf{l} \quad (14)$$

$$N_{Ay}a - N_{By}b = 0 \quad (15)$$

$$-N_{Ax}a + N_{Bx}b = 0 \quad (16)$$

Из найденного уравнении (15) находим:

$$N_{Ay} = N_{By} \frac{b}{a} \quad (17)$$

и из уравнении (16) имеем:

$$N_{Ax} = N_{Bx} \frac{b}{a} \quad (18)$$

После подстановки значений N_{Ax} из формул (18) в уравнение (12) и значений N_{Ay} из найденного уравнении (17) в уравнение (13) получаем:

$$N_{Bx} \frac{b}{a} + N_{Bx} = F\cos\beta - T - P\sin\beta - W\sin\beta + F_{\text{воч}}\sin\beta \quad (19)$$

$$N_{By} \frac{b}{a} + N_{By} = -F\sin\beta - P\cos\beta - W\cos\beta + N + F_{\text{воч}}\cos\beta \quad (20)$$

Зная динамическая условия (9) напишем (10) в таком виде

$$N_{Az} = \mathbf{q}_{\text{рав.расп}} \cdot \mathbf{l} \quad (21)$$

$$N_{Bx} = \frac{F\cos\beta a - Ta - P\sin\beta a - W\sin\beta a + F_{\text{воч}}\sin\beta a}{b+a} \quad (22)$$

$$N_{By} = \frac{-F\sin\beta a - P\cos\beta a - W\cos\beta a + Na + F_{\text{воч}}\cos\beta a}{b+a} \quad (23)$$

$$N_{Ax} = \frac{-F\cos\beta b + Tb + P\sin\beta b + W\sin\beta b - F_{\text{воч}}\sin\beta b}{b+a} \quad (24)$$

$$N_{Ay} = \frac{-F\sin\beta b - P\cos\beta b - W\cos\beta b + Nb + F_{\text{воч}}\cos\beta b}{b+a} \quad (25)$$

Для уточнения условна напишем как определяется силы действующие на расчёсывающего пильного барабана :

$$F = \frac{Gr^2n^2\pi^2}{qr30^2} \quad (26)$$

где n – число оборотов расчёсывающего пильного барабана в минуту (5000-7500 об/мин); q – ускорения силы тяжести материала, равное $9,81 \text{ м/сек}$; $G = 5,1 \cdot 10^{-8} \text{ Н}$ – сила тяжести волокнистого материала, $r = 30 \text{ мм}$ – радиус расчёсывающего пильного барабана.

Силы сопротивления аэродинамика воздуха равна

$$W = -\frac{C_{o.k.}fv^2\rho}{2}r. \quad (27)$$

где $C_{o.k.} = 1.0 \div 5.1$ – [4], коэффициент, зависящий от формы тела и числа Рейнольдса, $f = 54 \cdot 10^{-9} \text{ м}^2$, – площадь волокна, перпендикулярная воздушному потоку имеющий в зон питания, $v = \frac{1,3\text{м}}{c}$ – скорость движения воздуха относительно волокнистого материала, $\rho = 1,25 \frac{\text{кг}}{\text{м}^3}$ – плотность воздуха в зон питания прядильных машин.

$$N = \frac{T}{\mu}r. \quad (28)$$

где μ – коэффициент трения волокнистого материала (хлопка, вискоз, шерсть и др.) по стали $\mu = 0.18 - 0.37$, r – радиус расчёсывающего пильного барабана, $r = 30 \text{ мм}$, T – сила трения между волокнистого материала и стала, и она определяется по формуле Амонтова $T = \mu N$,

Силу кардочесания расчёсывающего пильного барабана можно определить зависимо от вращающего момента зависимо от двигателя

$$P = \frac{2T_{дв} \cdot 10^3}{d_{д.б.}} \quad (29)$$

где $P_{дв} = 0,20 \text{ кВт}$ – мощность двигателя прямо держащий расчёсывающего пильного барабана, $n_{ном} = 5000 - 7500 \text{ об/мин}$ номинальная частота вращения двигателя имеющий на опоре зон питания. Вращающий или крутильный момент двигателя прямо держащий расчёсывающего пильного барабана

$$T_{дв} = \frac{P_{дв}}{\omega_{ном}} = \frac{P_{дв} \cdot 30}{\pi \cdot n_{ном}} \quad (30)$$

После этого условно математическим способом привязываем формулы (30), (29) и получаем

$$P = \frac{P_{дв} \cdot 60 \cdot 10^3}{\pi \cdot n_{ном} \cdot d_{д.б.}} \quad (31)$$

Востанавливающая сила упругой резиновой части расчёсывающего пильного барабана определяется из уравнения

$$F_{\text{вос}} = -c\Delta \quad (32)$$

c – коэффициент упругости резинового слоя расчёсывающего пильного барабана (коэффициент жесткости), Δ – смещения конца резины упругой части расчёсывающего пильного барабана из ненапряженного состояния. Из точки динамики [5] определения линеаризованная жесткость упругой связки между основной зуба расчёсывающего пильного барабана и его резинового слоя применим теоретический анализ законы механики. Потому что здесь резиновый упругой слой барабана получает осевой сдвиг, сжатия и кручения. Это более весьма сложно для определения точности линеаризованной жесткости упругой связки в зон питания. Обсуждая научные и технические эксперименты принимаем определение динамических параметров резинометаллических деталей при учете нелинейной зависимости упругой восстанавливающей силы при деформации в зон питания [5].

$$c = \frac{GF_{\text{п.п.сеч.}}}{h} \quad (33)$$

G – линеаризованная динамических модулем упругости резинометаллических основы и она равно

$$G = 0.4 E \quad (34)$$

$F_{\text{п.п.сеч.}}$ и h – площадь поперечного сечении и высота резиновых элементов расчёсывающего пильного барабана.

После этого уравнения (33) имеет вид

$$c = \frac{GF_{\text{п.п.сеч.}}}{h} = \frac{0.4 E \cdot F_{\text{п.п.сеч.}}}{h} \quad (35)$$

Для точного воображение $F_{\text{п.п.сеч.}}$ и h представлено на рисунок 3.



Рис. 3. Отделенная пыльная часть расчёсывающего пыльного барабана .

Для удаления сомнения приведем ещё один вариант найти c – коэффициент модуль упругости(коэффициент жесткости) как его смотрим усеченный пирамиды, и найдем его из формул. Для этого рассмотрим определение упругих характеристик упругих деталь, имеющих форму, отличающуюся от цилиндрической и она подробно показано на рис 4.

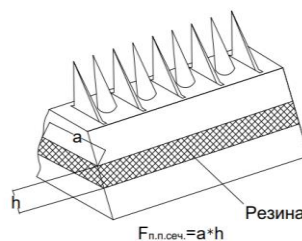

Рис 4. Геометрическая схема к расчетам резинометаллических опоры типа усеченной пирамиды расчёсывающего пыльного барабана .

$$c = \frac{(a_1 b_2 - a_2 b_1) E}{h \ln \frac{a_1 b_2}{a_2 b_1}} \quad (36)$$

где $a_1 = 30\text{мм}$, $b_2 = 9\text{мм}$, $a_2 = 35\text{мм}$, $b_1 = 7\text{мм}$, $h = 8\text{мм}$. Опыты и исследования показывают [5], [6], что в при одноосном сжатии (расчёсывающего пыльного барабана имеет одну ось)в случае малых деформаций динамическая нагрузка связана с деформацией следующей приближенной формулой:

$$P_{\text{наг.сила}} = E \cdot F_{\text{п.п.сеч.}} \cdot \varepsilon \quad (37)$$

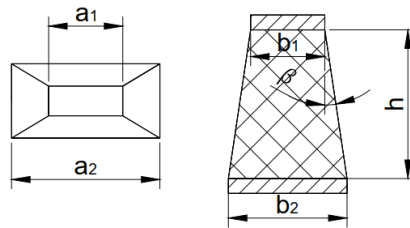
Линейная зависимость ε между удельной нагрузкой и деформацией в этом положении в пределах

$$\varepsilon = 0.32 \div 0.42 \quad (38)$$

Исследуем теоретически найти Δ –смещения(осадка) конца упругой резины резинового части расчёсывающего пыльного барабана из ненапряженного состояния. Наблюдая теоретические обзоры нашли [5],[7]. как можно его определит Δ .

$$\Delta = \frac{P_{\text{наг.сила}} h}{3\pi G r^2} \left[1 - \frac{r}{h\sqrt{6}} \operatorname{th} \frac{h\sqrt{6}}{r} \right] \quad (39)$$

где, $r = 30\text{мм}$ -радиус расчёсывающего пыльного барабана .

После подстановки $P_{\text{наг.сила}}$ из (37) в (39) получаем уравнение Δ – смещения(осадка) конца резины резинового части расчёсывающего пильного барабана из ненапряженного состояния без действия силы .

$$\Delta = \frac{E \cdot F_{\text{п.п.сеч.}} \cdot \varepsilon \cdot h}{3\pi G r^2} \left[1 - \frac{r}{h\sqrt{6}} t h \frac{h\sqrt{6}}{r} \right] \quad (40)$$

Теоретичко обсуждая динамических свойств упругой резины привлекают внимание многих динамических факторов. Таким образом , сопротивление упругой резины деформирования должна зависеть от скорости приложения нагрузки и, следовательно , точная значение модуля упругости также будет скорости его деформации.

Нормальное опорная давление, испытываемое одним волокном в узле расчёсывающего пильного барабана определяется из условия равновесия проекции всех действующих сил на ось у. (рис.2).

$$N = F \sin \beta + P \cos \beta + W \cos \beta - F_{\text{вос}} \cos \beta \quad (41)$$

В таблице 1 представлены основные обозначения численный значения, параметрные функции, предельный коэффициенты и их численные значения характеризующие предлагаемого расчёсывающего пильного барабана .

Таблица 1.

	Основные обозначения	Функции и параметр	Численная значения
	N_{Ax1234}	Динамические опорные давления на опоры зависимые от координат A_x	110Н ÷ 120Н ÷ 142Н ÷ 154Н Основная направления давления против оси координат X
	N_{Ay1234}	Динамические опорные давления на опоры зависимые от координат A_y	210Н ÷ 222Н ÷ 234Н ÷ 258Н Основная направления давления против оси координат у

	N_{Bx1234}	Динамические опорные давления на опоры зависмые от координат Bx	$80Н \div 90Н \div 120Н \div 140Н$ — Основная направления давлении против оси координат X
	N_{By1234}	Динамические опорные давления на опоры зависмые от координат By	$120 Н \div 170Н \div 130Н \div 99Н$ Основная направления давлении против оси координат Y
	N_{Bz}	Динамические опорные давления на опоры зависмые от координат Bz	20Н
	F	Центробежная опорная сила	1.5Н
	W	Сопротивления аэродинамика воздуха на одно волокно	0,0000Н ·
	N_1	Опорная давлении, приходящееся на одно волокно,	190Н
	N_2	Опорная давлении, , приходящееся на одно волокно,	249.4Н
0	T_1	Силы трения	60Н
	T_2	Силы трения	80Н
1	β_1	Угол наклона зуба дискретизирующего	18^0

		барабанчика	
	β_2	Угол наклона зуба дискретизирующего барабанчика	25^0
2	$F_{вос-1}$	Востанивливающая сила (сила упругости)	290Н
	$F_{вос-2}$	Востанивливающая сила (сила упругости)	360Н
4	n	Число оборотов в минуту расчёсывающего пильного барабана	6500 об/мин
5	q	Ускорения силы тяжести	9,81м/сек
6	E	Модуль продольной упругости, который имеют в основе зуб расчёсывающего пильного барабана	$39Н/мм^2$
7	G	Сила тяжести волокна	$5,1 \cdot 10^{-8}Н$
8	r	радиус расчёсывающего пильного барабана	30мм

На рис 5. показаны результаты испытаний зависимо из динамического модуля упругости E от смещения (осадка) Δ конца резины упругой части расчёсывающего пильного барабана из ненапряженного состояния в зон питания .



Рис.5. Зависимость динамического модуля упругости E от смещения (осадка) Δ конца резины резиновой части расчёсывающего пыльного барабана из ненапряженного состояния в зон питания.

Вывод: В пневмомеханических прядильных машин имеется минимум 240 прядильных камер. Использование пилы (игл) дискретизирующего барабанчика с упругим основанием уменьшает давление вращающегося барабанчика на ось вращения. Совместно с этим процессами, особенно должна указать в прядильных машинах снижается коэффициент вибрации. С этими точками зрения повышается качественные показатели получаемой пряжи и срок работы рабочего органа пневмомеханических прядильных машин.

Список литературы:

1. Патент РУ на изобретение IAP 06301 . «Дискретизирующий барабанчик для пневмомеханических прядильных машин.». Бюл. № 10, 30.10.2020. Джураев А.Дж., Муродов Тохир Бахромович, Матисмоилов Сайпулла Лолашбаевич, Мирзаев Отабек Абдукаримович, Ураков Нуриддин Абраматович.

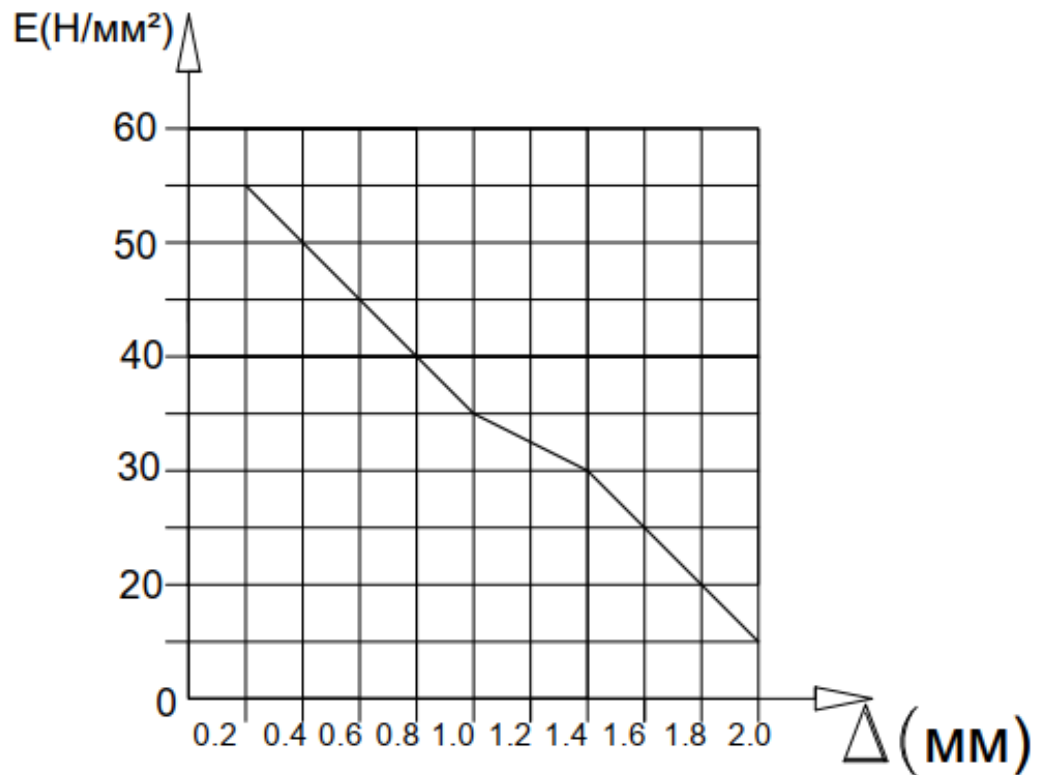
2. А.К. Макаров. Основы теории процессов в прядения хлопка и химических волокон , Москва , МТХИ. 2018 г, стр.158.
3. И.А. Комаров. Динамика машин примерах и задачах.,М:- Наука-г.2012,стр.-405.
4. И.К.. Боремов. Теория и практика динамика машин .М: «Машиностроение »,г. 2018, стр.2018.
- 5.Н.И.Ворошилов. Резиновые детали машин, .М., «Машиностроение » г. 2015, стр.179
6. А.К. Темирков. Вопросы расчета упругих деталей машин. ., «Машиностроение » ,г. 2013, стр.238
7. 6. А.М. Гомеров. Динамика машин. ., «Машиностроение » г. 2021, стр.238

UDK- 3318 (575)

ISHLAB CHQARISHDA MEHNATNI MUHOFAZASINI BOSHQARISH TIZIMINING AHAMIYATI

Eshmuxamedov Latif Maxmayuspovich

Qarshi muhandislik- iqtisodiyot instituti

"Mehnat muhofazasi va texnika xavfsizligi " kafedrasida

assistenti

Annatsiya: *Ushbu maqolada korxonada mehnatni muhofaza qilishni tashkil etishning ahamiyati ishlab chiqarish faoliyatining samarasi va sifatiga ta'siri ko'rib chiqilgan hamda xorijiy tajriba bilan qisqacha qiyosiy tahlil qilingan. Shuningdek, ishlab chiqarishda ishchilar xavfsizligi holatiga ta'sir qiluvchi asosiy omillar ko'rib chiqilib, mehnatni muhofaza qilish sohasida yuzaga keladigan muammolarni hal qilish yo'llari taklif etilgan.*

Kalit so'zlar: *mehnatni muhofaza qilish, korxonalar, ishchilar xavfsizligi, iqtisodiy samaradorlik omili, jarohatlar, kasb kasalliklari, xavfsizlik choralari, ekologik omil, psixologik holat, zararli va xavfli omillar.*

***Аннотация:** в данной статье рассматривается значение организации охраны труда на предприятии и ее влияние на эффективность а также качество производственной деятельности. Дается краткий сравнительный анализ с зарубежным опытом. Рассмотрены основные факторы, влияющие на состояние безопасности работников на производстве, предложены пути решения проблем, возникающих в сфере охраны труда.*

***Ключевые слова:** Охрана труда, предприятия, безопасность работников, фактор экономической эффективности, травмы, меры безопасности, экологический фактор, профессиональные заболевания, психологическое состояние, вредные и опасные факторы.*

KIRISH

Zamonaviy dunyoda ishlab chiqarish sohasining jadal rivojlanishi va yangi faoliyat turlari paydo bo'lishi tufayli mehnatni muhofaza qilish katta ahamiyatga ega. Uning tamoyillariga rioya qilish bizga bir qator muammolarni hal qilishga imkon beradi. Jumladan:

- korxonada xodimlari sog'lig'i va ularning kelajak avlodlariga ta'sir qiluvchi zararli va xavfli omillardan himoya qilishni kafolatlaydi;
- ishlab chiqarish jarayonini ta'minlash xarajatlarini kamaytiradi;
- ish vaqtini yo'qotish bilan bog'liq jiddiy iqtisodiy zararlarni bartaraf qiladi;
- mehnat qonunchiligi talablariga rioya etilishini nazorat qiluvchi organlar da'volari va moliyaviy sanksiyalarning oldi olinadi;
- korxonada mehnat unumdorligi va sifati oshiriladi [1]

Afsuski, shuni ta'kidlash kerakki, davlatimiz bozor iqtisodiyotiga o'tish davridagi notinch va noto'g'ri boshqarilmagan rivojlanishi davrida ko'plab mahalliy korxonalar mehnatni muhofaza qilishga yetarlicha e'tibor bermasdan, xavfsizlikning elementar standartlariga rioya qilish qoidalarini qo'pol ravishda e'tiborsiz qoldirib, qisqa vaqt ichida maksimal foyda olishga qaratilgan edi. Bu xolatni, hozirgi vaqtda ham ko'plab ish beruvchilar o'z korxonalarini boshqarishda ilgari o'rganilgan konservativ tamoyillarini saqlab qolgan xolda, mehnatni muhofaza qilish masalasini ikkinchi darajali deb qaramoqda. To'g'ri, ularning

aksariyatida hozirgi avlod raxbari (menejer)lari korxonada mehnatni muhofaza qilishni tashkil etishga to'g'ri yondashish muhimligini tushunib, "Mehnatni muhofaza qilish - korxonada muvaffaqiyatining garovidir" degan so'zlarni o'zlariga shior qilib olgan.

Xo'sh, korxonada mehnatni muhofaza qilishning o'rnini qanday?

Birinchidan, avvalo, eng oliy qadriyat bo'lgan hamisha inson, uning hayoti va salomatligi ustvarligini ta'minlashdir. Ish haqi miqdori ham, korxonaning rentabellik darajasi ham, ishlab chiqarilgan mahsulotning qiymati ham xavfsizlik qoidalariga e'tibor bermaslik va ishchilarning hayoti yoki sog'lig'iga mavjud tahdidlarni oqlash uchun asos bo'la olmaydi.

Ikkinchidan. Mehnat xavfsizligini ta'minlash bo'yicha to'g'ri tashkil etilgan ishlar xodimlar o'rtasidagi tartib intizom oshadi, bu esa, o'z navbatida, mehnat unumdorligi oshishiga, baxtsiz hodisalar soni kamayishiga, uskunalar ishdan chiqishi oldini olishga, umuman olganda korxonada mehnat barqarorligini kafolatlaydi, ya'ni pirovard natijada ishlab chiqarish samaradorligi oshadi.

Uchinchidan, mehnatni muhofaza qilish nafaqat xodimlarning xizmat vazifalarini bajarishi paytida xavfsizligini ta'minlashni nazarda tutadi. Darhaqiqat, bu turli tadbirlarni ham o'z ichiga oladi: masalan, kasbiy kasalliklarning oldini olish, mehnat tanaffuslarida ishchilar to'g'ri dam olishlarini va ovqatlanishini tashkil etish, ularni zarur kiyim-kechak va gigiyena vositalari bilan ta'minlash, hatto ijtimoiy imtiyozlarni amalga oshirish va boshqa kafolatlarni o'z ichiga oldi.

Korxonada mehnatni muhofaza qilishni to'g'ri tashkil etish, xodimlarni rag'batlantirish usullaridan to'g'ri foydalanish, boshqaruvning ishonchliligi va barqarorligi xodimlarga manfaatdorlik hissini beradi. Shunday qilib, yaxshi yo'lga qo'yilgan mehnat muhofazasi tufayli kadrlar almashinuvi kamayadi, natijada esa butun korxonada barqarorligiga ijobiy ta'sir ko'rsatadi.

Shubhasiz, mehnatni muhofaza qilish masalasi korxonada samaradorligiga ta'sirining boshqa shakllari ham mavjud. Biroq yuqorida sanab o'tilgan uchta omil eng muximlaridir.

TADQIQOT USULLARI

Tadqiqot jarayonida ilmiy va o'quv adabiyotlarini tahlil qilish, qiyosiy tahlil qilish, umumlashtirish, dasturlash va raqamlashtirish modellari kabi usullardan foydalanildi.

TADQIQOT NATIJALARI VA MULOHAZA

Mehnatni muhofaza qilish bugungi kunda har qachongidan ham dolzarbdir. Bozor iqtisodiy munosabatlarida mehnatni muhofaza qilish masalalariga beparvo munosabatda bo'lgan muvaffaqiyatli faoliyat olib boryotgan korxon rahbarini tasavvur qilish qiyin. Ma'lumki, ishlab chiqarishdagi baxtsiz hodisalar, ko'pincha korxon ishiga uzoq vaqt davomida salbiy ta'sir qiladi, nafaqat jamoada asabiy muhitni yaratadi, balki katta moliyaviy yo'qotishlarni ham keltirib chiqaradi.

Dunyoning eng yirik kompaniyalari tajribasi shuni ko'rsatadiki, boshqaruv raislari mehnatni muhofaza qilishni asosiy ustuvor yo'nalishlardan biri deb bilishadi. Korxonada faoliyatiga bog'liq bo'lgan o'nlab ko'rsatkichlari orasidan mehnatni muhofaza qilish va xodimlar sog'lig'ini saqlash masalasini kadrlar malakasi va loyiqatligi masalasidan keyin ikkinchi o'ringa qo'yadi. Masalan, Qo'shma Shtatlardagi mehnatni muhofaza qilish masalalari qadim zamonlardan beri juda muhim rol o'ynagan. Ushbu mamlakatda amaldagi mehnatni muhofaza qilish davlat tizimining huquqiy asosini 1970 yilda qabul qilingan "Mehnat xavfsizligi to'g'risida" gi qonun tashkil etadi. AQSH mehnatni muhofaza qilish va sog'liqni saqlash boshqarmasi mehnatni muhofaza qilish sohasida ijro etuvchi organlar hisoblanadi.

Yevropa Ittifoqi mamlakatlarida, masalan, Ispaniyada, mehnat inspeksiyasi Mehnat va ijtimoiy xavfsizlik vazirligi mehnatni muhofaza qilish masalasida maxsus vakolatli organ hisoblandi. Bu mamlakatdagi ishlab chiqarishdagi jarohatlar yoki kasalliklar uchun tovon to'lovlarini ta'minlovchi sug'urta tashkilotlari muhim o'rin tutadi. Ispaniyada turli sug'urta agentliklari mavjud. Ular o'zlarining a'zolari bo'lgan kompaniyalardan sug'urta badallarini yig'adilar va keyin ish beruvchilarga ishlab chiqarishdagi baxtsiz hodisalar yoki kasalliklar tufayli ishda bo'lmaganlarida, shuningdek baxtsiz hodisa natijasida har qanday nogironlik darajasiga ega bo'lgan ishchilar va xizmatchilarga kompensatsiya to'laydilar.[2]

Finlyandiyada jamoaviy bitimlar mehnatni muhofaza qilish organlari faoliyatida muhim rol o'ynaydi, mehnatni muhofaza qilishni yaxshilash bo'yicha bir qancha muhim milliy shartnomalar tuziladi. Shu bilan birga, bevosita ishlab chiqarishda mehnatni muhofaza qilishni rag'batlantirish chora-tadbirlari takomillashtirilgan.

Rossiyada mehnatni muhofaza qilish masalalari dolzarbligi G'arbga qaraganda ham yuqori va bu Rossiyadagi milliy korxonalarining asosiy fondlari 80% dan ortig'i o'z resurslarini tugatganligi bilan izohlanadi. Tabiiyki, eskirgan asbob-uskunalar bilan ishlash turli darajadagi baxtsiz hodisalar ko'payishiga olib keladi. Shu munosabat bilan korxonalar rivojlanishining ustuvor yo'nalishlaridan biri sifatida mehnatni muhofaza qilish masalalari roli ham ortib bormoqda.

ASOSIY QISMI

Mehnatni muhofaza qilish, texnika xavfsizligi va xodimlar sog'lig'ini ta'minlash masalasi to'g'ri tashkil etilganli korxonada quyidagi jarayonlar rivojlanishiga olib keladi.

- mehnat unumdorligi va xavfsizlik hamda xodimlar sog'lig'iga ta'sir qiluvchi asosiy omillardan biri qulay va xavfsiz mehnat sharoitlari yaratiladi;

- mehnatni muhofaza qilishni moliyalashtirish manbai sifatida mehnat sharoitlarini doimiy ravishda yaxshilash uning xavfsizligini oshirish orqali xodimlarni ijtimoiy himoya qilish va ishlab chiqarish samaradorligini oshirishga yordam beradi;

- muddatidan oldin charchash, zo'riqish, jaroxatlanish va kasbiy kasallik sonini kamayadi, vaqtincha mehnatga qobiliyatsizlik tufayli ish vaqti yo'qotilishi smena ichidagi to'xtab qolishlarni kamaytirish natijasida mehnat unumdorligi oshiriladi.

Shuningdek, mehnat unumdorligini oshirish va mehnatni muhofaza qilish masalalarining ahamiyatini oshirishda psixologik vositalari muhim rol o'ynaydi, ular ishlab chiqarish jarayonida jamoadagi psixologik iqlimni belgilovchi omillarni birlashtiradi.

Mehnatni muhofaza qilishni yaxshilashdagi axloqiy vositalari mehnat jarayonida ishchilarning o'zaro munosabatlarida aks ettiradi, ular, ba'zan noto'g'ri

va ishlab chiqarishni tashkil etish tamoyillariga zid bo'lishi mumkin. Mehnat jamoasida ichki mehnat qoidalari, mehnatni muhofaza qilish qoidalari, me'yorlari va ko'rsatmalari asosida shaxslararo munosabatlarni to'g'ri shakllantirish muhandislik-texnik xodimlar va jamoa rahbarining asosiy vazifalaridan biridir.[2]

Ish beruvchi jamoadagi munosabatlarni malakali va to'g'ri tashkil etish qobiliyati - bu san'atning bir turi bo'lib, u oxir-oqibat butun korxonaning natijasiga, uning bozordagi ishonchliligiga va albatta, raqobatbardoshligiga ta'sir qiladi. Shu bilan birga, ushbu faoliyatda korxonada xodimlari uchun xavfsiz mehnat sharoitlarini ta'minlash, ya'ni mehnatni muhofaza qilish bo'yicha ishlarni tashkil etishga alohida o'rin berilishi kerak.

Shunday qilib, mehnatni muhofaza qilish ishlab chiqarishdagi rolining ahamiyati aniq va bu masalalarga e'tibor bermaslik salbiy oqibatlarga olib kelishi muqarrar. Bugungi kunda korxonada boshqaruvining asosiy elementlaridan biri bo'lgan mehnatni muhofaza qilish madaniyati masalasini ko'tarilmoqda. Afsuski, mehnatni muhofaza qilish masalasini moliyalashtirishga e'tiborsizlik, "yaxshi" statistik ma'lumotlar uchun ishlab chiqarishdagi baxtsiz hodisalarni yashirishga urinishlar tez-tez uchrab turmoqda. Shuning uchun ham inson mehnatida sodir bo'ladigan sog'lom va xavfsiz sharoitlarni ta'minlash bilan bog'liq muammolarni hal etish eng muhim vazifalardan biri hisoblanmog'i lozim.

Ishlab chiqarishdagi baxtsiz hodisalar, kasb kasalliklari, avariya, portlashlar, yong'inlar yuzaga kelishi mumkin bo'lgan sabablarini o'rganish, aniqlash va sabablarni bartaraf etishga qaratilgan chora-tadbirlarni ishlab chiqarish inson mehnati uchun xavfsiz va qulay sharoitlarni yaratish imkonini beradi.

Mehnatni muhofaza qilishning ijtimoiy ahamiyati ishlab chiqarishdagi rivojlanish darajasini tavsiflovchi uchta asosiy ko'rsatkich o'zgarishiga ta'sir qilishda namoyon bo'ladi.

-mehnat resurslarini saqlash va sog'liqni saqlash holatini yaxshilash orqali xodimlarning kasbiy faolligini oshirish, o'rtacha umr ko'rish davomiyligi va ish tajribasi ortishi;

-ish staji ko'payishi munosabati bilan malaka va ko'nikmalar o'sishi hisobiga kasbiy darajani oshirish;

-qoldiq mehnatdan foydalanish imkoniyati ortadi.

XULOSA

Maqolaning mazmunidan kelib chiqib quyidagilarni xulosa qilishimiz mumkin.

Yuqoridagi ko'rsatkichlar yaxshilanishi hisobiga jami milliy mahsulot hajmi oshadi va iqtisodiy ko'rstakichi o'sadi. Masalan, mehnat psixofiziologik va ergonomik xususiyatlarini hisobga olgan holda mikroiklim, yorug'lik va uning optimal parametrlarini ta'minlash, optimal mehnat va dam olish rejimlarini shakllantirish, davolash va profilaktika choralarini amalga oshirish va h.k. Jarohatlashlar va kasalliklar tufayli ishda bo'lmagan vaqtni qisqartirish hisobiga ish vaqti fondi ham ko'payadi. Shuni ta'kidlash kerakki, mehnat sharoitlari nafaqat kasbiy kasallanishga, balki umumiy kasalliklar paydo bo'lishi va davomiyligiga ham sezilarli ta'sir ko'rsatadi.

Qabul qilinadigan meyoriy talablarga javob beradigan optimal mehnat sharoitini yaratish, noqulay mehnat sharoitida ishlaganlik uchun imtiyozlar, kompensatsiyalar qo'shimcha ta'tillar, qo'shimcha tarif stavkalari, imtiyozli pensiyalar, profilaktik ovqatlanish kabi imtiyoz va kompensatsiya kabi aslida ishlamagan vaqt uchun katta miqdordagi pul hajmlarini tejash imkonini beradi.

Mehnatni muhofaza qilish qonunlariga rioya qilmasdan, shuningdek, korxonalarda mehnat sharoitlari xavfsizligini ta'minlash bo'yicha chora-tadbirlarni modernizatsiya qilmasdan sanoatni samarali rivojlantirish mumkin emas. Mehnatni muhofaza qilish madaniyatini yuksaltirish uchun xodimlar hayoti va sog'lom xavfsizligini ta'minlash eng to'g'ri yo'lidir.

Respublikamizda mehnatni muhofaza qilish to'g'risidagi qonunchiligi O'zbekiston Respublikasi Konstitusiyasiga asoslanadi va "Mehnatni muhofaza qilish to'g'risida" gi qonun, Mehnat kodeksi va boshqa normativ-huquqiy hujjatlari, shuningdek lokal xujjatlar bilan tartibga solinadi.

"Mehnatni muhofaza qilish to'g'risida" gi qonuni va Mehnat kodeksi talablari mulkchilik shaklidan qat'iy nazar Respublika hududida faoliyat olib borayotgan barcha korxonalar hamda mehnat subektlari uchun bajarilishi majburiy qilib belgilangan.[3]

Foydalanilgan adabiyotlar:

1. O'zbekiston Respublikasining "Mehnatni muhofaza qilish to'g'risida"gi qonun -2016 y
2. O'zbekiston Respublikasining mehnat kodeksi – 2023 y
3. Xolbayev B.M., Raximov O.D., Maxmatkulov N.I. Hayot faoliyati xavfsizligi. Darslik (1- qismi). – T.: «Voriz-nashriyot», 2020. 304 s.
4. Чепелев, Н.И. Управление охраной труда в организации: Учебное. пособие [Электрон. ресурс]. – Красноярск, 2018. – 175 с.
5. Пчелинцев В.А.. Охрана труда в строительстве. Учебник для вузов. / В.А. Пчелинцев, Д.В. Коптев, Г.Г. Орлов. - М.: Вкспшая школа, 1991. - 272 с.
6. Махматкулов Н.И. Оценка техносферной безопасности на основе математического моделирования// Монографии. Т.: «Вориз-нашриёт», 2022, 166
7. Ibragimov E.I, Gazinazarova S, Yuldashev O.R. Mehnat muhofazasi maxsus kursi. oliy o'quv yurtlari uchun darsliklar –Toshkent, 2014. – 535 b.
8. Соловев А. Охрана труда в странах мира. Учебные пособие МГИУ, 199- 248с
9. Эшмухамедов Л. М. ОХРАНА ТРУДА НА ПРЕДПРИЯТИИ //МОЛОДЕЖЬ. НАУКА. БУДУЩЕЕ. – 2022. – С. 160-164.
10. Эшмухамедов Л. М. СОВЕРШЕНСТВОВАНИЕ СИСТЕМЫ ГОСУДАРСТВЕННОГО УПРАВЛЕНИЯ В ОБЛАСТИ ПРЕДУПРЕЖДЕНИЯ И ЛИКВИДАЦИИ ЧРЕЗВЫЧАЙНЫХ СИТУАЦИЙ //Вестник науки и образования. – 2022. – №. 6-2 (126). – С. 24-27.
11. Эшмухамидов Л. М. ТЕХНОСФЕРНАЯ БЕЗОПАСНОСТЬ ЧЕЛОВЕКА В СОВРЕМЕННЫХ УСЛОВИЯХ //International journal of advanced research in education, technology and management. – 2023. – Т. 2. – №.

KLASTER TIZIMINING O'ZIGA XOS XUSUSIYATLARI VA AFZALLIKLARINING TAHLILI

Tog'ayev Jamshidin Xo'jamberdiyevich

Qarshi muhandislik-iqtisodiyot instituti,

Mehnat muhofazasi va texnika xavfsizligi kafedراسи dotsenti, PhD.

jamshid201087@gmail.com Tel: +998914709859

Annotatsiya: Ushbu maqolada, "klaster" tushunchasiga juda ko'p ta'riflar keltiriladi va ular iqtisodiy rivojlanishning klaster nazariyasining asosi hisoblanadi. Samarali "klaster strategiyalari" so'nggi yillarda ayniqsa ommalashdi. Klasterlar tadbirkorlik amaliy markazlarida yaratiladi va ular jahon bozorida o'z kuchi va raqobatbardoshligini ko'rsata oldi.

Kalit so'zlari: klaster tarmoqlari, tushunchasi, birlashgan bo'limlari, yondashuv, raqobatbardoshlik, xarajatlarni kamaytirish, guruhlariga ajratish, belgilangan muddatda yetkazib berish.

Аннотация: В данной статье дано множество определений понятия «кластер», которые составляют основу кластерной теории экономического развития. Эффективные «кластерные стратегии» стали особенно популярны в последние годы. Кластеры создаются в практических центрах предпринимательства и смогли показать свою силу и конкурентоспособность на мировом рынке.

Ключевые слова: кластерные сети, концепция, объединенные подразделения, подход, конкурентоспособность, снижение затрат, группировка, сдача в срок.

Abstract: In this article, many definitions of the concept of "cluster" are given and they are the basis of the cluster theory of economic development. Effective "cluster strategies" have become especially popular in recent years. Clusters are created in practical centers of entrepreneurship, and they were able to show their strength and competitiveness in the world market.

Key words: cluster networks, concept, combined departments, approach, competitiveness, cost reduction, grouping, delivery on time

KIRISH:

Davlatimiz rahbarining 2019-yil 23-oktabrdagi farmoni bilan O'zbekiston Respublikasi Qishloq xo'jaligini rivojlantirishning 2020-2030-yillarga mo'ljallangan strategiyasi qabul qilindi. Unga muvofiq, yuqori qo'shilgan qiymatli mahsulotlar ishlab chiqarish maqsadida meva-sabzavot klasterlari tashkil etilmoqda. 2019-yil 11-dekabrda bu borada Prezident qarori qabul qilinib, barcha tashkiliy-huquqiy

asoslar yaratib berildi. O'tgan qisqa vaqtda hokimliklar tomonidan 86 ta shunday klaster tashkil etish bo'yicha takliflar shakllantirildi[1].

Rivojlangan mamlakatlarda innovatsion iqtisodiyotni shakllantirish va boshqarishda klasterlardan foydalanish bo'yicha ma'lum tajriba to'plangan. Evropa mamlakatlari va AQSHda bu strategiya keng qo'llanilmoqda. Klasterlar Buyuk Britaniya, Gollandiya, Germaniya, AQSH, Daniya, Fransiya, Italiya, Finlyandiya, Hindistonda yaxshi rivojlangan. Daniya, Finlyandiya, Shvetsiya sanoatini klasterlar to'la egallagan. Klaster tuzilmalari Shveysariya, Avstriya, Italiya, Daniya, Hindiston, Koreya, Pokiston, Xitoy, va Turkiya davlatlari engil sanoatida, Germaniyada kimyo va mashinasozlik, Fransiyada oziq-ovqat va kosmetika sanoatlarida muvaffaqiyatli ishlamoqda. Klasterlarni shakllantirish jarayoni Janubi-Sharqiy Osiyo, Xitoy, Singapur, Yaponiya, va boshqa mamlakatlarda faollashib bormoqda.

MAVZUGA OID ADABIYOTLAR TAHLILI.

M. Porter mamlakat raqobatbardoshligini alohida firmalarning emas, balki turli tarmoqlarga oid firmalar birlashmasi – klasterlarning xalqaro raqobatbardoshligi prizmasi orqali ko'rish maqsadga muvofiq, xususan, mana shu klasterlarning ichki resurslardan samarali tarzda foydala olish qobiliyati muhim ahamiyat kasb etadi, deb hisoblaydi [2.3]. Raqobatbardoshlikni qaror toptirish bo'yicha iqtisodiy jarayonlarni o'rganishga klasterli yondashuv boshqa qator nazariyalarda ham qo'llaniladi:

-Ye. Lyumer milliy darajadagi savdoni tahlil qilish davomida eksport darajasi yuqori bo'lgan klasterlarni o'rgangan;

-I. Tolenado va D. Sole texnologik sohalarning guruhlariga ta'rif berishda "filerlar" tushunchasidan foydalanganlar;

-Ye. Daxmenning klaster nazariyasi "taraqqiyot bloklari to'g'risida"gi tezisiga asoslanadi;

-V. Feldman tomonidan ishlab chiqilgan nazariyaning afzal tomoni shundaki, u turli mamlakatlardagi diversifikatsiyalangan shakldagi korxonalarini keng ko'lamda empirik tadqiq qilishga asoslanadi.

Adabiyotlarda “klaster” tushunchasiga juda ko‘p ta’riflar keltiriladi va ular iqtisodiy rivojlanishning klaster nazariyasining asosi hisoblanadi. Samarali “klaster strategiyalari” so‘nggi yillarda ayniqsa ommalashdi. Klasterlar tadbirkorlik amaliy markazlarida yaratiladi va ular jahon bozorida o‘z kuchi va raqobatbardoshligini ko‘rsata oldi. Davlat mavjud klasterlarga yordam ko‘rsatadi va avval bir-biri bilan bog‘liq bo‘lmagan yangilarining yaratilishini qo‘llab-quvvatlaydi.

MUAMMONING O‘RGANILGANLIK DARAJASI.

Bunda har bir klaster ishtirokchisi bo‘lgan korxonalar o‘z maqsadini ko‘zlagan holda nafaqat o‘z xo‘jalik faoliyati samaradorligi va raqobatbardoshligini oshiradi, balki tadbirkorlik infratuzilmasini shakllantirishga ko‘maklashgani holda, hududda faoliyat yuritayotgan turli xildagi boshqa korxonalarining iqtisodiy o‘sishiga yordam beradi. Xorijiy va mahaliy ekspertlarning ta’kidlashicha, hududiy klasterda ishtirok etish fan va ta’lim muassasalari uchun ham jozibador bo‘lishi mumkin, chunki bu ilmiy tadqiqotlar va ishlanmalarni moliyalashtirish hajmini ko‘paytirish, sifatini yaxshilash, ilmiy tadqiqot ishlarining texnik ta’minoti darajasini yuksaltirish, investitsiyaviy tashqi loyihalarda ishtirok etish, ilmiy-pedagog kadrlar malakasini oshirishning yangi imkoniyatlarini yaratadi. Xorijlik ekspert Maykl Porter o‘z tadqiqotlaridan kelib chiqib qayd etishicha, klaster strategiyasining ustuvorligi korxonalar (firma)lar uchun ta’minotchilarga, malakaviy xodimlarga, axborotlarga, xizmat va ta’lim markazlariga to‘g‘ridan-to‘g‘ri bog‘lanishlari sababli mehnat unumdorligi va ishlab chiqarish samaradorligini oshirishdagi misli ko‘rilmagan imkoniyatlar bilan izohlanadi[4]. Bundan tashqari, klaster tizimida ta’lim va ilmiy-tadqiqot markazlari yangi ilmiy-uslubiy ishlanmalarni yaratish, ularni qisqa muddatda sinovdan o‘tkazish, ishlab chiqarish va ilmiy izlanishlardagi xodimlar hamda mutaxassislar mehnatlarini ko‘proq rag‘batlantirish, yangi tovarlarni ixtiro qilish uchun sharoit paydo bo‘ladi.

TAHLIL VA NATIJALAR

Hozirda klasterlar hududlarda sanoatni rivojlantirishning eng qulay zamonaviy vositasi bo‘lib qolmoqda. Lekin, so‘nggi vaqtlarda klasterlarning bunday imkoniyatini maxalliy hokimliklar tushunib yetmagani yoki tushunmaslikka

olayotgani ko'rinib qolmoqda. Buni ijtimoiy tarmoqlar hamda OAVlarda klasterlar bilan bog'liq mojarolar orqali kuzatib turibmiz. Bunday mojarolar oqibatida klasterlar to'g'risida vatandoshlarimizda noto'g'ri qarash shakllanib, klaster degani bu - yerga egalik qilish huquqi deb tushunishmoqda. Natijada klasterning imkoniyatlaridan to'laqonli foydalanish jarayonini boy berilmoqda. Klasterga qiziqish yigirmanchi asrning so'nggi choragida paydo bo'ldi. Hozirda bizda ham klaster asosida ishlab chiqarishni tashqil etish orqali hududlarni sanoatlashtirish choralari ko'rilmoqda. Bunda mahalliy hokimiyat uchun klasterli yondashuvning afzalliklari shundaki, u turli sohalarga tegishli bo'lgan bir-biriga bog'liq korxonalar guruhidagi vaziyatni har tamonlama, tizimli ravishda ko'rib chiqish imkonini beradi. Har qanday ishlab chiqarish korxonasi raqobatbardoshligi asosan tashqi omillar, xususan, bevosita kadrlar saviyasiga bog'liq. Agar korxonada malakali kadrlar bo'lmasa, bunday ishlab chiqarish korxonasi ichki va tashqi bozorda raqobatbardosh bo'la olmaydi. Korxonalar uchun kadrlarni tayyorlash uchun ko'p vaqt va muayyan kapital talab qilinadi. Shuning uchun klasterning tashabbusi ko'pincha inson resurslarini rivojlantirishga qaratilgan bo'ladi. Qishloq xo'jaligining jahon iqtisodiyotidagi o'rnini keyingi yillarda keskin rivojlanib bormoqda, bu esa qishloq xo'jaligining jahon iqtisodiyotidagi ahamiyati yanada oshayotganidan dalolat beradi. Shuning uchun ham qishloq xo'jaligi mahsulotlari ishlab chiqarishning asosiy omillari bo'lgan yer, suv, mehnat resurslari va ularning o'ziga xos xususiyatlarini rivojlangan va rivojlanayotgan mamlakatlar miqyosida o'rganish hamda taqqoslab borish muhim ahamiyat kasb etadi.

Xulosa:

Xo'sh, klaster o'zi nima, uning qanday afzalliklari bor?

Ko'pgina manbalarda rivojlangan davlatlarning tajribalari barqaror ijtimoiy-iqtisodiy taraqqiyotni ta'minlashda, investitsion faollikni oshirishda, raqobatbardosh tovarlar ishlab chiqarishda xalqaro logistik markazlari, erkin iqtisodiy zonalar kabi klasterlarning o'rnini va ahamiyati juda yuqori ekanligi ko'rsatilgan. Dunyoning ko'pgina mamlakatlarida innovatsion iqtisodiyotni shakllantirish va boshqarishda klasterlardan foydalanish bo'yicha ma'lum tajriba to'plangan.

Hududlarni rivojlantirish uchun klasterli tuzilmalarni shakllantirish qo'shimcha ish o'rinlarini yaratish, mahalliy budjet daromadlarini oshirish, vakolatlarni taqsimlash, tadbirkorlik tuzilmalari bilan o'zaro ta'sirlashish, axborot ayirboshlashni jadallashtirish va yangiliklarni targ'ib etish, kichik biznes va xususiy tadbirkorlik subyektlarining innovatsion faolligini hamda hududlar innovatsion jozibadorligini yuksaltirish, hududiy iqtisodiyotni diversifikatsiya qilish kabi yangi imkoniyatlarni taqdim etadi. Tadbirkorlik tuzilmalari uchun klasterlar yirik investitsiya loyihalarida ishtirok etish, qo'shimcha daromad olish, yangi bozorlarga chiqish, innovatsiyalarni joriy etish bo'yicha xarajatlarni qisqartirish, innovatsion faoliyatni infratuzilmaviy ta'minlash, xodimlar malakasini oshirish, kichik korxonalarni innovatsion faoliyatga jalb etish va pirovardida raqobatbardoshlikni ko'tarish omili hisoblanadi.

ADABIYOTLAR :

1. <https://president.uz/oz/lists/view/3342>
2. Porter, M. E. The Competitive Advantage: Creating and Sustaining Superior Performance. NY: Free Press, 2010. 27.
3. Портер М. «Конкурентное преимущество» 2-е издание. Москва -2006. -1200 с. 28.
4. Портер М. «Конкурентная стратегия» 2-е издание. Москва - 2012,- 936с.
5. Jurayev M.N., Tog'ayev J.X. Klaster tarmoqlari uchun tashish xizmatlari kursatish jarayonlarini asoslash // Zamonaviy tadqiqotlar, innovatsiyalar, texnika va texnologiyalarning dolzarb muammolari va rivojlanish tendensiyalari: Respublika ilmiy-texnik anjumani to'plami. Jizzax. 2021.-B. 281-284.
6. Tog'ayev J.X. Transport tizimi faoliyatini muvofiqlashtirishning xorijiy tajribalari tahlili // Transport va logistika respublika transport-tranzit salohiyatini rivojlantirishda raqamli texnologiyalar: Respublika ilmiy-texnikaviy konferensiyasi materiallar to'plami. Toshkent: 2021.- B.773-779.



BINO VA INSHOOTLAR XAVFSIZLIGINING ASOSIY MAZMUNI VA TARKIBIY QISMLARI TAHLILI

Tog'ayev Jamshidin Xo'jamberdiyevich

Qarshi muhandislik-iqtisodiyot instituti,

Mehnat muhofazasi va texnika xavfsizligi kafedrasi dotsenti, PhD.

jamshid201087@gmail.com

Tel: +998914709859

***Annotatsiya.** Ushbu maqolada, bino va inshootlar xavfsizligi, mamuriy binolarning tuzilishi va ularga qo'yilgan xavfsizlik talablari haqida mualliflarning nazariy, umumlashtiruvchi fikrlari keltirilgan. Maqola mehnat muhofazasi va texnika xavfsizligi yo'nalishlari talablari, mehnat muhofazasi va xavfsizlik mutaxassisleri hamda keng izlanuvchilar uchun mo'ljallangan.*

***Kalit so'zlar.** Qurilish konstruksiyalari, material-texnik baza, bino va sun'iy inshootlar, samarali foydalanish, turarjoy binolari, jamoat, sanoat va qishloq xo'jalik binolari, ko'priklar, katta hajmli imoratlar, quvurlar.*

Kirish.

Kapital qurilish Respublikamiz xalq xo'jaligida muhim ahamiyatga ega. Har qanday davlatning material-texnik bazasini yaratish kapital qurilishsiz tassavur qilib bo'lmaydi.

Qurilish konstruksiyalari - har qanday bino va sun'iy inshootlarni qurish, turarjoy binolari, jamoat, sanoat va qishloq xo'jalik binolari, ko'priklar, katta hajmli imoratlar, quvurlar va inshootlarning asosi hisoblanadi. Bino va inshootni qurish uchun sarflangan xarajatlarning asosiy qismi konstruksiyalarga to'g'ri keladi.

Hozirgi kunda amalga oshirilayotgan katta hajmdagi kapital qurilishlar, qurilish konstruksiyalaridan samarali foydalanish rivojining juda tez jadallashuviga turtki bo'ldi - konstruksiyalarning turlari va ulardan tayyorlanadigan xomashyolar to'xtovsiz takomillashib bormoqda. Shu boisdan ularni hisoblash, loyihalash va tiklash usullari ham takomillashtirilmoqda.

Qurilish konstruksiyalarini hisoblashdan maqsad qurilishning samaradorligini oshirish, uning konstruktiv sxemalarini ixchamlashtirish va konstruksiyalarni tiplashtirish asosida, iloji boricha ko'proq tayyorligini oshirish bo'lsa, ikkinchisi - bu imoratlarni raqobatbardosh, yuqori sifatli, shinam va vazifaviy qulay bo'lishini ta'minlashdir. Shu tufayli mexanizatsiyalashtirilgan va avtomatlashtirilgan texnologik arayonlarni qo'llash bilan bir qatorda qurilish maydonchalarida bajariladigan ishlarga keng imkoniyatlar ochib berildi. Qurilish konstruksiyalari ularda qo'llanadigan materiallariga ko'ra metalli (odatda po'latdan), g'isht-toshli, betonli va temirbetonli, yog'och yoki plastmassali konstruksiyalarga bo'linadi.

XVI-XVII asrlarda bino va inshootlarni qurishda dastlab bog'lovchi unsur sifatida foydalanildi, keyinchalik XVIII asrdan boshlab metallni qurilish konstruksiyasi sifatida qo'llaniladi. Birinchi cho'yan ko'priki XVIII asrda (Angliyada 1779 yili va 1784 yili Rossiyada) quriladi.

XIX asrda muayyan shakldagi metall buyumlarning ishlab chiqarilishi qurilishda ishlatiladigan unsurlarini oqilona kesimlarini hosil qilinishiga sabab bo'ldi. Po'lat konstruksiyalarining unsurlarini yig'ishda payvandlashni qo'llanilishi konstruksiyalarni ishlab chiqarishda mehnat sarfini ancha kamayishiga va qurilishda keng miqyosda qo'llanilishiga olib keldi.

XIX asrning o'rtalarida yangi material - temirbeton paydo bo'ldi, unda beton va metallning maqbul mutanosiblikda ishlatiladi. O'sha davrda konstruksiyalarni hisobi paydo bo'ldi va rivojlantirildi. Konstruksiyalarni hisoblashning ilmiy usullari doimo rivojlantirilib kelinmoqda.

Vazirlar Mahkamasining 2018-yil 31-iyul, 603-son qarori bilan tasdiqlangan “O'zbekiston Respublikasi Qurilish vazirligi to'g'risida”gi NIZOM da qurilish vazirligi o'z vakolati doirasida quyidagilarni amalga oshiradi:

-binolar, inshootlar va ularning alohida yelementlariga bo'lgan xavfsizlik talablarini, shuningdek, bino va inshootlarning yenergiya samaradorligini oshirish bo'yicha chora-tadbirlarni ishlab chiqadi;

-shaharsozlik faoliyatida mahsulotlar, ishlar va xizmatlar xavfsizligiga qo'yiladigan majburiy talablarga taalluqli texnik jihatdan tartibga solish sohasida ishlar bajarilishini ta'minlaydi;

-arxitektura, loyihalash va qurilish sohasida malakali kadrlarni tayyorlashga tizimli asosda ko’maklashishni ta’minlaydi.

O‘zbekiston Respublikasi Prezidentining “O‘zbekiston Respublikasi qurilish sohasini modernizatsiyalash, jadal va innovasion rivojlantirishning 2020-2025-yillarga mo‘ljallangan strategiyasi to‘g‘risida”gi farmoyish loyihasida ko‘rsatilganidek, O‘zbekistonda qurilish sohasini modernizatsiyalash, jadal va innovasion rivojlantirishning asosiy yo‘nalishlari sifatida quyidagilar belgilangan:

-o‘qitishning zamonaviy va innovasion usullari qo‘llanishini hisobga olgan holda qurilish yo‘nalishidagi kadrlarni tayyorlash, qayta tayyorlash va malakasini oshirishni tashkil qilish tizimini takomillashtirish;

- qurilish obektlarida qurilish-montaj ishlarini bajarishda mehnat muhofazasi va xavfsizlik texnikasiga bo‘lgan talablarni kuchaytirish kabi dolzarb masalalar qo‘yilgan.

Loyiha-qidiruv hamda qurilish-pudrat tashkilotlarining faoliyati samaradorligini oshirish, ular o‘rtasida sog‘lom raqobat muhitini shakllantirish maqsadida reyting tizimi yo‘lga qo‘yilayapti. Bu bilan loyihalovchi va quruvchining ishi bino foydalanishga topshirilib, barcha yutuq hamda kamchiliklarlar yuzaga chiqqach yemas, balki qurilish-montaj jarayonida baholab boriladi. Bu to‘g‘risida 2020 yil 9 noyabrda Vazirlar Mahkamasining 699-sonli “Loyiha-qidiruv va qurilish-pudrat tashkilotlari reytingini hisoblash va yuritish tartibini joriy yetish chora tadbirlari to‘g‘risida” gi qarori qabul qilindi. Ushbu me‘yoriy hujjat asosida Loyiha-qidiruv va qurilish-pudrat tashkilotlari reytingini hisoblash va yuritish tartibi to‘g‘risida nizom ham tasdiqlandi.” Bunda qurilishlarning elektron bazasi tuzilib tashkilotlarning reytingi ochiq va oshkoro tarzda baholanib boriladi.

Respublikamizda qurilish sohasidagi islohotlarni amalga oshirish uchun “Bino, inshootlarni qurish va ishlash xavfsizligi” va “Hayotiy faoliyat xavfsizligi” ta’lim yo‘nalishi bo‘yicha malakali bakalavrlar tayyorlash uchun mo‘ljallangan muhim manba bo‘lib xizmat qiladi.

Oxirgi o‘n yilliklarda sanoatning taraqqiy etishi davomida Respublikamizda qurilish konstrusiyalari miqyosida texnikaviy o‘sish kuzatildi. Sanoat bazasining kundun-kunga rivojlanishi, materiallar va ashyolarning mustahkamlik xususiyati

ortmoqda, yangi zamonaviy ko'rinishdagi konstruksiyalar chiqarilmoqda (sendvich panellar, KNAUF materiallari, turli xil suvoq qorishmalar va qoplamalar va h.k.), ularning zavod sharoitda tayyorlanishi oshmoqda. Temirbeton va fazoviy-strukturaviy konstruksiyalar keng miqyosda qo'llanilmoqda.

Bino va inshootlar loyihalashida har xil konstruktsiyalarni qo'llash va konstruktiv echimlari, konstruksiyalar tizimi asoslari bilan qurollantirish, konstruksiyalami qo'llashda mantiqiy fikrlash, tasavvur etish qobiliyatlarini rivojlantirish, bino va inshootlarni avariya holatlarni oldindan belgilash va ularni bartaraf qilish chora-tadbirlariga tayyorgarlik ishlarini bajarish mahoratiga ega bo'lish.

Xulosa.

Respublikamizda va xorijda bunyod etilayotgan, yangi qurilish yo'nalishlari bilan tanishtirish, qurilish materiallari hozirgi zamon talablariga javob berishi uchun davlatimizda standartlash, sertifikatlash va metrologiya asoslari, ishlab chiqarish sohasidagi fan va texnika yutuqlari, bino, inshootlarni xavfsiz ekspluatasiya sharoitlarini ta'minlash haqida tasavvurga ega bo'lishi, binolarni qurish va barpo etishda loyihasidan foydalana olishi, arxitektura-qurilish jarayonida atrof-muhitni muhofazalash ko'nikma va malakalarini hosil qilishdir.

Adabiyotlar

1. Kuziev O. C. MODEL FORMATION OF INFORMATION-SIMULATED SKILLS IN PROFESSIONAL ACTIVITIES OF FUTURE ENGINEERS //Annali d'Italia. – 2021. – №. 22-2. – С. 24-26.
2. Кузиев О. Ч. ТЕХНИКА ЙЎНАЛИШИ ТАЛАБАЛАРИНИ КАСБИЙ АХБОРОТМОДЕЛЛАШТИРИШ КЎНИКМАЛАРИНИ РИВОЖЛАНТИРИШ ОМИЛЛАРИ //Oriental renaissance: Innovative, educational, natural and social sciences. – 2022. – Т. 2. – №. 10. – С. 1183-1189.
3. Kuziev O. МУҲАНДИСЛАРДА КАСБИЙ АХБОРОТ МОДЕЛЛАШТИРИШ КЎНИКМАЛАРИНИ ШАКЛЛАНТИРИШ БЎЙИЧА МУҲИМ ТАВСИЯЛАР //Science and innovation. – 2022. – Т. 1. – №. А7. – С. 591-595.



4. Kuziev O. MAIN RECOMMENDATIONS FOR THE FORMATION OF PROFESSIONAL SKILLS OF INFORMATION MODELING IN ENGINEERS //Science and Innovation. – 2022. – Т. 1. – №. 7. – С. 591-595.
5. Kuziyev O. S. MODEL OF DEVELOPMENT OF INFORMATION-MODELING SKILLS IN FUTURE ENGINEERS //Academia Repository. – 2023. – Т. 4. – №. 11. – С. 44-49.
6. Кузиев О. Ч. Психолого-педагогические основы профессионально-педагогической направленности обучения специальным дисциплинам в республике Узбекистан //Мир образования-образование в мире. – 2012. – №. 3. – С. 66-70.
7. Cho'liyevich O. Q. Z. MAKTAB GEOMETRIYA KURSIDA ANALOGIYA METODI //Oriental renaissance: Innovative, educational, natural and social sciences. – 2021. – Т. 1. – №. 2. – С. 84-95.
8. Кузиев О. Ч. Муҳандислик фаолиятини моделлаштиришнинг hozirgi holatini ta'hliliy jihatlari //Oriental renaissance: Innovative, educational, natural and social sciences. – 2021. – Т. 1. – №. 6. – С. 318-323.
9. Chuliyevich K. O. Ways of Implementation in the Future of the Formation of Information and Modeling Skills in Students of the Technical Direction //Eurasian Scientific Herald. – 2022. – Т. 11. – С. 22-26.
10. Кузиев О. Ч. Муҳандислик фаолиятини моделлаштиришнинг hozirgi holatini ta'hliliy jihatlari //Oriental renaissance: Innovative, educational, natural and social sciences. – 2021. – Т. 1. – №. 6. – С. 318-323.

**INNOVATIVE SOLUTIONS TO PROTECT WORKERS FROM DANGEROUS
GAS AND TOXIC SUBSTANCES IN HAZARDOUS INDUSTRY
ENTERPRISES**

N.Z.Mamatov.

*Associate Professor of the Department of Labor Protection Karshi Engineering
Economics Institute, 180100, Karshi, Uzbekistan*

Annotation: *This article reflects the deficiencies in some directions in the field of labor protection and technical safety and the recommendations for creating modern technologies and their practical application, relying on new innovative ideas to eliminate these deficiencies.*

Key words: *"Labor protection, technical safety, new innovative idea and technology, danger indicators, signaling"*

INTRODUCTION. It is known that mankind has been fighting for survival since its inception. In ancient times, the main goal of people was to find food for one day, but by the 11th century, the number of these needs increased dramatically and these numbers continue to expand. A person has to work tirelessly to satisfy these needs. This work is the result of various mental, physical and mechanized activities. In our country, deep and large-scale reforms and the work carried out under the slogan of human value above all else, as well as the tasks defined in the Strategy of Actions on the five priority directions of the development of the Republic of Uzbekistan in 2017-2021, are being consistently implemented[1]. The development strategy of New Uzbekistan for 2022-2026, which consists of seven priority directions, developed on the basis of the principle "From the strategy of actions to the strategy of development", these program documents paved the way for the transition of our country to a completely new stage of development [2].

Every human action is risky. As long as a person works, he is always among the risk factors. These risk factors lead to human injury, health deterioration and even death. Nowadays, in every field, from industry to everyday life, mankind is using the latest technologies to improve life and activities, and this causes the risk factors to increase even more.

"Labor protection and technical safety" includes protecting people from the above risk factors and creating healthy and safe (comfort) working conditions for people. It is very important to use innovative risk indicators to protect people from harmful substances released in industrial enterprises, especially in the era where we cannot imagine our life without industry.

OBSERVATIONS AND RESULTS OBTAINED. Currently, almost all industries (oil and gas, mining, mineral fertilizer production, nuclear energy, etc.) have to work with hazardous substances. Each substance has REM (permissible standard - the amount of harmful substances that do not adversely affect the health of a worker even if he works every day during the entire working period)[1,3,4]. That is, a certain amount of any optional substance is considered safe for human life, and it is required to always keep it under control.

For example, this process is carried out in gases using gas analyzers. But reality is not always what we expect. Sometimes the amount of gases and hazardous substances is left unchecked, or the production process releases large amounts of gas into the environment during simple gas pipeline repairs. Naturally, a person cannot know how many dangerous substances and gases are scattered around, and he gets poisoned under the influence of these substances, and sometimes it leads to death. It will be possible to determine the presence of toxic gases in the air by placing a GPS and a harmful gas indicator on the worker's clothing. When there is an interruption in the technological process or an emergency situation and the spread of toxic and harmful gases occurs, the warning device located on the employee's work clothes indicates the presence of harmful and dangerous gases in excess of the permitted amount by red warning light and spreading thin or thick warning signs according to the level of danger. It is possible to warn workers.

CONCLUSION. As we mentioned above, human life and health are above all else. As the risk factors increase as a result of the use of new innovative technologies, it is now necessary to introduce technologies based on modern innovative projects for security.

Therefore, I suggest to use risk indicators created on the basis of technologies to identify the above-mentioned dangerous substances. These risk indicators are very compact and can be clipped to the chest pockets of the special uniforms of the workers. As soon as a person approaches an environment where hazardous substances are dispersed, the hazard warning system is activated and starts a warning. As the amount of hazardous substance or gas increases, the sound of the

alarm increases (up to 80-100 dB). An employee who notices this immediately leaves the area and warns others about it [6].

The creation of these risk indicators cannot be considered problematic today. In today's age of digital technologies, it is necessary to strengthen its implementation only in industrial enterprises. After all, human value is above all else. How many lives can be saved through this innovation. It is possible to set up an integrated notification to the head office and the labor protection department through communication networks (gps, wifi, bluetooth) if danger detectors enter a toxic area or when a worker begins to leak harmful or toxic gases at the workplace[4 ,5]. In this way, damage to the health of employees, stoppage of work at the enterprise, material, moral and physical damage to both the employer and the employee will be prevented.

REFERENCES

1. O‘zbekiston Respublikasi Prezidentining “O‘zbekiston Respublikasini yanada rivojlantirish bo‘yicha Harakatlar strategiyasi to‘g‘risida”gi PF-4947-son Farmoni. // “Xalq so‘zi”, 8 fevral 2017 yil
2. O‘zbekiston Respublikasi Prezidentining Farmoni, 28.01.2022 yildagi PF-60-son.
3. Hayot faoliyati xavfsizligi ma’ruzalar kursi. Raximov.O.D. Qarshi-2018
4. Мурадов С. ПРОБЛЕМЫ ТУШЕНИЯ ПОЖАРОВ КЛАССА Е ЛИЧНЫМ СОСТАВОМ ПОЖАРНОЙ ОХРАНЫ В МИРЕ //International journal of advanced research in education, technology and management. – 2023. – Т. 2. – №. 5.
5. O‘G‘LI M. S. H. ANALYSIS OF “MEASURES TO ENSURE OCCUPATIONAL SAFETY IN THE FIELD OF CARGO TRANSPORTATION AND LOADING.” //International journal of advanced research in education, technology and management. – 2023. – Т. 2. – №. 9.
6. ЎҒЛИ Р. Х. Ф., СИРОЖИДДИН М. ИЗУЧЕНИЯ УСЛОВИЯ ТРУДА В КОМПАНИИ ЕВРОПЫ. МУРАДОВ СИРОЖИДДИН //International journal of advanced research in education, technology and management. – 2023. – Т. 2. – №. 10.

7. O’G E. L. A. A. et al. PHYSIOLOGICAL AND HYGIENE BASIS OF HUMAN LABOR ACTIVITY //International journal of advanced research in education, technology and management. – 2023. – Т. 2. – №. 11.
8. Husan o’g’li M. S., Shavkat o’g’li E. D. INNOVATIVE SOLUTIONS TO PROTECT WORKERS FROM DANGEROUS GAS AND TOXIC SUBSTANCES IN HAZARDOUS INDUSTRY ENTERPRISES.
9. Husan o’g’li M. S., Utkir o’g’li Z. U. PRINCIPLES OF PASSING AND DOCUMENTING INSTRUCTIONS ON SAFETY TECHNIQUES.
10. Rayimkulov A., Murodov S. Some Issues of Safety in the Use of Tower Cranes Used in Construction Projects //JournalNX. – С. 301-308.
11. Sultonova D. N., qizi Siddiqova M. A. COLOR SCHEME IN THE FORMATION OF THE ARTISTIC ENVIRONMENT OF THE INTERIOR OF MODERN EDUCATIONAL CENTERS //Educational Research in Universal Sciences. – 2023. – Т. 2. – №. 14. – С. 109-115

ИСТОЧНИКИ АЛЬТЕРНАТИВНОЙ ЭНЕРГИИ НА ОСНОВЕ ОРГАНИКИ

Маматов Нурбек Зиёдуллаевич.

Доцент кафедры охраны труда Каршинский инженерно-экономический институт

Цивилизованный мир давно пришел к пониманию широкой интеграции в области развития возобновляемых источников энергии (ВИЭ), что связано, прежде всего, с истощением углеводородных энергоресурсов, глобальным изменением климата и экологическим ущербом, нанесенным их использованием.

В условиях нарастающего дефицита энергоносителей и существенного увеличения стоимости всех видов энергии исключительно актуальными во всем мире становятся мероприятия по экономии энергоресурсов, внедрению новейших технологий для топлива, энергосбережения и рационального использования топлива, электрической и тепловой энергии [4].

В связи с ограниченностью запасов ископаемых источников энергии, задача удовлетворения нарастающих потребностей населения и промышленности в топливе, электрической и тепловой энергии привела к необходимости применения возобновляемых источников энергии [2].

Возобновляемые источники энергии - это источники, образующиеся на основе постоянно существующих или периодически возникающих процессов в природе, а также жизненных циклов растительного и животного мира и жизнедеятельности человеческого общества, в названии которых отражаются источники его возникновения (солнечная, геотермальная, гидравлическая и др.), природное явление (ветровая, волновая, приливная и др.) или вид энергоносителя (биомасса, «шахтный» газ и др.).

Человечеству не грозит энергетический кризис, связанный с истощением запасов нефти, газа, угля и урана, если оно освоит технологии использования возобновляемых источников энергии и сможет найти оптимальное сочетание применения возобновляемых и истощаемых ресурсов. В этом случае будут решены проблемы загрязнения среды обитания выбросами электростанций, транспорта и мобильных агрегатов, обеспечения качественными продуктами питания, получения образования, медицинской помощи, увеличения продолжительности и качества жизни [1].

Решающими факторами развития возобновляемой энергетики являются:

- уменьшение зависимости от импорта энергоресурсов (энергетическая безопасность);
- уменьшение вредного влияния на окружающую среду, в том числе необходимость сокращения эмиссии парниковых газов (экологическая безопасность);
- стремление сохранить собственные невозобновляемые энергоресурсы для будущих поколений и на случай чрезвычайных обстоятельств.

Возобновляемые источники энергии как производные солнечной активности можно подразделить на две категории:

Первичные возобновляемые источники энергии - солнце, воздушные и водные потоки, энергия которых преобразуется непосредственно

на преобразователях различного рода в необходимую для жизнедеятельности энергию;

Вторичные возобновляемые источники энергии - биомасса, использование которой требует переработки с определенными энергетическими затратами в газооб-разные, жидкие и твердые виды топлива.

Биомасса - продукт образование в клетках зеленых растений, водорослей и в некоторых микроорганизмах углеводов из углекислоты и воды под действием света, погашаемого светочувствительным пигментом - самого мощного на планете преобразователя солнечной энергии и последующей многообразной пищевой цепочки, основной источник топлива и энергии, включая и ископаемое органическое топливо, как конечный продукт переработки древнейшей биомассы. Биомасса - это растительный и животный мир и продукты их технической и физиологической переработки, включая многочисленные органические отходы. Биомасса или биоресурсы - это мощный, потенциальный, мировой источник топлива и сырья для химической промышленности [1].

Содержание биомассы в биосфере оценивается в 800 млрд. т, причем 90% приходится на древесину, из них 70 млрд. т накапливается в континентальных лесах с общим энергосодержанием, вдвое превышающим современное мировое потребление энергии.

Для сравнения следует отметить, что разведанные запасы угля оцениваются в 500 млрд. т, нефти - 200 млрд., природного газа - 100 млрд. т (по углю). Ежегодный прирост биомассы на земле составляет 220 млрд. т, что позволяет запастись в виде энергии химических связей до 4×10^{21} Дж энергии.

Ежегодное мировое коммерческое использование всей энергии составляет $3,9 \times 10^{20}$ Дж, что в 10 раз меньше запасаемой энергии.

Например, энергетическое содержание производимых в мире сельскохозяйственных отходов составляет 93×10^{18} Дж в год. Допуская, что их реально можно использовать только 25%, отходы могут обеспечить выработки около 7% мировой энергии. Интерес к использованию биомассы как источника энергии вызван следующими положительными обстоятельствами: биомасса

постоянно возобновляется; энергия, запасенная в биомассе, может храниться и использоваться длительное время; биомасса конвертируется в различные виды топлива; - к настоящему времени разработано и создано значительное количество биоэнергетических технологий, пригодных к использованию; - имеются реальные перспективы в развитии биоэнергетической отрасли; широкое вовлечение в энергетику различных видов органических отходов; в ряде регионов является более экономически выгодным или основным видом энергии; биоэнергетика является источником экологически чистой энергии, не образующей вредные газообразные оксиды серы и не меняющей баланс углекислого газа в биосфере. Однако эта новая отрасль энергетики имеет и свои негативные стороны: для производства энергетической биомассы нужны земельные площади, вода, удобрения и т.д., требуются изменения в сельскохозяйственной и лесоводческой практике; стоимость биоэнергии в ряде случаев превышает стоимость традиционных источников энергии; биомассу экономически выгодно использовать только локально; значительная часть биомассы содержит более 50% воды, что удорожает технологии ее переработки в топливо и энергию; продуктивность биомассы зависит от климата и агроусловий, некоторые виды ее сезонны; фотосинтез имеет малый КПД; технологии конверсии биомассы в топливо пока недостаточно эффективны; биомассу сложнее хранить, чем нефть или природный газ [3]. Количество и виды топлива, получаемого из биомассы, зависят не только от общих объемов воспроизводимой биомассы, но и от качества биомассы (влажности, состава органических веществ, физических особенностей и т.д).

Список использованных литературы.

1. В.С.Дубровский, У.Э. Виестур. Метановое сбраживание сельскохозяйственных отходов. - Рига: Зинатие, 1988. 204 с.
2. Имомов Ш.Ж., ХвангСангГу., Усмонов К.Э., Шодиев Э.Б., Каюмов Т.Х., «Альтернативное топливо на основе органики» Т., 2013 гт. 160 с.
3. A.N.Khazratov, O.Sh.Bazarov, A.R.Jumayev, F.F.Bobomurodov, N.Z.Mamatov. Influence of cohesion strength in cohesive soils on channel bed erosion. E3S Web of

Conferences **410**, 05018 (2023) <https://doi.org/10.1051/e3sconf/202341005018>

FORM-2023

4. S. Eshev, N. Linkevich, A. Rahimov, A. Khazratov, N. Mamatov, and E. Sharipov. Calculation of Its Dynamically Stable Cross-section in the Steady Motion of the Channel Flow. Cite as: AIP Conference Proceedings **2612**, 050007 (2023); <https://doi.org/10.1063/5.0113267> Published Online: 15 March 2023

5. Mirzayev O.A., Urakov N.A., Mamatov N.Z. Proceed vibrations of a composite chevron-type feed cylindr with torsional resistance. JMEA journal of modern educational achievements 2023, volume 11

6. Mirzaev Otabek, Togayev Jamshid, Choriev Islam, Eshmuhamedov Latif, Juraev Bobomorod, Mamatov Nurbek. Dynamics And Stability Of A Composite Feed Cylinder In The Feeding Area Of Rotor Spinning Machines. Journal of Pharmaceutical Negative Results | Volume 14 | Special Issue 2 | 2023.

7. Эшев С.С., Маматов Н.З., Эркинов С.Т., Мукимов Д.Б. ШЎРЛАНГАН КАМ БОҒЛАНГАН ГРУНТЛАРНИНГ ФИЗИК-МЕХАНИК ХУСУСИЯТЛАРИНИ ТАДҚИҚОТ ЭТИШ. International Journal of Education, Social Science & Humanities. Finland Academic Research Science Publishers ISSN: 2945-4492 (online) | (SJIF) = 7.502 Impact factor. Volume-11 | Issue-6 | 2023 Published: | 22-06-2023 |.

8. Эшев С.С., Маматов Н.З., Бобомуродов Ф.Ф. ШЎРЛАНГАН КАМ БОҒЛАНГАН ГРУНТЛАРНИНГ ФИЗИК-МЕХАНИК ХУСУСИЯТЛАРИНИ ТАДҚИҚОТ ЭТИШ. МЕՄՈՐՇԻԼԻԿ va QURILISH MUAMMOLARI. 2023 №2.

9. Эшев С.С., Маматов Н.З., Бабажанова И.Ю., Хусанов Ш.Ш. БОҒЛАНГАН ГРУНТЛИ КАНАЛЛАРНИНГ ЮВИЛИШ ЖАРАЁНИНИ МОДЕЛЛАШТИРИШ. INNOVATION TECHNOLOGIYALAR Vol.49, No. 1, 2023.

10. Мурадов С. ПРОБЛЕМЫ ТУШЕНИЯ ПОЖАРОВ КЛАССА Е ЛИЧНЫМ СОСТАВОМ ПОЖАРНОЙ ОХРАНЫ В МИРЕ //International journal of advanced research in education, technology and management. – 2023. – Т. 2. – №. 5.

11. O'G'LI M. S. H. ANALYSIS OF "MEASURES TO ENSURE OCCUPATIONAL

SAFETY IN THE FIELD OF CARGO TRANSPORTATION AND LOADING.”

//International journal of advanced research in education, technology and management. – 2023. – Т. 2. – №. 9.

12. ЎҒЛИ Р. Х. Ф., СИРОЖИДДИН М. ИЗУЧЕНИЯ УСЛОВИЯ ТРУДА В КОМПАНИИ ЕВРОПЫ. МУРАДОВ СИРОЖИДДИН //International journal of advanced research in education, technology and management. – 2023. – Т. 2. – №. 10.

13. O'G E. L. A. A. et al. PHYSIOLOGICAL AND HYGIENE BASIS OF HUMAN LABOR ACTIVITY //International journal of advanced research in education, technology and management. – 2023. – Т. 2. – №. 11.

14. Husan o'g'li M. S., Shavkat o'g'li E. D. INNOVATIVE SOLUTIONS TO PROTECT WORKERS FROM DANGEROUS GAS AND TOXIC SUBSTANCES IN HAZARDOUS INDUSTRY ENTERPRISES.

15. Husan o'g'li M. S., Utkir o'g'li Z. U. PRINCIPLES OF PASSING AND DOCUMENTING INSTRUCTIONS ON SAFETY TECHNIQUES.

16. Rayimkulov A., Murodov S. Some Issues of Safety in the Use of Tower Cranes Used in Construction Projects //JournalNX. – С. 301-308.

17. Sulstonova D. N., qizi Siddiqova M. A. COLOR SCHEME IN THE FORMATION OF THE ARTISTIC ENVIRONMENT OF THE INTERIOR OF MODERN EDUCATIONAL CENTERS //Educational Research in Universal Sciences. – 2023. – Т. 2. – №. 14. – С. 109-115

К РАСЧЕТУ НЕРАЗМЫВАЮЩИХ СКОРОСТЕЙ ВОДНОГО ПОТОКА ЗЕМЛЯНЫХ КАНАЛОВ В УСЛОВИЯХ СВЯЗНОГО ГРУНТА

Маматов Нурбек Зиёдуллаевич.

Доцент кафедры охраны труда Каршинский инженерно-экономический институт

При правильном выборе значения неразмывающей скорости возможности плановых и глубинных деформаций русла канала, а также деформаций по его длине значительно сокращаются. В литературе имеется большое число

расчетных зависимостей, которые рекомендуются по установлению размеров поперечного сечения и значений неразмывающих скоростей потока в земляных руслах.

Для обеспечения высокой надежности каналов необходимо принимать такое расчетное значение средней скорости u , при котором в канале не будет происходить ни размыв, ни заиление [2]. При недопустимо высоких значениях скорости ($v > v_{\text{пер}}$) борта и дно могут подвергаться разрушению (это касается и каналов с жесткими одеждами) и размыву. При недопустимо малых скоростях ($v < v_{\text{нез}}$) в канале могут выпадать взвешенные в воде наносы и канал будет постепенно заилиться. Заиление может происходить не только в земляных, но и в бетонных каналах.

Под **допустимой неразмывающей средней скоростью** v_H понимается наибольшее значение средней скорости движения воды, при которой поток не может вызвать недопустимого для нормальной эксплуатации размыва (разрушения) русла.

Значения допускаемой неразмывающей скорости (средней v_H и донной $v_{\Delta H}$ на уровне выступов шероховатости) принимаются в соответствии с результатами исследований, которые выполнил акад. Ц. Е. Мирцхулава [1].

Допускаемые скорости определены при логарифмическом распределении осредненных скоростей по вертикали. Принято, что высота выступа шероховатости для однородных грунтов $\Delta = 0,7d$ (d – средний размер частиц несвязного или агрегатов (отдельностей) связанного грунта для неоднородного грунта $\Delta = 0,7d_{95}$).

Для связных грунтов (глины, суглинки, супеси) допускаемые неразмывающие скорости находят по формулам, предложенным Ц. Е. Мирцхулава:

$$v_H = \left(\lg \frac{8 \cdot 8h}{d} \right) \sqrt{\frac{2m_2}{2,6\rho n_1} \left[g(\rho_s - \rho)d + a_1 C_{y_2}^H K_2 \right]} \quad (1)$$

$$v_{\Delta H} = 1,25 \sqrt{\frac{2m_2}{2,6\rho n_2} \left[g(\rho_s - \rho)d + a_1 C_{y_2}^H K_2 \right]} \quad (2)$$

где $a_1 - 1,25$; C_{y2}^n – нормативная усталостная прочность грунта для связных грунтов, Па; $C_{y2}^n = 0,35C_n$, где C_n – нормативное удельное сцепление поверхностного слоя грунта в русле канала. За нормативное удельное сцепление грунта принимается среднее значение сцепления поверхностного слоя грунта в состоянии капиллярного водонасыщения при полной влагоемкости, полученное по данным испытаний путем вдавливания сферического штампа, проведенных непосредственно на трассе проектируемого канала на отобранных на трассе образцах грунтов. Произведение нормативного удельного сцепления C_n на коэффициент однородности грунта K принимают в качестве расчетного удельного сцепления:

$$C_{рас} = C_n K$$

в зависимости, от которого устанавливают допускаемую неразмывающую скорость потока по табл. 13.3, составленной по (13.5) при $\rho_{gp} = 2650 \text{ кг/м}^3$
 $m = 1$, $d = 4 \text{ мм}$, $\Delta = 2,8 \text{ мм}$.

Значения нормативного удельного сцепления можно принимать по СНиП.

Для использования этих формул при расчете каналов требуются достаточно полные данные о структуре потока и свойствах грунта ложа канала.

Найденные по (1-2) значения приведены в табл. 1.

Значения коэффициента условий работы m , учитывающего влияние ряда факторов на v_H и $v_{\Delta H}$, приведены в табл. 2.

Таблица-1.

Расчетное сцепление $C_{расч}$, 10^3 Па	Допускаемые неразмывающие донные скорости на высоте выступов эквивалентной шероховатости $v_{\Delta H}$, м/с	Допускаемые неразмывающие средние скорости v_H , м/с при глубине потока h , м
0,5		

0,005	0,16	0,39
0,010	0,18	0,44
0,020	0,21	0,52
0,030	0,24	0,59
0,040	0,27	0,65
0,050	0,29	0,71
0,100	0,39	0,96
0,125	0,42	1,03
0,150	0,46	1,13
0,200	0,53	1,28
0,250	0,58	1,42
0,300	0,63	1,54
0,400	0,74	1,79
0,500	0,82	1,99
0,600	0,89	2,16

Допускаемые размывающие скорости для связных засоленных грунтов значительно ниже, чем для незасоленных при тех же значениях $C_{рас}$

Таблица-2

Условия работы каналов	Значения коэффициентов m для	
Магистральных каналов	межхозяйственных распределителей	хозяйственных распределителей
Наличие наносов:		
– в коллоидном состоянии (более 0,1 кг/м ³)	1,30	1,40

– донных	0,75	0,80
Дно и откосы покрыты растительностью	1,10	1,15
При длительных перерывах работы каналов:		
– для районов недостаточного увлажнения	0,20	0,22
– для районов с влаж- ным климатом	0,60	0,70

При наблюдении процесса размыва обнаружилось, что размыв грунтов происходит в нескольких стадиях [3]. Вначале смываются элементарные дисперсные частицы (агрегаты, отдельности), связь которых в основном массивом грунта нарушена. Этот процесс продолжается до образования шероховатой поверхности. При дальнейшем возрастании скоростей водного потока начинается подмыв частиц (агрегата) со стороны, обращенной против течения, вызывающей увеличение пульсирующего лобового и подъемного усилий. Увеличение пульсирующего лобового и подъемного усилия течения повышает вибрацию и динамическое усилие на выступ (агрегат), что приводит к постепенному разрушению и наконец, когда равнодействующая активных сил превосходит пассивные – силы сцепления между агрегатами и вес агрегата, последний мгновенно срывается.

Итак, при проектировании канала надо обеспечить, чтобы средняя скорость находилась в пределах

$$v_{\text{нер}} > v > v_{\text{нез}}.$$

ЛИТЕРАТУРА

1. Мирцхулава Ц.Е. Размыв русел и методика оценка их устойчивости. М.: Колос, 1967. - 179 с.
2. Штеренлихт Д.В. Гидравлика. М., Энергоатомиздат, 1984.- 640с.

3. Эшев С.С. Расчет деформаций больших земляных каналов в условиях стационарности водного потока. Ташкент. "Fan va texnologiya", 2017.-164 с.
4. A.N.Khazratov, O.Sh.Bazarov, A.R.Jumayev, F.F.Bobomurodov, N.Z.Mamatov. Influence of cohesion strength in cohesive soils on channel bed erosion. E3S Web of Conferences **410**, 05018 (2023) <https://doi.org/10.1051/e3sconf/202341005018> FORM-2023
5. S. Eshev, N. Linkevich, A. Rahimov, A. Khazratov, N. Mamatov, and E. Sharipov. Calculation of Its Dynamically Stable Cross-section in the Steady Motion of the Channel Flow. Cite as: AIP Conference Proceedings **2612**, 050007 (2023); <https://doi.org/10.1063/5.0113267> Published Online: 15 March 2023
6. Mirzayev O.A., Urakov N.A., Mamatov N.Z. Proceed vibrations of a composite chevron-type feed cylinder with torsional resistance. JMEA journal of modern educational achievements 2023, volume 11
7. Mirzaev Otabek, Togayev Jamshid, Choriev Islam, Eshmuhamedov Latif, Juraev Bobomurod, Mamatov Nurbek. Dynamics And Stability Of A Composite Feed Cylinder In The Feeding Area Of Rotor Spinning Machines. Journal of Pharmaceutical Negative Results | Volume 14 | Special Issue 2 | 2023.
8. Эшев С.С., Маматов Н.З., Эркинов С.Т., Мукимов Д.Б. ШЎРЛАНГАН КАМ БОҒЛАНГАН ГРУНТЛАРНИНГ ФИЗИК-МЕХАНИК ХУСУСИЯТЛАРИНИ ТАДҚИҚОТ ЭТИШ. International Journal of Education, Social Science & Humanities. Finland Academic Research Science Publishers ISSN: 2945-4492 (online) | (SJIF) = 7.502 Impact factor. Volume-11 | Issue-6 | 2023 Published: | 22-06-2023 |.
9. Эшев С.С., Маматов Н.З., Бобомуродов Ф.Ф. ШЎРЛАНГАН КАМ БОҒЛАНГАН ГРУНТЛАРНИНГ ФИЗИК-МЕХАНИК ХУСУСИЯТЛАРИНИ ТАДҚИҚОТ ЭТИШ. МЕМОРСЧИЛИК ва QURILISH MUAMMOLARI. 2023 №2.
10. Эшев С.С., Маматов Н.З., Бабажанова И.Ю., Хусанов Ш.Ш. БОҒЛАНГАН ГРУНТЛИ КАНАЛЛАРНИНГ ЮВИЛИШ ЖАРАЁНИНИ МОДЕЛЛАШТИРИШ. INNOVATSION TEXNOLOGIYALAR Vol.49, No. 1, 2023.
11. O'G'LI M. S. H. ANALYSIS OF "MEASURES TO ENSURE OCCUPATIONAL



SAFETY IN THE FIELD OF CARGO TRANSPORTATION AND LOADING.”

//International journal of advanced research in education, technology and management. – 2023. – Т. 2. – №. 9.

12. ЎҒЛИ Р. Х. Ф., СИРОЖИДДИН М. ИЗУЧЕНИЯ УСЛОВИЯ ТРУДА В КОМПАНИИ ЕВРОПЫ. МУРАДОВ СИРОЖИДДИН //International journal of advanced research in education, technology and management. – 2023. – Т. 2. – №. 10.

13. O'G E. L. A. A. et al. PHYSIOLOGICAL AND HYGIENE BASIS OF HUMAN LABOR ACTIVITY //International journal of advanced research in education, technology and management. – 2023. – Т. 2. – №. 11.

14. Husan o'g'li M. S., Shavkat o'g'li E. D. INNOVATIVE SOLUTIONS TO PROTECT WORKERS FROM DANGEROUS GAS AND TOXIC SUBSTANCES IN HAZARDOUS INDUSTRY ENTERPRISES.

15. Husan o'g'li M. S., Utkir o'g'li Z. U. PRINCIPLES OF PASSING AND DOCUMENTING INSTRUCTIONS ON SAFETY TECHNIQUES.

16. Rayimkulov A., Murodov S. Some Issues of Safety in the Use of Tower Cranes Used in Construction Projects //JournalNX. – С. 301-308.

17. Sultonova D. N., qizi Siddiqova M. A. COLOR SCHEME IN THE FORMATION OF THE ARTISTIC ENVIRONMENT OF THE INTERIOR OF MODERN EDUCATIONAL CENTERS //Educational Research in Universal Sciences. – 2023. – Т. 2. – №. 14. – С. 109-115

ЗАЩИТА НАСЕЛЕНИЯ В МЕСТАХ ПРОВЕДЕНИЯ МАССОВЫХ МЕРОПРИЯТИЙ

Маматов Нурбек Зиёдуллаевич

*Доцент Каршинского инженерно-экономического института
кафедры «Охрана труда и техника безопасности»
(Республики Узбекистан)*

Аннотация. В данной статье определены меры по эвакуации людей при чрезвычайных ситуациях в местах массового скопления людей. А также рекомендации о том, как люди должны действовать в чрезвычайных ситуациях.

Ключевые слова: эвакуация населения, начало движения, безопасность людей. зрелищные залы, больших масс людей, гражданской защиты, чрезвычайных ситуации, безопасная зона, пожар, энергия, объекты и сооружения,

Annotation. This article defines measures for the evacuation of people in emergency situations in crowded places. As well as recommendations on how people should act in emergency situations.

Key words: time of the beginning of the evacuation of the population, the beginning of the movement, the safety of people. entertainment halls, large crowds, civil protection, emergencies, safe zone, fire, energy, facilities and structures,

В настоящее время общество регулярно переживает потрясения от чрезвычайных ситуаций в результате воздействия природных, техногенных факторов и актов незаконного вмешательства из-за отсутствия эффективных инструментов их предотвращения. Переход Республики к рыночной экономике привел к опасному уровню качества эксплуатации объектов, а также ситуация усугубляется реальными угрозами терроризма.

К объектам с массовым пребыванием людей сооружения, в которых имеется минимум одно помещение площадью не менее 50 м², где могут находиться 50 человек и более. Объектом подобного типа может считаться здание, внутри которого одновременно размещаются от 50 человек и на каждого из которых приходится 1 м² площади. Кроме того, объектами массового пребывания людей признают сооружения, оснащенные трибунами, террасами и другими подобными конструкциями в закрытом пространстве для 50 и более посетителей. Такие объекты должны быть отдельно стоящими, не предназначенными для проживания и производственной деятельности. Таким образом, к ним относится большая часть городской инфраструктуры, которую

мы посещаем ежедневно: магазины, кафе, рестораны, школы, спортзалы, художественные галереи и др.

Эвакуация населения – это один из эффективных способов защиты населения, материальных и культурных ценностей от опасностей, возникающих при возникновении чрезвычайных ситуаций природного и техногенного характера.

Сущность эвакуации заключается в организованном перемещении населения и материальных и культурных ценностей в безопасные зоны. В отдельных ситуациях этот способ является единственно приемлемым способом защиты.

Самую большую проблему представляет обеспечение безопасности немобильных людей, неспособных к самостоятельной эвакуации, количество которых в стационарах может достигать 50 человек. Основной функциональный контингент стационаров лечебно-профилактических и социальных учреждений состоит из людей, чье физическое состояние можно охарактеризовать как немогущее, поэтому требуется значительно больше времени на их эвакуацию из здания в случае чрезвычайных ситуаций.

Эвакуационные пути должны обеспечить безопасную эвакуацию всех людей, находящихся в помещениях зданий, через эвакуационные выходы.

Таблица-1

Нормируемые значения ширины и уклона лестниц и пандусов

Тип здания	Ширина лестничного марша. м	Уклон марша	Ширина пандуса. м	Уклон пандуса
Общественное	Не менее ширины выхода с этажа, но не менее 0,9–1,35 м или из расчета	Не более 1:2, 1:1,5	Не менее 1,0 м	1:1,20- 1:6

	80–165 чел. на 1 марш			
Жилое	0,9-1,05м	1:1,5-1:1,25	-	-
Производственное	0,6 м на 100 чел эвакуирующихся	Не более 1:2, до 1:1,5	-	-
Общие требования здание и сооружения	0,9-1,35 м	Не более 1:1	0,7-1,2 м	Не более 1:6

В последние годы террористические группы осуществляют террористическую деятельность и захват заложников в местах скопления людей. В таких случаях эвакуация людей становится более сложной. Печальный опыт совершенных в последние годы террористических актов в местах зрелищ, массовые побоища фанатов и столкновения в толпе на фоне межэтнических конфликтов не очень успешном продень. В результате погибает много людей. Например, террористический акт в Бесла́не -захват заложников в школе № 1 города Беслана (Северная Осетия), совершённый террористами утром 1 сентября 2004 года во время торжественной линейки, посвящённой началу учебного года. В результате теракта погибли 314 человек из числа заложников, из них 186 детей. Всего, включая спасателей, погибло 333 человека, и не менее 783 получили ранения разной степени тяжести. Террористический акт на Дубро́вке в Москве, 23 октября в 21:05 к здание захватила концертный зал и взяла в заложники 916 человек. В результате операции по освобождению заложников были убиты все находившиеся в здании на тот момент террористы, в общей сложности, по официальным данным, погибли 174 человека.

Эвакуация людей из мест массового скопления людей усложняется, особенно во время пожара. По данным МЧС Республики Узбекистан, за

последние пять лет при общем снижении количества погибших при пожарах количество погибших на пожарах в лечебно-профилактических учреждениях и учреждениях социальной защиты возросло более чем в 3,5 раза.

В начале XXI в. регистрируется до 7 млн. пожаров ежегодно, на которых погибает около 70 тыс. человек, до 1 млн человек получают травмы, а потери от пожаров и затраты на борьбу с ними достигают 1 % валового национального продукта стран мирового сообществ.

Проведенных исследования отечественных и зарубежных ученых установлено:

- максимальная температура, кратковременно переносимая человеком в сухой атмосфере, составляет 149 °С;

- во влажной атмосфере вторую степень ожога вызывало воздействие температуры 55 °С в течение 20 с и 70 °С в течение 1 с;

- плотность лучистых тепловых потоков 3500 Вт/м² вызывает практически мгновенно ожоги дыхательных путей и открытых участков кожи.

Концентрации токсичных веществ в воздухе приводят к летальному исходу:

- 1,0% окиси углерода (CO)- за 2....3 мин;

- 5% цианистого хлористого водорода HCl 0,001....0,015% останавливается дыхание;

- при снижении концентрации кислорода в воздухе с 23 до 16% ухудшается функции организма и мускульная координация нарушается до такой степени, что самостоятельное движение людей становится невозможным;

- снижение концентрации кислорода до 9% приводит к смерти через 5 мин.

Комплексные проверки объектов здравоохранения и соцзащиты по вопросам их функционирования, условиям проживания и обеспечению безопасности, показали, что очень большого количества нетранспортабельных больных часто размещают малоподвижных людей на четвертых, пятых, шестых этажах. В большинстве случаев гибель людей обусловлена тем, что они не

успевают покинуть здание до наступления критических значений опасных факторов ЧС на путях эвакуации.

Совместное действие некоторых факторов усиливает их воздействие на организм человека и здесь, согласно общеизвестной статистике, основными источниками пожара являются:[7]

- электрооборудование;
- огневые работы в случае ремонта;
- неосторожное обращение с огнем, исходящее от самого человека.

Для обеспечения пожарной безопасности в торговых центрах имеются следующие средства:

- Планы эвакуации.
- Системы обнаружения пожара.
- Системы оповещения и управления эвакуацией.
- Первичные средства пожаротушения.

Посмотрим на них глазами обычного посетителя.

План эвакуации -на плане эвакуации в виде схемы указаны пути эвакуации, эвакуационные и аварийные выходы, установлены правила поведения людей, порядок и последовательность действий в условиях чрезвычайной ситуации. Однако такие планы эвакуации являются устаревшим форматом подачи информации и могут использоваться только для обучения и инструктажа работников комплексов. Планы эвакуации абсолютно не помогают сориентировать посетителей в случае возникновения экстренной и опасной для жизни ситуации.



Рисунок-1. План эвакуации

Системы обнаружения пожара- ни одно здание невозможно ввести в эксплуатацию без наличия автоматической пожарной сигнализации и системы оповещения и управления эвакуацией. По факту на системы пожарной безопасности организации стараются тратить ровно столько финансовых средств, сколько позволит ввести объекте в эксплуатацию и в дальнейшем обеспечить отсутствие предписания от инспектора по надзорной деятельности.[6]

В современных строительных нормативно- технических документах в рамках действующих противопожарного нормирования уделяется большое внимание безопасной эвакуации людей при возникновении пожара в различных зданиях и сооружениях. За выполнение этих важных задач отвечают инженерно- технические элементы комплекса современной активной огнезащиты- это установки автоматической пожарной системы, стационарные системы пожаротушения, дымоудаления, принудительного подпора чистого воздуха и т.д.



Рисунок-2. Схема автоматической пожарной системы

Любые технические средства спасения могут оказаться малоэффективными, если отсутствуют заранее полученные знания и психологический настрой (внутренняя готовность) на успешное преодоление чрезвычайной ситуации.

Порядок действий при возникновении чрезвычайных ситуаций на объектах с круглосуточным пребыванием людей.[3]

1. Не паникуйте и не поддавайтесь панике! Призывайте окружающих к спокойствию! Паника в любой чрезвычайной ситуации вызывает неосознанные действия, приводящие к тяжелым последствиям, затрудняет действия пожарно-спасательных подразделений, медработников и других специалистов.

2. Немедленно звоните по телефону «101» или «1050». При своем сообщении сохраняйте спокойствие, выдержку. Старайтесь говорить коротко и понятно.

В сообщении необходимо сказать:

- что случилось;
- адрес места происшествия или ЧС, ориентиры;
- если Вы оказались очевидцем и Вам ничего не угрожает, постарайтесь оставаться на месте до приезда пожарно-спасательных подразделений, сотрудников полиции.

3. Если Вы оказались вблизи пострадавшего, окажите первую помощь. Своевременное оказание первой помощи позволит предотвратить или снизить тяжелые последствия.

4. Включите радио, телевизор, прослушайте речевое сообщение, передаваемое через уличные громкоговорители и громкоговорящие устройства. В речевом сообщении до Вас доведут информацию о том, что произошло, основные рекомендации и правила поведения.

5. Выполняйте рекомендации специалистов (спасателей и пожарных, сотрудников полиции, медицинских работников). Это поможет своевременно оказать помощь пострадавшим, снизить или предотвратить последствия (воздействия опасных факторов).

6. Не создавайте условия, препятствующих и затрудняющих действия пожарно-спасательных подразделений, медицинских работников, сотрудников полиции, сотрудников общественного транспорта. Пропустите автотранспорт,двигающийся со специальными сигналами и специальной раскраской. Не заходите за ограждение, обозначающее опасную зону.

На основании вышеперечисленных факторов можно сделать следующие выводы.

Вопросы безопасности объектов с массовым пребыванием людей находятся под постоянным государственным контролем. Идет активная работа, направленная на устранение избыточных административных барьеров и совершенствование законодательства, вносятся изменения в Положение о составе и содержании разделов проектной документации и корректируется законопроект, направленный на совершенствование деятельности соответствующих государственных органов.

На сегодняшний день:

1. Внесены необходимые изменения в законодательство.
2. Внедрен риск-ориентированный подход.
3. Вносятся изменения в Положение о составе и содержании разделов проектной документации в части их оптимизации.

4. Ведется работа над законопроектом, направленным на совершенствование деятельности государственного пожарного надзора.

Однако, несмотря на большую работу, проделываемую в рамках устранения существующих сложностей, ряд проблем по-прежнему остается. Перечислим некоторые основные пожелания, которые, на наш взгляд, важно учитывать при совершенствовании законодательства.

Первое пожелание касается необходимости в рамках проводимой актуализации откорректировать нормативные документы таким образом, чтобы специалисты могли осуществлять проектирование зданий и сооружений без разработки специальных технических условий.

В рамках совершенствования законодательства также важно установить более четкие и конкретные требования к объему разрабатываемой и предоставляемой на экспертизу проектной документации. Кроме этого, в ходе актуализации законодательства важно совершенствовать нормативную базу для обоснованного применения уже упоминаемого риск-ориентированного подхода, причем как в плане отнесения объектов защиты к определенной категории риска, так и в плане доработки существующих методик.

При возникновении чрезвычайных ситуаций в местах скопления населения требуется проводить эвакуацию населения под руководством одного органа. Потому что в ряде случаев план этих мероприятий и их этапы засекречены и не представляются в средства массовой информации, поэтому необходимо координировать силы и средства всех органов при проведении таких мероприятий.

Используемая литература;

1. Закон Республики Узбекистан № 824-I от 20 августа 1999 года. «О защите населения и территорий от чрезвычайного ситуации природного и техногенного характера».
2. Закон Республики Узбекистан № 80-II от 26.05.2000 года «О гражданской защите».
3. ГОСТ Р 22.3.01-94 Жизнеобеспечение населения в чрезвычайных ситуациях. Общие требования М. 1994

4. Указ Президента Республики Узбекистан от 1 июня 2017 года № УП-5066 «О мерах по коренному повышению эффективности системы предупреждения и ликвидации чрезвычайных ситуаций».
5. Постановление Кабинета Министров Республики Узбекистан от 15 февраля 2019 года №137 «Об утверждении положения о порядке создания, использования и восстановления резервов финансовых и материальных ресурсов для ликвидации чрезвычайных ситуаций».
6. Холбаев Б.М., Рахимов О.Д., Махматкулов Н.И. Безопасность жизнедеятельности Учебник . - Т.: «Ворис-нашриёт», 2020. 304 с.
7. Худоева А.Э. Пожарная безопасность. 2-е издание. -Т.: Уз.Р. Высшее техническое училище пожарной безопасности МВД. 2007. - 722 с.
8. Эшев С.С., Маматов Н.З., Бобомуродов Ф.Ф. ШЎРЛАНГАН КАМ БОҒЛАНГАН ГРУНТЛАРНИНГ ФИЗИК-МЕХАНИК ХУСУСИЯТЛАРИНИ ТАДҚИҚОТ ЭТИШ. МЕҶМОРЧИЛИК va QURILISH MUAMMOLARI. 2023 №2.
9. Эшев С.С., Маматов Н.З., Бабажанова И.Ю., Хусанов Ш.Ш. БОҒЛАНГАН ГРУНТЛИ КАНАЛЛАРНИНГ ЮВИЛИШ ЖАРАЁНИНИ МОДЕЛЛАШТИРИШ. INNOVATION TECHNOLOGIYALAR Vol.49, No. 1, 2023.
10. Мурадов С. ПРОБЛЕМЫ ТУШЕНИЯ ПОЖАРОВ КЛАССА Е ЛИЧНЫМ СОСТАВОМ ПОЖАРНОЙ ОХРАНЫ В МИРЕ //International journal of advanced research in education, technology and management. – 2023. – Т. 2. – №. 5.
11. O'G'LI M. S. H. ANALYSIS OF "MEASURES TO ENSURE OCCUPATIONAL SAFETY IN THE FIELD OF CARGO TRANSPORTATION AND LOADING." //International journal of advanced research in education, technology and management. – 2023. – Т. 2. – №. 9.
12. ЎҒЛИ Р. Х. Ф., СИРОЖИДДИН М. ИЗУЧЕНИЯ УСЛОВИЯ ТРУДА В КОМПАНИИ ЕВРОПЫ. МУРАДОВ СИРОЖИДДИН //International journal of advanced research in education, technology and management. – 2023. – Т. 2. – №. 10.
13. O'G E. L. A. A. et al. PHYSIOLOGICAL AND HYGIENE BASIS OF HUMAN LABOR ACTIVITY //International journal of advanced research in education,

technology and management. – 2023. – Т. 2. – №. 11.

14. Husan o'g'li M. S., Shavkat o'g'li E. D. INNOVATIVE SOLUTIONS TO PROTECT WORKERS FROM DANGEROUS GAS AND TOXIC SUBSTANCES IN HAZARDOUS INDUSTRY ENTERPRISES.

15. Husan o'g'li M. S., Utkir o'g'li Z. U. PRINCIPLES OF PASSING AND DOCUMENTING INSTRUCTIONS ON SAFETY TECHNIQUES.

16. Rayimkulov A., Murodov S. Some Issues of Safety in the Use of Tower Cranes Used in Construction Projects //JournalNX. – С. 301-308.

17. Sultonova D. N., qizi Siddiqova M. A. COLOR SCHEME IN THE FORMATION OF THE ARTISTIC ENVIRONMENT OF THE INTERIOR OF MODERN EDUCATIONAL CENTERS //Educational Research in Universal Sciences. – 2023. – Т. 2. – №. 14. – С. 109-115

ЗАЩИТА НАСЕЛЕНИЯ В МЕСТАХ ПРОВЕДЕНИЯ МАССОВЫХ МЕРОПРИЯТИЙ

Маматов Нурбек Зиёдуллаевич

Доцент Каршинского инженерно-экономического института

кафедры «Охрана труда и техника безопасности»

(Республики Узбекистан)

Аннотация. В данной статье определены меры по эвакуации людей при чрезвычайных ситуациях в местах массового скопления людей. А также рекомендации о том, как люди должны действовать в чрезвычайных ситуациях.

Ключевые слова: эвакуация населения, начало движения, безопасность людей. зрелищные залы, больших масс людей, гражданской защиты, чрезвычайных ситуации, безопасная зона, пожар, энергия, объекты и сооружения,

***Annotation.** This article defines measures for the evacuation of people in emergency situations in crowded places. As well as recommendations on how people should act in emergency situations.*

***Key words:** time of the beginning of the evacuation of the population, the beginning of the movement, the safety of people. entertainment halls, large crowds, civil protection, emergencies, safe zone, fire, energy, facilities and structures,*

В настоящее время общество регулярно переживает потрясения от чрезвычайных ситуаций в результате воздействия природных, техногенных факторов и актов незаконного вмешательства из-за отсутствия эффективных инструментов их предотвращения. Переход Республики к рыночной экономике привел к опасному уровню качества эксплуатации объектов, а также ситуация усугубляется реальными угрозами терроризма.

К объектам с массовым пребыванием людей сооружения, в которых имеется минимум одно помещение площадью не менее 50 м², где могут находиться 50 человек и более. Объектом подобного типа может считаться здание, внутри которого одновременно размещаются от 50 человек и на каждого из которых приходится 1 м² площади. Кроме того, объектами массового пребывания людей признают сооружения, оснащенные трибунами, террасами и другими подобными конструкциями в закрытом пространстве для 50 и более посетителей. Такие объекты должны быть отдельно стоящими, не предназначенными для проживания и производственной деятельности. Таким образом, к ним относится большая часть городской инфраструктуры, которую мы посещаем ежедневно: магазины, кафе, рестораны, школы, спортзалы, художественные галереи и др.

Эвакуация населения – это один из эффективных способов защиты населения, материальных и культурных ценностей от опасностей, возникающих при возникновении чрезвычайных ситуаций природного и техногенного характера.

Сущность эвакуации заключается в организованном перемещении населения и материальных и культурных ценностей в безопасные зоны. В

отдельных ситуациях этот способ является единственно приемлемым способом защиты.

Самую большую проблему представляет обеспечение безопасности немобильных людей, неспособных к самостоятельной эвакуации, количество которых в стационарах может достигать 50 человек. Основной функциональный контингент стационаров лечебно-профилактических и социальных учреждений состоит из людей, чье физическое состояние можно охарактеризовать как немоющее, поэтому требуется значительно больше времени на их эвакуацию из здания в случае чрезвычайных ситуаций.

Эвакуационные пути должны обеспечить безопасную эвакуацию всех людей, находящихся в помещениях зданий, через эвакуационные выходы.

Таблица-1

Нормируемые значения ширины и уклона лестниц и пандусов

Тип здания	Ширина лестничного марша. м	Укло н марша	Шири на пандуса. м	Укло н пандуса
Общественное	Не менее ширины выхода с этажа, но не менее 0,9–1,35 м или из расчета 80–165 чел. на 1 марш	Не более 1:2, 1:1,5	Не менее 1,0 м	1:1,2 0- 1:6
Жилое	0,9-1,05м	1:1,5- 1:1,25	-	-
Производственное	0,6 м на 100 чел эвакуирующихся	Не более 1:2, до 1:1,5	-	-
Общие требования	0,9-1,35 м	Не более 1:1	0,7-1,2 м	Не более 1:6

здание	и				
сооружения					

В последние годы террористические группы осуществляют террористическую деятельность и захват заложников в местах скопления людей. В таких случаях эвакуация людей становится более сложной. Печальный опыт совершенных в последние годы террористических актов в местах зрелищ, массовые побоища фанатов и столкновения в толпе на фоне межэтнических конфликтов не очень успешном продень. В результате погибает много людей. Например, террористический акт в Беслане -захват заложников в школе № 1 города Беслана (Северная Осетия), совершённый террористами утром 1 сентября 2004 года во время торжественной линейки, посвящённой началу учебного года. В результате теракта погибли 314 человек из числа заложников, из них 186 детей. Всего, включая спасателей, погибло 333 человека, и не менее 783 получили ранения разной степени тяжести. Террористический акт на Дубровке в Москве, 23 октября в 21:05 здание захватила концертный зал и взяла в заложники 916 человек. В результате операции по освобождению заложников были убиты все находившиеся в здании на тот момент террористы, в общей сложности, по официальным данным, погибли 174 человека.

Эвакуация людей из мест массового скопления людей усложняется, особенно во время пожара. По данным МЧС Республики Узбекистан, за последние пять лет при общем снижении количества погибших при пожарах количество погибших на пожарах в лечебно-профилактических учреждениях и учреждениях социальной защиты возросло более чем в 3,5 раза.

В начале XXI в. регистрируется до 7 млн. пожаров ежегодно, на которых погибает около 70 тыс. человек, до 1 млн человек получают травмы, а потери от пожаров и затраты на борьбу с ними достигают 1 % валового национального продукта стран мирового сообществ.

Проведенных исследования отечественных и зарубежных ученых установлено:

- максимальная температура, кратковременно переносимая человеком в сухой атмосфере, составляет 149 °С;

-во влажной атмосфере вторую степень ожога вызывало воздействие температуры 55 °С в течение 20 с и 70 °С в течение 1 с;

-плотность лучистых тепловых потоков 3500 Вт/м² вызывает практически мгновенно ожоги дыхательных путей и открытых участков кожи.

Концентрации токсичных веществ в воздухе приводят к летальному исходу:

-1,0% окиси углерода (СО)- за 2....3 мин;

-5% цианистого хлористого водорода HCl 0,001....0,015% останавливается дыхание;

-при снижении концентрации кислорода в воздухе с 23 до 16% ухудшается функции организма и мускульная координация нарушается до такой степени, что самостоятельное движение людей становится невозможным;

-снижение концентрации кислорода до 9% приводит к смерти через 5 мин.

Комплексные проверки объектов здравоохранения и соцзащиты по вопросам их функционирования, условиям проживания и обеспечению безопасности, показали, что очень большого количества нетранспортабельных больных часто размещают малоподвижных людей на четвертых, пятых, шестых этажах. В большинстве случаев гибель людей обусловлена тем, что они не успевают покинуть здание до наступления критических значений опасных факторов ЧС на путях эвакуации.

Совместное действие некоторых факторов усиливает их воздействие на организм человека и здесь, согласно общеизвестной статистике, основными источниками пожара являются:[7]

- электрооборудование;
- огневые работы в случае ремонта;
- неосторожное обращение с огнем, исходящее от самого человека.

Для обеспечения пожарной безопасности в торговых центрах имеются следующие средства:

- Планы эвакуации.
- Системы обнаружения пожара.
- Системы оповещения и управления эвакуацией.
- Первичные средства пожаротушения.

Посмотрим на них глазами обычного посетителя.

План эвакуации -на плане эвакуации в виде схемы указаны пути эвакуации, эвакуационные и аварийные выходы, установлены правила поведения людей, порядок и последовательность действий в условиях чрезвычайной ситуации. Однако такие планы эвакуации являются устаревшим форматом подачи информации и могут использоваться только для обучения и инструктажа работников комплексов. Планы эвакуации абсолютно не помогают сориентировать посетителей в случае возникновения экстренной и опасной для жизни ситуации.



Рисунок-1. План эвакуации

Системы обнаружения пожара- ни одно здание невозможно ввести в эксплуатацию без наличия автоматической пожарной сигнализации и системы оповещения и управления эвакуацией. По факту на системы пожарной безопасности организации стараются тратить ровно столько финансовых

средств, сколько позволит ввести объекте в эксплуатацию и в дальнейшем обеспечить отсутствие предписания от инспектора по надзорной деятельности.[6]

В современных строительных нормативно-технических документах в рамках действующих противопожарного нормирования уделяется большое внимание безопасной эвакуации людей при возникновении пожара в различных зданиях и сооружениях. За выполнение этих важных задач отвечают инженерно-технические элементы комплекса современной активной огнезащиты- это установки автоматической пожарной системы, стационарные системы пожаротушения, дымоудаления, принудительного подпора чистого воздуха и т.д.



Рисунок-2. Схема автоматической пожарной системы

Любые технические средства спасения могут оказаться малоэффективными, если отсутствуют заранее полученные знания и психологический настрой (внутренняя готовность) на успешное преодоление чрезвычайной ситуации.

Порядок действий при возникновении чрезвычайных ситуаций на объектах с круглосуточным пребыванием людей.[3]

1. Не паникуйте и не поддавайтесь панике! Призывайте окружающих к спокойствию! Паника в любой чрезвычайной ситуации вызывает неосознанные действия, приводящие к тяжелым последствиям, затрудняет действия пожарно-спасательных подразделений, медработников и других специалистов.

2. Немедленно звоните по телефону «101» или «1050». При своем сообщении сохраняйте спокойствие, выдержку. Старайтесь говорить коротко и понятно.

В сообщении необходимо сказать:

- что случилось;
- адрес места происшествия или ЧС, ориентиры;
- если Вы оказались очевидцем и Вам ничего не угрожает, постарайтесь оставаться на месте до приезда пожарно-спасательных подразделений, сотрудников полиции.

3. Если Вы оказались вблизи пострадавшего, окажите первую помощь. Своевременное оказание первой помощи позволит предотвратить или снизить тяжелые последствия.

4. Включите радио, телевизор, прослушайте речевое сообщение, передаваемое через уличные громкоговорители и громкоговорящие устройства. В речевом сообщении до Вас доведут информацию о том, что произошло, основные рекомендации и правила поведения.

5. Выполняйте рекомендации специалистов (спасателей и пожарных, сотрудников полиции, медицинских работников). Это поможет своевременно оказать помощь пострадавшим, снизить или предотвратить последствия (воздействия опасных факторов).

6. Не создавайте условия, препятствующих и затрудняющих действия пожарно-спасательных подразделений, медицинских работников, сотрудников полиции, сотрудников общественного транспорта. Пропустите автотранспорт, двигающийся со специальными сигналами и специальной раскраской. Не заходите за ограждение, обозначающее опасную зону.

На основании вышеперечисленных факторов можно сделать следующие выводы.

Вопросы безопасности объектов с массовым пребыванием людей находятся под постоянным государственным контролем. Идет активная работа, направленная на устранение избыточных административных барьеров и совершенствование законодательства, вносятся изменения в Положение о составе и содержании разделов проектной документации и корректируется законопроект, направленный на совершенствование деятельности соответствующих государственных органов.

На сегодняшний день:

5. Внесены необходимые изменения в законодательство.
6. Внедрен риск-ориентированный подход.
7. Вносятся изменения в Положение о составе и содержании разделов проектной документации в части их оптимизации.
8. Ведется работа над законопроектом, направленным на совершенствование деятельности государственного пожарного надзора.

Однако, несмотря на большую работу, прodelьваемую в рамках устранения существующих сложностей, ряд проблем по-прежнему остается. Перечислим некоторые основные пожелания, которые, на наш взгляд, важно учитывать при совершенствовании законодательства.

Первое пожелание касается необходимости в рамках проводимой актуализации откорректировать нормативные документы таким образом, чтобы специалисты могли осуществлять проектирование зданий и сооружений без разработки специальных технических условий.

В рамках совершенствования законодательства также важно установить более четкие и конкретные требования к объему разрабатываемой и предоставляемой на экспертизу проектной документации. Кроме этого, в ходе актуализации законодательства важно совершенствовать нормативную базу для обоснованного применения уже упоминаемого риск-ориентированного подхода, причем как в плане отнесения объектов защиты к определенной категории риска, так и в плане доработки существующих методик.

При возникновении чрезвычайных ситуаций в местах скопления населения требуется проводить эвакуацию населения под руководством одного

органа. Потому что в ряде случаев план этих мероприятий и их этапы засекречены и не представляются в средства массовой информации, поэтому необходимо координировать силы и средства всех органов при проведении таких мероприятий.

Используемая литература;

1. Закон Республики Узбекистан № 824-I от 20 августа 1999 года. «О защите населения и территорий от чрезвычайного ситуации природного и техногенного характера».
2. Закон Республики Узбекистан № 80-II от 26.05.2000 года «О гражданской защите».
3. ГОСТ Р 22.3.01-94 Жизнеобеспечение населения в чрезвычайных ситуациях. Общие требования М. 1994
4. Указ Президента Республики Узбекистан от 1 июня 2017 года № УП-5066 «О мерах по коренному повышению эффективности системы предупреждения и ликвидации чрезвычайных ситуаций».
5. Постановление Кабинета Министров Республики Узбекистан от 15 февраля 2019 года №137 «Об утверждении положения о порядке создания, использования и восстановления резервов финансовых и материальных ресурсов для ликвидации чрезвычайных ситуаций».
6. Холбаев Б.М., Рахимов О.Д., Махматкулов Н.И. Безопасность жизнедеятельности Учебник . - Т.: «Ворис-нашриёт», 2020. 304 с.
7. Худоева А.Э. Пожарная безопасность. 2-е издание. -Т.: Уз.Р. Высшее техническое училище пожарной безопасности МВД. 2007. - 722 с.
8. Эшев С.С., Маматов Н.З., Бобомуродов Ф.Ф. ШЎРЛАНГАН КАМ БОҒЛАНГАН ГРУНТЛАРНИНГ ФИЗИК-МЕХАНИК ХУСУСИЯТЛАРИНИ ТАДҚИҚОТ ЭТИШ. МЕҶМОРСЧИЛИК va QURILISH MUAMMOLARI. 2023 №2.
9. Эшев С.С., Маматов Н.З., Бабажанова И.Ю., Хусанов Ш.Ш. БОҒЛАНГАН ГРУНТЛИ КАНАЛЛАРНИНГ ЮВИЛИШ ЖАРАЁНИНИ МОДЕЛЛАШТИРИШ. INNOVATSION TEXNOLOGIYALAR Vol.49, No. 1, 2023.
10. Мурадов С. ПРОБЛЕМЫ ТУШЕНИЯ ПОЖАРОВ КЛАССА Е ЛИЧНЫМ

- СОСТАВОМ ПОЖАРНОЙ ОХРАНЫ В МИРЕ //International journal of advanced research in education, technology and management. – 2023. – Т. 2. – №. 5.
11. O'G'LI M. S. H. ANALYSIS OF "MEASURES TO ENSURE OCCUPATIONAL SAFETY IN THE FIELD OF CARGO TRANSPORTATION AND LOADING." //International journal of advanced research in education, technology and management. – 2023. – Т. 2. – №. 9.
12. ЎҒЛИ Р. Х. Ф., СИРОЖИДДИН М. ИЗУЧЕНИЯ УСЛОВИЯ ТРУДА В КОМПАНИИ ЕВРОПЫ. МУРАДОВ СИРОЖИДДИН //International journal of advanced research in education, technology and management. – 2023. – Т. 2. – №. 10.
13. O'G E. L. A. A. et al. PHYSIOLOGICAL AND HYGIENE BASIS OF HUMAN LABOR ACTIVITY //International journal of advanced research in education, technology and management. – 2023. – Т. 2. – №. 11.
14. Husan o'g'li M. S., Shavkat o'g'li E. D. INNOVATIVE SOLUTIONS TO PROTECT WORKERS FROM DANGEROUS GAS AND TOXIC SUBSTANCES IN HAZARDOUS INDUSTRY ENTERPRISES.
15. Husan o'g'li M. S., Utkir o'g'li Z. U. PRINCIPLES OF PASSING AND DOCUMENTING INSTRUCTIONS ON SAFETY TECHNIQUES.
16. Rayimkulov A., Murodov S. Some Issues of Safety in the Use of Tower Cranes Used in Construction Projects //JournalNX. – С. 301-308.
17. Sultonova D. N., qizi Siddiqova M. A. COLOR SCHEME IN THE FORMATION OF THE ARTISTIC ENVIRONMENT OF THE INTERIOR OF MODERN EDUCATIONAL CENTERS //Educational Research in Universal Sciences. – 2023. – Т. 2. – №. 14. – С. 109-115

MUNDARIJA

I.TA'LIMNING DOLZARB MUAMMOLARI VA YECHIMLARI:

1. **Комплекс упражнений для формирования речевой компетенции учащихся при обучении русскому языку как иностранному** 3
Рахмаджонова Н.Б.
2. **Pedagoglarning kasbiy salomatligi ta'lim muhitini sifatli tashkil etish va rivojlantirish omili sifatida** 8
Kamolova A.O.
3. **Yoshlar ta'lim tarbiyasi - eng dolzarb masala** 13
Ortiqova N.
4. **Telefon o'yinlarini bolalar psixikasiga ta'sirining psixologik xususiyatlari** 17
Jo'rayev S.M., Ikromov X.B.
5. **Yosh oilalarda kitobxonlik ma'daniyatini shakllantirishning pedagogik asoslari** 24
Abdullajonova N.B., Kamolova A.O.
6. **Badiiy asar tahlili jarayonining asosiy elementlari, shaxs shakllanishidagi ta'siri** 30
Murodova K.Sh.
7. **Maktablarda akt dan foydalanishning muhim jixatlari namangan viloyati maktabgacha va maktab ta'limi boshqarmasi** 37
Urunova N.M.
8. **O'qituvchining konfliktalogik tayyorgarligining kasbiy faoliyatidagi ahamiyati** 44
Jamoldinova S.N.
9. **Neyropedagogika ilmiy bilimlarning yangi sohasi** 51
Umarova G.M., Boydavlatov A.
10. **Yoshlar intellektual madaniyatini rivojlantirishning konseptual asoslari** 55
G'aybullayeva M.F.
11. **Qomusiy lug'atlarda sohalararo terminlarning tavsifiy belgilari** 61
Xashimova X.Dj.
12. **The appeal in n.v. gogol's work "dead souls"** 68
Abdulhamidova S.K.

13. **Ta'lim sifatini yaxshilash uchun tashkiliy xulq-atvor, psixologiya va sotsiologiya nazariyalaridan foydalanishning ahamiyati** 75
A'loxanova Sh.U.
14. **The role of web quest technology in learning english** 80
Jalilova X.F.
15. **Sharq va g`arb mutafakkirlarining pedagog shaxsi haqidagi qarashlari** 86
Abdullayeva D.R.
16. **Ixtisoslik modullarini o`qitish samaradorligini oshirishiga talabalarni yo`naltirish texnologiyalari (maxsus pedagogika asosida)** 94
Sarimsoqova M.O.
17. **Bo`lajak o`qituvchilarni tarbiyaviy faoliyatga tayyorlashda pedagogik yondashuv** 99
Bekberdiyeva G.
18. **Ijtimoiy tarmoqlar va ularning chet tillarini o`rganishdagi roli: ingliz tilidagi leksik ko`nikmalarni shakllantirishda telegram foydalanish misoli** 103
Gafforova D.G.
19. **Bo`lajak ingliz tili o`qituvchilarining yozuv malakasini rivojlantirishning asosiy yo`nalishlari** 110
Abdug`offorov S.A.
20. **Konflikt va stress holatlarida pedagogning odobi** 115
Umirzaqova Z.Q.
21. **To improve the effectiveness of language learning with using the internet resources** 124
Aliyev D.
22. **Axborot texnologiyalaridan foydalanib biologiya fanini o`qitishni takomillashtirish** 127
Narzullayev A.X.

II. IJTIMOIIY PEDAGOGIKA

23. **Sharq mutafakkirlarining yosh avlodni tarbiyalashda til va nutqqa oid qarashlari** 133
Abduvosiyeva M.X.
24. **Kutubxonalar faoliyatida madaniy-ma`rifiy ishlar ahamiyati** 138
Rahmatullayeva O` M.
25. **Milliy tarbiyaning bugungi kundagi ahamiyati** 148
Suyunova Z.R.

26. **“Yoshlarni milliy qadriyatlar ruhida tarbiyalashda ta’lim muassasalarining roli”** 151
Kenjayev B.Q., Ilhomjonova N.J.
27. **Globalashuv davrida ta’lim va tarbiyaning o’rni** 158
Tillayev B.A., Ahmadjonova D.I.
28. **O‘zbekiston Respublikasida ta’lim sohasida amalga oshirilgan islohotlar** 162
Kenjayev B.Q., Salohiddinova M.A.
29. **Mustaqillik yillarida o'zbekistondagi ma'naviy va madaniy taraqqiyot** 166
Kenjayev B.Q., Olimjonova M.R.
30. **Globalashuv jarayonining milliy ma’naviyatimizga ta’siri** 169
Abdullayev A.N., To’ychiyeva G.U.
31. **Tarixiy taraqqiyotda shaxs madaniyatining o’rni** 173
Sharobiddinov Sh.Sh., Xakimova N.M.
32. **Globalashuv jarayoni va ma’naviy tahdidlar** 177
Abdullayev A.N., Mahmudjonova M.U.
33. **Xalq og‘zaki ijodining tarbiyaviy ahamiyati** 181
Otaxonova A.A., Boydavlatov A.
34. **Ijtimoiy davlat va inson qadri va integratsiyasida estetik tarbiya** 184
Salimova X.B., Tillayev B.A.
35. **O‘zbekistonda ta’lim tizimining rivojlanishidagi ijtimoiy o‘zgarishlar** 190
Kenjayev B.Q., Dadamirzayeva N.I.
36. **Virtual o‘yinlarning yoshlar ongiga ta’siri** 193
Omonova Z.T., Ergashxo‘jayeva D.M.
37. **Tarixiy taraqqiyotda inson tarbiyasiga oid masalalar** 197
Saitxonova S.T., Tillayev B.A.
38. **Yoshlarni milliy qadriyatlar ruhida tarbiyalashda ta’lim muassasalarining roli** 203
Abdullayeva M.U., Tillayev B.
39. **Yoshlarning ma’naviy madaniyatini shakllantirishga ta’sir etuvchi ma’rifiy qadriyatlar** 207
Mahmudova Sh.M., Tillayev B.A.
40. **Yosh avlod tarbiyasida ma’rifiy qadriyatlarning o’rni va ahamiyati** 211
Abdulhayeva M.M., Tillayev B.A.
41. **Mediasavodxonlik va axborot madaniyati fanining jamiyat taraqqiyotidagi o'rni** 216
Do`stmurodova G.S., Tillayev B.A.

42. **Globalashuv davrida ta’lim-tarbiyaning o’rni va ahamiyati** 220
Mahkamova N.K., Tillayev B.A.
43. **Globalashuv jarayonining milliy ma’naviyatimizga ta’siri** 226
Qosimova O.U., Tillayev B.A.
44. **Zamonaviy o’zbek madaniyati: milliy an’analar va o’zgarishlar.** 231
Tillayeva R.T., Akbaraliyeva M.O.
45. **Sotsial tarmoq va ommaviy axborot vositalarining siyosiy ta’siri** 235
Botirova S.M., Qazaqova X.R.
46. **Mamlakatimizda gender tengligi va zamonaviy munosabatlar** 240
Botirova S.M., Abdullayeva M.I.
47. **Ommaviy axborot vositalarining yoshlar ongiga ta’siri** 243
Tillayev B.A., Tursunboyeva S.I.
48. **Globalashuv davrida talim tarbiyaning ahamiyati va o’rni** 246
Umrzoqova O.Sh.
49. **Globalashuv jarayonlari va manaviy tahdidlar** 249
Inomjonova O.M.
50. **“Ravshan” dostonidagi badiiy obrazlarni didaktik tahlil asosida o’rgatishning interfaol metodlari** 255
Qosimova Y.J.
51. **“Turkiy tillarning qiyosiy-tarixiy grammatikasi” fanidan mustaqil ishlarni tashkil qilish** 259
Allaberganova A.A.
52. **Yoshlarni ma’naviy madaniyatini shakllantirishga ta’sir etuvchi ma’rifiy qadryatlar** 265
Yuldashev J.A., Pazliddinova F.Z.
53. **Globalashuv davrida ta’lim tarbiyaning o’rni va ahamiyati** 268
Foziljanova N.
54. **Badiiy ta’lim an’analarini o’rganishda amaliy san’at turlarining tarixi va rivojlanishdagi o’rni** 272
Abdumannopova S.A.
55. **Pedagogik etikaga oid asosiy tamoyillarning tahlili** 277
Zaynobidinova N. I., Sayfullayeva M.B.
56. **Ta’lim tizimida milliy madaniyatni shakllantirishning nazariy asoslari** 284
Ismoilov T.I., Mirzaraximova Z.M.
57. **Ijtimoiy davlat va inson qadri integratsiyasida estetik tarbiya** 295
Abdulazizova S.M., Tillayev B.A.

58. **Globalashuv jarayonining milliy ma'naviyatimizga ta'siri** 299
Abdumalikova Sh.A., Tillayev B.A.
59. **Yangi O'zbekistonda inson haq-huquqlari va erkinliklari kafolatining yaratilishi** 303
Olimjanova S.
60. **Ijtimoiy davlat va inson qadri integratsiyasida estetik tarbiya** 307
Qodirova M.A., Tillayev B.A.
61. **Globalashuv sharoitida milliy madaniyatlar to'qnashuvi** 312
Husanboyeva S.U.
62. **Ijtimoiy adolat: O'zbekistonda huquqiy tizim va islohotlar** 316
Mirzajonova Z.G'.
63. **O'zbek mahallasining milliy tarbiyadagi ahamiyati** 320
Tolibboyev M.Q.
64. **Qadimgi ziyoratgohlarning kishilar hayotida o'rni va ro'li** 326
Maxsutaliyev J.M.

III. MAXSUS PEDAGOGIKA

65. **Harakat-tayanch a'zolarida kamchiliklari bo'lgan bolalar** 332
Karimova N.B.
66. **Bolalar nutqidagi muammolar va ularni korreksiyalash** 338
Oribboyeva D.D., Karimova N.B.
67. **Inklyuziv ta'limning yevropa davlatlaridagi tajribasi** 342
Rahmonov M.
68. **Diqqat etishmasligi va gipperaktivlik sindromiga chalingan bolalar hamda kattalarda yuzaga keladigan muammolar va ularni bartaraf etish yo'llari** 345
Xasanova M.M., Shodmanov Q.O.
69. **Autistik spektr buzilishiga ega bolalar uchun inklyuziv ta'lim strategiyalari** 351
G'ofurjonova M., Vohobova M.
70. **O'zbekistonda inklyuziv ta'lim konsepsiyasining rivojlanishi va uning mohiyati** 354
Zokirova Z.A., Vohobova M.
71. **Maxsus pedagogika (logopediya) yo'nalishi talabalarida kasbiy mas'uliyatni shakllantirish usullari va texnologiyalari** 360
Xalimova O.M.
72. **Inklyuziv ta'limda subyektlar faoliyatini integrativ tashkil etish** 365
Yusubjonova G.R.

73. **Boshlang'ich sinf o'quvchilarining nutqini rivojlantirish** 369
Vohidova M.N.

IV. ILG'OR MILLIY VA XALQARO TAJRIBALAR;

74. **Milliy udumlar va realiyalarning ingliz tiliga tarjima qilish mezonlari** 376
Ibragimova R.A.
75. **Steam ta'lim texnologiyasini tadbiiq qilishda elektron talim resurslaridan foydalanish** 384
Boymirzayeva F.Sh.
76. **Maktabgacha ta'limda steam o'qitish texnologiyasi** 387
Boymirzayeva F.Sh.
77. **XXI asr ta'lim muhitida xalqaro baxolash dasturlarining ahamiyati** 393
Sodiqjonova R.J., Boydavlatov A.
78. **O'quvchilarning grafik kompetentligini integrativ yondashuv asosida oshirish** 400
Tadjibayev A.B., Abdujabborova Z.M.
79. **Сунъий интеллект тизимларининг шахсга ва касбга йўналтирилган таълимни ташкил этишда ўрни** 406
Абдураимов Д.Э., Эргашева Г.Т.
80. **4-sinf o'quvchilarining o'zlashtirish samardorligini oshirishda metodlar va yondashuvlarning ahamiyati.** 414
Ismoilov T.I., Yo'ldashaliyeva Sh.S.

VI. TA'LIM-TARBIYA NAZARIYASI VA METODIKA

81. **Talabalarni qalamtasvir mashg'ulotlarida kompozision tasvirlash qobiliyatlarini rivojlantirish** 427
Komoldinov S.J.
82. **Media savadxonligini o'qitish metodlari** 432
Muhammadjonova M.R.
83. **Kuz manzarasi kompozitsaya ishlashning o'ziga xos xususiyatlari** 437
Sattarov F.I.
84. **Musiqaning inson hayotidagi o'rni va ahamiyati** 442
Po'latjonova I.N.
85. **Ko'p o'zgaruvchili differensial tenglamalarni, fizika masalalarini yechishdagi o'rni** 446
Maxsudova Sh.M.

86. **Pisa xalqaro dasturi talablari asosida ta'lim sifatini baholashni tashkil etishning o'ziga xos pedadogik xususiyatlari** 450
Jalolova U.M., Qodirxonov M.R., Turgunboyeva A.G.
87. **Maktabgacha yoshdagi bolalarni rivojlantirishning innovatsion metodikalari: (steam texnologiyasi vositasida)** 456
Boymirzayeva Z.Sh.
88. **Maktabgacha ta'lim tashkilotlarida ta'lim va tarbiya jarayonini innovatsion yondashuvlar asosida takomillashtirish muammolari** 462
Boymirzayeva Z.Sh.
89. **Русский язык и литература как средство познания и формирования личности** 468
Абдусаматова Д., Нехочина Л.И.
90. **Bo'lajak tasviriy san'at o'qituvchilarining "ustoz-shogird" an'analari asosida o'rgatish uslublari: (amaliy san'atning gobelen yo'nalishi misolida)** 474
Abdumannopova S.A.
91. **Fizikadan qiziqarli ma'lumotlar va masalar** 482
Nafasova G.B., Bekmominova G., Ahmadaliyeva G., Boboqulova U.
92. **Energiyaning saqlanish qonuni mavzusini namoish tajribalar orqali o'rganish** 489
Nafasova G.B., Qosimova S.S., Tarmashova M.K.
93. **Метод моделирования природных процессов и явлений на уроках окружающего мира** 495
Бобаева З.М.
94. **Steam texnologiyasi asosida nostandart topshiriqlarning qo'llash metodikasi** 501
Baratov J.Sh.
95. **For sikl operatori bilan ishlash** 514
Nurmatova A.N.
96. **Umumiy o'rta ta'lim maktablarida dasturlash asoslarini samarali o'qitish: metodikalar va yangi texnologiyalar.** 520
Badalov A.O.
97. **Boshlang'ich chet til ta'limida o'quvchilarning leksik kompetensiyasini shakillantirishda didaktik o'yin texnologiyasini takomillashtirish** 527
Mamadjanova Sh.N.
98. **Tarbiya darslarida tafakkurni rivojlantirishda didaktik o'yin ta'lim texnologiyasining samaradorligi** 538
Ziyomiddinova N.A.

99. **Tasodifiy miqdor tushunchasi va mohiyati** 545
Nurmatova A.N., Rahmonov M.I.
100. **Bo'lajak boshlang'ich sinf o'qituvchilarining kasbiy kompetentligini shakllantirishda interaktiv ta'lim metodlarining o'rni** 550
Nuraliyeva K.I., Qosimova M.A.
101. **Nanozarralarning xxi- asr biotibbiyotida tutgan o'rni** 556
Rahmatova N.I.
102. **Stress va kasalliklarning kelib chiqish omillari** 560
Xusanboyeva Sh.A.
103. **Musiqqa savodxonligi va uning ahamiyati** 564
Maxkamjanov S.Q.
104. **"Boburnoma"ning tarbiyaviy, ma'naviy ahamiyati** 571
Kenjayev B.Q., Fayzullayeva G.M.
105. **Opportunities to use the classroom program in the implementation of distance learning** 575
Berdiqulov L.
106. **Raqamli ta'lim texnologiyalari va bo'lajak informatika o'qituvchilarining kasbiy malakasini oshirish yo'llari** 585
Qilichev S.T.
107. **Raqamli etika madaniyati asosida talim oluvchilarni kasbga yo'naltirish metodikasi** 590
Nafasov G.A., Abduraimov D.E., Sattorova D.A.
108. **Raqamli ta'lim muhiti asosida bo'lajak pedagoglarning kasbiy sifatlarini shakllantirish metodikasi** 597
Nafasov G.A., Abduraimov D.E., Ziyodullaeva Sh.H.
109. **Al-Xorazmiy maktablarida o'tkazilgan ochiq darslar va ularning o'quvchilar uchun qay darajada samarali va natijaviyligi** 603
Solijonova N.
110. **Tarixiy taraqqiyotda inson tarbiyasiga oid masalalar** 607
Mahamadjanova M.A.
111. **Al-Xorazmiy xalqaro iqtidorli bolalar maxsus maktabida o'tkazilgan ochiq darslar va ular o'quvchilar uchun qay darajada samarali va natijaviyligi** 611
O'rinova M.
112. **Pedagogik faoliyatda sun'iy intellektning o'rni va ahamiyati** 615
Madraximov A.A.
113. **Social psychological characteristics of increasing youth innovative activity** 623
Ramazonov J.Dj., Xo'jayeva G.J.

114. **O'quvchilarga matematikani o'qitish jarayonida mantiqiy tafakkurini rivojlantirish metodikasi** 628
Nafasov G.A., Jamuratov K., Djalilov U.T.
115. **Решения негеометрических задач геометрическим способом** 634
Нафасов Г.А., Наржигитов Х., Мурмухамедов Д.Х.
116. **Ijtimoiy adolat. O'zbekistonda huquqiy tizim va islohotlar** 642
Ruzimatova M.T., Raimjonova D.Z.
117. **Talabalar kasbiy madaniyatini shakllantirishda ta'limning ahamiyati** 644
Nafasov G.A., Abduraimov D.E., Qudratov A.N.
118. **Korrupsiyaning ijtimoiy ta'siri va unga qarshi kurashish strategiyalari** 650
Abdullayev A.N., Maxmudjonova F.M.
119. **O'quvchilarning hayotiy ko'nikmalarini rivojlantirishdagi ijodiy yondashuvlar** 656
Nafasov G.A., Abduraimov D.E., Baratova Z.Sh.
120. **Kurash sporti orqali 15-16-yoshli maktab o'quvchilarini kuch sifatini rivojlantirish** 663
Xasanov A.A., Yakubbayev M.M.
121. **Gimnastika sport to'garaklari yordamida 13-14-yoshli maktab o'quvchilarini kuch sifatini takomillashtirish** 669
Xasanov A.A., Yakubbayev M.M., Izatullayev A.M.
122. **O'rta osiyo xalqining umarxon davrida qo'qon xonligining harbiy-siyosiy hayotida ishtiroki** 675
Ibraximov B.B.
123. **Динамика устойчивости упругой втулки резинового подающего зубчатого цилиндра испытывающей кручение в зон дискретизации прядильных машин** 683
Мурзаев О.А.
124. **Изучения действующие давления расчёсывающего пильного барабана на ось вращения прядильных машин** 693
Мурзаев О.А.
125. **Ishlab chqarishda mehnatni muhofazasini boshqarish tizimining ahamiyati** 706
Eshmuxamedov L.M.
126. **Klaster tizimining o'ziga xos xususiyatlari va afzalliklarining tahlili** 713
Tog'ayev J.X.
127. **Bino va inshootlar xavfsizligining asosiy mazmuni va tarkibiy qismlari tahlili** 719
Tog'ayev J.X.



128. Innovative solutions to protect workers from dangerous gas and toxic substances in hazardous industry enterprises 723
Mamatov N.Z.
129. Источники альтернативной энергии на основе органики 727
Маматов Н.З.
130. К расчету неразмывающих скоростей водного потока земляных каналов в условиях связного грунта 738
Маматов Н.З.
131. Защита населения в местах проведения массовых мероприятий 749
Маматов Н.З.



*Ta’lim va taraqqiyot” ilmiy-uslubiy jurnali elektron to’plam sifatida O‘zbekiston Respublikasi Prezidenti Administratsiyasi huzuridagi Axborot va ommaviy kommunikatsiyalar agentligi (AOKA)ning 2022-yil 25-oktabrdagi № 045044 raqamli guvohnomasi asosida chop etiladi. UDK: 37, Xalqaro standartlashtirish raqami (ISSN): 2992-9008. “Ta’lim va taraqqiyot” ilmiy-uslubiy jurnalining 2024-yil 6-soni NamDPI Ilmiy-texnikaviy Kengashining 11-dekabr 2024-yildagi 12-sonli kengaytirilgan yig‘ilishida muhokama qilinib, ilmiy to’plam sifatida chop etishga ruxsat etilgan (**Bayonnoma № 12**). Maqolalarning ilmiy saviyasi va keltirilgan ma’lumotlar uchun mualliflar javobgar hisoblanadi.*

Texnik muharrir: R.Tursunov

Tahririyat manzili: Namangan shahri, Uychi ko‘chasi, 316-uy.

Pochta indeksi: 160136, Faks: (0369) 227-27-21,

Email: Info@namspi.uz

“Ta’lim va taraqqiyot” ilmiy-uslubiy jurnalining 2024-yil 6-soni 770 sahifadan iborat bo‘lib, 131 ta ilmiy maqoladan tashkil topgan.

Jurnalning elektron holatini har qanday tartibda o‘zgartirish yoki soxtalashtirishga uringan subyekt shaxsan javobgan hisoblanadi.